



BOSCH



Reģistrējiet savu jauno
ierīci "MyBosch" tūlīt un
saņemiet bezmaksas
priekšrocības:
www.bosch-home.lv

Veļasmašīna

WAU28SL8SN

lv Lietošanas rokasgrāmata un uzstādīšanas instrukcija

Saturs

Drošība	4	Mazgāšanas līdzekļi un kopšanas produkti	36
Paredzētā izmantošana	4	Ieteikumi par mazgāšanas līdzekļiem	36
Lietotāju grupas ierobežojumi	5	Mazgāšanas līdzekļa deva	37
Droša uzstādīšana	5	Programmas iestatīšana	38
Droša tīrīšana un apkope	9	Programmas iestatījumu pielāgošana	38
Materiālu sabojāšanas novēršana	11	Veļas iekraušana	38
Vides aizsardzība un enerģijas taupīšana	12	Darbināšanas pamati	38
Iepakojuma nodošana atkritumos	12	Ierīces ieslēgšana	38
Taupiet enerģiju un dabas resursus	12	Aiztaisiet durvītas	39
Enerģijas taupīšanas režīms	13	Programmas palaišana	39
Uzstādīšana un pieslēgšana	13	“Ready in” (Gatavs pēc) laika iestatīšana pirms programma sāk darbu	39
Ierīces izpakošana	13	Veļas mērcēšana	39
Komplekta saturs	14	Veļas pievienošana	39
Prasības uzstādīšanas vietai	14	Programmas atcelšana	40
Transportēšanas skrūvju noņemšana	15	Programmas norises turpināšana, ja programmas statuss ir Rinse Hold (Aizturēta skalošana)	40
Ierīces pieslēgšana	17	Veļas izkraušana	40
Ierīces pievienošana strāvas avotam	18	Ierīces ieslēgšana	40
Ierīces līmeņošana	18	Bērnu drošības slēdzis	41
Iepazīšanās ar ierīci	20	Bērnu drošības slēdža ieslēgšana	41
Ierīce	20	Bērnu drošības slēdža izslēgšana	41
Mazgāšanas līdzekļa atvilktnē	21	Viedā dozēšanas sistēma	41
Vadības pogas	21	Dozatora piepildīšana	41
Ekrāns	22	Pamata deva	42
Pogas	25	Pamata devas regulēšana	42
Programmas	27	Pamata iestatījumi	43
Piederumi	33	Pamata iestatījumu pārskats	43
Pirms pirmās lietošanas	33	Pamata iestatījumu mainīšana	44
Tukšas tvertnes mazgāšanas cikla palaišana	33	Tīrīšana un apkope	44
Veļa	34	Padomi par ierīces kopšanu	44
Veļas sagatavošana	34	Ieberiet veļas pulveri	44
Veļas šķirošana	35	Atkalķošana	46
Notraipījuma pakāpe	35	Notekas sūkņa tīrīšana	46
Kopšanas simboli uz kopšanas zīmītēm	35	Ūdens noplūdes šļūtenes pie sifona tīrīšana	49

Ūdens pievada filtra tīrīšana.....	49
Problēmu novēršana	52
Kļūdas kods / Darbības traucējuma rādījums / Signāls	52
Darbības traucējumi.....	54
Trokšņi	58
Ar rezultātu saistītas problēmas.....	59
Noplūde	61
Smakas	61
Avārijas atbrīvošana	62
Transportēšana, glabāšana un nodošana atkritumos	62
Ierīces atvienošana	62
Transportēšanas skrūvju uzlikšana	62
Ierīces lietošanas atsākšana	63
Nolietotās ierīces nodošana atkritumos	63
Klientu apkalpošanas dienests	64
Ierīces numurs (E-Nr.) un ražošanas numurs (FD).....	64
Patēriņa vērtības	65
Tehniskās specifikācijas	65

Drošība

Lūdzu, izlasiet informāciju par drošību, lai pārliecinātos, ka ierīci lietojat drošā veidā.

Vispārīga informācija

Te atradīsiet vispārīgu informāciju par šo instrukciju rokasgrāmatu.



- Izlasiet rūpīgi šo instrukciju rokasgrāmatu. Tikai tā pārliecināsieties, ka izmantojat ierīci droši un efektīvi.
- Šī rokasgrāmata ir domāta ierīces uzstādītājam un lietotājam.
- Rīkojieties atbilstoši norādījumiem par drošību un brīdinājumiem.
- Instrukciju rokasgrāmatu un informāciju par ierīci glabājiet drošā vietā izmantošanai nākotnē vai nākamajam īpašniekam.
- Pēc ierīces izpakošanas pārbaudiet to. Nepievienojiet ierīci elektrībai, ja tā transportēšanas laikā ir bojāta.

Paredzētā izmantošana

Izlasiet informāciju par paredzēto izmantošanu, lai pārliecinātos, ka ierīci lietojat pareizi un droši. Šo ierīci lietojiet tikai:

- saskaņā ar šo uzstādīšanas un instrukciju rokasgrāmatu;
- audumu, kurus drīkst mazgāt veļas mašīnā, un ar rokām mazgājamas vilnas izstrādājumu mazgāšanai atbilstoši norādījumiem par kopšanu uz to etiķetes.
- izmantojot krāna ūdeni un veikalā iegādājamās mazgāšanas un kopšanas līdzekļus izmantošanai veļas mašīnās;
- privātās māsaimniecībās un mājokļa videi līdzīgās telpās;
- līdz maks. 4000 m virs jūras līmeņa.

Lietotāju grupas ierobežojumi

Izvairieties no risku radīšanas bērniem un mazāk aizsargātām personām. Šo ierīci drīkst lietot bērni no 8 gadu vecuma un cilvēki ar samazinātām fiziskajām, maņu/garīgajām spējām vai neatbilstošu pieredzi un/vai zināšanām, ja viņi tiek uzraudzīti vai ir apmācīti par ierīces drošu lietošanu, un ir sapratuši saistītos riskus. Neļaujiet bērniem spēlēties ar šo ierīci. Bērni nedrīkst veikt ierīces apkopi un tīrīt to, ja netiek uzraudzīti. Neļaujiet bērniem līdz 3 gadu vecumam un lolojumdzīvniekiem piekļūt šai ierīcei.

Droša uzstādīšana

Uzstādot ierīci, ņemiet vērā norādījumus par drošību.

BRĪDINĀJUMS – elektriskās strāvas trieciena risks!

- Nepareizi uzstādīta ierīce rada bīstamību.
 - ▶ Ierīci pievienojiet un darbiniet tikai saskaņā ar specifikācijām, kas norādītas uz parametru plāksnītes.
 - ▶ Ierīci pievienojiet tikai maiņstrāvas avotam pareizi uzstādītā, sazemētā kontaktligzdā.
 - ▶ Pareizi jāierīko mājokļa elektroinstalācijas aizsargvadu sistēma. Instalācijai jābūt ar pietiekami lielu šķērsriezumu.
 - ▶ Ja izmanto paliekošās strāvas slēdzi, izmantojiet tikai tādu, uz kura ir atzīme .
 - ▶ Nekad neierīkojiet ierīcei ārēju slēdzi, piem., taimeru vai tālvadības pulti.
 - ▶ Pēc ierīces uzstādīšanas elektrības vada kontaktdakšiņai jābūt brīvi pieejamai. Ja nav iespējama brīva pieeja, pastāvīgi jāierīko visus polus izolējošs slēdzis atbilstoši uzstādīšanas noteikumiem.
 - ▶ Uzstādot ierīci, pārbaudiet, vai elektrības vads nav iespiests vai bojāts.

- Ja elektrības vada izolācija ir bojāta, tas rada bīstamību.
 - ▶ Nepieļaujiet elektrības vada saskari ar karstām ierīces daļām vai kars-tuma avotiem.
 - ▶ Nepieļaujiet elektrības vada saskari ar asiem stūriem vai malām.
 - ▶ Nesamezglājiet, nespiediet un nepārveidojiet elektrības vadu.

⚠ BRĪDINĀJUMS – aizdegšanās risks!

Izmantot pagarinātājus un neapstiprinātas pārejas ir bīstami.

- ▶ Neizmantojiet pagarinātājus vai sadalītājus.
- ▶ Ja elektrības vads ir pārāk īss, sazinieties ar klientu apkalpošanas dienestu.
- ▶ Izmantojiet tikai ražotāja apstiprinātas pārejas.

⚠ BRĪDINĀJUMS – risks savainoties!

- Ierīces lielā svara dēļ to ceļot var savainoties.
 - ▶ Neceliet ierīci vienatnē.
- Ja veļas mašīnu un žāvētāju uzstāda vienu virs otra nepareizi, uzstādītā ierīce var nokrist.
 - ▶ Veļas žāvētāju virs veļa mašīnas uzstādi, izmantojot tikai veļas žāvētāja ražotāja piedāvāto savienošanas komplektu. Nav atļauts iz-mantot citus uzstādīšanas paņēmienus.
 - ▶ Neuzstādi veļas žāvētāju virs veļas mašīnas, ja veļas žāvētāja ra-žotājs nepiedāvā piemērotu savienošanas komplektu.
 - ▶ Neuzstādi veļas žāvētāju virs veļas mašīnas, ja ierīcēm ir dažādi ražotāji vai tām ir dažāds biezums un platums.
 - ▶ Neuzstādi veļas žāvētāju virs veļas mašīnas uz platformas; ierīces var apgāzties.

⚠ BRĪDINĀJUMS – nosmakšanas risks!

Bērni var uzvilkt galvā iepakojuma materiālu vai ietīties tajā un nos-makt.

- ▶ Iepakojuma materiālu glabājiet bērniem nepieejamā vietā.
- ▶ Neļaujiet bērniem spēlēties ar iepakojuma materiālu.

⚠ UZMANĪBU – risks savainoties!

- Ierīce lietošanas laikā var vibrēt vai pārvietoties.
 - ▶ Novietojiet ierīci uz tīras, līdzenas, stingras virsmas.
 - ▶ Nolīmeņojiet ierīci, regulējot tās kājiņas un izmantojot spirta līmeņrādi.
- Ja šļūtenes un elektrības vadus izkārto nepareizi, tie rada risku paklupt.
 - ▶ Šļūtenes un vadus izkārtojiet tā, lai nerastos risks paklupt.
- Ja ierīci pārvieto, turot aiz izvirzītajām daļām, piemēram, ierīces durtiņām, šīs daļas var nolūzt.
 - ▶ Nepārvietojiet ierīci, turot aiz izvirzītajām daļām.

⚠ UZMANĪBU – risks sagriezties!

Pieskaroties ierīces asajām malām var sagriezties.

- ▶ Nepieskarieties ierīces asajām malām.
- ▶ Ierīci uzstādot un transportējot, lietojiet aizsargcimdus.

Droša lietošana

Lietojot ierīci, ievērojiet šos norādījumus par drošību.

⚠ BRĪDINĀJUMS – elektriskās strāvas trieciena risks!

- Ja ierīce vai elektrības vads ir bojāts, tas rada bīstamību.
 - ▶ Nekad nelietojiet bojātu ierīci!
 - ▶ Nekad nevelciet aiz elektrības vada, lai atvienotu kontaktdakšīņu no kontaktlīdzdas. Atvienojiet ierīci, turot aiz kontaktdakšīņas.
 - ▶ Ja ierīce vai elektrības vads ir bojāts, nekavējoties atvienojiet kontaktdakšīņu no strāvas vai izslēdziet drošinātāju sadales skapī un aizgrieziet ūdens pievada krānu.
 - ▶ Sazinieties ar klientu apkalpošanas dienestu. — 64. lpp.
 - ▶ Ierīces remontu drīkst veikt tikai apmācīti speciālisti.
- Iekļuvuša mitruma dēļ var gūt elektriskās strāvas triecienu.
 - ▶ Ierīci lietojiet tikai noslēgtās telpās.

- ▶ Nepakļaujiet ierīci liela karstuma vai mitruma iedarbībai.
- ▶ Ierīces tīrīšanai neizmantojiet tvaika vai augstspiediena tīrīšanas ierīces, šļūtenes vai smidzinātājus.

⚠ BRĪDINĀJUMS – nopietna kaitējuma risks veselībai!

Bērni var iesprostot sevi ierīcē, tā apdraudot savu dzīvību.

- ▶ Nenovietojiet ierīci aiz durvīm, tās var traucēt ierīces durtiņu pilnīgu atvēršanu.
- ▶ Noliecotām ierīcēm atvienojiet elektrības kontaktdakšīņu no strāvas. Pēc tam nogrieziet elektrības vadu un neatgriezēniski sabojājiet slēdzi ierīces durtiņās, lai tās vairs neaizvērtos.

⚠ BRĪDINĀJUMS – nosmakšanas risks!

Bērni var ieelpot vai norīt sīkas detaļas, tādējādi nosmokot.

- ▶ Sīkās detaļas glabājiet bērniem nepieejamā vietā.
- ▶ Neļaujiet bērniem spēlēties ar sīkajām detaļām.

⚠ BRĪDINĀJUMS – saindēšanās risks!

Ja veļas mazgāšanas un kopšanas līdzeklis tiek norīts, var rasties saindēšanās.

- ▶ Ja līdzeklis netīšām norīts, vērsieties pie ārsta.
- ▶ Veļas mazgāšanas un kopšanas līdzekļus glabājiet bērniem nepieejamā vietā.

⚠ BRĪDINĀJUMS – sprādziena risks!

Veļas gabali, kas apstrādāti ar tīrīšanas līdzekļiem, kuru sastāvā ir šķīdinātāji, ierīcē var izraisīt sprādzienu.

- ▶ Iepriekš apstrādātus veļas gabalus pirms mazgāšanas rūpīgi izskalojiet.

⚠ UZMANĪBU – risks savainoties!

- Ja stāv vai kāpj uz ierīces, darba virsma var salūzt.
 - ▶ Nestāviet un nekāpiet uz veļas mašīnas.

- Ierīce var apgāzties, ja sēž vai balstās uz atvērtām durtiņām.
 - ▶ Nesēdīet un nebalstīeties uz ierīces durtiņām.
 - ▶ Nelieciet nekādus priekšmetus uz ierīces durtiņām.
- Sniedzoties tvertnē, kad tā vēl griežas, var savainot rokas.
 - ▶ Pirms sniežaties ierīcē, sagaidiet, līdz tvertne pilnībā pārtrauc griezties.

⚠ UZMANĪBU – Risks apdedzināties!

Mazgājot veļu augstā temperatūrā, ierīces durvju stikls sakarst.

- ▶ Nepieskarieties karstām ierīces durvīm.
- ▶ Neļaujiet bērniem tuvoties karstām ierīces durvīm.

⚠ UZMANĪBU – Risks applaucēties!

Mazgājot augstā temperatūrā, mazgāšanas līdzekļa šķīdums ļoti sakarst.

- ▶ Nepieskarieties karstam mazgāšanas līdzekļa šķīdumam.

⚠ UZMANĪBU – Risks gūt ķīmiskus apdegumus!

Atverot mazgāšanas līdzekļa atvilktni, no ierīces var izšļākties mazgāšanas līdzeklis un kopšanas līdzekļi. Saskarē ar acīm vai ādu tie var izraisīt kairinājumu.

- ▶ Ja acīs / uz ādas nokļūst mazgāšanas līdzeklis/kopšanas līdzekļi, rūpīgi skalojiet ar tīru ūdeni.
- ▶ Ja līdzeklis netīšām norīts, vērsieties pie ārsta.
- ▶ Veļas mazgāšanas un kopšanas līdzekļus glabājiet bērniem nepieejamā vietā.

Droša tīrīšana un apkope

Veicot ierīces tīrīšanu un apkopes darbus, ņemiet vērā norādījumus par drošību.

⚠ BRĪDINĀJUMS – elektriskās strāvas trieciena risks!

- Nepareizi veikts remonts rada bīstamību.
 - ▶ Ierīces remontu drīkst veikt tikai apmācīti speciālisti.

lv Materiālu sabojāšanas novēršana

- ▶ Ierīces remontam izmantojiet tikai oriģinālās rezerves daļas.
- ▶ Lai izvairītos no riska, bojāta ierīces elektrības vada nomaiņa jāveic ražotājam, ražotāja klientu apkalpošanas dienestam vai līdzīgas kvalifikācijas speciālistam.
- Iekļuvuša mitruma dēļ var gūt elektriskās strāvas triecienu.
 - ▶ Ierīces tīrīšanai neizmantojiet tvaika vai augstspiediena tīrīšanas ierīces, šļūtenes vai smidzinātājus.

BRĪDINĀJUMS – risks savainoties!

Ir bīstami izmantot ne oriģinālās rezerves daļas un ne oriģinālos piederumus.

- ▶ Izmantojiet tikai ražotāja oriģinālās rezerves daļas un piederumus.

BRĪDINĀJUMS – saindēšanās risks!

Lietojot tīrīšanas līdzekļus, kuru sastāvā ir šķīdinātāji, var izdalīties indīgi tvaiki.

- ▶ Nelietojiet tīrīšanas līdzekļus, kuru sastāvā ir šķīdinātāji.

Materiālu sabojāšanas novēršana

Lai izvairītos no materiālu sabojāšanas un ierīces bojājumu radīšanas, ievērojiet šos norādījumus.

UZMANĪBU!

- Ja lieto nepareizu daudzumu veļas mīkstinātāja, mazgāšanas līdzekļa, kopšanas līdzekļa vai tīrīšanas līdzekļa, var tikt traucēta ierīces darbība.
 - ▶ Ievērojiet ražotāja sniegtos ieteikumus par devām.
- Pārsniedzot maksimālo porcijas svaru, tiek traucēta ierīces darbība.
 - ▶ Ievērojiet maksimālo porcijas svaru → 27. lpp. katrai programmai un nepārsniedziet to.
- Veļas mašīna ir nostiprināta transportēšanai ar transportēšanas skrūvēm. Neizņemtu transportēšanas skrūvju dēļ var sabojāt materiālus un radīt ierīci bojājumus.
 - ▶ Pirms ierīces palaišanas pilnībā izņemiet transportēšanas skrūves un glabājiet tās drošā vietā.
 - ▶ Lai novērstu ierīces bojājumu rašanos transportēšanas laikā, pirms transportēšanas ievietojiet transportēšanas skrūves līdz galam.
- Ja ūdens pievada šļūteni pievieno nepareizi, iespējama materiālu sabojāšana.
 - ▶ Pievelciet ūdens pievada skrūvju savienojumus ar roku spēku, līdz tie ir cieši savilkti.
 - ▶ Ideālā gadījumā pievienojiet ūdens pievada šļūteni tieši pie ūdens krāna, neizmantojot nekādus papildu savienojuma elementus, piemēram, pārejas, pagarinājumus, vārstus u.tml.
 - ▶ Raugieties, lai ūdens pievada iekšējais diametrs ir vismaz 17 mm.

- ▶ Pārliecinieties, ka savienojuma ar ūdens pievadu vītnes garums ir vismaz 10 mm.
- Ja ūdens spiediens ir pārāk augsts vai pārāk zems, var tikt traucēta ierīces darbība.
 - ▶ Pārliecinieties, ka sistēmas pievadītā ūdens spiediens ir vismaz 100 kPa (1 bar), un nepārsniedz 1000 MPa (10 bar)
 - ▶ Ja ūdens spiediens pārsniedz norādīto maksimālo vērtību, starp dzeramā ūdens pievadu un ierīces šļūteni jāierīko spiediena samazināšanas vārsts.
 - ▶ Nepievienojiet veļas mašīnu jaucējkrānam vai karstā ūdens sildītājam bez spiediena.
- Pārveidotu vai bojātu ūdens šļūteņu dēļ var sabojāt materiālus un radīt ierīci bojājumus.
 - ▶ Nesamezgliojiet, nespiediet, nepārveidojiet un necaurduriet ūdens šļūtenes.
 - ▶ Izmantojiet tikai ierīces komplektam pievienotās ūdens šļūtenes vai oriģinālās rezerves šļūtenes.
 - ▶ Neizmantojiet atkārtoti iepriekš lietotas ūdens šļūtenes.
- Ierīces darbināšana ar ūdeni, kas ir netīrs vai pārāk karsts, var radīt materiālu bojājumus.
 - ▶ Darbiniet šo ierīci tikai ar aukstu krāna ūdeni.
- Nepiemēroti tīrīšanas līdzekļi var sabojāt ierīces virsmas.
 - ▶ Nelietojiet kodīgus vai abrazīvus tīrīšanas līdzekļus.
 - ▶ Nelietojiet tīrīšanas līdzekļus, kuru sastāvā ir daudz spirta.
 - ▶ Nelietojiet cietus beržamos vīkšķus vai tīrīšanas sūkļus.
 - ▶ Ierīci tīriet tikai ar ūdeni, izmantojot mīkstu, mitru drānu.

lv Vides aizsardzība un enerģijas taupīšana

- ▶ Ja tīrīšanas līdzekļa, izsmidzināmā līdzekļa vai cita līdzekļa atliekas nokļūst uz ierīces, nekavējoties tās noslaukiet.

Vides aizsardzība un enerģijas taupīšana

Palīdziet aizsargāt vidi, lietojot ierīci tā, ka tiek taupīti resursi, un pareizi nododot atkritumos atkārtoti izmantojamus materiālus.

Iepakojuma nodošana atkritumos

Visi izmantotie iepakojuma materiāli ir videi draudzīgi un tos var atkārtoti pārstrādāt.

- ▶ Atsevišķās iepakojuma daļas sašķirojiet pēc veida un atsevišķi nododiet pārstrādei. Informāciju par iespējām nodot materiālus atkārtotai pārstrādei var saņemt specializētājā veikalā vai vietējā pašvaldībā.

Taupiet enerģiju un dabas resursus

Ja ievērosiet šos norādījumus, jūsu ierīce tērēs mazāk elektrības un ūdens.

Izvēlieties programmas ar zemu temperatūru un ilgāku mazgāšanas laiku, kā arī izmantojiet “maksimālo porcijas svaru” → 27. lpp.

- + Enerģijas patēriņš un ūdens patēriņš ir visefektīvākais.

Izmantojiet ekonomiskās programmas iestatījumus.

- + Ja programmai pielāgo iestatījumus, ekrānā redzams paredzamais patēriņš.

Pievienojiet → 37. lpp. mazgāšanas līdzekli atbilstoši veļas netīrības pakāpei.

- + Viegli vai normāli notraipītai veļai pietiek ar mazāku daudzumu mazgāšanas līdzekļa. Ievērojiet mazgāšanas līdzekļa ražotāja ieteikto devu.

Samaziniet mazgāšanas temperatūru, mazgājot viegli un normāli notraipītu veļu.

- + Mazgājot zemā temperatūrā, ierīce tērē mazāk enerģijas. Viegli vai normāli notraipītai veļai pietiek ar zemāku temperatūru, nekā norādīta uz kopšanas zīmītes.

Iestatiet maksimālo izgriešanas ātrumu, ja vēlāk vēlaties veļu žāvēt veļas žāvētājā.

- + Jo sausāka veļa, jo īsāka žāvēšanas programmas norise. Tas savukārt samazina enerģijas patēriņu. Lielāks izgriešanas ātrums mazina atlikušo mitrumu veļā, taču palielina izgriešanas troksni.

Mazgāšanas ciklā neiekļaujiet veļas priekšmazgāšanu.

- + Izmantojot priekšmazgāšanu, paildzinās programmas norise un palielinās enerģijas un ūdens patēriņš.

Ierīcei ir nepārtrauktās, automātiskās svara pielāgošanas funkcija.

- + Atkarībā no auduma veida un porcijas lieluma nepārtrauktās, automātiskās svara pielāgošanas funkcija optimāli pielāgo ūdens patēriņu un programmas ilgumu.

Ierīcei ir nepārtrauktās, automātiskās svāra pielāgošanas funkcija.

- + Atkarībā no auduma veida un porcijas lieluma nepārtrauktās, automātiskās svāra pielāgošanas funkcija optimāli pielāgo ūdens patēriņu un programmas ilgumu.

Enerģijas taupīšanas režīms

Ja ilgu laiku ierīci nelieto, tā automātiski pārslēdzas uz enerģijas taupīšanas režīmu. Visi rādījumi nodziest, un **Start/Reload**  mirgo. Enerģijas taupīšanas režīms izslēdzas, ja no jauna izmantojat ierīci, piem., attaisāt vai aiztaisāt durtiņas.

Uzstādīšana un pieslēgšana

Te uzzināsiet, kur un kā vislabāk uzstādīt savu ierīci. Jūs uzzināsiet arī to, kā ierīci pieslēgt ūdens un elektroenerģijas avotam.

Ierīces izpakošana

Piezīme. Lūdzu, izlasiet informāciju sadaļā “Drošība” → 4. lpp. un “Materiālu sabojāšanas novēršana” → 11. lpp., lai būtu pārliecināti, ka ierīci lietojat drošā veidā.

UZMANĪBU! Tvertnē atstātie priekšmeti, kuri nav paredzēti ierīces darbināšanai, var sabojāt materiālus un ierīci.

► Pirms ierīces palaišanas izņemiet šos priekšmetus, kā arī visus komplektam pievienotos piederumus no tvertnes.

1. Ierīcei noņemiet pilnīgi visu iepakojumu un aizsargpārsegus.
Informāciju par iepakojuma materiālu nodošanu atkritumos videi draudzīgā veidā skatiet sadaļā
→ “Iepakojuma nodošana atkritumos” 12. lpp.
2. Pārbaudiet, vai ierīcei nav redzamu bojājumu.
3. Attaisiet durtiņas.
→ “Darbināšanas pamati”, 38. lpp.
4. No tvertnes izņemiet piederumu.
5. Aiztaisiet durtiņas.

Komplekta saturs

Pēc visu detaļu izpakošanas pārbaudiet, vai transportēšanas laikā nav radušies bojājumi, un vai piegādātas visas komplekta daļas.

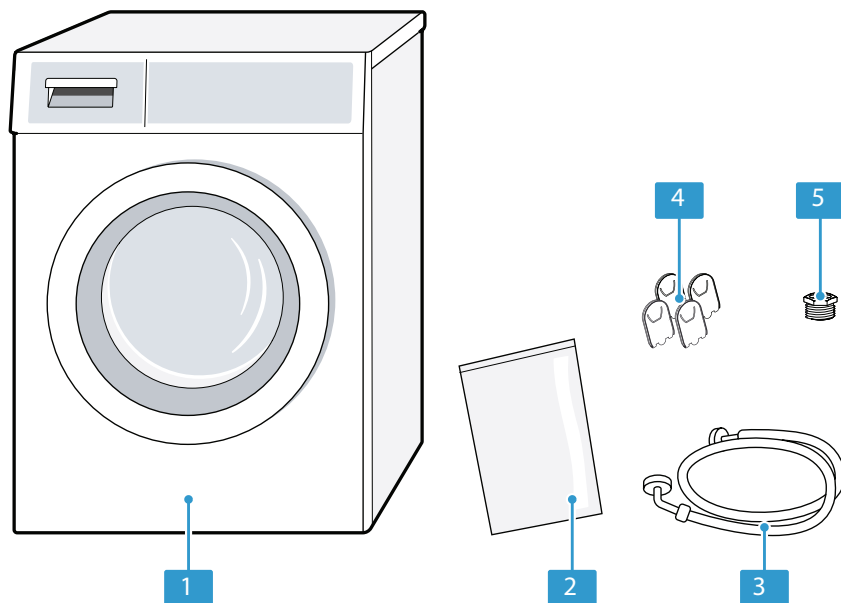

-
- | | |
|---|---|
| 1 | Veļas mašīna |
| 2 | Pavaddokumenti |
| 3 | Līkums ūdens notekas šļūtenes nostiprināšanai |
| 4 | Nosedzošie vāciņi |
| 5 | Savienojuma pāreja |
-

Prasības uzstādīšanas vietai

Ierīce iz griešanas laikā var pārvietoties. Ņemiet vērā norādījumus par uzstādīšanas vietu.

Piezīme. Lūdzu, izlasiet informāciju sadaļā "Drošība" → 4. lpp. un "Materiālu sabojāšanas novēršana" → 11. lpp., lai būtu pārliecināti, ka ierīci lietojat drošā veidā.

⚠ BRĪDINĀJUMS

Elektriskās strāvas trieciena risks!

Ierīcei ir detaļas zem sprieguma. Ir bīstami pieskarties detaļām zem sprieguma.

► Nedarbiniet ierīci bez nosedzošā vāka.

⚠ BRĪDINĀJUMS –

ievainojumu risks!

Ja ierīci lieto, novietotu uz pamatnes, tā var apgāzties.

► Vienmēr piestipriniet ierīces kājiņas ar ražotāja nodrošinātajām stiprināšanas skavām → 33. lpp., pirms ierīci lietojat pirmo reizi.

UZMANĪBU!

- Ja ierīci uzstāda vietās, kur iespējama sasalšana, vai ārā, sasalušais atlikušais ūdens var sabojāt ierīci, un sasalušās šļūtenes var saplaisāt vai pārplīst.
 - Neuzstādiet un nedarbiniet ierīci vietās, kur iespējama sasalšana, un/vai ārpus telpām.
- Ierīcei rūpnīcā ir veikta funkciju pārbaude, tādēļ, tajā, iespējams, ir palicis ūdens. Atlikušais ūdens var izlīst, ja ierīci sagāž slīpāk par 40° leņķi.
 - Esiet uzmanīgi, sagāžot ierīci.

Uz koka siju grīdas



Uzlieciet ierīci uz ūdensizturīgas koka plāksnes, kura ir viegli pieskrūvēta pie grīdas. Koka plāksnei jābūt vismaz 30 mm biežai.

Virtuves iekārtā

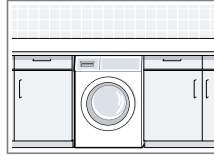

- Vajadzīga 60 cm plata niša.
- Veļas mašīnu uzstādiet tikai zem nepārtrauktas darba virsmas, kas ir stingri piestiprināta līdzās esošajiem skapīšiem.

Pie sienas

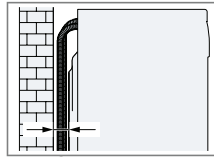

Neiespiediet šļūtenes starp sienu un ierīci.

Uztādīšanas vieta	Prasības
<p>Uz pamatnes</p>	<p>Nostipriniet ierīci, izmantojot stiprināšanas skavas → 33. lpp.</p>

Transportēšanas skrūvju noņemšana

Ierīci nostiprina transportēšanai, izmantojot transportēšanas skrūves ierīces aizmugurē.

Piezīmes

- Lūdzu, izlasiet informāciju sadaļā “Drošība” → 4. lpp. un “Materiālu sabojāšanas novēršana” → 11. lpp., lai būtu pārliecināti, ka ierīci lietojat drošā veidā.
- Transportēšanas skrūves un uzdevas glabājiet drošā vietā nākamajai transportēšanai → 62. lpp.

lv Uzstādīšana un pieslēgšana

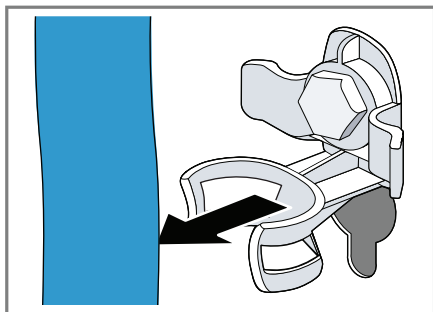

1. Izvelciet šļūtenes no turētājiem.
2. Atskrūvējiet ① un izņemiet ② visas četras transportēšanas skrūves, izmantojot uzgriežņu atslēgu WAF 13.

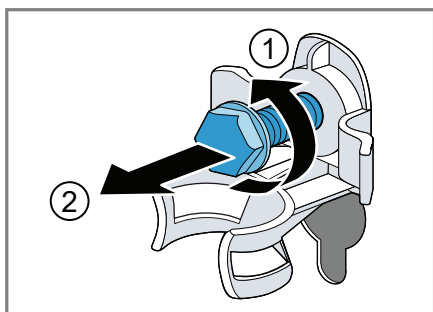

3. Izvelciet elektrības vadu no turētāja.

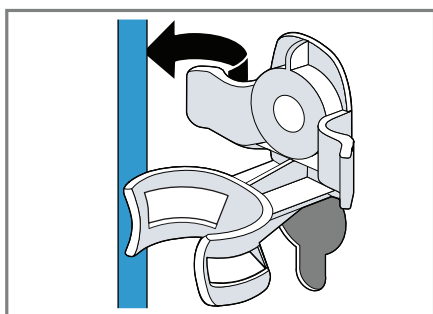

4. Noņemiet visas četras uznavas.

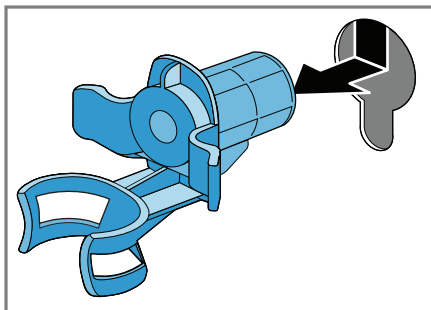

5. Uzlieciet visus četrus nosedzošos vāciņus.

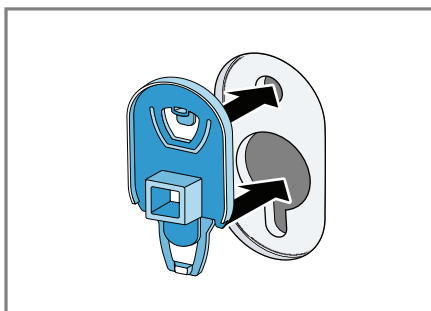

6. Piespiediet visus četrus nosedzošos vāciņus.

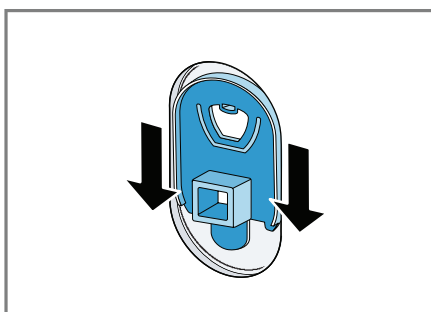

Ierīces pieslēgšana

Pieslēdziet savu ierīci elektroenerģijas avotam, ūdens pievadam un ūdens izvadam.

Ūdens pievada šļūtenes pievienošana

Piezīme: Lūdzu, izlasiet informāciju sadaļā "Drošība" → 4. lpp. un "Materiālu sabojāšanas novēršana" → 11. lpp., lai būtu pārliecināti, ka ierīci lietojat drošā veidā.

1. Pievienojiet ūdens pievada šļūteni.

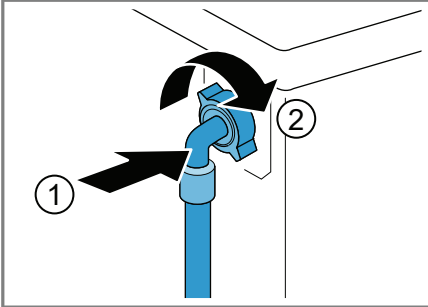

2. Pievienojiet ūdens ieplūdes šļūteni pievada krānam (26,4 mm = 3/4«).

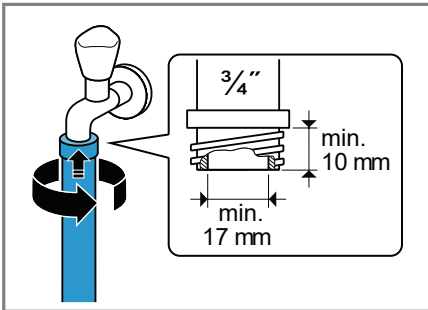

3. Uzmanīgi atgrieziet ūdens pievadu un pārliecinieties, ka savienojumu vietās nav noplūdes.

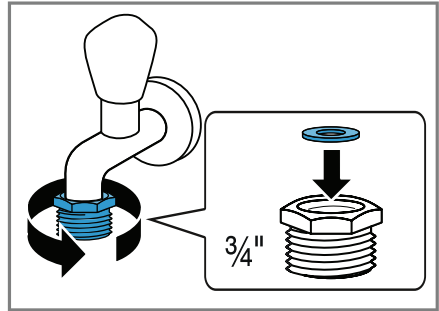

4. Pievienojot 21 mm = V2» pievadam, vispirms uzlieciet pāreju ar blīves starpliku.

Ūdens izplūdes savienojumu veidi

Šī informācija jums palīdzēs ierīci pievienot ūdens izplūdes vietai.

Piezīme: Lūdzu, izlasiet informāciju sadaļā "Drošība" → 4. lpp. un "Materiālu sabojāšanas novēršana" → 11. lpp., lai būtu pārliecināti, ka ierīci lietojat drošā veidā.

UZMANĪBU!

Ūdens izlaišanas laikā ūdens notekas šļūtenē ir spiediens, tādēļ uzstādītā savienojuma vieta var kļūt vaļīga.

- Nostipriniet ūdens notekas šļūteni, lai tā nekļūst vaļīga.

Ūdens izlaišana sifonā. Nostipriniet savienojuma vietu ar (24–40 mm) šļūtenes spaili.

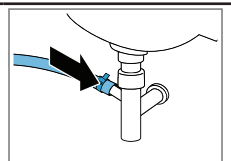

Ūdens izlaišana izlietnē. Nostipriniet un nodrošiniet ūdens notekas šļūteni ar likumu. → 33. lpp.

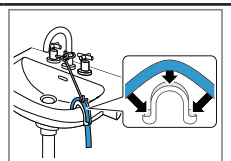

Ūdens izlaišana plastmasas caurulē ar gumijas uznavu vai notekā. Nostipriniet un nodrošiniet ūdens notekas šļūteni ar līkumu. → 33. lpp.

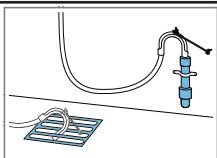

Ierīces pievienošana strāvas avotam

Piezīme: Lūdzu, izlasiet informāciju sadaļā “Drošība” → 4. lpp. un “Materiālu sabojāšanas novēršana” → 11. lpp., lai būtu pārliecināti, ka ierīci lietojat drošā veidā.

1. Ievietojiet ierīces elektrības vada kontaktdakšīņu tuvīnajā kontaktligzdā. Informācija par ierīces pieslēgumu pieejama sadaļā “Tehniskā informācija” → 65. lpp.
2. Pārbaudiet, vai kontaktdakšīņa ir kārtīgi iesprausta.

Ierīces līmeņošana

Lai mazinātu troksni un nepieļautu ierīces izkustēšanos, pareizi nolīmeņojiet ierīci.

Piezīme – Lūdzu, izlasiet informāciju sadaļā “Drošība” → 4. lpp. un “Materiālu sabojāšanas novēršana” → 11. lpp., lai būtu pārliecināti, ka ierīci lietojat drošā veidā.

1. Ar uzgriežņu atslēgu WAF 17 atlaiddiet fiksējošos uzgriežņus, tos griežot pulksteņrādītāju kustības virzienā.

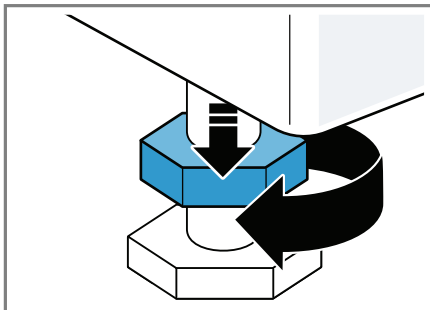

2. Lai nolīmeņotu ierīci, groziet ierīces kājiņas. Ar spirta līmeņrādi pārļiecinieties, ka ierīce ir precīzi nolīmeņota.

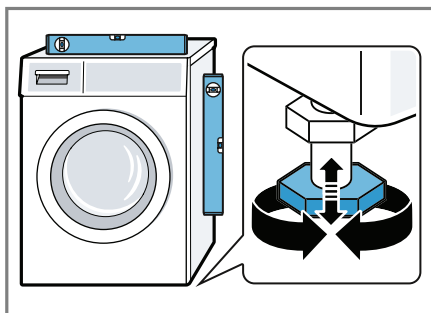

Visām ierīces kājiņām stingri jābalstās uz zemes.

3. Fiksējošos uzgriežņus pieskrūvējiet cieši pie korpusa, izmantojot uzgriežņu atslēgu WAF 17.

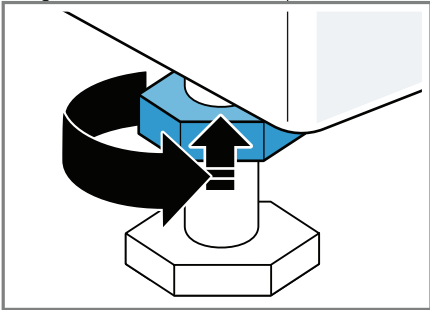

To darot, turiet stingri kājiņas un neizmainiet to augstumu.

Iepazīšanās ar ierīci

Iepazīstieties ar savas ierīces detaļām.

Ierīce

Šeit sniegts jūsu ierīces detaļu pārskats.

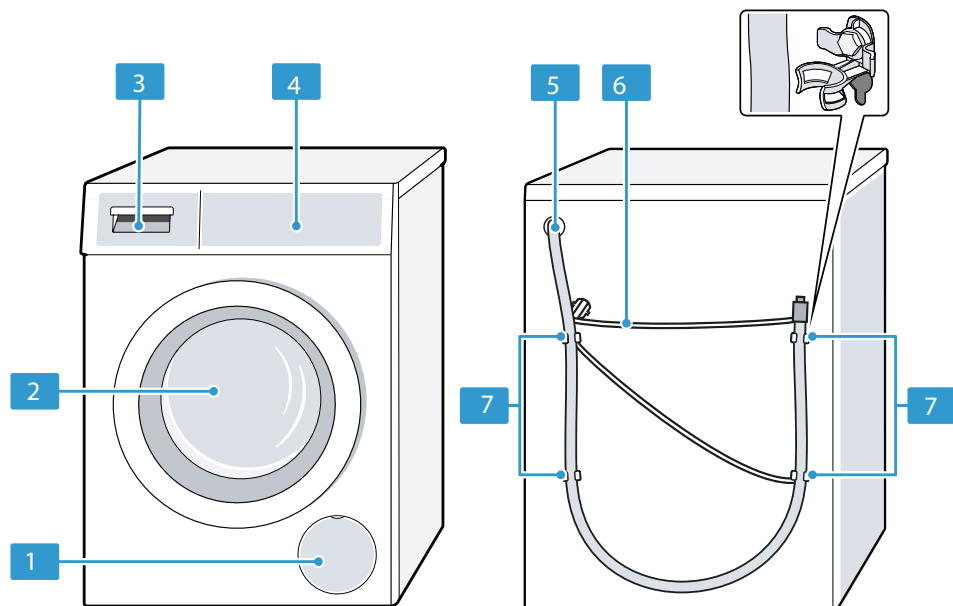

Dažiem modeļiem atsevišķas detaļu īpašības, piemēram, krāsa un forma, var atšķirties no attēlā redzamajām.

1 Notekas sūkļa apkopes lūciņa
→ 46. lpp.

2 Durtiņas

3 Mazgāšanas līdzekļa atvilktnē → 21.
lpp.

4 Vadības pogas → 21. lpp.

5 Ūdens notekas šļūtene → 17. lpp.

6 Elektrības vads → 18. lpp.

7 Transportēšanas skrūves → 15. lpp.

Mazgāšanas līdzekļa atvilktnē

Turpmāk tekstā redzama mazgāšanas līdzekļa atvilktnes uzbūve.

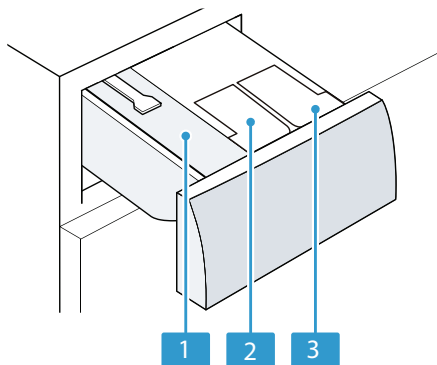

- | | |
|---|--|
| 1 | Manuālās dozēšanas nodalījums |
| 2 | ⊗: Dozētājs veļas mīkstinātājam līdzeklim. |
| 3 | ⊙: Dozētājs mazgāšanas līdzeklim |

Vadības pogas

Vadības pogas izmanto visu jūsu ierīces funkciju konfigurēšanai, kā arī informācijas iegūšanai par darbības statusu.

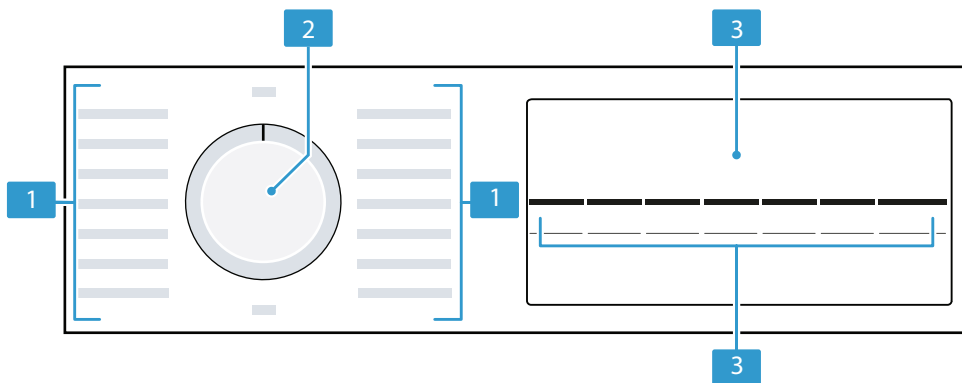

1 Programmas → 27. lpp.

2 Programmu izvēles poga → 38. lpp.

3 "Ekrāns" → 22. lpp.









4 "Pogas" → 25. lpp.

Ekrāns



Ekrānā redzami pašreizējie iestatījumi, iespējas vai būtiskā informācija.



Rādījums	Nosaukums	Apraksts
0:40 h ¹	Programmas ilgums / atlikušais programmas norises laiks	Paredzamais programmas ilgums vai atlikušais programmas norises laiks.
8 kg ¹	leteicamais porcijas svars	Maksimālais porcijas svars izvēlētajai programmai, kg.
---1400	Centrifūgas griešanās ātrums	lestatītais izgriešanas ātrums, apgr./min. → "Pogas", 23. lpp. 0= bez izgriešanas cikla, tikai ūdens izlaišana - - - : Rinse Hold (Aizturēta skalošana),
* - 90 °C	Temperatūra	lestatītā temperatūra, °C. → "Pogas", 25. lpp. * (auksts)
▷	Starts / Pauze	Palaišana, atcelšana vai pauze ■ Izgaismots – Programma darbojas, to var apturēt vai ieslēgt pauzi. ■ Mirgo – programmu var palaist vai turpināt.
	Wash	Programmas statuss
	Rinse	Programmas statuss
	Spin	Programmas statuss
¹ Piemērs –		

Rādījums	Nosaukums	Apraksts
---	"Rinse Hold" (Aizturēta skalošana)	Programmas statuss
End	Programmas beigas	Programmas statuss
	Bērnu drošības slēdzis	<ul style="list-style-type: none"> ■ izgaismots Bērnu drošības slēdzis ir aktīvs. ■ Mirgo Bērnu drošības slēdzis ir aktīvs, ir regulēta programmu izvēles poga. → "Bērnu drošības slēdža izslēgšana" 41 lpp.
—	Priekšmazgāšana	ieslēgta priekšmazgāšana. → "Pogas", 26. lpp.
	"SpeedPerfect" (Ātrā programma)	ieslēgta īsā mazgāšanas programma. → "Pogas", 25. lpp.
— — — — ¹	Enerģijas patēriņš 	Enerģijas patēriņš izvēlētajai programmai <ul style="list-style-type: none"> ■ — : Mazs enerģijas patēriņš ■ — — — — — Liels enerģijas patēriņš
	Atgādinājums izmazgāt tvertni	Mirgo – tvertne ir netīra. Palaidiet "Drum Clean" (Tvertnes tīrīšanas) programmu, lai veiktu tvertnes un ārējā cilindra tīrīšanu un kopšanu. → "Tvertnes tīrīšana", 44. lpp.
	Dozators šķidrajam mazgāšanas līdzeklim	<ul style="list-style-type: none"> ■ izgaismots – ieslēgta viedā dozēšanas sistēma šķidrajam mazgāšanas līdzeklim. ■ Mirgo – dozators piepildīts zemāk par minimālo līmeni. → "Viedā dozēšanas sistēma" 41. lpp.  (šķidrajam mazgāšanas līdzeklim)
	Dozators šķidrajam mazgāšanas līdzeklim vai veļas mīkstinātājam	<ul style="list-style-type: none"> ■ izgaismots – ieslēgta viedā dozēšanas sistēma šķidrajam mazgāšanas līdzeklim vai veļas mīkstinātājam. ■ Mirgo – dozators piepildīts zemāk par minimālo līmeni. → "Viedā dozēšanas sistēma" 41. lpp.  (veļas mīkstinātājam)
50 ml ¹	Pamata deva	Pamata deva mazgāšanas līdzeklim vai veļas mīkstinātājam, → "Pamata deva", 42. lpp.
:	Sprieguma kontroles sistēma	Mirgo – automātiskā sprieguma kontroles sistēma nosaka nepieļaujamu sprieguma krišanos. Tā aptur programmu. → "Kļūdas kods / Darbibas traucējuma rādījums / Signāls" 52. lpp. Piezīme. Programma turpinās darbu, kad spriegums būs pieļaujamās robežās.











1 Piemērs

Rādījums	Nosaukums	Apraksts
	Sprieguma kontroles sistēma	Mirgo – šī programma ir apturēta nepieļaujama sprieguma krituma dēļ. Spriegums atgriezies pieļaujamās robežās un programma turpinās darbu. → “Kļūdas kods / Darbības traucējuma rādījums / Signāls” 52. lpp. Piezīme. Programmas ilgums ir garāks.
	“Door” (Durvis)	<ul style="list-style-type: none"> ■ Izgaismots: Durtiņas ir aizslēgtas, tās nevar atvērt. ■ Mirgo Durvis nav aiztaisītas kārtīgi. ■ Izslēgts – Durtiņas ir atslēgtas, un tās var atvērt.
	Ūdens pievads	<ul style="list-style-type: none"> ■ Trūkst ūdens spiediena, → “Kļūdas kods / Darbības traucējuma rādījums / Signāls” 52. lpp. ■ Ūdens spiediens ir pārāk zems.
	Mazgāšanas līdzekļa atvilktnē	Mazgāšanas līdzekļa atvilktnē nav iebīdīta līdz galam, → “Kļūdas kods / Kļūdas rādījums / Signāls”, 52. lpp.
E:60 / -2B ¹	Kļūda	Kļūdas kods, kļūdas rādījums, signāls. → “Kļūdas kods / Darbības traucējuma rādījums / Signāls” 52. lpp.
¹ Piemērs		

Pogas

Turpmāk redzams pogu un to iestatījumu iespēju pārskats.

Programmu iestatījumu izvēle ir atkarīga no izvēlētās programmas. Izvēles iespējas katrai programmai redzamas pārskatā → “*Programmas*”, 27. lpp.

Poga	Izvēle	Apraksts
 (Start/Reload) (Palaist / pārkraut)	<ul style="list-style-type: none"> ■ Start (Palaišana) ■ Cancel (Atcelšana) ■ Pause (Apturēšana) 	Palaidiet, atceliet vai apturiet programmu.
 (SpeedPerfect)	<ul style="list-style-type: none"> ■ Activate (Ieslēgšana) ■ Deactivate (Izslēgšana) 	<p>Īsās mazgāšanas programmas ieslēgšana vai izslēgšana.</p> <p>Piezīme – enerģijas patēriņš palielinās. Mazgāšanas rezultātu tas neietekmē.</p>
i-DOS 	<ul style="list-style-type: none"> ■ Ieslēdz ■ Izslēdz. ■ Pamata deva 	<p>Uz īsu brīdi piespiediet pogu, lai ieslēgtu vai izslēgtu viedo dozēšanas sistēmu veļas mikstinātājam  vai šķidrajam mazgāšanas līdzeklim .</p> <p>Apmēram 3 sekundes spiediet šo pogu, lai iestatītu pamata devu. → “<i>Viedā dozēšanas sistēma</i>”, 41. lpp.</p>
 (Finish in) (Beigas pēc)	1–24 stundas	<p>Programmas beigu iestatīšana.</p> <p>Programmas ilgums jau ir iekļauts iestatītajā stundu skaitā.</p> <p>Kad programma sākusi darbu, ekrānā redzams programmas norises ilgums.</p> <p>Piezīme. Iestatījumu vērtības iestatiet ar pogām. → “<i>Pamata devas pielāgošana</i>”, 42. lpp</p>
 C ° (Temperatūra)	 -90 °C	Noregulējiet temperatūru, °C.
 (Izgriešanas ātrums)	 - 1400 apgr./min	<p>Noregulējiet izgriešanas ātrumu vai aktivizējiet* (skalošanas aizkavēšana)</p> <p>Ja ir izvēlēts - - -, tiks izlaists ūdens, taču izgriešanas cikls mazgāšanas cikla beigās būs izslēgts. Veļa tvertnē paliek slapja.</p> <p>Piezīme. Ar šo pogu varat noregulēt pamata devu. → “<i>Pamata devas pielāgošana</i>”, 42. lpp.</p>
 3 sec. (Child Lock push 3 sec.) (Bērnu drošības slēdzis, spiest 3 s)	<ul style="list-style-type: none"> ■ Ieslēgt ■ Izslēgt 	<p>Bērnu drošības slēdža ieslēgšana vai izslēgšana.</p> <p>Atspējojiet vadības paneli, lai novērstu nevēlamu vai netīšu pogu darbināšanu.</p> <p>Ja bērnu drošības slēdzis ir aktīvs, un ierīce ir tikusi izslēgta, bērnu drošības slēdzis paliek aktīvs. → “<i>Bērnu drošības slēdzis</i>”, 41. lpp.</p>

Poga	Izvēle	Apraksts
↓ (Prewash) Priekš- mazgāšana	<ul style="list-style-type: none">■ Ieslēgt■ Izslēgt	Ieslēdziet vai izslēdziet priekšmazgāšanu, piem., lai mazgātu stipri notraipītu veļu. Piezīme – ja izvēlēta viedā dozēšana, priekšmazgāšanai un galvenajai mazgāšanai mazgāšanas līdzeklis tiks dozēts automātiski. Ja viedā dozēšanas sistēma ir izslēgta, mazgāšanas līdzekli priekšmazgāšanai iepildiet tieši tvertnē.







Programmas

Turpmāk tekstā ir programmu pārskats. Norādīta informācija par porcijas svaru un iestatījumu iespējām.







Veļas kopšanas zīmītēs sniegta papildu informācija par programmu izvēli.

Ieteikums – veļas kopšanas zīmītēs sniegta papildu informācija par programmu izvēli.

→ "Kopšanas simboli uz kopšanas zīmītēm" 35. lpp.

Programma	Apraksts	Max. load (kg)	Max. temperature (°C) ¹	Max. spin speed (rpm) ¹	SpeedPerfect 	Spin  ---- (Rinse Hold)	Prewash 	i-DOS 	i-DOS 
Cotton (Kokvilna)	Mazgājiet izturīgus kokvilnas, lina vai jauktu audumu apģērba gabalus. Piemērota arī kā īsā programma normāli notraipītai veļai, ja ieslēdzat SpeedPerfect  . Ja ir ieslēgts SpeedPerfect  , maksimālais porcijas svars jāsamazina līdz 5 kg.	8	90	1400	●	●	●	●	●
Cotton Colours (Kokvilna)	Mazgājiet izturīgus kokvilnas, lina vai jauktu audumu apģērba gabalus. Enerģiju taupoša programma. Piezīme – Lai taupītu enerģiju, faktiskā mazgāšanas temperatūra var atšķirties no iestatītās mazgāšanas temperatūras. Mazgāšanas efektivitāte atbilst normatīvo aktu prasībām.	8	90	1400	-	●	●	●	●

¹ Programmas iestatīšana





Programma	Apraksts	Max. load (kg)	Max. temperature (°C) ¹	Max. spin speed (rpm) ¹	SpeedPerfect 	Spin  - - - (Rinse Hold)	Prewash 	i-DOS 	i-DOS 
Eco 40-60	<p>Mazgājiet kokvilnas, lina vai jauktas šķiedras auduma apģērba gabalus.</p> <p>Piemērota normāli notraipītai veļai.</p> <p>Piezīme. Tekstilizstrādājumus, kurus atbilstoši norādījumiem uz kopšanas zīmītes  var mazgāt 40 °C vai  60 °C, drīkst mazgāt kopā. Lai sasniegtu augstāko iespējamo energoefektivitāti, šai programmai ir saglabāta optimālā mazgāšanas temperatūra.</p> <p>Mazgāšanas temperatūra ir ieslēgta un to nevar mainīt.</p> <p>Mazgājiet sintētiska vai jaukta auduma apģērba gabalus.</p>	8	-	1400	-	●	●	●	
Easy-Care (Viegli kopt)	Mazgājiet sintētiska vai jaukta auduma apģērba gabalus.	4	60	1200	●	●	●	●	
Mix (Jaukta tipa veļa)	Mazgājiet kokvilnas, lina, sintētiska vai jauktas šķiedras audumu apģērba gabalus.	4	60	1400	●	●	●	●	
Delicate / Silk (Smalkie audumi / Zīds)	Mazgājiet jutīgus zīda, viskozes un sintētiskas šķiedras audumus, kurus atļauts mazgāt. Izmantojiet mazgāšanas līdzekli, kas piemērots smalku audumu vai zīda mazgāšanai.	2	40	800	-	●	●	●	
¹ Programmas iestatīšana									

Programma	Apraksts	Max. load (kg)	Max. temperature (°C) ¹	Max. spin speed (rpm) ¹	SpeedPerfect	Spin ---- (Rinse Hold)	Prewash	i-DOS	i-DOS
Wool / Hand (Vilna / Mazgāšana ar rokām) wash	Piezīme – Īpaši jutīgu audumu apģērbu gabalus vai apģērba gabalus ar āķiņiem, cilpiņām vai klipšiem mazgājiet tīkļinauduma veļas maisā. _ Ar rokām vai veļas mašīnā mazgājamiem vilnas vai vilnu saturošiem veļas gabaliem. Lai veļa nesarautos, tvertne apģērba gabalus kustina ļoti saudzīgi, ievērojot garas pauzes. Izmantojiet mazgāšanas līdzekli, kas piemērots vilnas mazgāšanai.	2	40	800	-	●	-	●	-
Rinse	Izskalo un izgriež veļu, pēc tam izlaiž ūdeni.	-	-	1400	-	●	-	-	-
Spin/Drain (Izgriešana / Ūdens izlaišana)	Izgriež veļu un izlaiž ūdeni. Ja vēlaties tikai izlaist ūdeni, ieslēdziet . Veļa nav izgriezta.	-	-	1400	-	-	-	-	-
Automatic 30° C (Automātiskā)	Mazgājiet izturīgus kokvilnas, sintētiskas šķiedras vai jauktu šķiedru audumu apģērba gabalus. Automātiski tiek noteikta veļas netīrības pakāpe un auduma veids. Mazgāšanas norīse tiek pielāgota.	3,5	30	1000	-	●	-	●	●

¹ Programmas iestatīšana

Programma	Apraksts	Max. load (kg)	Max. temperature (°C) ¹	Max. spin speed (rpm) ¹	SpeedPerfect	Spin --- (Rinse Hold)	Prewash	i-DOS	i-DOS
"EasyCare plus" (Viegli kopjamiem audumiem plus)	Mazgājiet tumšas krāsas vai spilgtas krāsas kokvilnas vai viegli kopjama auduma, piem., džinsa, apģērba gabalus. Pirms mazgāšanas veļu izvēršiet ar iekšpusi uz āru. Izmantojiet šķidro mazgāšanas līdzekli.	4	40	1200	●	●	●	●	●
"Down" (Dūnas)	Mazgājiet spilvenus, pēļus vai ar dūnām vai sintētiskām šķiedrām pildītus apģērbus. Lielus veļas gabalus mazgājiet atsevišķi. Izmantojiet mazgāšanas līdzekli, kas piemērots dūnu izstrādājumu vai jutīgu audumu mazgāšanai. Mazgāšanas līdzekli lietojiet taupīgi. Neizmantojiet veļas mīkstinātāju. Piezīme – lai neveidotos pārāk daudz putu, pirms mazgāšanas izspiediet gaisu no veļas gabaliem, tos sarītinot.	1,5	60	1200	-	●	-	-	-
Drum Clean (Tvertnes mazgāšana)	Tvertnes mazgāšana un kopšana. Izmantojiet šo programmu šādos gadījumos: <ul style="list-style-type: none"> ■ pirms ierīces pirmās lietošanas; ■ ja regulāri mazgājat veļu zemā temperatūrā (40 °C vai zemākā); 	-	-	1200	-	-	-	-	-

¹ Programmas iestatīšana

Programma		i-DOS 																																			
		i-DOS 		Prewash 		Spin  - - - (Rinse Hold)		SpeedPerfect 		Max. spin speed (rpm) ¹		Max. temperature (°C) ¹		Max. load (kg)		Shirts / Blouses (Krekli / Blūzes)	2	■ ja ierīce ilgstoši nav lietota. Izmantojiet veļas pulveri vai mazgāšanas līdzekli, kura sastāvā ir balinātājs. Lai novērstu putošanu, izmantojiet pusi no mazgāšanas līdzekļa devas. Neizmantojiet veļas mīkstinātāju. Neizmantojiet šķidro mazgāšanas līdzekli vai mazgāšanas līdzekli vilnai vai jutīgiem audumiem. Piezīme – ja ilgāku laiku nav palaista programma 60 °C vai augstākā temperatūrā, mirgos indikatora lampiņa "Drum Clean" (Tvertnes mazgāšana). Krekli vai blūzes bez gludināšanas no kokvilnas, lina, sintētiskas šķiedras vai jauktiem audumiem. Ieteikums – lai veļa neburzītos, varat ieslēgt funkciju "Less Ironing" (Mazāk gludināšanas). Veļa tiek īsu brīdi izgriezta, to var izņemt vēl pilnošu. Zkariet vēl pilnošus krekļus vai blūzes, lai tie izžūst.									¹ Programmas iestatīšana										

Programma	Apraksts		
			●
			●
			-
			●
			●
		1200	
		40	
		4	
	<p>Izmantojiet programmu "Delicate / Silk" (Smalka veļa / zīds), lai mazgātu no zīda/smalkiem audumiem izgatavotus kreklus un blūzes.</p> <p>Mazgājiet kokvilnas, sintētiskas vai jauktas šķiedras auduma apģērba gabalus.</p> <p>Īsa programma nelieliem apģērbiem vai viegli no- traipītai veļai.</p> <p>Programmas ilgums ir apm. 30 minūtes.</p> <p>Ja vēlaties programmas norisi saīsināt līdz 15 minūtēm, ieslēdziet . Maksimālais porcijas svars jāsamazina līdz 2 kg.</p>		
	¹ Programmas iestatīšana		

Piederumi

Izmantojiet tikai oriģinālos piederumus – tādus, kuri ir izgatavoti tieši jūsu ierīcei. Šeit pieejams jūsu ierīces piederumu pārskats un lietošana.

	Izmantošana	Pasūtījuma numurs
Ūdens pievada šļūtenes pagarinājums	Pagariniet ūdens pievada šļūteni aukstajam ūdenim vai "AquaStop" (apm. 2,50 m).	WMZ2381
Stiprināšanas skavas	Uzlabo ierīces stabilitāti.	WMZ2200
Garāka ūdens pievada šļūtene	Nomainiet ūdens pievada šļūteni pret garāku (2,20 m).	00353925
Līkums	Nostipriniet ūdens izplūdes šļūteni savā vietā.	00655300

Pirms pirmās lietošanas

Sagatavojiet ierīci lietošanai.

Tukšas tvertnes mazgāšanas cikla palaišana

Jūsu ierīce rūpnīcā tika rūpīgi pārbaudīta. Lai atbrīvotos no atlikušā ūdens, palaidiet pirmo mazgāšanas ciklu bez veļas.

Piezīme: Lūdzu, izlasiet informāciju sadaļā "Drošība" → 4. lpp. un "Materiālu sabojāšanas novēršana" → 11. lpp., lai būtu pārliecināti, ka ierīci lietojat drošā veidā.

1. Pagrieziet programmu izvēles pogu pret "Cotton 90" (Kokvilna).

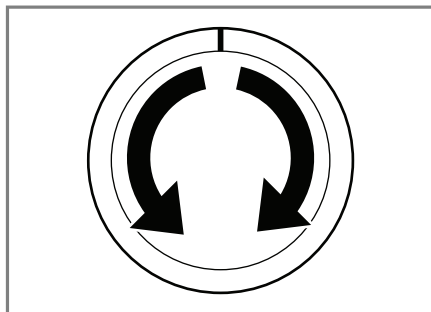

2. Aiztaisiet durtiņas.
3. Izvelciet mazgāšanas līdzekļa atvilktni.

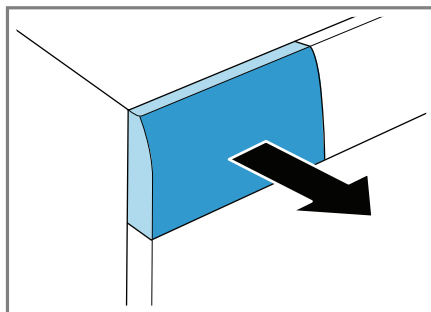

4. Manuālās dozēšanas nodaļumā ielejiet apm. 1 litru ūdens.

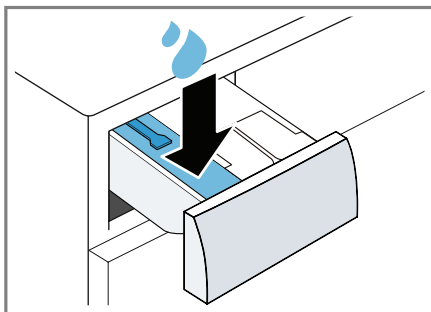

5. Manuālās dozēšanas nodaļumā iebēriet veļas pulveri.

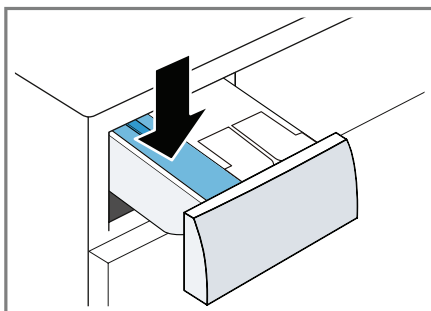

Lai novērstu putošanu, izmantojiet tikai pusī no mazgāšanas līdzekļa ražotāja ieteiktās devas viegli notraipītai veļai. Neizmantojiet mazgāšanas līdzekli, kas paredzēts vilnai vai jutīgiem audumiem.

6. Iebīdīiet mazgāšanas līdzekļa atvilktni.

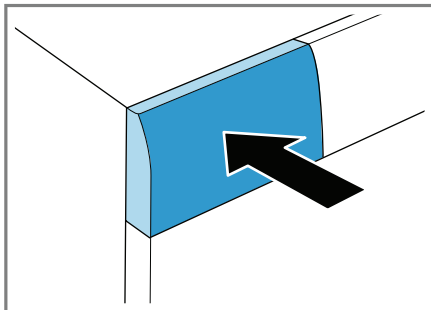

7. Spiediet **Start/Reload** (▶), lai palaistu programmu.

- ✓ Ekrānā redzams atlikušais programmas ilgums.
- ✓ Pēc programmas beigām ekrānā redzams **End** (Beigas).

8. Palaidiet pirmo mazgāšanas ciklu vai pagrieziet programmu izvēles pogu pret **Off** (Izslēgts), lai izslēgtu ierīci.
→ "Darbināšanas pamati", 38. lpp.

Veļa

Savā ierīcē varat mazgāt visus apģērba gabalus, kuriem ražotājs uz kopšanas zīmītes norādījis, ka tos var mazgāt veļas mašīnā, un vilnas audumus, kuri jāmazgā ar rokām.

Veļas sagatavošana

UZMANĪBU!

Veļā palikušie priekšmeti var sabojāt veļu un tvertni.

- ▶ Pirms ierīces lietošanas izņemiet no mazgājamo apģērbu kabatām visus priekšmetus.
- ▶ Lai pasargātu ierīci un veļu, iepriekš sagatavojiet veļu.
 - Iztukšojiet visas kabatas.
 - Izsūkājiet smiltis no apkaklītēm un kabatām.
 - Aiztaisiet segas pārvalku un spilvendrānu aizdari.
 - Aizvelciet visus rāvējslēdzējus, "Velcro" stiprinājumus, āķišus un cilpiņas.
 - Sasieniet auduma jostas un priekšautu lences kopā vai izmantojiet tīkliņauduma veļas maisu.
 - Noņemiet aizkaru āķišus un savilkšanas lentes vai izmantojiet tīkliņauduma veļas maisu.
 - Mazgājot sīkus priekšmetus, piemēram, bērnu zeķes, izmantojiet tīkliņauduma veļas maisu.

- Atdaliet veļas gabalus un izpuriniet tos.
- Kopā mazgājiet lielus un mazus veļas gabalus.
- Svaigus traipus piesūciniet ar ziepjūdeni (neberziet tos)
- Grūti iztīrāmus vai piekaltušus traipus dažreiz var iztīrīt, tikai mazgājot vairākas reizes.

- Lai uzlabotu mazgāšanas rezultātu un novērstu sakrāsošanos, pirms mazgāšanas veļu sašķirojiet pēc turpmāk norādītajiem kritērijiem.
 - Auduma veids un šķiedras veids
 - Baltā veļa
 - Krāsainā veļa
Pirmo reizi mazgājot jaunu krāsainu veļu, lieciet to veļas mašīnā atsevišķi no pārējās veļas.
 - Notraipījuma pakāpe → 35. lpp.
 - “Kopšanas simboli uz kopšanas zīmītēm” → 35. lpp.

Veļas šķirošana

Piezīme: Lūdzu, izlasiet informāciju sadaļā “Drošība” → 4. lpp. un “Materiālu sabojāšanas novēršana” → 11. lpp., lai būtu pārliecināti, ka ierīci lietojat drošā veidā.

Notraipījuma pakāpe

Notraipījuma pakāpe	Netīrība	Piemēri
Viegli	<ul style="list-style-type: none"> ■ nav redzamu netīrumu vai traipu ■ veļa ir pievilksies ar smakām 	Viegls vasaras vai sporta apģērbs, kurš nēsāts tikai dažas stundas.
Normāli	Redzami netīrumi vai traipi	<ul style="list-style-type: none"> ■ T krekli, krekli vai blūzes ir piesūkušies ar sviedriem vai ir nēsāti vairākas reizes. ■ Dvieļi vai gultas veļa, kas lietota vienu nedēļu.
Stipri	Netīrumi vai traipi ir skaidri redzami	Trauku dvieļi, zīdaiņu apģērbs vai darba drēbes.

Kopšanas simboli uz kopšanas zīmītēm

Simbolos norādīta ieteicamā programma, skaitļi šajos simbolos norāda uz maksimālo ieteicamo mazgāšanas temperatūru.

Simbols	Mazgāšanas process	Ieteicamā programma
	Normāli	Cottons (Kokvilna)
	Saudzīgi	Easy-Care (Viegli kopt)
	Īpaši saudzīgi	Jutīgi audumi / zīds mazgāšanai ar rokām
	Mazgāt ar rokām	Vilna
	Nav piemēroti mazgāšanai veļas mašīnā	–

Ieteikums – plašāka informācija par kopšanas simboliem pieejama www.ginetex.ch.

Mazgāšanas līdzekļi un kopšanas produkti

Savu ierīci un veļu varat pasargāt, izvēloties un izmantojot piemērotus mazgāšanas un kopšanas līdzekļus.

Varat izmantot visus mazgāšanas un kopšanas līdzekļus, kuri ir piemēroti mazgāšanai mājstarpniecības veļas mašīnās.

Piezīme: Lūdzu, izlasiet informāciju sadaļā “Drošība” → 4. lpp. un “Materiālu sabojāšanas novēršana” → 11. lpp., lai būtu pārliecināti, ka ierīci lietojat drošā veidā.

Ražotāja norādījumi par lietošanu un devām redzami uz iepakojuma.

Piezīmes

- Izmantojiet tikai tādus šķidros mazgāšanas līdzekļus, kuri paši plūst.
- Nejauciet kopā dažādus šķidros mazgāšanas līdzekļus.
- Nejauciet kopā mazgāšanas līdzekli un veļas mīkstinātāju.
- Nelietojiet produktus, kuriem izveidojusies plēvīte vai kuri ir stipri sarecējuši.
- Nelietojiet produktus, kuru sastāvā ir šķīdinātāji, sārmaini līdzekļi vai gaistošas vielas (piem., balinātājs).
- Krāsvielas izmantojiet taupīgi, jo sāls var sabojāt nerūsējošo tēraudu.
- Šajā ierīcē nelietojiet balināšanas līdzekļus.

Ieteikumi par mazgāšanas līdzekļiem

Šī informācija sniegta ar mērķi palīdzēt jums izvēlēties pareizāko mazgāšanas līdzekli jūsu veļas gabaliem.

Audumi	Mazgāšanas līdzeklis	Programma	Temperatūra
Karstumizturīgi balti kokvilnas vai lina audumi	Standarta mazgāšanas līdzeklis ar optiskajiem balinātājiem	Cottons (Kokvilna)	Sākot ar aukstu līdz 90 °C
Krāsaini lina vai kokvilnas audumi	Mazgāšanas līdzeklis krāsainai veļai bez balinātāja vai optiskajiem balinātājiem	Cottons (Kokvilna)	Sākot ar aukstu līdz 60 °C
Krāsaini audumi no viegli kopjamas šķiedras vai sintētiskiem materiāliem	Mazgāšanas līdzeklis krāsainai veļai / jutīgiem audumiem bez optiskajiem balinātājiem	Easy-Care (Viegli kopt)	Sākot ar aukstu līdz 60 °C
Jutīgi zīda vai viskozes šķiedras audumi	Delicates (Jutīgi audumi)	Delicate/Silk (Jutīgi audumi / Zīds)	Sākot ar aukstu līdz 40 °C
Vilna	Mazgāšanas līdzeklis vilnas izstrādājumiem	Wool (Vilna)	Sākot ar aukstu līdz 40 °C

Ieteikums – Apmeklējot www.cleanright.eu, atradīsiet papildu informāciju par veļas mazgāšanas un kopšanas līdzekļiem un tīrīšanas līdzekļiem lietošanai mājās.

Mazgāšanas līdzekļa deva

Lai iegūtu optimālu mazgāšanas rezultātu un taupītu resursus, izmantojiet pareizu mazgāšanas līdzekļa devu.

Mazgāšanas līdzekļa deva ir atkarīga no:

- veļas daudzuma;
- notraipījuma pakāpes;

- ūdens cietības.
Sava ūdens cietības pakāpi varat noskaidrot vietējā ūdensapgādes uzņēmumā vai izmērit paši, izmantojot ūdens cietības mērīšanas testerī.

Ūdens cietība

Cietības diapazons	Kopējā cietība, mmol/l	Vācu sistēmā, °dH
mīksts (I)	0–1,5	0–8,4
vidējs (II)	1,5–2,5	8,4–14
ciets (III)	virs 2,5	virs 14

Ražotāja norādījumu par mazgāšanas līdzekli piemērs

Šī piemēra vērtības attiecas uz standarta porciju 4–4,5 kg.

Netīrība	Viegli	Normāli	Stipri
Ūdens cietība mīksts/vidējs	40 ml	55 ml	80 ml
Ūdens cietība ciets/ļoti ciets	55 ml	80 ml	105 ml

Devas ir norādītas uz ražotāja iepakojuma.

- Ja neizmantojat manuālo dozēšanu, devu pielāgojiet faktiskajam porcijas svaram.
- Ja ir ieslēgta viedā dozēšanas sistēma, nepielāgojiet devu faktiskajam porcijas tilpumam. Mazgāšanas līdzekļa un veļas mīkstinātāja daudzus tiek automatiski aprēķināts atbilstoši pamata devai → 42. lpp., un konstatētajam veļas svaram. Pamata devas iestatījumam vienmēr jāatbilst devai 4,5 kg porcijai.

Darbināšanas pamati

Šeit atradīsiet visu, kas jāzina par jūsu ierīces darbināšanu.

Ierīces ieslēgšana

- Pagrieziet programmu izvēles pogu pret programmu..

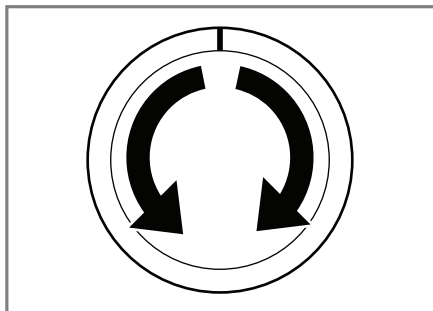

- ✓ Ierīce veiks dzirdamu funkciju pārbaudi mazgāšanas līdzekļa atvilktnē.
→ "Trokšņi", 58. lpp.

Programmas iestatīšana

1. Iestatiet programmu izvēles pogu pret vajadzīgo programmu → 27. lpp.

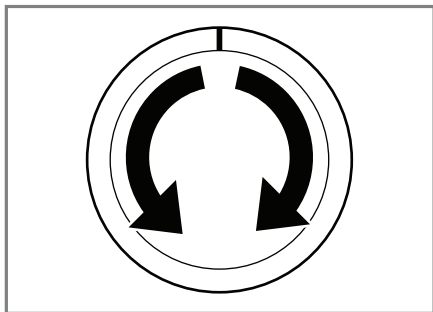

2. Ja nepieciešams, pielāgojiet programmu iestatījumus, → 38. lpp.

Programmas iestatījumu pielāgošana

Atkarībā no programmas un tās norises varat pielāgot un ieslēgt / izslēgt iestatījumus.

Piezīme – visu programmu iestatījumu pārskats
→ "Pogas", 25. lpp.

Prasība Ir iestatīta programma.

- Pielāgojiet programmas iestatījumus. Iestatījums tiek saglabāts tad, ja ieslēdzat vai izslēdzat viedo dozēšanas sistēmu.

Piezīme. Iestatījums tiek saglabāts tad, ja ieslēdzat vai izslēdzat viedo dozēšanas sistēmu.

Veļas iekraušana

Piezīmes

- Lūdzu, izlasiet informāciju sadaļā "Drošība" → 4. lpp. un "Materiālu sabojāšanas novēršana" → 11. lpp., lai būtu pārliecināti, ka ierīci lietojat drošā veidā.
- Lai novērstu burzīšanos, ņemiet vērā attiecīgās programmas maksimālo porcijas svaru → 27. lpp.

Prasība Sagatavojiet un sašķirojiet veļu.
→ "Veļa", 34. lpp.

1. Attaisiet durvītas.

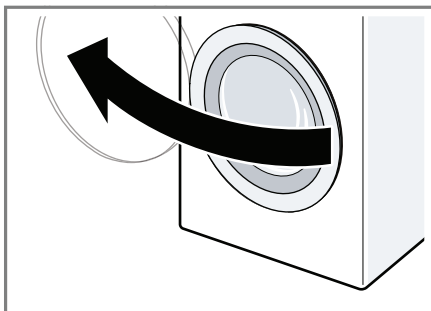

2. Pārlicinieties, ka tvertne ir tukša.
3. Atsevišķus veļas gabalus ievietojiet tvertnē.
4. **Piezīme.** Pārlicinieties, ka veļa netiek iespiesta durtiņās.

Aiztaisiet durtiņas.

Mazgāšanas līdzekļa un kopšanas līdzekļu pievienošana

Tām programmām, kurām nevar / nevēlāties izmantot viedo dozēšanas sistēmu, mazgāšanas līdzekli var pievienot manuālās dozēšanas nodalījumā.

Piezīmes: Lūdzu, izlasiet informāciju sadaļā “Drošība” → 4. lpp. un “Materiālu sabojāšanas novēršana” → 11. lpp., lai būtu pārliecināti, ka ierīci lietojat drošā veidā.šā veidā.

Ieteikums – Papildus viedās dozēšanas sistēmai manuālās dozēšanas nodalījumā varat pievienot arī papildu kopšanas līdzekli veļai, piem., traipu tīrīšanas līdzekli, cietinātāju vai balinātāju. Nepievienojiet papildu mazgāšanas līdzekli manuālās dozēšanas nodalījumā, lai izvairītos no pārdozēšanas un / vai putošanas.

Prasība Noskaidrojiet mazgāšanas un kopšanas līdzekļa optimālo devu.
→ 36. lpp.

1. Izvelciet mazgāšanas līdzekļa atvilktni.
2. Ielejiet mazgāšanas līdzekli.
→ „Mazgāšanas līdzekļa atvilktnē”, 21. lpp.
3. Ja nepieciešams, pievienojiet kopšanas līdzekli.
4. Iebīdīet mazgāšanas līdzekļa atvilktni.

Programmas palaišana

Piezīme – Ja vēlaties mainīt laiku, kad programma beidz darbu, vispirms iestatiet Beigu laiku.

▶ Spiediet **Start/Reload** ▷⏏.

- ✓ Tvertne grozās, un notiek svara noteikšana. Tā var ilgt līdz 2 minūtēm, pēc

tam tvertnē ieplūst ūdens.

- ✓ Ekrānā ir redzams vai nu programmas ilgums, vai Beigu laiks.
- ✓ Pēc programmas beigām ekrānā redzams **End** (Beigas).

“Ready in” (Gatavs pēc) laika iestatīšana pirms programma sāk darbu

Iestatīto “Ready in” (Gatavs pēc) laiku var noregulēt atkārtoti, pirms programma sāk darbu.

1. Piespiediet **Start/Reload** ▷⏏.
2. Vairākkārt piespiediet **Finish in** ⌚, līdz ekrānā redzams vajadzīgais “Ready in” (Gatavs pēc) laiks.
3. Piespiediet **Start/Reload** ▷⏏.

Veļas mērcēšana

Jūs varat veļu pirms mazgāšanas ierīcē mērcēt, ieslēdzot programmas pauzi.

Piezīme – nav nepieciešams papildu mazgāšanas līdzeklis. Mērcēšanas šķīdumu vēlāk izmanto mazgāšanai.

1. Palaidiet programmu.
2. Lai apturētu programmu pauzei, pēc apm. 10 minūtēm spiediet **Start/Reload** ▷⏏.
3. Lai turpinātu programmas norisi pēc vēlāmā mērcēšanas laika spiediet **Start/Reload** ▷⏏.

Veļas pievienošana

Piezīme: Lūdzu, izlasiet informāciju sadaļā “Drošība” → 4. lpp. un “Materiālu sabojāšanas novēršana” → 11. lpp., lai būtu pārliecināti, ka ierīci lietojat drošā veidā.

1. Spiediet **Start/Reload** ▷⏏.
Ierīces darbība ir apturēta, tā pārbauda, vai ir iespējams pievienot / izņemt veļu.
2. Pievienojiet vai izņemiet veļu.

lv Bērnu drošības slēdzis

3. Aiztaisiet durtiņas.

4. Spiediet **Start/Reload** .

Programmas atcelšana

Pēc programmas palaišanas to var atcelt jebkurā brīdī.

Piezīme: Lūdzu, izlasiet informāciju sadaļā "Drošība" → 4. lpp. un "Materiālu sabojāšanas novēršana" → 11. lpp., lai būtu pārliecināti, ka ierīci lietojat drošā veidā.

1. Spiediet **Start/Reload** .

2. Attaisiet durtiņas.

Ja temperatūra vai ūdens līmenis ir augsts, drošības dēļ ierīces durtiņas paliek aizslēgtas.

- Ja temperatūra ir augsta, palaidiet programmu **Rinse / Freshen Up** (Skalošana / Atsvaidzināšana).
- Ja ūdens līmenis ir pārāk augsts, Palaidiet programmu **Spin** (Izgriešana) vai **Drain** (Ūdens izlaišana).

3. Izņemiet veļu.

Programmas norises turpināšana, ja programmas statuss ir Rinse Hold (Aizturēta skalošana)

1. Iestāti programmu **Spin** (Izgriešana) vai **Drain** (Ūdens izlaišana).

2. Spiediet **Start/Reload** .

Veļas izkraušana

Piezīme: Lūdzu, izlasiet informāciju sadaļā "Drošība" → 4. lpp. un "Materiālu sabojāšanas novēršana" → 11. lpp., lai būtu pārliecināti, ka ierīci lietojat drošā veidā.

1. Attaisiet durtiņas.

2. Izņemiet veļu.

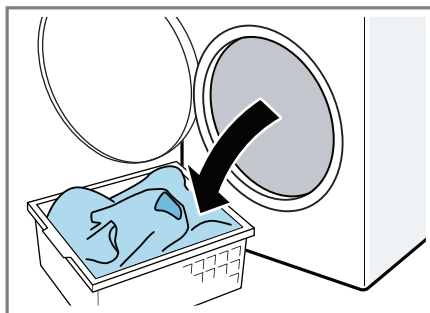

Ierīces ieslēgšana

1. . Pagrieziet programmu izvēles pogu pret **Off** (Izslēgts).

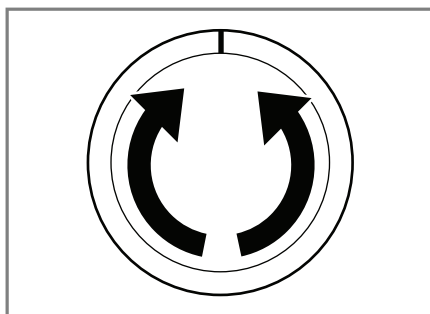

2. Aizgrieziet ūdens pievada krānu.

3. Noslaukiet gumijas blīvi un izņemiet visus svešķermeņus.

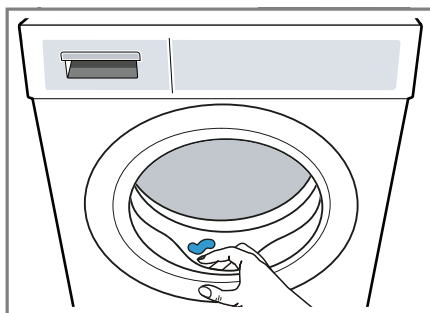



4. Atstājiet durtiņas un mazgāšanas līdzekļa atvilktni atvērtu, lai atlikušais ūdens var iztvaikot.

Bērnu drošības slēdzis



Nodrošiniet, lai ierīci nevarētu netīši darbināt, spiežot pogas.

Bērnu drošības slēdža ieslēgšana

- ▶ Piespiediet un apm. 3 sekundes turiet piespiestas abas  **3 sec.** pogas.
- ✓ Ekrānā redzams .
- ✓ Pogas ir aizslēgtas.
- ✓ Bērnu drošības slēdzis paliek ieslēgts arī pēc ierīces izslēgšanas.

Bērnu drošības slēdža izslēgšana

Prasība – lai izslēgtu bērnu drošības slēdzi, ierīcei jābūt ieslēgtai.

- ▶ Piespiediet un apm. 3 sekundes turiet piespiestas abas  **3 sec.** pogas.
- ✓ Ekrānā nodziest a .

Viedā dozēšanas sistēma

Jūsu veļas mašīnai ir viedā šķidrā mazgāšanas līdzekļa un veļas mīkstinātāja dozēšanas sistēma.

Atkarībā no programmas un iestatījumiem tiek dozēts optimāls daudzums šķidrā mazgāšanas līdzekļa un veļas mīkstinātāja. Viedā dozēšanas sistēma ir ieslēgta rūpnīcā visām speciālajām programmām → 27. lpp., to var izslēgt katrai atsevišķi. Visās citās programmās mazgāšanas līdzekli var pievienot manuāli.

→ *“Mazgāšanas un kopšanas līdzekļa pievienošana”*, 39. lpp.

Dozatora papildīšana

Piezīme



Lai izmantotu viedo dozēšanu, papildiet dozatoru.

- Dozatorā iepildiet tikai piemērotus mazgāšanas un kopšanas līdzekļus. → 36. lpp.
- Ja maināt šķidro mazgāšanas līdzekli vai veļas mīkstinātāju, pirms tam iztukšojiet un izmazgājiet dozatoru. → *“Mazgāšanas līdzekļa atvilktnes tīrīšana”*, 44. lpp.

Prasība Mirgo  / .

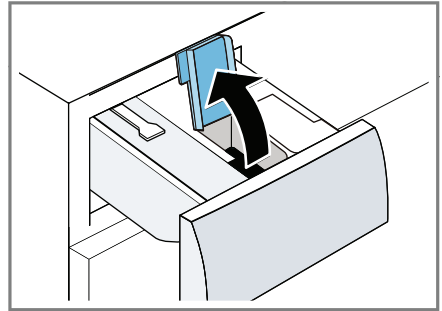
1. Izvelciet mazgāšanas līdzekļa atvilktni.
2. Attaisiet dozatora vāciņus.



3. Ielejiet šķidro mazgāšanas līdzekli  un veļas mīkstinātāju  attiecīgajos dozatoros. → *“Mazgāšanas līdzekļa atvilktnē”*, 21. lpp.

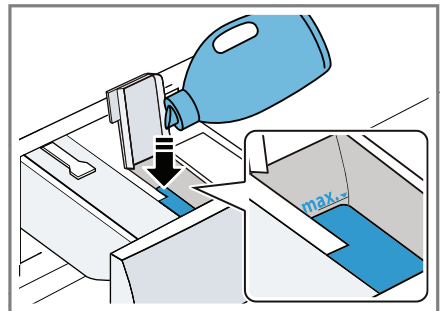

4. Aiztaisiet dozatora vāciņus.

Piezīme – lai mazgāšanas līdzeklis neizzūtu, neatstājiet dozatora vāciņus ilgi atvērtus.

5. Iebīdīet mazgāšanas līdzekļa atvilktni.
6. Pielāgojiet pamata devu
→ 42. lpp.

Pamata deva

Jūs varat pielāgot sākotnēji iestatīto šķidrā mazgāšanas līdzekļa un veļas mīkstinātāja pamata devu.

Pamata deva ir atkarīga no ražotāja norādījumiem par mazgāšanas līdzekli, ūdens cietības un veļas netīrības pakāpes. Pamata devu vienmēr iestatiet atbilstoši devai standarta porcijas svaram 4,5 kg.
→ "Mazgāšanas līdzekļa deva", 37. lpp.

Pamata devas regulēšana

Katram dozatoram pamata devu var noregulēt atsevišķi.

1. Piespiediet un apm. 3 sekundes turiet piespiestu pogu.
✓ Ekrānā redzam pamata devas iestatījumu \odot .
2. Lai noregulētu pamata devu \otimes , spiediet .
3. Lai noregulētu šo iestatījumu, spiediet - **i-DOS** +.
4. Lai pabeigtu iestatīšanu, mazliet pagaidiet.

Pamata iestatījumi

Ierīci var konfigurēt, lai tā atbilstu jūsu vajadzībām.

Pamata iestatījumu pārskats

Turpmāk tekstā sniegts ierīces pamata iestatījumu pārskats.

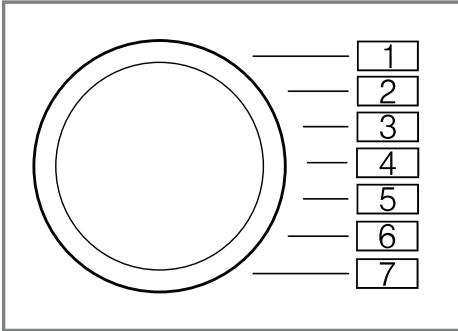



Pamata iestatījums	Programmas pozīcija	Vērtība	Apraksts
end signal (beigu signāls)	2	0 (izslēgts) 1 (kluss) 2 (vidējs) 3 (skaļš) 4 (loti skaļš)	Iestata skaņas signāla skaļums programmas beigās.
button signal (pogu signāls)	3	0 (izslēgts) 1 (kluss) 2 (vidējs) 3 (skaļš) 4 (loti skaļš)	Skaņas signāla skaļums, spiežot pogas.
Drum clean advice (Ieteikums veikt tvertnes mazgāšanu)	4	ON OFF	Izslēdziet vai izslēdziet atgādinājumu izmazgāt tvertni.

Pamata iestatījumu mainīšana

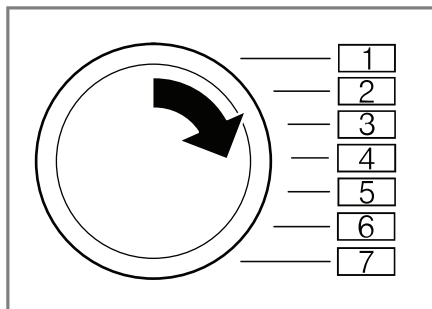
1. Programmu izvēles pogu iestatiet pret 1.



2. Spiediet **Start/Reload**  un vienlaikus pagrieziet programmu izvēles pogu pret 2. pozīciju.
 - ✓ Ekrānā redzama pašreizējā vērtība.
3. Programmu izvēles pogu iestatiet pret vajadzīgo pozīciju.
4. Lai mainītu vērtību, spiediet **Finish in** .
5. Lai saglabātu izmaiņas, izslēdziet ierīci.

Tīrīšana un apkope

Lai ierīce ilgu laiku efektīvi strādātu, svarīgi veikt tās tīrīšanu un rūpīgu apkopi.

Padomi par ierīces kopšanu

Ievērojiet šos ieteikumus par ierīces kopšanu, lai nodrošinātu to, ka tā ilgu laiku pareizi darbojas.

Korpusa un vadības paneļa noslaucīšanai izmantojiet tikai ūdeni un mitru drānu.	Ierīces detaļas paliek tīras un higiēniskas.
---	--

Nekavējoties notīriet Svaigas atliekas ir vie-
mazgāšanas līdzekļa, glāk notīrīt, neatstājot
aerosola vai citu pēdas.
vielu atliekas.

Pēc lietošanas Tādējādi atlikušais
ierīces durtiņas un ūdens varēs izžūt,
mazgāšanas līdzekļa mazinot smakas ierīcē.
atvilktni turiet
atvērtu.

Tvertnes mazgāšana

Ja bieži mazgājat 40 °C un zemākā tem-
peratūrā, vai ierīce ilgu laiku nav lietota,
izmazgājiet tvertni.

UZMANĪBU

– risks savainoties!

Pastāvīga veļas mazgāšana zemā tempe-
ratūrā un ierīces nevēdināšana var sabojāt
tvertni un būt par cēloni savainojumiem.

- Regulāri palaidiet tvertnes mazgāšanas programmu vai mazgājiet veļu vismaz 60 °C temperatūrā.
- Pēc katras darbināšanas reizes ļaujiet ierīcei izžūt, atstājot durtiņas atvērtas, un ļaujiet izžūt arī mazgāšanas līdzekļa atvilktni.
- Palaidiet programmu **Drum Clean** (Kokvilna) bez veļas.
Ieberiet veļas pulveri.

Ieberiet veļas pulveri.

Mazgāšanas līdzekļa atvilktnes tīrīšana
Ja maināt mazgāšanas līdzekli vai ja maz-
gāšanas līdzekļa atvilktnē ir netīra, iztīriet
mazgāšanas līdzekļa atvilktni un viedās
dozēšanas sistēmas sūkņa iekārtu.

Piezīme: Lūdzu, izlasiet informāciju sadaļā
“Drošība” → 4. lpp. un “Materiālu sabojāša-
nas novēršana” → 11. lpp., lai būtu pārlie-
cināti, ka ierīci lietojat drošā veidā.

1. Izslēdziet ierīci.
2. Izvelciet mazgāšanas līdzekļa atvilktni.

3. Piespiediet uz leju ieliktni un izņemiet mazgāšanas līdzekļa atvilktni.

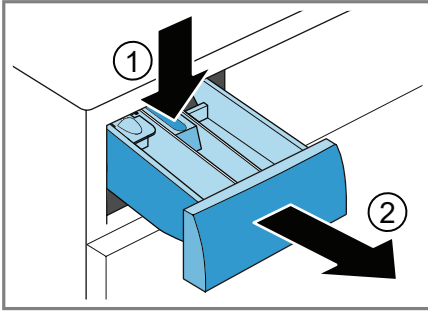

4. Izņemiet sūkņa iekārtu.

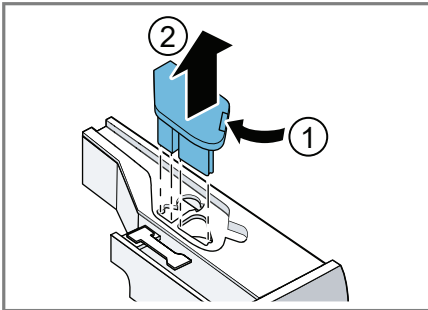

5. Atvienojiet mazgāšanas līdzekļa atvilktnes vāku un noņemiet nost.

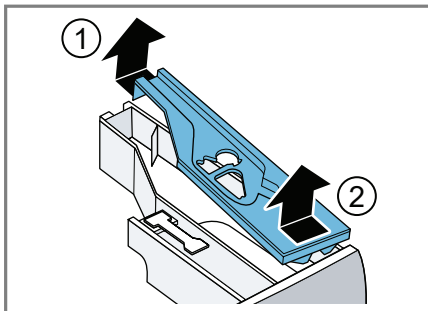

6. Iztukšojiet mazgāšanas līdzekļa atvilktni.

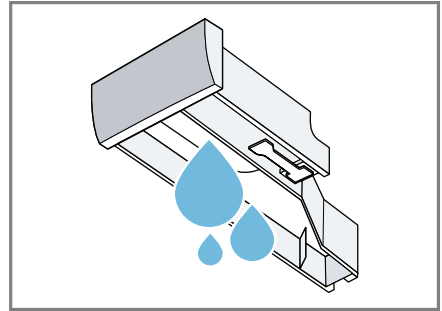

7. **UZMANĪBU!** Sūkņa iekārtai ir elektriskas daļas.

- ▶ Nemazgājiet sūkņa iekārtu trauku mazgājamā mašīnā un nemērciet to ūdenī.
- ▶ Sargājiet elektrisko savienojumu iekārtas aizmugurē no ūdens, mazgāšanas līdzekļa un veļas mīkstinātāja atliekām. Notīriet sūkņa iekārtu ar mitru drānu.

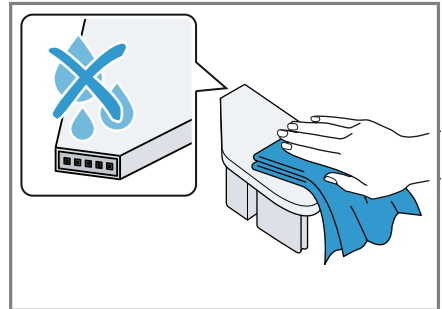

8. Mazgāšanas līdzekļa atvilktni un vāciņu nomazgājiet ar mīkstu, mitru drānu vai ar rokas dušu.

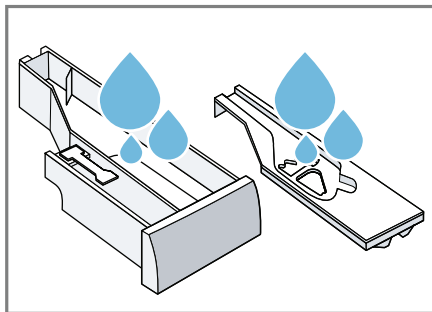

9. Nozāvējiet mazgāšanas līdzekļa atvilktni, vāciņu un sūkņa iekārtu un ievietojiet atpakaļ.

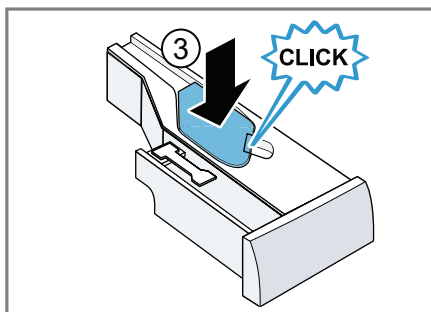
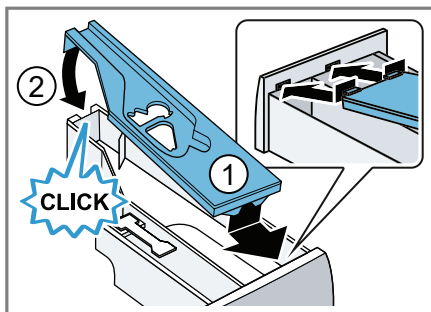

10. Izmazgājiet mazgāšanas līdzekļa atvilktnes korpusa iekšpusi.

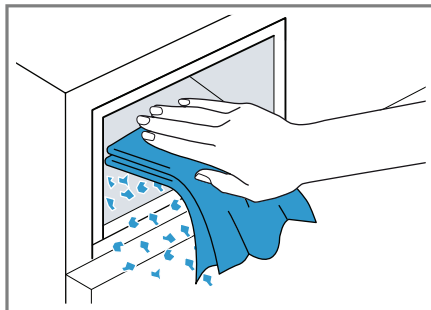

11. Iebīdiet mazgāšanas līdzekļa atvilktni.

Atkaļķošana

Ja pareizi pievienojat mazgāšanas līdzekli, jums nav jāveic ierices atkaļķošana. Ja tomēr vēlaties izmantot atkaļķošanas līdzekli, rīkojieties atbilstoši ražotāja norādījumiem par lietošanu.

UZMANĪBU!

Izmantojot nepiemērotus atkaļķošanas līdzekļus, piemēram, kafijas automātiem domātos, varat sabojāt ierici.

- Šai ierīcei izmantojiet tikai tādas atkaļķošanas līdzekļus, kurus var iegādāties ražotāja tīmekļa vietnē vai mūsu tehniskās apkopes dienestā.

Notekas sūkņa tīrīšana

Notekas sūkni tīriet darbības traucējumu gadījumā, piem., ja ir aizsprostojums vai graboš troksnis.

Notekas sūkņa iztukšošana

Piezīme – lūdzu, izlasiet informāciju par drošību → 4. lpp..

1. Aizgrieziet ūdens pievada krānu;
2. Izslēdziet ierici.

3. Atvienojiet ierīces kontaktdakšīņu no strāvas avota.

4. Attaisiet apkopes lūciņu.

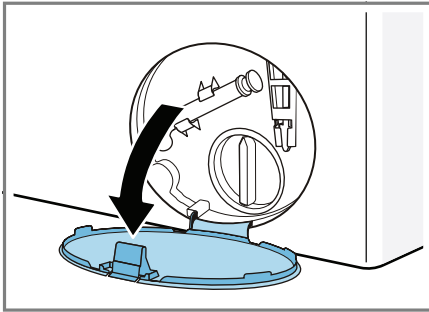

5. Noņemiet apkopes lūciņu.

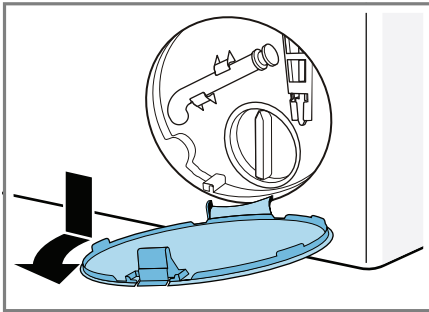

6. Zem atveres pabīdiet trauku.

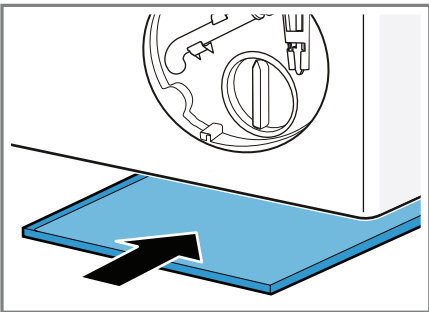

7. Izņemiet izlaišanas šļūteni no turētāja.

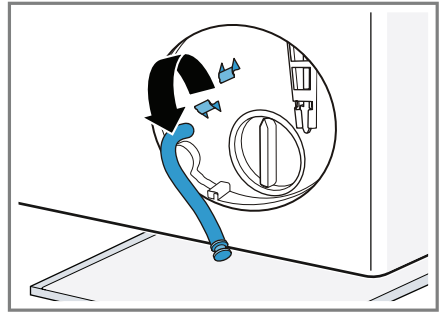

8. **⚠ UZMANĪBU – risks applaucēties!**

Mazgājot augstā temperatūrā, mazgāšanas līdzekļa šķīdums ļoti sakarst.

► Nepieskarīties karstam mazgāšanas līdzekļa šķīdumam.

Lai ļautu mazgāšanas līdzekļa šķīdumam ieplūst traukā, noņemiet noslēdzošo vāciņu.

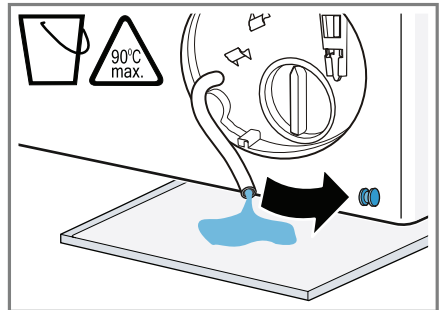

9. Stingri piespiediet noslēdzošo vāciņu.

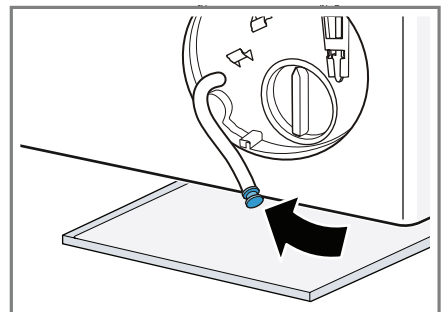

10. Ievietojiet izlaišanas šļūteni turētājā.

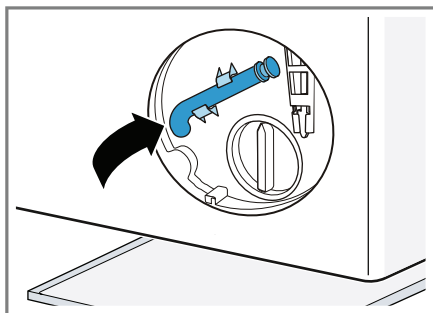

Notekas sūkņa tīrīšana

Piezīme: Lūdzu, izlasiet informāciju sadaļā “Drošība” → 4. lpp. un “Materiālu sabojāšanas novēršana” → 11. lpp., lai būtu pārliecināti, ka ierīci lietojat drošā veidā.

Prasība – notekas sūknis ir tukšs. → 40. lpp.

1. Tā kā notekas sūkni var palikt ūdens, esiet piesardzīgi, noņemot sūkņa vāciņu.

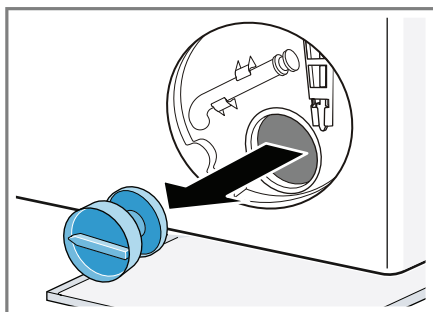

2. Iztīriet sūkņa vāciņa un sūkņa korpusa iekšpusi un vītņi.

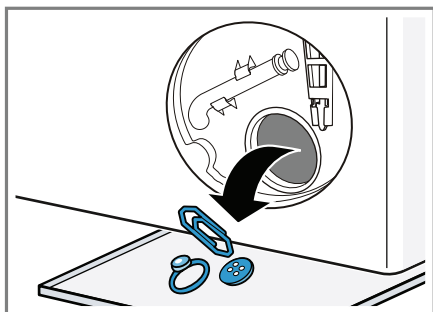

3. Pārlicinieties, ka notekas sūkņa lāpstītiņriteni var pagriezt.

4. Ievietojiet atpakaļ sūkņa vāciņu un to aizskrūvējiet.

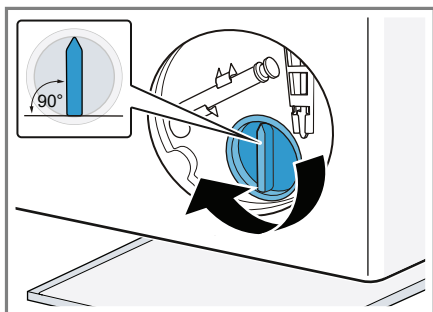

Sūkņa vāciņa rokturim jābūt vertikālā pozīcijā.

5. Ievietojiet apkopes lūciņu un fiksējiet to vietā.

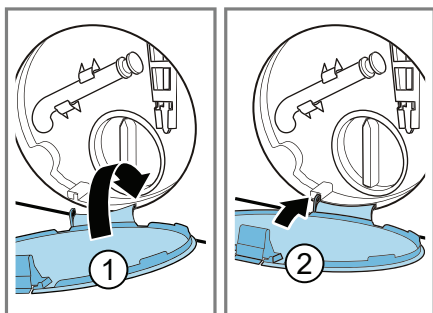

6. Aizveriet apkopes lūciņu.

Pirms nākamās mazgāšanas

Lai neizlietotais mazgāšanas līdzeklis nākamās mazgāšanas laikā neieplūst tieši notekā, pēc notekas sūkņa iztukšošanas palaidiet programmu **Drain** (Ūdens izlaišana).

1. Atgrieziet ūdens pievada krānu.
2. Pievienojiet kontaktdakšīņu strāvai.
3. Ieslēdziet ierīci.
4. Manuālās dozēšanas nodaļumā ielejiet apm. 1 litru ūdens.
5. Palaidiet programmu **Drain** (Ūdens izlaišana).

Ūdens noplūdes šļūtenes pie sifona tīrīšana

Ja ūdens notekas šļūtene pie sifona ir netīra vai ja mazgāšanas līdzekļa šķīdums netiek izsūknēts, jums tā jāiztīra.

1. Izslēdziet ierīci.
2. Atvienojiet ierīces kontaktdakšīņu no strāvas avota.
3. Atbrīvojiet šļūtenes spaili un uzmanīgi noņemiet ūdens notekas šļūteni.

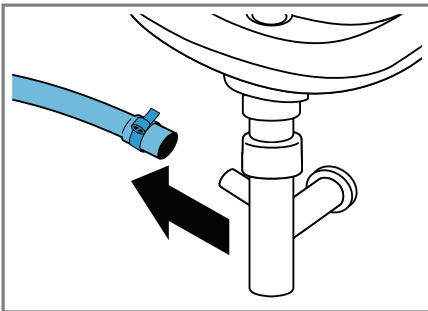

Var iztecēt atlikušais ūdens.

4. Iztīriet ūdens notekas šļūteni un sifona savienojumu.

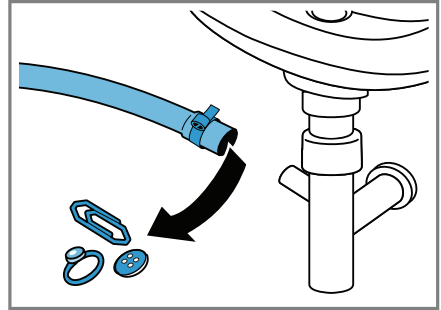

5. Uzlieciet atpakaļ ūdens notekas šļūteni un nostipriniet savienojuma vietu, izmantojot šļūtenes spaili.

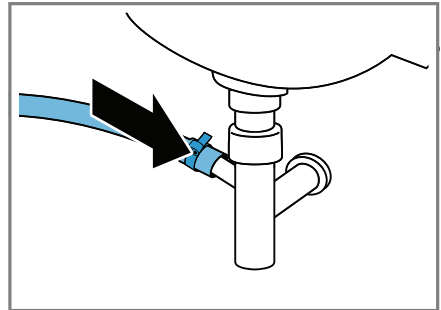

Ūdens pievada filtra tīrīšana

Iztīriet ūdens pievada filtru, ja izveidojies aizsprostojums vai tad, ja ūdens ir pārāk zems.

Ūdens pievada šļūtenes iztukšošana

Lai iztīrītu filtru, vispirms iztukšojiet ūdens pievada šļūteni.

1. Aizgrieziet ūdens pievada krānu.
2. Iestatiet programmu **Cotton** (Kokvilna).
3. Palaidiet programmu un ļaujiet tai darboties apm. 70 sekundes.
4. Izslēdziet ierīci.
5. Atvienojiet ierīces kontaktdakšīņu no strāvas avota.

Ūdens pievada filtra tīrīšana

Piezīme: Lūdzu, izlasiet informāciju sadaļā “Drošība” → 4. lpp. un “Materiālu sabojāšanas novēršana” → 11. lpp., lai būtu pārliecināti, ka ierīci lietojat drošā veidā.

Prasība – ūdens pievada šļūtene ir iztukšota.

1. Atvienojiet ūdens pievada šļūteni no ūdens pievada krāna.

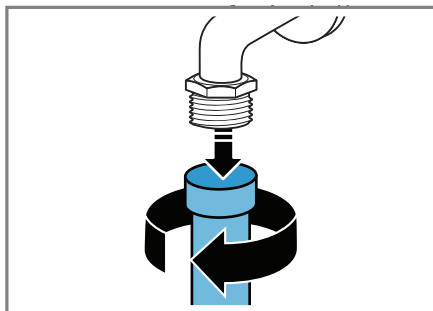

2. Iztīriet filtru ar mazu birstīti.

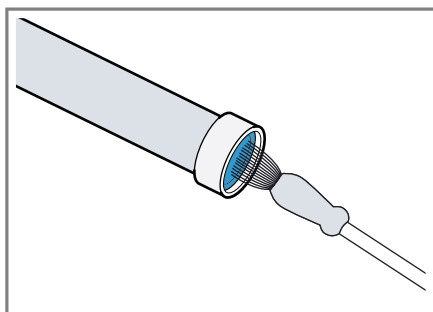

3. Pie vienojiet ūdens pievada šļūteni un pārbaudiet, vai nav noplūdes.

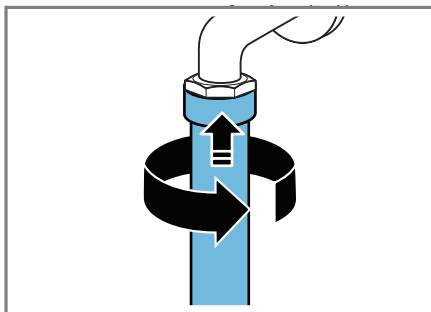

Ierīces filtra tīrīšana

Piezīme. Lūdzu, izlasiet informāciju sadaļā “Drošība” → 4. lpp. un “Materiālu sabojāšanas novēršana” → 11. lpp., lai pārliecinātos, ka ierīci lietojat drošā veidā.

Prasība – ūdens pievada šļūtene ir iztukšota.

→ “Ūdens pievada šļūtenes iztukšošana”, 49. lpp.

1. Atvienojiet šļūteni no ierīces aizmugures.

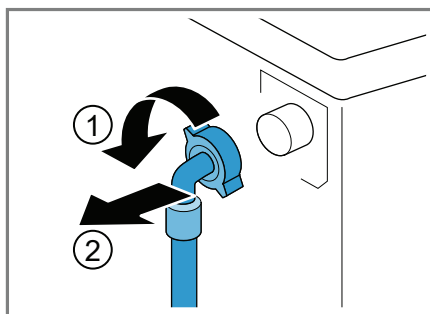

2. Filtra izņemšanai izmantojiet kņaiables.

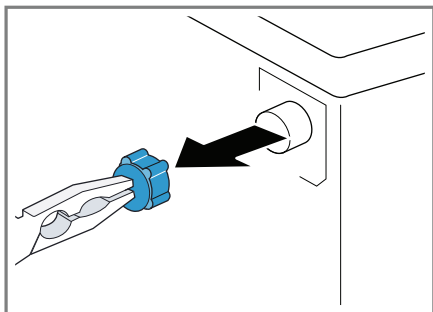

3. Iztīriet filtru ar mazu birstīti.

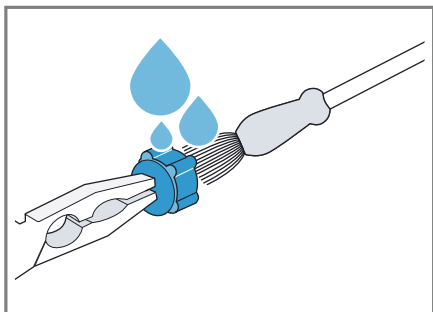

4. Ielieciet atpakaļ filtru.

5. Pievienojiet šļūteni un pārbaudiet, vai nav noplūdes.

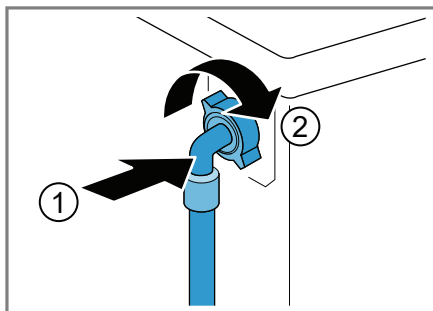

Problēmu novēršana

Nelielus savas ierīces darbības traucējumus jūs varat novērst saviem spēkiem. Pirms sazināties ar klientu apkalpošanas dienestu, izlasiet informāciju par problēmu novēršanu. Tā izvairīsieties no nevajadzīgām izmaksām.

BRĪDINĀJUMS



Elektriskās strāvas trieciena risks!

Nepareizi veikts remonts rada bīstamību.

- ▶ Ierīces remontu drīkst veikt tikai apmācīti speciālisti.
- ▶ Ierīces remontam izmantojiet tikai oriģinālās rezerves daļas.
- ▶ Lai izvairītos no riska, bojāta ierīces elektrības vada nomaiņa jāveic ražotājam, ražotāja klientu apkalpošanas dienestam vai līdzīgas kvalifikācijas speciālistam.

Kļūdas kods / Darbības traucējuma rādījums / Signāls



Kļūdas	Cēlonis	Problēmu novēršana
Ekrāns nodziest, mirgo Start/Reload  "E:36 / -10"	Darbojas enerģijas taupīšanas režīms. Aizsprostojusies notekas caurule vai ūdens notekas šļūtene. Iespiesta vai saspiesta notekas caurule vai ūdens notekas šļūtene. Aizsprostojies notekas sūknis.	<ul style="list-style-type: none"> ▶ Piespiediet kādu no pogām. ✓ No jauna izgaismojas simbols. ▶ Iztīriet notekas cauruli un ūdens notekas šļūteni. ▶ Pārliedzinieties, ka notekas caurule un ūdens notekas šļūtene nav samezģlojusies vai iespiesta. ▶ → "Notekas sūkņa tīrīšana", 46. lpp.
	Ūdens notekas šļūtene ir pievienota pārāk augstu.	▶ ūdens notekas šļūtene jāpievieno, maksimums, 1 metra augstumā. → "Tehniskās specifikācijas", 66. lpp.
	Mazgāšanas līdzekļa deva ir pārāk liela.	<ul style="list-style-type: none"> ▶ Rīcība uzreiz – sajauciet vienu ēdamkaroti veļas mīkstinātāja ar 0,5 litriem ūdens un ielejiet nodalījumā manuālajai dozēšanai (neizmantojot āra drēbēm, sporta apģērbam vai ar dūnām pildītiem priekšmetiem). ▶ Ja ir ieslēgta viedā dozēšana, samaziniet "pamata devu" → 42. lpp.



Kļūdas	Cēlonis	Problēmu novēršana
"E:36 / -10"		<ul style="list-style-type: none"> ▶ Ja dozējat manuāli, mazgāšanas ciklam ar tādu pašu porcijas svaru samaziniet mazgāšanas līdzekļa devu.
	Ūdens notekas šļūtenei ierīkots neatļauts pagarinājums.	<ul style="list-style-type: none"> ▶ Noņemiet neapstiprināto pagarinājumu no ūdens šļūtenes. Ierīces pieslēgšana
"E:36 / -25 / -26"	Aizsprostojies notekas sūknis.	<ul style="list-style-type: none"> ▶ → "Notekas sūkņa tīrīšana", 46. lpp.
"E:10 / -00 / -10 / -20"	Aizsprostojies viedās dozēšanas sistēmas sūknis.	<ol style="list-style-type: none"> 1. Izslēdziet ierīci. 2. Iztīriet sūkņa iekārtu. → "Mazgāšanas līdzekļa atvilktnes tīrīšana", 44. lpp. 3. Ja šis indikators parādās vēlreiz, zvaniet tehniskās apkopes dienestam. → "Klientu apkalpošanas dienests" 64. lpp. <p>Piezīme. Jūs varat palaist mazgāšanas programmu, ja izslēdzat viedo dozēšanas sistēmu un dozējat manuāli. → "Pogas", 25. lpp.</p>
	Ūdens spiediens ir zems.	Nav iespējams novērst.
	Aizsprostojies ūdens pievada filtrs.	<ul style="list-style-type: none"> ▶ Iztīriet ūdens pievada filtru → 49. lpp.
	Aizgriezts ūdens pievada krāns.	<ul style="list-style-type: none"> ▶ Atgrieziet ūdens pievada krānu.
	Ūdens pievada šļūtene ir samezglojusies vai iespiesta.	<ul style="list-style-type: none"> ▶ Pārliedziet, ka ūdens pievada šļūtene nav samezglojusies vai iespiesta.
	Mazgāšanas līdzekļa atvilktnē nav iebīdīta līdz galam.	<ul style="list-style-type: none"> ▶ Iebīdiet mazgāšanas līdzekļa atvilktni līdz galam.
	Nav ievietota sūkņa iekārta.	<ol style="list-style-type: none"> 1. Ievietojiet sūkņa iekārtu mazgāšanas līdzekļa atvilktnē, → "Mazgāšanas līdzekļa atvilktnes tīrīšana", 44. lpp. 2. Iebīdiet mazgāšanas līdzekļa atvilktni līdz galam.
mirgo :	Automātiskā sprieguma kontroles sistēma nosaka sprieguma samazinājumu līdz nepielaujamam līmenim	<ul style="list-style-type: none"> ▶ Nav iespējams novērst. <p>Piezīme. Ja elektroenerģijas padeve ir stabila, programma turpina darbu kā parasti.</p>
mirgo .	Sprieguma svārstību dēļ programmas laiks ir ilgāks.	<ul style="list-style-type: none"> ▶ Nav iespējams novērst.

Kļūdas	Cēlonis	Problēmu novēršana
izgaismojas ☺	Temperatūra ir pārāk augsta.	▶ Pagaidiet, līdz temperatūra krītas. ▶ → "Programmas atceļšana", 40. lpp.
	Pārāk augsts ūdens līmenis.	▶ Palaidiet programmu Drain (Ūdens izlaišana).
	Durtiņās ir iespiesta veļa.	1. No jauna attaisiet durtiņas. 2. Izņemiet iespiesto veļu. 3. Aizveriet durvis. 4. Piespiediet Start/Reload ▷ 00, lai palaistu programmu.
☺ mirgo.	Durtiņas nav aiztaisītas.	1. Aiztaisiet durtiņas. 2. Piespiediet Start/Reload ▷ 00, lai palaistu programmu.
Visi citi kļūdas kodi.	Darbības traucējums	▶ Izsauciet tehniskās apkopes dienestu. → "Klientu apkalpošanas dienests" 64. lpp.

Darbības traucējumi

Kļūdas	Cēlonis	Problēmu novēršana
ierīce nedarbojas.	Elektrības kontaktdakšiņa nav pievienota kontaktligzdai.	▶ Pievienojiet ierīci strāvas avotam.
	Bojāts drošinātājs.	▶ Pārbaudiet slēdzi drošinātāju kārbā.
	Noticis elektroenerģijas padeves pārtraukums.	▶ Pārbaudiet, vai darbojas apgaismojums virtuvē vai citas ierīces.
Programma nesāk	Nav piespiests Start/Reload ▷ 00.	▶ Spiediet Start/Reload ▷ 00.
Darboties.	Durtiņas nav aiztaisītas.	1. Aiztaisiet durtiņas. 2. Spiediet Start/Reload ▷ 00, lai palaistu programmu.
	Ir ieslēgts bērnu drošības slēdzis.	▶ → "Bērnu drošības slēdža izslēgšana" 41. lpp.
Programma nesāk darboties.	Ieslēgts Finish in ☺.	▶ Pārbaudiet, vai nav ieslēgts - / + . → "Pogas", 25. lpp.
	Durtiņās ir iespiesta veļa.	1. No jauna attaisiet durtiņas. 2. Izņemiet iespiesto veļu. 3. Aiztaisiet durtiņas. 4. Spiediet Start/Reload ▷ 00, lai palaistu programmu.

Mazgāšanas līdzekļa atvilktnē nav iebidīta līdz galam.	► Iebīdīiet mazgāšanas līdzekļa atvilktni līdz galam.
Aizsprostojies viedās dozēšanas sistēmas sūknis.	<ol style="list-style-type: none"> 1. Izslēdziet ierīci. 2. Iztīriet sūkņa iekārtu. → <i>"Mazgāšanas līdzekļa atvilktnes tīrīšana", 44. lpp.</i> 3. Ja šis indikators parādās vēlreiz, zvaniet tehniskās apkopes dienestam. → <i>"Klientu apkalpošanas dienests", 64. lpp.</i> <p>Piezīme – Jūs varat palaist mazgāšanas programmu, ja izslēdzat viedo dozēšanas sistēmu un dozējat manuāli. → <i>"Pogas", 25. lpp.</i></p>
Nevar atvērt durvis.	<p>ieslēgts - - - .</p> <p>► Turpiniet programmas norisi, izvēloties Spin (Izgriešana) vai Drain (Ūdens izlaišana) un spiežot Start/Reload .</p> <p>→ <i>"Programmas norises turpināšana, ja programmas statuss ir "Rinse Hold" (Aizturēta skalošana), 40. lpp.</i></p>
Temperatūra ir pārāk augsta.	► Pagaidiet, līdz temperatūra kritas.
Pārāk augsts ūdens līmenis.	► Palaidiet programmu Drain (Ūdens izlaišana).
Nav elektrības.	► Attaisiet durtiņas, izmantojot avārijas atbrīvošanas slēdzi. → <i>"Avārijas atbrīvošana" 62. lpp.</i>
Ūdens netiek izlaists.	<p>Aizsprostojusies notekas caurule vai ūdens notekas šļūtene.</p> <p>► Iztīriet notekas cauruli un ūdens notekas šļūteni.</p> <p>iespiesta vai saspiesta notekas caurule vai ūdens notekas šļūtene.</p> <p>► Pārlicinieties, ka notekas caurule un ūdens notekas šļūtene nav samezgļojusies vai iespiesta.</p> <p>Aizsprostojies notekas sūknis.</p> <p>► → <i>"Notekas sūkņa tīrīšana", 46. lpp.</i></p> <p>ieslēgts - - - .</p> <p>► Turpiniet programmas norisi, izvēloties Spin (Izgriešana) vai Drain (Ūdens izlaišana) un spiežot Start/Reload .</p>

Kļūdas	Cēlonis	Problēmu novēršana
Ūdens netiek izlaists.		→ "Programmas norises turpināšana, ja programmas statuss ir "Rinse Hold" (Aizturēta skalošana), 40. lpp.
	Ūdens notekas šļūtene ir pievienota pārāk augstu.	▶ ūdens notekas šļūtene jāpievieno, maksimums, 1 metra augstumā. → "Tehniskās specifikācijas", 66. lpp.
	Mazgāšanas līdzekļa deva ir pārāk liela.	▶ Ricība uzreiz – sajauciet vienu ēdamkaroti veļas mikstinātāja ar 0,5 litriem ūdens un ielejiet nodalījumā manuālajai dozēšanai (neizmantojot āra drēbēm, sporta apģērbam vai ar dūnām pildītiem priekšmetiem). ▶ Ja ir ieslēgta viedā dozēšana, samaziniet "pamata devu" → 42. lpp. ▶ Ja dozējat manuāli, mazgāšanas ciklam ar tādu pašu porcijas svaru samaziniet mazgāšanas līdzekļa devu.
	Ūdens notekas šļūtenei ierīkots neatļauts pagarinājums.	▶ Noņemiet neapstiprināto pagarinājumu no ūdens šļūtenes. Ierīces pieslēgšana.
Ūdens niepielūst. Mazgāšanas līdzeklis netiek dozēts.	Nav piespiests Start/Reload  .	▶ Spiediet Start/Reload  .
	Aizsprostojies ūdens pievada filtrs.	▶ Iztīriet ūdens pievada filtru → 49. lpp.
	Aizgriezts ūdens pievada krāns.	▶ Atgrieziet ūdens pievada krānu.
	Ūdens pievada šļūtene ir samezģojusies vai iespiesta.	▶ Pārliedcinieties, ka ūdens pievada šļūtene nav samezģojusies vai iespiesta.
Izgriešanas cikls darbojas vairākas reizes.	Neizlīdzināta svara noteikšanas sistēma noregulē disbalansu, atkārtoti izkļiedējot veļu.	▶ Tas nav darbības traucējums – nekas nav jādara. Piezīme – iekraujot veļu tvertnē, pēc iespējas centieties ievietot kopā lielus un mazus veļas gabalus. Dažāda lieluma veļas gabali izgriešanas cikla laikā labāk izkļiedējas.
Mazgāšanas cikla laikā mainās programmas ilgums.	Notiek elektroniska programmas darbības optimizācija. Tās dēļ var mainīties programmas ilgums.	▶ Tas nav darbības traucējums – nekas nav jādara.

Kļūdas	Cēlonis	Problēmu novēršana
Mazgāšanas cikla laikā mainās programmas ilgums.	Neizlīdzināta svara noteikšanas sistēma noregulē disbalansu, atkārtoti izkļiedējot veļu.	<p>► Tas nav darbības traucējums – nekas nav jādara.</p> <p>Piezīme – iekraujot veļu tvertnē, pēc iespējas centieties ievietot kopā lielus un mazus veļas gabalus. Dažāda lieluma veļas gabali izgriešanas cikla laikā labāk izkļiedžas.</p>
	Putu detektora sistēma ieslēdz skalošanas ciklu, ja putu ir pārāk daudz.	► Tas nav darbības traucējums – nekas nav jādara.
Tvertnē nav redzams ūdens.	Ūdens līmenis ir zemāks par redzamo.	► Tas nav darbības traucējums – nekas nav jādara.
Pēc programmas palaišanas tvertne griežas ar grūdieniem.	Tos izraisa iekšējā dzinēja pārbaude.	► Tas nav darbības traucējums – nekas nav jādara.
Izgriešanas laikā ierīce vibrē un pārvietojas.	Ierīce nav pareizi nolīmeņota.	► Ierīces nolīmeņošana
	Nav nostiprinātas ierīces kājiņas.	► Nostipriniet ierīces kājiņas. Ierīces nolīmeņošana
	Nav noņemtas transportēšanas skrūves.	► Transportēšanas skrūvju noņemšana
Tvertne negriežas, ūdens neieplūst.	Notiek svara noteikšana.	<p>► Tas nav darbības traucējums – nekas nav jādara.</p> <p>Piezīme – svara noteikšana var ilgt līdz divām minūtēm.</p>
Liels daudzums putu	Mazgāšanas līdzekļa deva ir pārāk liela.	<p>► Rīcība uzreiz – sajauciet vienu ēdamkaroti veļas mikstinātāja ar 0,5 litriem ūdens un ielejiet nodalījumā manuālajai dozēšanai (neizmantojot āra drēbēm, sporta apģērbam vai ar dūnām pildītiem priekšmetiem).</p> <p>► Ja ir ieslēgta viedā dozēšana, samaziniet pamata devu → 42. lpp.</p> <p>► Ja dozējat manuāli, nākamajam mazgāšanas ciklam ar tādu pašu porcijas svaru samaziniet mazgāšanas līdzekļa devu.</p>
Nevar iedarbināt i-DOS  .	Viedā dozēšana šai programmai nav paredzēta.	► Tas nav darbības traucējums – nekas nav jādara.
	Programmas norise nepieļauj viedo dozēšanu.	Nav iespējams novērst.
Nesasniedz lielu izgriešanas ātrumu.	Izvēlēts mazs izgriešanas ātrums.	► Nākamajā reizē, palaižot mazgāšanas ciklu, iestatiet lielāku izgriešanas ātrumu.

Žļurkstošs, ritmisks iesūkšanas troksnis.	Darbojas notekas sūknis, tiek izsūknēts mazgāšanas līdzekļa šķīdums.	► Tas nav darbības traucējums – parasts darba troksnis.
---	--	---

Ar rezultātu saistītas problēmas

Kļūdas	Cēlonis	Problēmu novēršana
Burzīšanās.	Pārāk liels izgriešanas ātrums.	► Nākamajā reizē, palaižot mazgāšanas ciklu, iestatiet mazāku izgriešanas ātrumu.
	Pārāk liela porcija.	► Nākamajā reizē, palaižot mazgāšanas ciklu, samaziniet iekrautās porcijas apjomu.
	Šim audumu veidam izvēlēta neatbilstoša programma.	► Izvēlieties programmas, kuras ir piemērotas šim audumu veidam. → "Programmas", → 27. lpp.
Izgriešanas rezultāts nav apmierinošs. Veļa ir slapja / pārāk mitra.	Izvēlēts mazs izgriešanas ātrums.	► Nākamajā reizē, palaižot mazgāšanas ciklu, iestatiet lielāku izgriešanas ātrumu. ► Palaidiet programmu " Spin " (Izgriešana).
	Aizsprostojusies notekas caurule vai ūdens notekas šļūtene.	► Iztīriet notekas cauruli un ūdens notekas šļūteni.
	Iespiesta vai saspiesta notekas caurule vai ūdens notekas šļūtene.	► Pārlicinieties, ka notekas caurule un ūdens notekas šļūtene nav samezgļojusies vai iespiesta.
	Neizlīdzināta svara noteikšanas sistēma ir pārtraukusi izgriešanas ciklu, jo veļa ir nevienmērīgi izklidēta.	► No jauna izklidējiet tvertnē veļu. Piezīme – ja iespējams, tvertnē lieciet pamišus lielus un mazus veļas gabalus. Dažāda lieluma veļas gabali izgriešanas cikla laikā labāk izklidējas. ► Palaidiet programmu Spin .
	Nevienmērīgas slodzes sistēma samazina izgriešanas ātrumu, lai mazinātu nelīdzsvaroto veļas izvietošanu.	► No jauna izklidējiet tvertnē veļu.
	Izgriešanas rezultāts nav apmierinošs. Veļa ir slapja / pārāk mitra.	► No jauna izklidējiet tvertnē veļu. Piezīme – ja iespējams, tvertnē lieciet pamišus lielus un mazus veļas gabalus. Dažāda lieluma veļas gabali izgriešanas cikla laikā labāk izklidējas. ► Palaidiet programmu Spin .

Mitrajā veļā ir mazgāšanas līdzekļa atliekas.	Mazgāšanas līdzekļu sastāvā var būt nešķīstošas vielas, kuras sakrājas uz veļas.	▶ Palaidiet programmu Rinse / (Skalošana).
	Viedās dozēšanas sistēmas dozatorā ieliets nepiemērots mazgāšanas līdzeklis.	<ol style="list-style-type: none"> 1. Pārbaudiet, vai izmantotais mazgāšanas līdzeklis ir piemērots. → <i>“Mazgāšanas un kopšanas līdzekļi”, 36. lpp.</i> 2. Iztukšojiet dozatoru. → <i>“Mazgāšanas līdzekļa atvilktnes tīrīšana”, 44. lpp.</i> 3. Iztīriet dozatoru. 4. No jauna piepildiet dozatoru. → <i>“Dozatora piepildīšana”, 43. lpp.</i>
	Nav pareizi pielāgota pamata deva.	▶ Ja ir ieslēgta viedā dozēšana, samaziniet “pamata devu” → 42. lpp.
Uz sausās veļas ir mazgāšanas līdzekļa atliekas.	Mazgāšanas līdzekļu sastāvā var būt nešķīstošas vielas, kuras sakrājas uz veļas.	▶ Pēc mazgāšanas un žāvēšanas notīriet veļu ar suku.
	Viedās dozēšanas sistēmas dozatorā ieliets nepiemērots mazgāšanas līdzeklis.	<ol style="list-style-type: none"> 1. Pārbaudiet, vai izmantotais mazgāšanas līdzeklis ir piemērots. → <i>Mazgāšanas un kopšanas līdzekļi, 36. lpp.</i> 2. Iztukšojiet dozatoru. → <i>“Mazgāšanas līdzekļa atvilktnes tīrīšana”, 44. lpp.</i> 3. Iztīriet dozatoru. 4. No jauna piepildiet dozatoru. → <i>“Dozatora piepildīšana”, 41. lpp.</i>
	Nav pareizi pielāgota pamata deva.	▶ Ja ir ieslēgta viedā dozēšana, samaziniet pamata devu → 42. lpp.
Nepietiekama tīrīšana.	Nav pareizi pielāgota pamata deva.	▶ Ja ir ieslēgta viedā dozēšana, pareizi samaziniet pamata devu → 42. lpp.
	Viedās dozēšanas sistēmas dozatoros mazgāšanas un kopšanas līdzekļi ir sarecējuši.	<ol style="list-style-type: none"> 1. Pārbaudiet, vai izmantotais mazgāšanas līdzeklis ir piemērots. → <i>Mazgāšanas un kopšanas līdzekļi, 36. lpp.</i> 2. Iztukšojiet dozatoru. → <i>“Mazgāšanas līdzekļa atvilktnes tīrīšana”, 44. lpp.</i> 3. Iztīriet dozatoru. 4. No jauna piepildiet dozatoru. → <i>“Dozatora piepildīšana”, 41. lpp.</i>

Viedās dozēšanas sistēmas dozatorā ieliets nepiemērots mazgāšanas līdzeklis.	<ol style="list-style-type: none"> 1. Pārbaudiet, vai izmantotais mazgāšanas līdzeklis ir piemērots. → <i>"Mazgāšanas un kopšanas līdzekļi, 36. lpp.</i> 2. Iztukšojiet dozatoru. → <i>"Mazgāšanas līdzekļa atvilktnes tīrīšana", 44. lpp.</i> 3. Iztīriet dozatoru. 4. No jauna piepildiet dozatoru. → <i>"Dozatora piepildīšana", 41. lpp.</i>
--	--

Noplūde

Kļūdas	Cēlonis	Problēmu novēršana
No ūdens pievada šļūtenes ir ūdens noplūde.	Ūdens pievada šļūtene nav pareizi / stingri pievienota.	<ol style="list-style-type: none"> 1. Ūdens pievada šļūteni pievienojiet pareizi. Ūdens pievada šļūtenes pievienošana. 2. Pievelciet ciešāk savienojuma skrūves.
No ūdens notekas šļūtenes ir ūdens noplūde.	<p>Ūdens notekas šļūtene ir bojāta.</p> <p>Ūdens notekas šļūtene nav pievienota pareizi.</p>	<p>► Nomainiet bojāto ūdens notekas šļūteni.</p> <p>► Ūdens notekas šļūteni pievienojiet pareizi. Ūdens notekas savienojumu veidi.</p>

Smakas

Kļūdas	Cēlonis	Problēmu novēršana
Ierīcē izveidojušās smakas.	Mitruma un mazgāšanas līdzekļa atliekas veicina baktēriju vairošanos.	<p>► → <i>"Tvertnes mazgāšana", 44. lpp.</i></p> <p>► Ja ierīci neizmantojat, atstājiet durtiņas un mazgāšanas līdzekļa atvilktni atvērtu, lai atlikušais ūdens var iztvaikot.</p>

Avārijas atbrīvošana

Lai izņemtu veļu, piemēram, elektroenerģijas padeves pārtraukuma gadījumā, durtiņas var atbrīvot manuāli.

Durtiņu atbrīvošana

Prasība – notekas sūknis ir tukšs. → 46. lpp.

1. **UZMANĪBU!** Izplūstošais ūdens var radīt materiālu bojājumus.
▶ Netaisiet durtiņas vaļā, ja caur stiklu redzams ūdens.

Ar instrumentu pavelciet uz leju avārijas atbrīvošanas slēdzi un atbrīvojiet.

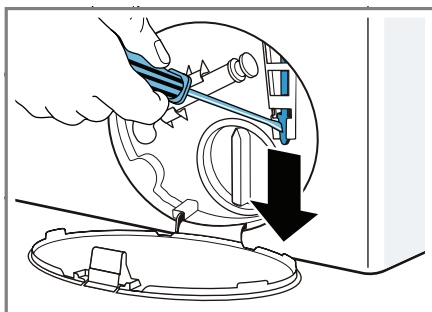

- ✓ Durvju slēdzis ir atbrīvots.
2. Ievietojiet apkopes lūciņu un fiksējiet to vietā.
3. Aizveriet apkopes lūciņu.

Transportēšana, glabāšana un nodošana atkritumos

Šeit sniegta informācija par ierīces sagatavošanu transportēšanai un glabāšanai. Uzzināsi arī to, kā nodot atkritumos nolietotas ierīces.

Ierīces atvienošana

1. Aizgrieziet pievada krānu.
2. → "Ūdens pievada šļūtenes iztukšošana", 49. lpp.
3. Izslēdziet ierīci.

4. Atvienojiet ierīces elektrības kontakt-dakšīņu no strāvas.
5. Izlaidiet atlikušo mazgāšanas līdzekļa šķidrumu.
→ "Notekas sūkņa tīrīšana", 46. lpp.
6. Atvienojiet šļūtenes.
7. Iztukšojiet dozatorus.

Transportēšanas skrūvju uzlikšana

Nostipriniet ierīci transportēšanai, izmantojot transportēšanas skrūves, lai pasargātu ierīci no bojājumiem.

1. Noņemiet visus četrus nosedzošos vāciņus.
– Ja nepieciešams, nosedzošo vāciņu noņemšanai izmantojiet skrūvgriezi.

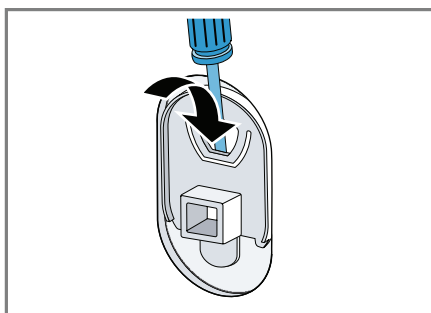

Nosedzošos vāciņus saglabājiet.

2. Ielieciet visus četrus atlokus.

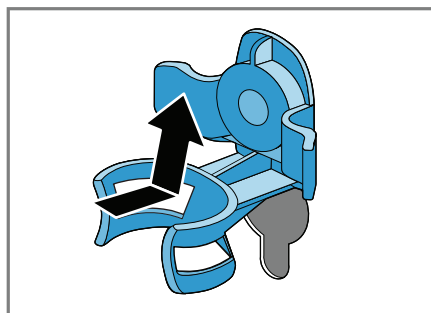

3. Ievietojiet visas četras transportēšanas skrūves un viegli pievelciet.

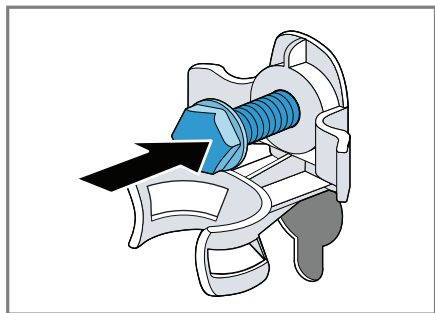

4. Ievietojiet turētājā ① elektrības vadu un ar WAF 13 uzgriežņu atslēgu ② pievelciet cieši visas četras transportēšanas skrūves.

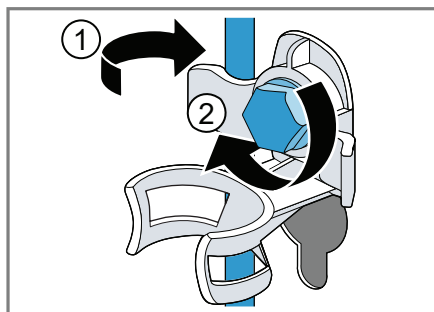

5. Ievietojiet šļūteni turētājā.

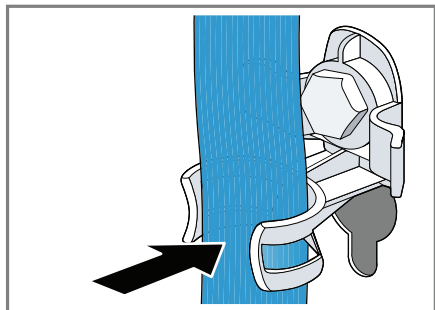

Ierīces lietošanas atsākšana

1. Noņemiet transportēšanas skrūves.

2. Mazgāšanas līdzekļa atvilktnes manuālās dozēšanas nodaļījumā ielejiet apm. 1 litru ūdens.
3. Palaidiet programmu **Drain** (Ūdens izlaišana).
- ✓ Neizmantotais mazgāšanas līdzeklis nedrīkst ieplūst tieši notekā nākamās mazgāšanas laikā.

Nolietotās ierīces nodošana atkritumos

Atkārtoti pārstrādājot nolietotas ierīces, var izmantot vērtīgus izejmateriālus.

⚠ BRĪDINĀJUMS

Kaitējuma risks veselībai!

Bērni var iesprostot sevi ierīcē, tā apdraudot savu dzīvību.

- ▶ Nenovietojiet ierīci aiz durvīm, tās var traucēt ierīces durvīņu pilnīgu atvēršanu.
- ▶ Nolietotām ierīcēm atvienojiet elektrības kontaktdakšīņu no strāvas. Pēc tam nogrieziet elektrības vadu un neatgriezēniski sabojājiet slēdzi ierīces durvīnās, lai tās vairs neaizvērtos.

1. Atvienojiet ierīces kontaktdakšīņu no strāvas avota.
2. Pārgrieziet elektrības vadu.
3. Ierīci nododiet atkritumos videi saudzīgā veidā.



Šī ierīce ir marķēta saskaņā ar Eiropas Savienības Direktīvu 2012/19/ES par elektrisko un elektronisko iekārtu atkritumiem (EEIA). Šīs vadlīnijas nosaka kārtību, kā Eiropas Savienībā lietotas ierīces jānodod atkārtotai pārstrādei.

Klientu apkalpošanas dienests

Ja jums ir jautājumi par ierīces lietošanu, jums neizdodas novērst darbības traucējumus vai jūsu ierīcei jāveic remonts, sazinieties ar Klientu apkalpošanas dienestu. Daudzas problēmas varat atrisināt pašu spēkiem, vadoties pēc informācijas problēmu novēršanai šajā instrukcijā vai mūsu tīmekļa vietnē. Pārējos gadījumos sazinieties ar mūsu klientu apkalpošanas dienestu. Mēs vienmēr atradīsim piemērotu risinājumu un centīsimies izvairīties no nevajadzīga klientu apkalpošanas dienesta tehniķu apmeklējuma.

Garantijas iesniegumu gadījumos raudzīsimies, lai jūsu ierīces remontu veic apmācīti klientu apkalpošanas dienesta tehniķi, izmantojot oriģinālās rezerves daļas arī tad, ja ražotāja garantijas laiks ir beidzies. Drošības dēļ ierīces remontu drīkst veikt tikai apmācīti speciālisti. Garantija zaudē spēku, ja remontu vai iejaukšanos veic šas personas, kuras neesam pilnvarojusi to veikt, vai tad, ja ierīcēm uzliktas ne oriģinālās rezerves daļas, aizstājošās daļas vai piederumi, un rezultātā radies defekts. Ar funkcijām saistītās oriģinālās rezerves daļas saskaņā ar attiecīgo ekodizaina pasūtījumu var iegādāties klientu apkalpošanas dienestā vismaz 10 gadus pēc ierīces nonākšanas tirgū Eiropas Ekonomiskajā zonā.

Piezīme – atbilstoši ražotāja garantijas noteikumiem klientu apkalpošanas dienesta pakalpojumi ir bez maksas.

Plašāka informācija par garantijas periodu un garantijas noteikumiem jūsu valstī pieejama klientu apkalpošanas dienestā, pie jūsu pārdevēja vai mūsu tīmekļa vietnē. Sazinoties klientu apkalpošanas dienestu, norādiet ierīces produkta numuru (E Nr.) un ražošanas numuru (FD).

Klientu apkalpošanas dienesta kontaktinformācija pieejama pievienotajā klientu apkalpošanas dienestu rādītājā vai mūsu tīmekļa vietnē.

Ierīces numurs (E-Nr.) un ražošanas numurs (FD)

Ierīces numurs (E Nr.) un ražošanas numurs (FD) norādīts uz ierīces parametru plāksnītes. Atkarībā no modeļa parametru plāksnīte atrodas:

- durtiņu iekšpusē;
- apkopes lūciņas iekšpusē;
- ierīces aizmugurē.

Pierakstiet savas ierīces informācijas un klientu apkalpošanas dienesta tālruņa numuru, lai tos vēlāk ātri atrastu.

Patēriņa vērtības

Turpmāk tekstā sniegtā informācija ir norādīta saskaņā ar ES ekodizaina regulas prasībām. Visas programmām norādītās vērtības, izņemot programmu **“Eco 40-60”**, ir tikai orientējošas. Tās ir noteiktas saskaņā ar attiecināmo standartu EN 60456. Šim nolūkam ir deaktivizēta automātiskās dozēšanas funkcija.

Piezīme par salīdzinošo pārbaudi – deaktivizējiet automātiskās dozēšanas funkciju, ja vien šī funkcija nav pārbaudes objekts.

Programma	Svars (kg)	Programmas ilgums (stundas) ¹	Enerģijas patēriņš (kWh) ¹	Ūdens patēriņš (l) ¹	Maksimālā temperatūra (°C) 5 min ¹	Izgiešanas ātrums (apgr./min) ¹	Atlikušais mitrums (%) ¹
Eco 40- 60°C ²	8,0	3:29	1,070	58,0	44	1400	50
Eco 40- 60°C ²	4,0	2:44	0,580	43,0	37	1400	50
Eco 40- 60°C ²	2,0	2:13	0,175	27,0	24	1400	56
Cottons 20°C	8,0	3:14	0,320	88,0	23	1400	52
Cottons 40°C	8,0	3:14	1,210	88,0	45	1400	52
Cottons 60°C	8,0	3:28	1,350	88,0	53	1400	52
Cottons 40°C + Prewash ↓	8,0	3:44	1,250	98,0	45	1400	52
Easy Care 40°C	4,0	2:28	0,780	61,0	44	1200	27
Mix 40°C	4,0	0:59	0,620	44,0	41	1400	53
Wool / Handwach 30°C	2,0	0:40	0,200	40,0	22	800	25

¹ Atkarībā no ienākošā ūdens spiediena, cietības un temperatūras, apkārtējās vides temperatūras, veļas veida, daudzuma un netīrības pakāpes, izmantotā mazgāšanas līdzekļa, elektroenerģijas padeves svārstībām un izvēlētajām papildu funkcijām faktiskās vērtības var atšķirties no norādītās vērtības.

2 Pārbaudes programma saskaņā ar ES ekodizaina Direktīvu un ES energomarķējuma regulas prasībām, izmantojot aukstu ūdeni (15 °C).

Tehniskās specifikācijas

Šeit sniegti fakti un skaitļi par jūsu ierīci.

Ierīces augstums	850 mm
Ierīces platums	598 mm

Ierīces dziļums	590 mm
Svars	80 kg ¹
Maksimālais porcijas svars	8 kg
Elektroenerģijas pieslēguma spriegums	220–240 V, 50 Hz

¹ Atkarībā no ierīces specifikācijām

lv Patēriņa vērtības	
⇒ Minimālā instalācijas aizsardzība	10 A
Nominālā jauda	2300 W
Enerģijas patēriņš	<ul style="list-style-type: none"> ■ Izslēgtā režīmā – 0,10 W ■ Ieslēgtā režīmā – 0,50 W
Ūdens spiediens -	<ul style="list-style-type: none"> ■ Minimālais 100 kPa (1 bar) ■ Maksimālais 10 kPa (10 bar)
Ūdens pievada šļūtenes garums	150 cm
Ūdens notekas šļūtenes garums	150 cm
Elektrības vada garums	210 cm
Maks. notekas augsnums	100 cm
[†] Atkarībā no ierīces specifikācijām	

Plašāka informācija par jūsu modeli ir pieejama tiešsaistē <https://en-ergylabel.bsh-group.com>. Šī tīmekļa adrese ir saistīta ar oficiālo produktu datubāzi EU EPREL. Instrukcijas drukāšanas laikā šī tīmekļa adrese vēl nav publicēta. Lūdzu, rīkojieties atbilstoši norādījumiem par to, kā meklēt vajadzīgos modeļus. Modeļa identifikatoru veido burti pirms svītras produkta numurā (E Nr.) uz parametru plāksnītes. Modeļa identifikatoru varat meklēt arī ES energomarķējuma pirmajā rindā.

[†] Attiecas tikai uz valstīm Eiropas Ekonomiskajā Zonā.

Cienījamais klient!

Klientu serviss ir blakus neatkarīgi no jūsu dzīvesvietas, un viens no mūsu servisa tehniķiem ir atbildīgs par jūsu reģionu.

Mūsu padoms:

Pirms sazināties ar klientu apkalpošanas servisu, pārbaudiet, vai nevarat pašrocīgi salabot radušos traucējumu. Tā jūs izvairīsieties no izdevumiem par tehniķa vizīti. Attiecīgos norādījumus var atrast lietošanas instrukcijā.

Turklāt mēs palīdzēsim jums ātri, labi un par mērenu cenu!

Mūsu kvalificētie speciālisti ir jūsu rīcībā visās valstīs. Pie viņiem ir pieejamas oriģinālas detaļas visām ierīcēm. Tas ietaupa gan laiku, gan naudu.

Traucējums? Tas ir jānovērš!

Šajā sadaļā norādīti jums tuvāko klientu apkalpošanas servisu telefona numuri un adrese jūsu valstī.

Tas paātrinās jūsu problēmas risinājumu!

Sniedziet mums šādu informāciju:

1. Precīza jūsu **adrese un telefona numurs**
2. Precīzs **sūdzības apraksts**
3. **Iegādes datums**
4. Produkta numurs (**E-No.**) uz specifikaģiju etiķetes
5. Ražošanas datums (**FD**) uz specifikaģiju etiķetes

Jūsu lietošanas instrukcijā ir pateikts, kurā vietā atrodama tehnisko specifikaģiju plāksnģite.

Specifikaģiju etiķetes piemģrs

E-NR. XYZ1234/00		FD7202
GU01442	0 705 144 811	
BEFRIGERGERAT DIN 8953	KLASSE N	BRUTTIVOLUMEN 134 l NETZVOLUMEN 113 l
BEFRIGERVERMOGEN 17 Kg/24h	KOMPRESSOR 220-240 V ~ 50 Hz 120 W	KALTEMITTEL R12 0,140 Kg
ZUR BETRIEBSBEREITUNG 40/15	bsp. EIGENSICHER	
 FYP	GU SD 1.4.1	made in Germany
		

Šajā sadaļā minģtie klientu apkalpošanas servisi ir paredģēti tikai jģsu reģionālģ servisa izplatģto produktu apkopei un remontam.

Tomģr, ja nepiecieģams, mģs varam arī nodroģinģt rezerves daģas un remontu ierģcģm, kas iegģdģtģas citģ valstģi un ievestģs nepareizģ veidģ.

Garantģjas noteikumi

Garantģjas nosacģjumus šai ierģcei definģ mģsu pģrstģvģi attģcģģģģģ valstģi. Garantģjas nosacģjumus pģc pieprasģjuma var saģemt mazumtirdzniecģbas/vairumtirdzniecģbas vietģ, kurģ iegģdģtģa ierģce. Sģdzģbas gadģjumģ garantģjas laikģ uzrģdģiet ierģces iegģdes ģeku.

LV Latvija / Latvia

“General Serviss” SIA

Buļļu iela 70c

Rīga, LV-1067

Tel. +371 6742 52 32

GSM +371 2630 48 60

e-mail: info@serviscentrs.lv

www.serviscentrs.lv

"Elektronika Serviss" SIA

Tadaikņu iela 4

Rīga, LV1004

Tel. +371 67717060

Fakss: +371 676 012 35

e-mail: serviss@elektronika.lv

www.elektronika.lv