

# Camry

— Premium —



## CR 4223

- |                                      |                                     |
|--------------------------------------|-------------------------------------|
| (GB) user manual - 3                 | (D) bedienungsanweisung - 5         |
| (F) mode d'emploi - 7                | (E) manual de uso - 9               |
| (P) manual de serviço - 11           | (LT) naudojimo instrukcija - 13     |
| (LV) lietošanas instrukcija - 15     | (EST) kasutusjuhend - 17            |
| (H) felhasználói kézikönyv - 23      | (BS) upute za rad - 21              |
| (RO) Instrucțiunea de deservire - 19 | (CZ) návod k obsluze - 33           |
| (RUS) инструкция обслуживания - 54   | (GR) οδηγίες χρήσεως - 38           |
| (MK) упатство за корисникот - 48     | (NL) handleiding - 51               |
| (SLO) navodila za uporabo - 27       | (FIN) manwal ng pagtuturo - 25      |
| (PL) instrukcja obsługi - 31         | (I) istruzioni operative - 45       |
| (HR) upute za uporabu - 42           | (S) instruktionsbok - 57            |
| (DK) brugsanvisning - 35             | (UA) інструкція з експлуатації - 65 |
| (SR) Корисничко упутство - 62        | (SK) Používateľská príručka - 60    |
| (AR) دليل التعليمات - 69             | (BG) Инструкция за употреба - 71    |

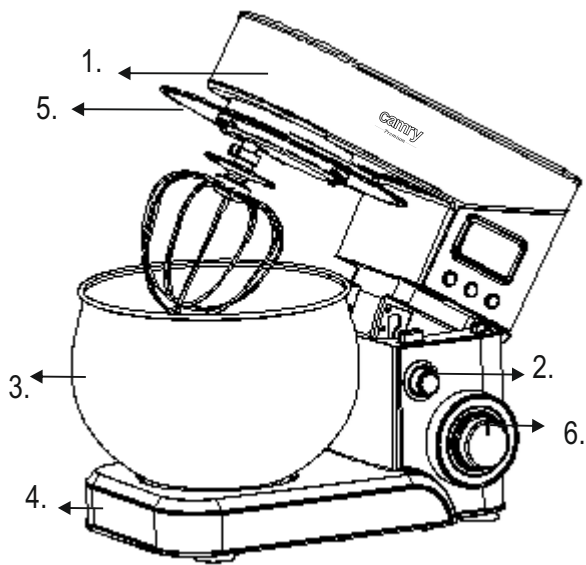

Fig. 1

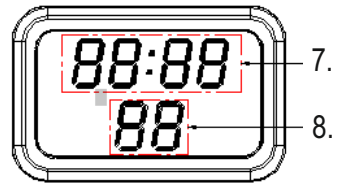

Fig. 2

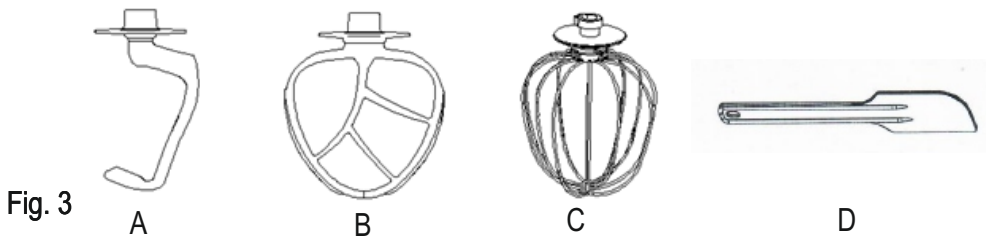

Fig. 3



Fig. 4

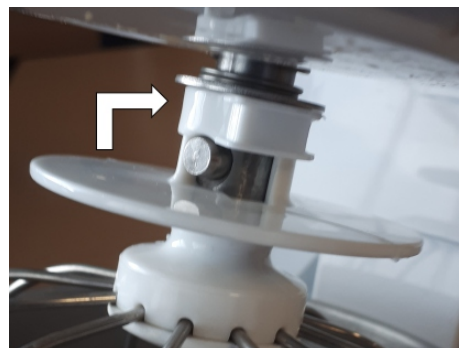

Fig. 5

5. Norādami nuleisti virtuvīno kombaino viršū (1), paspauskite pakreipimo mygtuku (2) ir vienu rankas paspauskite virtuvīno kombaino viršū (1). Paspaudus garsā, kai detalē pasieks teisingā padētī. [sitinkīkite, kad lanko danglis (5) prītvirtīntas savo vīetoje (žr. 1 pav.).

#### NAUDOJIMAS

1. [sitinkīkite, kad greičio parīnkkīklis (6) yra OFF padētyje, tada įkīškīte kīštukā į maitīnīmo šaltīnī.
2. Pasukīte greičio parīnkkīklī (6) į norīmā greičio nustatymā iš „0“, tai reīškīa „OFF“ padētī, kol „6“ reīškīa greīčiausią greitī. Varīklīo sukīmos greīčio skāīčius bus rodomas LCD greīčio ekrane (8).
3. Laīko ekrane (7) bus rodomas laīkas, praējes nuo prietaiso įjungīmo īkī šīol. Tai yra atvejīs, laīkmatīs nenustatytas, laīkmatīs skāīčiuoja laīkā nuo pradzīs (0:00), kad īsūngtū momentā.

#### LAIMERIO NUSTATYMAS

Norēdami nustatytī laīkmatī, kurīs skāīčiuoja veikīmo laīkotarpī nuo įjungīmo īkī norīmo laīko momentō ir kitā kartā automatīškai īsūngia, atlikīte toliau norūdūtū veiksmus:

- Paspauskīte laīkmatīo mygtukā (9), LCD ekrane (7) rodoma 00:30 - pusē minūtēs.
- Pakartotīnai paspauskīte plīuso mygtukā (10), kad padīdīntumētē veikīmo laīkā 30 sekundzīū intervalais.
- Pakartotīnai paspauskīte mīnuso mygtukā (11), kad veikīmo laīkas sutrūpētū 30 sekundzīū intervalais.
- Pasīrīnkē norīmā veikīmo perīodā, LCD laīko ekranas (7) mirksī 3 kartus, kad prīsīmīntū jūsū nustatymā. Tada laīko rodymas (7) skāīčius veikīmo laīkā īkī 00:00. Varīklīs bus sustabdytas automatīškai, LCD laīko ekranas (7) mirksī: 00:00, LCD greīčio ekrane (8) rodomas greītīs nulīs.

4. Norēdami pasīektī momentīnī maksimalū varīklīo greitī, palaīkykīte greīčio parīnkkīklī (6) padētyje „P“ - impulsas.

Norēdami maīsytī maīstā tīnkamū būdū, atlikīte toliau pateiktā trumpā instrukcījā:

A priedas: tīnka vaziūtū 1–2 greīčiu. Veikīmo laīkas: 1: 30 sekundzīū greīčiu, 2: 5-6 minūčių greīčiu.

B priedas: tīnka greīčiams 1–4. Veikīmo laīkas: 1-2 greīčiais: 1 minutē ir 3-4: 3-4 minutes.

C priedas: tīnka vaziūtū 5–6 greīčiu. Veikīmo laīkas: 5-7 minutes. Norēdami īsplaktī kīaušīnīū baltymus, naudokīte mažiausiai 3 kīaušīnīus ir ne daugiau kaip 15 kīaušīnīū baltymū.

Įspėjimas: Į dubenī, kai jīs veīkīa, nedēkite peīlīo, metalīnīū šaukštū, šakutēs, mentelēs ir pan.

5. Maksimalū vīeno ciklo veikīmo trukmē neturī viršytī 7 minūčių. Tarp 2 īsī eilēs einančių ciklū turi būtī īšlaīkytas mažiausias 10 minūčių poīso laīkas. Po 2 ciklū īsī eilēs leīskīte īrengīnīui paīstētī 40 minūčių.

6. Baīgē maīsytī, pasukīte greīčio parīnkkīklī į padētī „0“, atjunkīte laīdā nuo maitīnīmo līzdo.

7. Laīkykīte nuspaudē pakreipīmo mygtukā (2), maīsytuvō (1) vīršūs automatīškai pakīlīs ir užsīfiksuos pakreipīmo padētyje.

8. Jei reīkīa, perteklīnī maīstā īsī priedō galītē subraīzytī plastīkīne mentele (D).

9. Sīek tīek jēgos īstraukīte maīsymo priedā pasukdami į kairē pusē ir tada žemyn. Greīčio parīnkkīklīs turi būtī „0“ padētyje, o pries īstraukīant maīsyimo priedā, maitīnīmo līzdas turi būtī atjungtas.

Virtuvīnīs kombainas automatīškai īsūngs, kai užrakīntō rotorīaus varīklīs nustos veiktī 15 sekundzīū. Įrengīnīs negalī ilgāi dirbtī nuolat. Jei dirbate daugiau nei 2 ciklus 7 minutes, palaūkīte 40 minūčių pries kitā maīsyamā.

#### VALYMAS IR PRIEŽIŪRA

1. Pries valydami, atjunkīte prietaisā nuo maitīnīmo šaltīnīo ir leīskīte jam atvēstī.

2. Pries valydami vandenī plovīklīu, nuīmkīte priedus. Neplaukīte indaplovēsē.

3. Nuvalykīte īsorīnes dalīs virtuvīnīu rankšluosčiu arba mīnkštu skudurēlīu.

4. Įrengīnīui valytī nenaudokīte abrazyvīnīū medzījų.

5. Nemerķīte pagrīndō į vandenī ar kitūs skyscīus.

#### TECHNINIAI DUOMENYS

Maitīnimas: 220–240 V ~ 50 Hz

Galīa: 1300W Maksimalī galīa: 2000W

Nerūdījančio plīeno dubuō 5 lītra

Maksimalūs veikīmo laīkas per vīenā ciklā: 7 minūtēs

Minimalūs poīso laīkas tarp ciklo: 10 minūčių



Rūpīnantis aplīnka. Kartono pakuotes atīduotī į makulatūrā. Polietīleno (PE) maīšelīus mestī į plastīkūi skīrtā konteīnerī. Susīdēvėjusį prietaisā atīduotī į atītīnkamā atliekū surīnkīmo vīetā, nes prietaise esančīs pavojīngos medzīagos galī keltī grēsme aplīnkai. Elektrīnį prietaisā atīduotī tokī, kad nebūtū galīma jo pakartotīnai naudotī ir panaudotī. Jeigu prietaise yra baterījos, būtīna jas īšīmītī ir atskīrai atīduotī į atliekū surīnkīmo vīetā. Nemestī prietaiso į buitīnīū atliekū konteīnerī!

## LATVIEŠU

### DROŠĪBAS NOSACĪJUMI. SVARĪGAS NORĀDĪJUMI PAR LIETOŠANU LŪDZU, RŪPĪGI LASIET UN UZGLABĀT NĀKOTNES ATSAUCES

Garantījas nosacījumi ir atšķīrīgī, ja ierīcī izmanto komercīalīem mērķīem.

1. Pīrms produkta lietošanas, lūdzu, uzmanīgī izlasīet un vīenmēr īevērojīet šādus norādījumus. Ražotājs nav atbildīgs par zaudējumiem, kas radušīs nepareizas lietošanas dēļ.

2. Produkts ir paredzēts lietošanai tīkai telpās. Nelīetojīet izstrādājumu nekādiem mērķīem, kas nav saderīgī ar tā lietojumu.

3. Lietojamais spriegums ir 220-240V, ~ 50 / 60Hz. Drošības apsvērumu dēļ nav pareizi savīenot vairākas ierīces ar vīenu kontaktlīgzdu.

4. Lūdzu, esīet piesardzīgūs, lietojot apkārt bērniem. Neļaujīet bērniem spēlētīs ar produktu. Neļaujīet bērniem vāi cilvēkiem, kuri nezīna ierīcī, to lietot bez uzraudzības.

5. BRĪDINĀJUMS. Šo ierīcī bērni, kas vecākī par 8 gadiem, un personas ar īerobežotām

fiziskām, maņu vai garīgām spējām vai personas, kurām nav pieredzes vai zināšanas par ierīci, drīkst izmantot tikai personas uzraudzībā, kas atbild par viņu drošību, vai ja viņi ir instruēti par ierīces drošu lietošanu un apzinās ar tās darbību saistītās briesmas. Bērniem nevajadzētu spēlēt ar ierīci. Ierīces tīrīšanu un apkopi nedrīkst veikt bērni, ja vien viņi nav vecāki par 8 gadiem un šīs darbības veic uzraudzībā.

6. Pēc izstrādājuma lietošanas vienmēr atcerieties maigi noņemt kontaktdakšu no kontaktlīgzdās, ar roku turot kontaktlīgzdu. Nekad nevelciet strāvas kabeli !!!

7. Nekad neatstājiēt produktu pieslēgtu strāvas avotam bez uzraudzības. Pat tad, ja lietošana uz īsu laiku tiek pārtraukta, izslēdziet to no tīkla, atvienojiet strāvu.

8. Nekad nelieciet barošanas kabeli, kontaktdakšu vai visu ierīci ūdenī. Nekad nepakļaujiēt produktu tādos atmosfēras apstākļos kā tieša saules gaisma vai lietus utt. Nekad nelietojiēt produktu mitros apstākļos.

9. Periodiski pārbaudiet strāvas kabeļa stāvokli. Ja barošanas kabelis ir bojāts, produkts jānogriež profesionālā servisa vietā, kur tas jānomaina, lai izvairītos no bīstamām situācijām.

10. Nekad nelietojiēt izstrādājumu ar bojātu strāvas kabeli, ja tas tika nomests vai sabojāts citā veidā vai ja tas nedarbojas pareizi. Nemēģiniet pats salabot bojāto produktu, jo tas var izraisīt elektrošoku. Lai to salabotu, bojāto ierīci vienmēr nogādājiēt profesionālā servisa vietā. Visus remontdarbus var veikt tikai pilnvaroti servisa speciālisti. Nepareizi veikts remonts var radīt bīstamas situācijas lietotājam.

11. Nekad nelieciet izstrādājumu uz karstu vai siltu virsmu vai virtuves ierīču, piemēram, elektriskās krāsns vai gāzes degļa, vai tuvu tam.

12. Nekad nelietojiēt produktu degošu tuvumā.

13. Neļaujiēt vadam karāties virs letes malas.

14. Papildu aizsardzībai elektriskajā ķēdē ieteicams uzstādīt atlikušās strāvas ierīci (RCD) ar nominālo atlikušo strāvu.

15. Neiegremdējiēt motora bloku ūdenī. Nemazgājiēt trauku mazgājamās mašīnās.

16. Pirms tīrīšanas un piederumu noņemšanas iestatiet ātruma vadību OFF stāvoklī un atvienojiet strāvas kabeli.

17. Pirms ierīces lietošanas pārbaudiet, vai visas detaļas un piederumi ir pareizi uzstādīti.

18. Karstu produktu sajaukšanas laikā esiet ļoti piesardzīgs, lai izvairītos no dedzināšanas.

19. Ierīce ir paredzēta, lai pagatavotu nelielu daudzumu pārtikas produktu. Ierīce nav paredzēta rūpnieciskai pārtikas pārstrādei.

#### IERĪCES APRAKSTS (1. un 2. un 3. attēls)

1. Virtuves kombaina augšdaļa

4. Bāze

7. LCD laika displejs

10. Poga Plus

A - Mīklu āķis

2. Noliecama poga

5. Bļodas vāks

8. LCD ātruma displejs

11. Mīnusa poga

C - Olu putotājs

3. Bļoda 5,0 litri

6. Ātruma selektors

9. Taimera poga

D - Lāpstīņa

#### PIRMS PĀRTIKAS PĀRTIKAS PROCESORA LIETOŠANAS

Pirms ierīces montāžas pārliecinieties, ka strāvas vads ir atvienots no strāvas kontaktlīgzdās un vai ātruma selektors (6) atrodas pozīcijā "0".

1. Nospiediet slīpuma pogu (2), maisītāja (1) augšdaļa automātiski atbrīvojas un nofiksējas slīpuma stāvoklī.

2. Atlasiet vēlamo stiprinājumu, kas ir atkarīgs no veicamā maisījuma:

A - āķis mīklas mīcīšanai,

B - miksera sajaukšana olu un sviesta sajaukšanai un sakušanai,

C - olu putotājs olu baltuma / krējuma / šķidra ēdiena sakušanai un putošanai.

3. Ievietojiet vēlamo stiprinājumu tieši, līdz tas nofiksējas pareizajā stāvoklī - skatiet 4. un 5. attēlu.

Piezīme: Pārliecinieties, ka pielikums ir pilnībā ievietots kontaktlīgzdā, pretējā gadījumā tas var ietekmēt jūsu sajaukšanas rezultātu.

4. Novietojiet trauku (3) uz pamatnes (4), pēc tam pagrieziet trauku (3) pulksteņrādītāja kustības virzienā, līdz tas nofiksējas.

5. Lai nolaistu virtuves kombaina augšdaļu (1), nospiediet slīpuma pogu (2) un ar vienu roku nospiediet virtuves kombaina augšdaļu (1). Kad detaļa ir sasniegusi pareizo pozīciju, atskanēs klikšķa skaņa. Pārļiecinieties, vai priekšgala vāks (5) ir nostiprināts vietā (skat. 1. attēlu).

## LIETOŠANA

1. Pārļiecinieties, vai ātruma selektors (6) atrodas OFF stāvoklī, pēc tam ievietojiet kontaktdakšu strāvas avotā.
2. Pagrieziet ātruma selektoru (6) vēlamajā ātruma iestatījumā no "0", kas nozīmē OFF stāvokli, līdz "6" nozīmē ātrāko ātrumu. Motora griešanās ātruma numurs tiks parādīts LCD ātruma displejā (8).
3. Laika displejā (7) tiks parādīts laiks, kas pagājis kopš ierīces ieslēgšanas līdz šim  
Tas ir gadījums, taimeris nav iestatīts, taimeris skaita laiku no sākuma (0:00), lai izslēgtu brīdi.

### TAIMERA IESTATĪŠANA

Lai iestatītu taimerī, kas skaita darbības periodu no ieslēgšanas līdz vēlamajam laika brīdim un pēc tam automātiski izslēdziet ierīci, rīkojieties šādi:

- Nospiediet taimera pogu (9), LCD laika displejā (7) tiek rādīts 00:30 - pusminūte.
- Atkārtoti nospiediet plus pogu (10), lai palielinātu darbības laiku ar 30 sekunžu intervālu.
- Atkārtoti nospiediet mīnusa pogu (11), lai samazinātu darbības laiku ar 30 sekunžu intervālu.
- Pēc vēlamā darbības perioda izvēles LCD laika displejs (7) mirgos 3 reizes, lai atcerētos jūsu iestatījumu. Pēc tam laika displejā (7) darbības laiks tiks skaitīts līdz 00:00. Motors tiks automātiski apturēts, LCD laika displejs (7) mirgos: 00:00, LCD ātruma displejā (8) rādīs nulles ātrumu.

4. Lai sasniegtu momentāno maksimālo motora ātrumu, turiet ātruma pārslēgu (6) pozīcijā "P" - impulss.

Lai sajauktu ēdiena ar atbilstošu stiprinājumu, sekojiet zemāk sniegtajiem norādījumiem:

Pielikums A: piemērots ātrumam 1-2. Darbības laiks: ar ātrumu 1: 30 sekundes, ar ātrumu 2: 5-6 minūtes.

Pielikums B: piemērots ātrumam 1-4. Darbības laiks: ar 1-2 ātrumiem: 1 minūte un ar ātrumu 3-4: 3-4 minūtes.

Pielikums C: piemērots ātrumam 5-6. Darbības laiks: 5-7 minūtes. Lai saputotu olu baltumus, izmantojiet vismaz 3 olas un ne vairāk kā 15 olu baltumus.

Brīdinājums: nelieciet nazi, metāla karotes, dakšīnu, lāpstīnu un tā tālāk blodā, kad tā darbojas.

5. Maksimālais darbības laiks vienā ciklā nedrīkst pārsniegt 7 minūtes. Starp 2 cikliem pēc kārtas jāpaglabā minimālais atpūtas laiks 10 minūtes. Pēc 2 cikliem pēc kārtas ļaujiet ierīcei atpūsties par 40 minūtes.

6. Kad sajaukšana ir pabeigta, pagrieziet ātruma pārslēgu pozīcijā "0", atvienojiet vadu no kontaktlīdždas.

7. Turiet nospiegtu pogu (2), maisītāja (1) augšdaļa automātiski pacelsies un nofiksēsies slīpuma stāvoklī.

8. Vajadzības gadījumā lieko pārtiku no stiprinājuma var nokasīt ar plastmasas lāpstīnu (D).

9. Ar nelielu spēku izvelciet maisīšanas piederumu, pagriežot uz kreiso pusi un pēc tam uz leju. Ātruma selektoram jābūt pozīcijā "0", un strāvas kontaktlīdždai jābūt atvienotai no strāvas, pirms izvelciet maisīšanas piederumu.

Pārtikas kombains automātiski izslēgsies, kad bloķētā rotora motors vairs nedarbosies 15 sekundes. Ierīce ilgstoši nevar pastāvīgi darboties. Ja strādājat vairāk nekā 2 ciklus 7 minūtes, lūdzu, pagaidiet 40 minūtes pirms nākamās sajaukšanas.

## TĪRĪŠANA UN APKOPE

1. Pirms tīrīšanas atvienojiet ierīci no strāvas un ļaujiet tai atdzist.
2. Pirms tīrīšanas ūdenī ar mazgāšanas šķidrumu noņemiet piederumus. Nemazgājiet trauku mazgājamās mašīnās.
3. Noslaukiet ārējās daļas ar virtuves dvieļi vai mīkstu drānu.
4. Ierīces tīrīšanai neizmantojiet abrazīvus materiālus.
5. Nemērciet pamatni ūdenī vai citos šķidrumos.

## TEHNISKIE DATI

Barošanas avots: 220-240V ~ 50Hz

Jauda: 1300W Maksimālā jauda: 2000W

Nerūsējošā tērauda trauks 5 litri

Maksimālais darbības laiks 1 ciklā: 7 minūtes

Minimālais atpūtas laiks starp ciklu: 10 minūtes



Apkārtējās vides aizsardzība. Kartona iepakojumu, lūdzu, nododiet atsevišķi pārstrādei. Polietilēna maisiņus (PE) izmest plastmasas izstrādājumiem paredzētajos konteineros. Lietotās elektropreces nododiet attiecīgajos pieņemšanas punktos. Ierīcē satur bīstamas sastāvdaļas, kas var izraisīt draudus apkārtējai videi. Elektroierīce jānodod tā, lai ierobežotu tās atkārtotu izmantošanu. Ja ierīcē atrodas baterijas, izņemiet tās un nododiet pieņemšanas punktā atsevišķi. Produktu neizmest sadzīves atkritumu konteinerā!

## EESTI

### ÜLDISED OHUTUSJUHISED. LUGEGE SEADME KASUTUSOHUTUST PUUDUTAVAD

### JUHISED TÄHELEPANELIKULT LÄBI JA HOIDKE ALLES

Kui seadet kasutatakse ärilisel eesmärgil, muutuvad garantiitingimused.

1. Enne seadme kasutamist loe kasutusjuhend hoolikalt läbi ja järgi kõiki seal leiduvaid juhiseid. Tootja ei vastuta nende kahjustuste eest, mis tekivad seadme mitteotstarbekohase kasutamise ja ebaõige käsitsemise tagajärjel.

2. Seade on ettenähtud ainult koduseks kasutamiseks. Ära kasuta seadet