

ROIDMI Bezvadu putekļu sūcēja lietošanas rokasgrāmata

Pirms lietošanas izlasiet rokasgrāmatu. Saglabājiet to arī turpmākai atsaucei.

Attēli ir paredzēti tikai atsaucei, faktiskais produkts var atšķirties.



Skenējiet QR koda rokasgrāmatas
vairākās valodās

ROIDMI

SATURS

1. Jaunākās lietošanas instrukcijas.....	2
2. Simbolu skaidrojums	2
3. Drošības instrukcijas	2
4. Produkta pārskats.....	4
5. Detaļas un piederumi	4
6. Montāža	5
7. Darbība	5
8. Tīrīšana un apkope	6
9. Traucējummeklēšana.....	7
10. Tehniskie dati	7
11. Otrreizēja pārstrāde	8
12. Garantija un atbildības ierobežojumi.....	8

1. Jaunākās lietošanas instrukcijas

Lejupielādējiet jaunākās lietošanas instrukcijas, izmantojot saiti <https://www.roidmi.com/en/cms/so/admin>, vai skenējiet parādīto QR kodu. Izpildiet vietnē sniegtos norādījumus.



2. Simbolu skaidrojums

Zibens simbols trīsstūrī tiek izmantots, ja pastāv potenciāls savainojumu risks, piemēram, elektriskās strāvas trieciens.

Izsaukuma zīme trīsstūrī norāda svarīgus norādījumus šajā lietošanas instrukcijā, kas noteikti ir jāievēro.

Bultiņas simbols norāda konkrētus padomus un ieteikumus par darbību.

3. Drošības instrukcijas

Pirms lietošanas izlasiet rokasgrāmatu.

SVARĪGI DROŠĪBAS NORĀDĪJUMI

PIRMSIZMANTOŠANALASĪT VISUINSTRUKCIJAS

Lietojot elektroierīci, vienmēr jāievēro pamata piesardzības pasākumi, tostarp šādi: IZLASIET VISUS INSTRUKCIJASPIRMSIZMANTOŠANA (ŠOIERĪCE). Brīdinājumu un instrukciju neievērošana var izraisīt elektriskās strāvas triecienu, aizdegšanos un/vai nopietnus savainojumus.

WA RNING

Lai samazinātu ugunsgrēka, elektriskās strāvas trieciena vai savainojumu risku:

BRĪDINĀJUMS:

1. Ja barošanas vads ir bojāts, tas jānomaina ražotājam, tā servisa aģentam vai kvalificētām personām, lai izvairītos no briesmām.
2. Pirms uzlādes izlasiet instrukcijas.
3. Lietošanai tikai iekštelpās, nepakļaujiet lietus iedarbībai.
4. Akumulatora lādētājs ir paredzēts ražotāja nodrošinātā uzlādējamā akumulatora uzlādēšanai.
5. Neizmantojiet citus lādētājus, lai uzlādētu akumulatoru, ko nodrošina ražotājs, un nemēģiniet uzlādēt cita veida akumulatorus ar šo lādētāju.
Tāpat nemēģiniet uzlādēt neuzlādējamās baterijas ar šo lādētāju.
6. Pirms uzlādes pārbaudiet, vai uz marķējuma uzlīmes norādītais spriegums atbilst tīkla spriegumam.
7. Uzlādes laikā ierīce jānovieto labi vēdināmā vietā.
8. Pirms lādētāja tīrīšanas vai apkopes, lūdzu, izņemiet kontaktdakšu no kontaktligzdas.
9. Ierīci drīkst lietot tikai ar ierīces komplektācijā iekļauto barošanas bloku. J0. Šajā ierīcē ir baterijas, kuras var nomainīt tikai kvalificētas personas.
11. Pirms nodošanas lūžņos akumulators ir jāizņem no ierīces.
- J2. Izņemot akumulatoru, ierīce ir jāatvieno no barošanas tīkla.
13. Šo ierīci drīkst lietot bērni no 8 gadu vecuma un personas ar ierobežotām fiziskām, sensoriskām vai garīgām spējām vai pieredzes un zināšanu trūkumu tikai tad, ja viņi ir saņēmuši uzraudzību vai instrukcijas par ierīces lietošanu drošā veidā un izprast saistītos apdraudējumus.
14. Tīrīšanu un lietotāja apkopi nedrīkst veikt bērni bez uzraudzības.
15. Bērni nedrīkst spēlēties ar ierīci.
16. Nelietot ārā vai uz mitrām virsmām.
17. Neļaut izmantot kā rotaļlietu. Īpaša uzmanība ir nepieciešama, ja to lieto bērni, mājdzīvnieki vai augi vai to tuvumā.
18. Lietojiet tikai tā, kā aprakstīts šajā rokasgrāmatā. Izmantojiet tikai ražotāja ieteiktos pielikumus.
19. Neizmantojiet ar bojātu vada spraudni. Ja ierīce nedarbojas, tai vajadzētu būt nokritis, bojāta, atstāta ārpus telpām vai ielaista ūdenī, nogādājiet to servisa centrā.
20. Nevelciet vai nenēsājiet aiz auklas, neizmantojiet vadu kā rokturi, neaizveriet durvis uz vada un nevelciet vadu ap asām malām vai stūriem. Nevadiet ierīci pāri vadam. Turiet vadu tālāk no sakarsētām virsmām.
21. Neatvienojiet kontaktdakšu, velkot aiz vada. Lai atvienotu, satveriet kontaktdakšu, nevis vadu.
22. Neturiet lādētāju, ieskaitot lādētāja spraudni, un lādētāja spaiļes ar mitrām rokām.
23. Nelieciet nekādus priekšmetus atverēs. Nelietot ar aizsprostotu atveri; sargājiet no putekļiem, pūkām, matiem un visa, kas var samazināt gaisa plūsmu.
24. Turiet matus, vaļīgu apģērbu, pirkstus un visas ķermeņa daļas tālāk no atverēm un kustīgajām daļām.
25. Tīrot uz kāpnēm, esiet īpaši uzmanīgi.
26. Neizmantojiet uzliesmojošu vai degošu šķidrums, piemēram, benzīna, savākšanai, kā arī nelietojiet vietās, kur tie var būt.
27. Nevāciet neko, kas deg vai smēķē, piemēram, cigaretes, sērskociņus vai karstus pelnus.
28. Nelietojiet, ja nav ievietota putekļu tvertne un filtrs.
29. Novērst nejašu iedarbināšanu. Pārlicinieties, vai slēdzis ir izslēgtā pozīcijā, pirms pievienojat to akumulatoram, paņemiet vai pārnēsāt ierīci. Ierīces nēsāšana, turot pirkstu uz slēdža vai strāvas padeves ierīce, kurai ir ieslēgts slēdzis, var izraisīt negadījumus.
30. Pirms regulēšanas, piederumu maiņas vai ierīces uzglabāšanas atvienojiet akumulatoru no ierīces. Šādi preventīvie drošības pasākumi samazina nejašas iekārtas iedarbināšanas risku.
31. Uzlādējiet tikai ar ražotāja norādīto lādētāju. Lādētājs, kas ir piemērots viena veida akumulatoriem, var radīt aizdegšanās risku, ja to lieto kopā ar citu akumulatoru bloku.

32. Lietojiet ierīces tikai ar īpaši paredzētiem akumulatoru blokiem. Jebkuru citu akumulatoru komplektu izmantošana var radīt savainojumu un aizdegšanās risku.
33. Kad akumulators netiek lietots, turiet to tālāk no citiem metāla priekšmetiem, piemēram, saspaušanas, monētām, atslēgām, naglām, skrūvēm vai citiem maziem metāla priekšmetiem, kas var izveidot savainojumu no viena termināla uz otru. Akumulatora spaiļu savienojums var izraisīt apdegumus vai aizdegšanos.
34. Ļaunprātīgos apstākļos no akumulatora var izplūst šķidrums: izvairieties no saskares. Ja notikusi nejausa saskare, noskalojiet ar ūdeni. Ja šķidrums nokļūst acīs, papildus meklējiet medicīnisko palīdzību. No akumulatora izplūstošais šķidrums var izraisīt kairinājumu vai apdegumus.
35. Neizmantojiet akumulatoru vai ierīci, kas ir bojāta vai pārveidota. Bojāti vai pārveidoti akumulatori var izrādīties neparedzami, izraisot aizdegšanos, sprādzienu vai savainošanās risku.
36. Nepakļaujiet akumulatoru vai ierīci ugunim vai pārmērīgai temperatūrai. Ugunsgrēka vai temperatūras iedarbība, kas pārsniedz 130°C, var izraisīt eksploziju.
37. Ievērojiet visus uzlādes norādījumus un neuzlādējiet akumulatoru vai ierīci ārpus instrukcijā norādītā temperatūras diapazona. Nepareiza uzlāde vai temperatūrā, kas ir ārpus norādītā diapazona, var sabojāt akumulatoru un palielināt aizdegšanās risku.
38. Apkopi veic kvalificēts remonts, izmantojot tikai identiskas rezerves daļas. Tas nodrošinās produkta drošuma uzturēšanu.
39. Nepārveidojiet vai nemēģiniet remontēt ierīci vai akumulatoru, izņemot, kā norādīts lietošanas un kopšanas instrukcijā.
40. Pirms elektriskās sukas pievienošanas vai atvienošanas vienmēr izslēdziet šo ierīci.

SAGLABĀJIET ŠOS INSTRUKCIJAS

Tikai mājsaimniecības lietošanai.

UZMANĪBU!

1. Pārļiecinieties, vai kontaktakša ir labi ievietota, lai izvairītos no elektriskās strāvas trieciena, savainojuma un aizdegšanās.
2. Nekavējoties atvienojiet strāvas padevi un atvienojiet to, ja lādēšanas vai darbības laikā rodas izstrādājuma kropļojumi, pārkaršana, neparasta smaka un skaņas. Novietojiet izstrādājumu atklātā un nedegošā vietā. Apkopi uzticiet ražotājam vai kvalificētai remontdarbīcai. Tas nodrošinās drošības saglabāšanu.
3. Neļiejiet ūdeni uz izstrādājuma vai kontaktakšas un neiegremdējiet tos ūdenī.
4. Ja birstes veltnis sabojājas, nekavējoties izslēdziet putekļu sūcēju. Pārbaudiet, vai birstes veltnis nav aptīts ar matiem vai citām pārāk garām šķiedrām, un notīriet.
5. Lietošanas laikā turiet putekļsūcēju tālāk no tiem, kas nēsā elektrokardiostimulatora ierīci.
6. Glabājiet putekļsūcēju bērniem vai mājdzīvniekiem nepieejamā vietā, lai izvairītos no savainojumiem, kad tas ir piestiprināts pie sienas stiprinājuma uzglabāšanai.
7. Uzlādējot ar sienas stiprinājumu, pārļiecinieties, vai galvenā ierīce lieliski pieguļ sienas stiprinājumam, lai izvairītos no nokrišanas un savainojumu gūšanas.
8. Uzlādējot galveno ierīci, pārļiecinieties, vai ir ieslēgts akumulatora indikators.
9. Sargājiet bērnus no sienas stiprinājuma, īpaši tā, kuram ir uzlādes funkcija. Produkts, kas krīt uzlādes laikā, var izraisīt tādas apdraudējumus kā elektriskās strāvas trieciens noplūdes dēļ.
10. Nenometiet izstrādājumu. Nenovietojiet izstrādājumu mehāniskai slodzei. Novērsiet izstrādājuma sadursmi ar citiem priekšmetiem. Dž.Dž. Laicīgi notīriet putekļu tvertni, lai nodrošinātu labu gaisa ventilāciju, lai izvairītos no sliktas sūkšanas vai motora sildīšanas, ko izraisa gaisa bloķēšana.
12. Sargājiet putekļu sūcēju no ekstremālām temperatūrām. Ieteicamā darbības un uzglabāšanas temperatūra ir no 0°C (32°F) līdz 35°C. Glabājiet to nevēsā un sausā veidā vietā.
13. Neizmantojiet putekļu sūcēju ūdens uzsūkšanai, lai izvairītos no ūdens iekļūšanas galvenajā ierīcē un darbības traucējumu izraisīšanas. Kad ūdens nokļūst putekļu tvertnē, nekavējoties izslēdziet putekļu sūcēju un iztukšojiet putekļu tvertni. Pārļiecinieties, vai putekļu tvertne ir pilnībā sausa.
14. Pēc birstes veltna pilnīgas mazgāšanas pirms atkārtotas uzstādīšanas nosusiniet.
15. Savlaicīgi notīriet stiprinājumus pēc lietošanas, lai tajos nepūstu pārtikas atliekas, vate.
16. Putekļu kausa filtra tīrīšanai izmantojiet tikai ražotāja piegādāto tīrīšanas suku. Neizmantojiet citas tērauda vai cietas sukas.
17. Glabājiet tīrīšanas birsti bērniem nepieejamā vietā, lai izvairītos no savainojumiem. Ar asu asmeni tīrīšanas birste tiek izmantota, lai nogrieztu sapinušās vielas, kuras ir grūti nogriezt tīrs.

4. Produkta pārskats

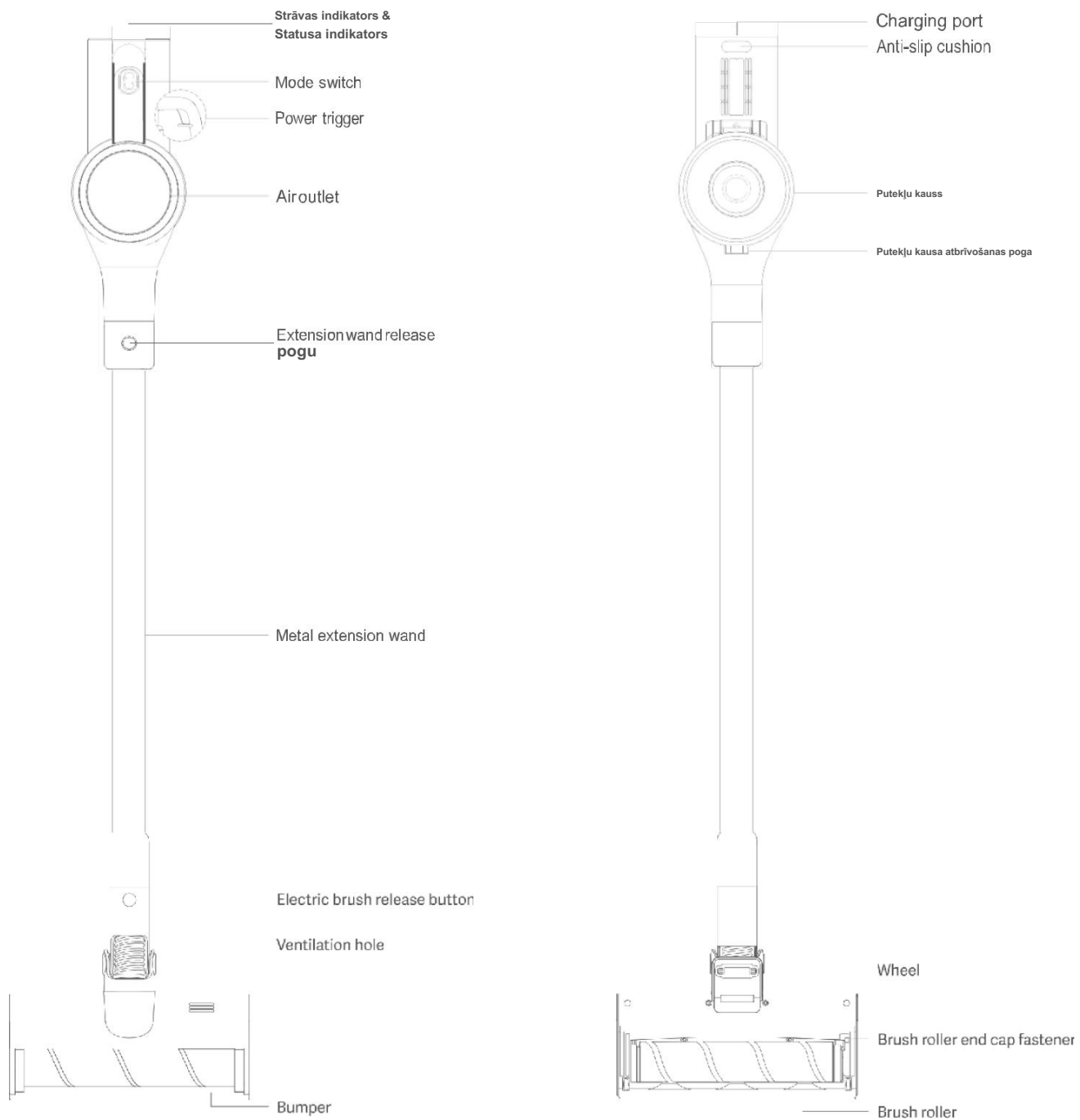

5. Detaļas un piederumi

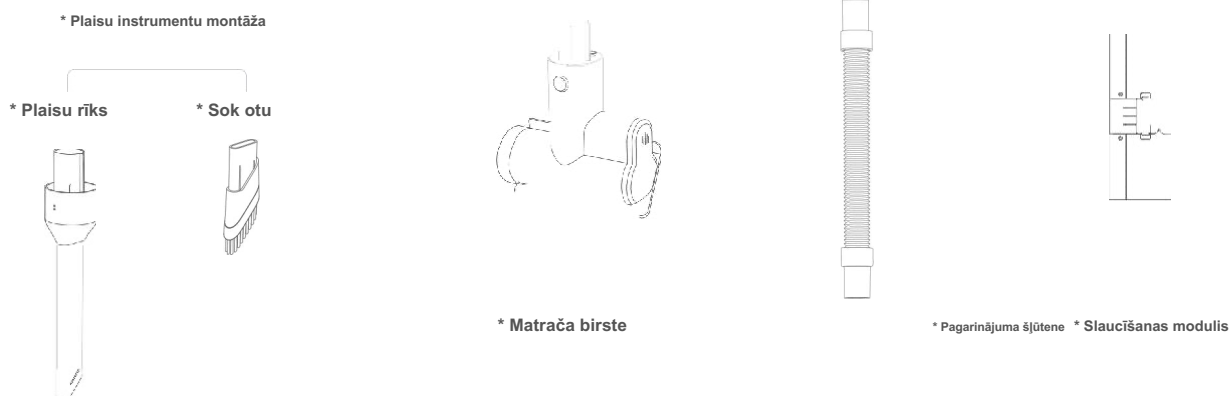



Sienas stiprinājums

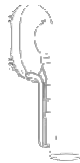

* Mājdzīvnieku suka



* HEPA filtrs



Tīrīšanas birste



Strāvas adapteris

* Par faktiskajām iekļautajām precēm, lūdzu, skatiet iepakojuma sarakstu.

6. Montāža

a) Putekļsūcēja montāža



b) Piederumu montāža

Ir dažādi piederumi, kas ir saderīgi ar šo putekļu sūcēju. Piestipriniet putekļsūcējam vajadzīgo piederumu vai tīrīšanas rīku konkrētam tīrīšanas mērķim.

1. Spraugas instrumenta pievienošana: kā parādīts attēlā, ievietojiet plaisas rīku galvenajā blokā. 2. Mīkstās birstes pievienošana: pēc vajadzības pievienojiet mīksto suku pie spraugas instrumenta, sūkšanas atveres, piespiežot to, līdz tā nofiksējas vietā.



3. Pagarinājuma šļūtenes pievienošana: ievietojiet pagarinājuma šļūteni, kā parādīts attēlā, ievietojiet mājdzīvnieku suku pagarinājuma šļūtenē, galvenās ierīces sūkšanas atverē, piespiediet to, līdz tā nofiksējas vietā.

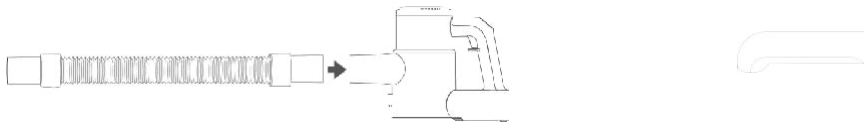

c) sienas stiprinājuma uzstādīšana

Sienas stiprinājums ir paredzēts putekļsūcēja glabāšanai, kamēr tas netiek lietots.

Pirms uzstādīšanas pārļiecinieties, ka siena ir tīra un bez putekļiem.

1. Izmēriet augstumu no 98 līdz 105 cm un atzīmējiet uzstādīšanas pozīciju.

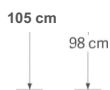

2. Noņemiet aizsargplēvi.

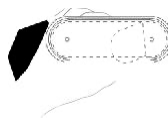

3. Pielīmējiet sienas stiprinājumu pie sienas, nedaudz piespiežot, lai pārļiecinātos, ka tas ir stingri pielīpis pie sienas.



7. Darbība

a) Uzlāde

Pirms pirmās lietošanas pilnībā uzlādējiet putekļsūcēju.

- Lai uzlādētu, pievienojiet strāvas adapteri putekļsūcēja uzlādes portam, pēc tam pievienojiet otru strāvas adaptera galu sienas kontaktligzdai. Tas aizņem apm. 3 stundas, lai pilnībā uzlādētu.

b) Ieslēgšana/izslēgšana

Pavelciet un turiet strāvas slēdzi, lai ieslēgtu putekļu sūcēju. Pēc noklusējuma putekļsūcējs pāriet ECO režīmā. Darbības laikā nospiediet režīma slēdzi, lai pārslēgtos starp ECO, STANDARD un BOOST režīmiem. Atlaidiet strāvas slēdzi, lai izslēgtu putekļu sūcēju.



Charging



Discharging

Statusa indikators (sarkans)

0 00#

Piezīmes: 6 norāda mirgošanu; 0 norāda izslēgtu; 0 norāda pastāvīgu ieslēgtu. Sarkanās gaismas pastāvīga degšana norāda uz nepareizu darbību.

c) Piederumu izmantošana

Spraušanas instruments: šaurām telpām, piemēram, durvju, logu un kāpju stūriem utt.

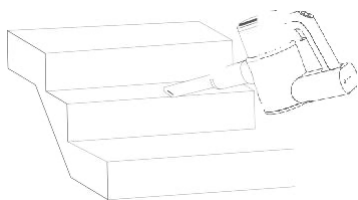

Matraču birste: gultu, aizkaru un citu tekstila virsmu virsmām un ērcu noņemšanai.

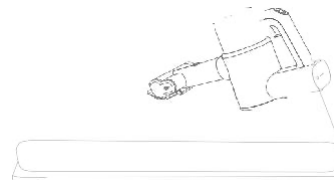

8. Tīrīšana un apkope

Pirms jebkādas apkopes veikšanas vienmēr izslēdziet "OFF" un atvienojiet to no strāvas.

Nekad neizmantojiet agresīvus mazgāšanas līdzekļus, spirtu vai citus ķīmiskus šķīdumus, jo tie var sabojāt korpusu vai izraisīt ierīces darbības traucējumus.

a) Putekļu kausa tīrīšana

1. Novietojiet putekļu kausu virs tvertnes. Nospiediet putekļu kausa atbrīvošanas pogu, lai atvērtu 2. Turiet ciklonu un grieziet pulksteņrādītāja virzienā, lai izņemtu ciklonu no putekļu kausa. putekļu krūzes vāku un iztukšojiet putekļu krūzi. Pavelciet uz augšu filtru un izņemiet to no ciklona.

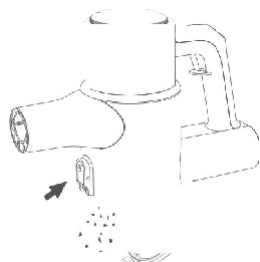

3. Izmantojiet tīrīšanas suku, lai notīrītu filtru un ciklonu. Nomazgājiet tos darba laikā 4. Ievietojiet filtru un ciklonu atpakaļ putekļu tvertnē. Uzspiediet putekļu kausa vāku uz augšu ar ūdeni. Pirms atkārtotas uzstādīšanas pilnībā žāvējiet gaisā vismaz 24 stundas. līdz tas noklikšķ savā vietā.

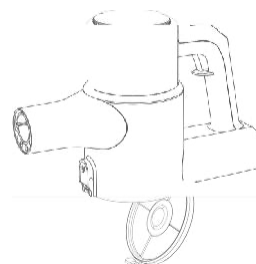
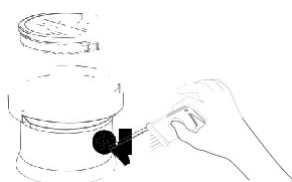

Lai saglabātu augstāko efektivitāti, filtru ieteicams nomainīt ik pēc 3 mēnešiem. Izmantojiet tikai ražotāja norādītos filtrus.

b) Aizmugurējā filtra tīrīšana

1. Noņemiet galvenās ierīces galvas vāku

Lai noņemtu galvenās ierīces galvas vāku, turiet to un pagrieziet pretēji pulksteņrādītāja virzienam.

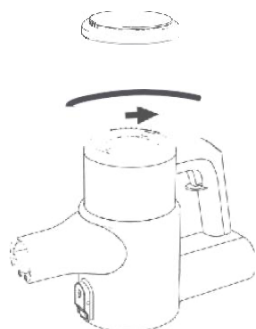

2. Iztīriet aizmugurējo filtru

Pavelciet uz augšu aizmugurējā filtra rokturi, lai izņemtu aizmugurējo filtru. Nomazgājiet aizmugurējo filtru zem tekoša ūdens. Pirms atkārtotas uzstādīšanas pilnībā žāvējiet gaisā vismaz 24 stundas.

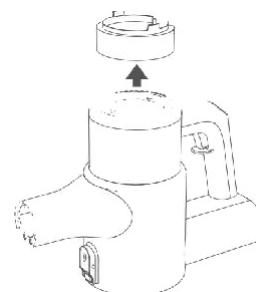

c) Tīrīšanas birstes veltnis

1. Salieciet un izjauciet birstes rullīti

Novietojiet elektrisko birsti ar aizmuguri uz augšu. Pavelciet uz leju gala vāciņa stiprinājumu izmantojiet tīrīšanas birsti, lai noņemtu matiņus un šķiedras, kas pievienotas birstes veltnim. Elektriskās sukas labajā pusē. Paceliet birstes rullīti un nomainiet to ar tīru. Mazgājiet to zem tekoša ūdens. Pilnīgi žāvē gaisā vismaz 24 stundas pirms vienas. Ievietojiet vāciņa stiprinājumu slotā, līdz tas nokļūst vietā.

2. Notīriet birstes rullīti

pārinstalēšana.

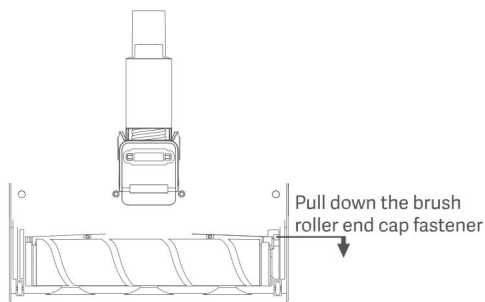

d) Tīrīšanas matrača birste

1. Pavelciet uz leju, kā parādīts attēlā, matrača sukas gala vāciņa stiprinājumu, lai noņemtu vāciņu. Izņemiet matrača birstes rullīti un nomazgājiet to zem tekoša ūdens. Pirms atkārtotas uzstādīšanas pilnībā žāvējiet gaisā vismaz 24 stundas.

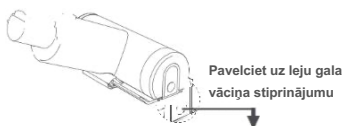

2. Uzstādiet atpakaļ birstes rullīti un gala vāciņa stiprinājumu.

9. Traucējummeklēšana

Lai samazinātu trieciena un neparedzētas darbības risku, pirms apkopes veikšanas izslēdziet ierīci un atvienojiet to no strāvas.

Problēmas apraksts	Iespējamais cēlonis	Iespējamais risinājums
Birstes veltnis negriežas	Birstes rullītis, kas aptīts ar matiem, šķiedrām un citiem gariem piemaisījumiem	Noņemiet netīrumus, kas sapinušies uz birstes veltna
Motors nedarbojas	Zema akumulatora līmenis	Uzlādējiet putekļu sūcēju
	Putekļu kausis pilns ar putekļiem	Iztukšojiet putekļu krūzi
	Putekļsūcējs pārkarst pagarinātā darbības laika dēļ	Pēc atdzesēšanas restartējiet
Slikta atsūkšana	Filtrs pilns ar putekļiem	Notīriet vai nomainiet filtru
	Birstes rullīša vai pašas birstes veltna gaisa ieplūde ir bloķēta	Notīriet elektrisko birsti
	Ciklonu bloķē papīra vai vilnas šķiedras	Regulāri pārbaudiet un notīriet ciklonu
	Gaisa kanāls starp putekļu krūzi un galveno ierīci ir bloķēts	R: g adcheukand tīru gaisa kanālu starp putekļiem n
Lādētāja indikators nedeg vai nemirgo uzlādes laikā	Strāvas adapteris nav pareizi pievienots	Pareizi pievienojiet strāvas adapteri

Jebkurā citā gadījumā vai ja iepriekš aprakstītais risinājums problēmu neatrisināja, lūdz, sazinieties ar mums vietnē servicegroidmi.com.

10. Tehniskie dati

a) Putekļu sūcējs

Produkta modelis	XCQ15RM/XCQ16RM	Uzlādes laiks	<3 stundas
Elektrisko birstes modelis	XCQDS06RM	Darbības laiks	apm. 60 min (ECO režīms)
Matrača birstes modelis	XCQCMS06RM	Darbības laiks	apm. 30 min (STANDARTA režīms)
Nominālais darba spriegums	25,9 V	Darbības laiks	aptuveni 10 minūtes (BOOST režīms)
Nominālais uzlādes spriegums	30 V	Putekļu kausa ietilpība	aptuveni 0,65 l
Litija akumulatora ietilpība	2500 mAh / 64 Wh	Troksnis	<83 dB(A)
Nominālā jauda	335 W (kopā)	Izmēri	1191x259x221 mm
Nominālā jauda	300 W (motors)	Svars (neto)	aptuveni 2,7 kg
Nominālā jauda	35 W (elektriskā suka)		

b) Strāvas adapteris

Nominālais ieejas spriegums	J00-240V-
Nominālā ieejas strāva	1.0A
Nominālais izejas spriegums	30 V
Nominālā izejas strāva	0,8A

Product model	Sydcorea: KA240JA-3000800KR, European Union: KA2401A-3000800EU, Australia: KA2401A-3000800AU, United Kingdom: KA2401A-3000800BS, United States: KA24B-3000800US, Japan: KA240JA-3000800JP, Taiwan: KA240JA-3000800TW, China: KA240JA-3000800CN
---------------	--

11. Otreizēja pārstrāde

Pareiza šī produkta utilizācija	
	Šis marķējums norāda, ka šo izstrādājumu nedrīkst izmest kopā ar citiem sadzīves atkritumiem visā ES. Lai novērstu iespējamu kaitējumu videi vai cilvēku veselībai no nekontrolētas atkritumu izmešanas, pārstrādājiet tos atbildīgi, lai veicinātu materiālo resursu ilgtspējīgu atkārtotu izmantošanu. Lai atgrieztu savu lietoto ierīci, lūdzu, izmantojiet atgriešanas un savākšanas sistēmas vai sazinieties ar mazumtirgotāju, kurā prece tika iegādāta. Viņi var nodot šo izstrādājumu videi nekaitīgai pārstrādei.

12. Garantija un atbildības ierobežojumi

Šim produktam tiek nodrošināta 24 mēnešu garantija (noteikts vietējā likumdošanā) no iegādes datuma pret jebkādam kļūmēm, kas radušās ražošanas vai materiālu defektu dēļ.

Šī garantija neattiecas uz bojājumiem, kas radušies nepareizas uzstādīšanas, nepareizas lietošanas vai normāla produkta nolietojuma dēļ.

Konkrētāk, garantija neattiecas uz:

- Bojājumi vai problēmas, ko izraisa nepareiza lietošana, negadījums, izmaiņas vai nepareizas intensitātes vai sprieguma pieslēgums. Modificēti produkti, tie, kuru garantijas zīmogs vai sērijas numurs ir bojāts, mainīts, noņemts vai oksidēts.
- Akumulatora kļūme pārmērīgas uzlādes dēļ vai kļūme, kas izraisa šo drošības norādījumu ievērošanu, kas izskaidroti lietošanas pamācībā. Kosmētiski bojājumi, tostarp skrāpējumi, iespaidumi vai citi elementi.
- Bojājumi, kas radušies jebkādas nepilnvarotas personas veiktas iejaukšanās rezultātā.
- Defekti, kas radušies normāla nolietojuma vai produkta normālas novecošanas dēļ.
- Programmatūras atjauninājumi tīkla iestatījumu izmaiņu dēļ.
- Produkta kļūmes, ko izraisa trešās puses programmatūras izmantošana, lai pārveidotu, mainītu vai pielāgotu esošo programmatūru. Produkta kļūmes, kas radušās, lietojot bez ražotāja apstiprinātiem piederumiem.
- Oksidēti produkti.

Īstenošanas noteikumi un nosacījumi:

Lai saņemtu garantijas servisu, jums ir jānosūta produkts atpakaļ mazumtirdzniecības vietas klientu apkalpošanas dienestam kopā ar pirkuma apliecinājumu (čeks, rēķins, ...), produkts un tā piegādātie piederumi kopā ar oriģinālo iepakojumu.

Ir svarīgi, lai informācijai būtu pieejams iegādes datums, modelis un sērijas vai IMEI numurs (šī informācija parasti ir norādīta uz izstrādājuma, iepakojuma vai pirkuma apliecinājuma).

Ja tas neizdodas, jums ir jāatgriež prece ar piederumiem, kas nepieciešami tās pareizai darbībai (barošanas avots, adapteris utt.). Gadījumā, ja uz jūsu prasību attiecas garantija, pēcpārdošanas serviss vietējo tiesību aktu robežās var:

Remontējiet vai nomainiet bojātās detaļas.

Apmainiet atgriezto produktu ar produktu, kuram ir vismaz tāda pati funkcionalitāte un kas ir līdzvērtīgs veiktspējas starpībai.

Atmaksāt par precī atbilstoši pirkuma apliecinājumā norādītajai preces pirkuma cenai.

Ja tiek izmantots kāds no šiem 3 risinājumiem, garantijas periods netiek pagarināts vai atjaunots.



Ražots Ķīnā

Ražotājs: ROIDMI Information Technology Co., Ltd.

Adrese: 4F, C8 Building, Nr. 1699 Huishan Road, Life Science and Technology Park, Huishan District, Wuxi, Jiangsu, ĶTR

Izpildvaras standarti:

EN60335-1:2012/A13:2017, EN 60335-2-2:2010/A1:2013, EN 62233:2008, EN 62479:2010, EN 55014-1:2017, EN 55014-1:2017, EN 520014, 0:6-10 2:2014, EN 61000-3-3:2013

UL1017 — standarts putekļsūcējiem, pūtēju tīrītājiem un māsasaimniecības grīdu apdares mašīnām CSA-C22.2 Nr.

243-17 — standarts putekļsūcējiem, pūtēju tīrītājiem un māsasaimniecības grīdu apdares mašīnām

Ilustrācijas var atšķirties no faktiskā produkta. Mēs pastāvīgi cenšamies uzlabot savus produktus; tādēļ šeit ietvertās specifikācijas var tikt mainītas bez iepriekšēja brīdinājuma.

Pakalpojuma e-pasts: wxrmgroidmi.com

Korporatīvā vietne: www.roidmi.com/en

roRMC MiEN pies e pārbaudiet vietni: www.roidmi.com/en

, : 16RMr: