

Lietošanas instrukcija

Elektriskais terases sildītājs

TB2580ST-01

Lietošanas instrukcija

Elektriskais terases sildītājs

TB2580ST-01

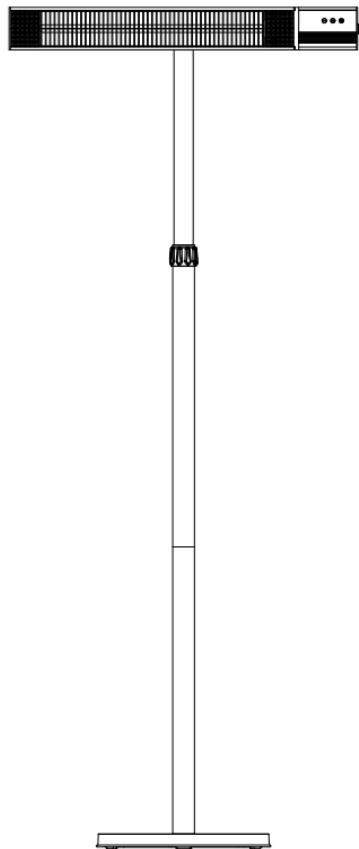

Lūdzu, pirms jauna halogēnā sildītāja lietošanas uzmanīgi

izlasiet šīs instrukcijas

- Izpakoiet elektrisko halogēnās sildītāju, pārliedzinoties, ka visi priekšmeti ir klāt, ka kastē nav palikušas detaļas un ka sildītājs ir atbrīvots no jebkāda iepakojuma materiāla.
- Izmantojot detalizētu rasējumu, izpildiet sildītāja montāžas soļus.
- Nepievienojiet sildītāju elektrotīklam, kamēr montāža nav pabeigta.
- Nepievienojiet sildītāju elektrotīklam, ja kāda no detaļām vai barošanas vads ir kādā veidā bojāts.

Ja rodas šaubas, sazinieties ar piegādātāju

SVARĪGI NORĀDĪJUMI:

Lietojot elektriskās ierīces, vienmēr jāievēro pamatdrošības pasākumi, lai samazinātu ugunsgrēka, elektriskās strāvas trieciena un traumu risku, tostarp šādi:

1. Pirms šīs ierīces lietošanas izlasiet VISAS instrukcijas.
2. **BRĪDINĀJUMS:** Elektriskās strāvas trieciena risks. **NEATVERIET** un nemēģiniet sildītāju remontēt paši.
3. Šis sildītājs lietošanas laikā ir karsts. Lai izvairītos no apdegumiem, neļaujiet kailai ādai saskarties ar karstām virsmām. Nepārvietojiet šo sildītāju, kamēr tas vēl ir karsts.
4. **BRĪDINĀJUMS:** Ugunsgrēka risks – turiet degamos materiālus, piemēram, mēbeles, papīrus, apģērbus un

- aizkarus, vismaz 3 pēdu (0,9 m) attālumā no sildītāja priekšpuses, kā arī no sāniem un aizmugures.
5. NELIECIET uz sildītāja dvieļus vai citus priekšmetus.
 6. Īpaša piesardzība ir nepieciešama, ja sildītāju lieto bērni vai invalīdi vai tas atrodas to tuvumā, kā arī gadījumos, kad sildītājs tiek atstāts ieslēgts un bez uzraudzības.
 7. Vienmēr atvienojiet sildītāju no strāvas, ja to nelietojat.
 8. NEKĀDĀ GADĪJUMĀ nelietojiet sildītāju ar bojātu vadu vai pēc tam, kad sildītājs ir darbojies nepareizi, ir nokritis vai kā citādi bojāts. Nododiet sildītāju autorizētam servisa pārbaudījumam, elektriskai vai mehāniskai regulēšanai vai remontam.
 9. Šis sildītājs nav paredzēts lietošanai vannas istabās, veļas mazgāšanas telpās un līdzīgās iekštelpās. Nekad neuzstādi sildītāju vietā, kur tas varētu iekrist vannā vai citā ūdens traukā.
 10. Lai pasargātos no elektriskajiem apdraudējumiem, NEMETIET sildītāju ūdenī vai citos šķidrumsos.
 11. NEPIESKARIETIES vadības panelim vai kontaktdakšai ar slapjām rokām.
 12. NEVIETOT vadu zem paklāja. NEPĀRSEGT vadu ar paklājiem, celiņiem vai līdzīgiem pārklājumiem. Novietojiet vadu tā, lai tas neatrastos cilvēku pārvietošanās zonā un lai par to nevarētu paklupt.
 13. Lai atvienotu sildītāju, pagrieziet vadības pogas pozīcijā OFF, pēc tam izvelciet spraudni no rozetes.
 14. NEIEVIETOT un neļaut svešiem priekšmetiem iekļūt ventilācijas vai izplūdes atverēs, jo tas var izraisīt elektriskās strāvas triecienu vai ugunsgrēku, vai bojāt sildītāju.
 15. Lai novērstu iespējamo ugunsgrēku, NEDRĪKST nekādā veidā bloķēt gaisa ieplūdes vai izplūdes atveres, NEDRĪKST lietot uz mīkstām virsmām, piemēram, gultā, kur atveres var tikt bloķētas.
 16. Sildītājam iekšpusē ir karstas un dzirksteļojošas vai dzirksteļojošas detaļas. Nelietojiet to vietās, kur tiek lietota vai uzglabāta benzīna, krāsa vai uzliesmojošas šķidrums.
 17. Izmantojiet šo sildītāju tikai tā, kā aprakstīts šajā rokasgrāmatā. Jebkura cita izmantošana, ko ražotājs nav ieteicis, var izraisīt ugunsgrēku, elektriskās strāvas triecienu vai traumas. Piederumu izmantošana, ko nav ieteikuši vai pārdod neatļauti tirgotāji, var radīt briesmas.
 18. Sildītājus vienmēr pieslēdziet tieši pie sienas rozetes. Nekad nelietojiet ar pagarinājuma vadu vai pārvietojamu strāvas sadalītāju (rozeti/strāvas slēdžu bloku).
 19. Izvairieties no pagarinātāja vadu lietošanas, jo pagarinātāja vads var pārkarst un radīt ugunsgrēka risku. Tomēr, ja jums ir jāizmanto pagarinātāja vads, vadam jāatbilst minimālajam

izmēram Nr. 14 AWG un nominālajai jaudai ne mazāk kā 2500 W.

20. Šī ierīce ir paredzēta TIKAI pieslēgšanai 230 V maiņstrāvas rozetei.
21. NEMĒĢINĀT remontēt vai regulēt šīs ierīces elektriskās vai mehāniskās funkcijas, jo tas anulēs garantiju. Ierīces iekšpusē nav detaļu, kuras lietotājs varētu remontēt. Visus apkopes darbus drīkst veikt tikai kvalificēts personāls.
22. Pievienojiet tikai pareizi iezemētām rozetēm.
23. Bērni jāuzrauga, lai nodrošinātu, ka viņi nespēlējas ar ierīci.

Brīdinājums

- Šīm ierīcēm ir jābūt iezemētām.
- Pirms spuldzes uzstādīšanas vai nomainīšanas ierīce vienmēr ir jāatvieno no 230 V strāvas padeves.
- Pirms vāka atvēršanas ierīce ir jāatvieno no 230 V strāvas padeves.
- Ierīce jāuzstāda tikai pilnīgi horizontālā stāvoklī.

Uzstādīšana

Terases sildītājs TB2580ST-01 ir izgatavots no augstākās kvalitātes komponentiem saskaņā ar spēkā esošajiem normatīvajiem aktiem un ir sertificēts kā drošs lietošanai. Lai nodrošinātu ierīces optimālu darbību, lūdzu, pārliecinieties, ka uzstādīšanu veic kvalificēts elektriķis saskaņā ar šīm

instrukcijām un pilnībā ņemot vērā spēkā esošos normatīvos aktus. Lietojot sildītāju, lūdzu, rūpīgi ievērojiet zemāk minētās instrukcijas un ieteikumus.

Pieslēgšana 220–240 voltu elektrotīklam

- Ir svarīgi pārliecināties, ka elektrotīkla jauda ir pietiekama, lai nodrošinātu uzstādāmās ierīces nepieciešamo elektrisko slodzi.

- Uzstādīšana.

Minimālie nepieciešamie attālumi:

1. 500 mm no sānu sienas
2. 500 mm no griestiem
3. Parasti sildītāji jānovieto drošā attālumā (brīvā telpā) vismaz 2,0 m attālumā no degvielas materiāliem un stikla sienām. Ja sildītāji tiek uzstādīti darbnīcās vai garāžās, kur tiek izmantotas uzliesmojošas vai degvielas krāsas, tie jāuzstāda vismaz 4,0 m attālumā no bīstamā avota.
4. Ja sildītāji ir novietoti vietās, kur notiek jebkāda veida krāsošana ar aerosolu, tos nedrīkst lietot krāsošanas darbu laikā.

5. Nekad nelietojiet sildītāju īpaši putekļainās un sprādzienbīstamās vietās.

Montāžas process

1. solis: Pieskrūvējiet apakšējo cauruli pie pamatnes.

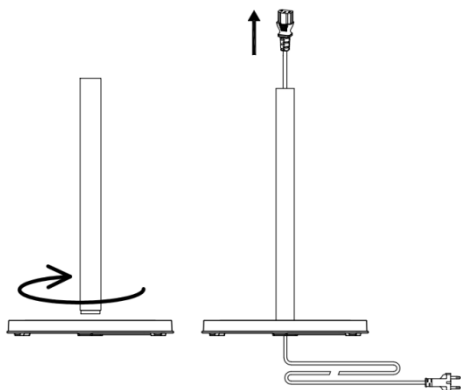

2. solis: Savienojiet augšējo cauruli ar apakšējo cauruli, tās savienojot ar skrūvēm.

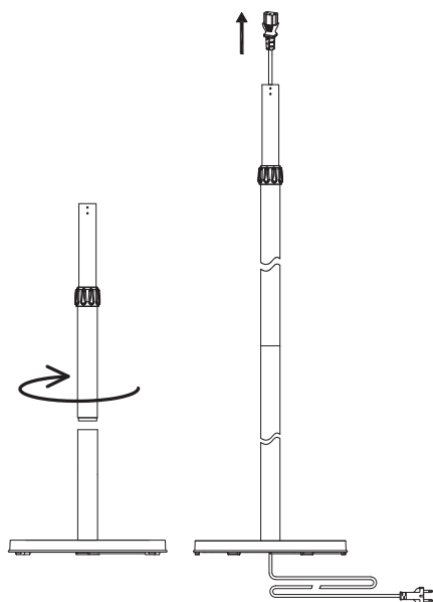

3. solis: Ievietojiet barošanas vada spraudni caur regulējamo cauruli, apakšējo cauruli un pamatni.

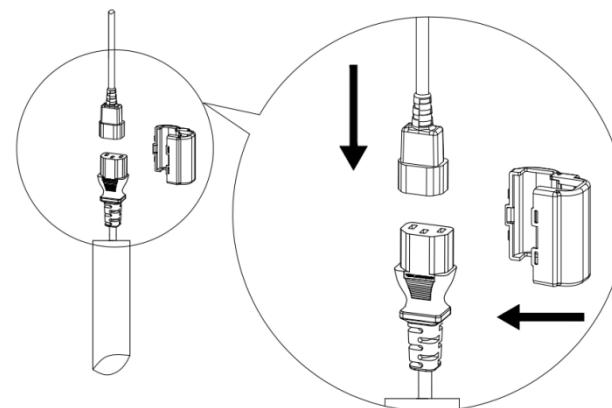

4. solis: Ievietojiet sildītāja galvu augšējā caurulē un nostipriniet to vietā, izmantojot 4*8 mm skrūves.

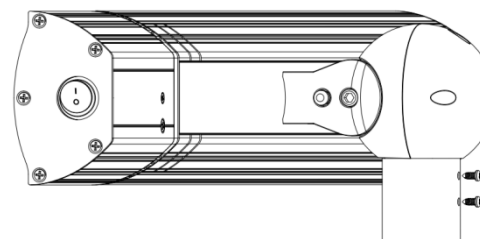

5. solis: Iespiediet barošanas vada pamatnes atvērumā ar stiepli un pievelciet to ar $\varnothing 3,5 \times 14$ mm skrūvēm.

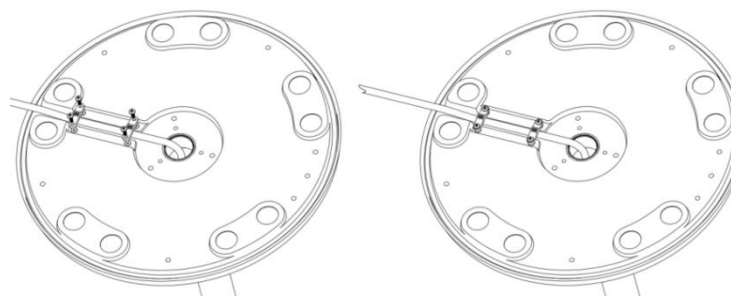

6. solis: Nostipriniet sildītāju uz grīdas. Izurbjiet trīs caurumus grīdā, nostipriniet sildītāju ar trim kļūveida skrūvēm uz grīdas, pievelkot skrūves ar uzgriežņu atslēgu.

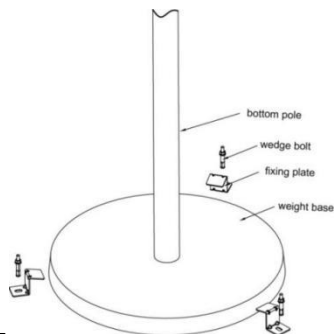

7. solis: Turiet izstrādājumu ar roku, nospiediet pogu, lai mainītu leņķi no 15 līdz 30 grādiem.

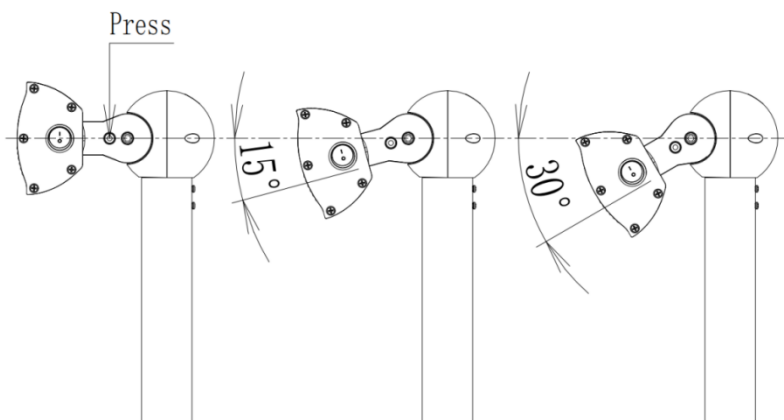

Darbība

Pievienojiet barošanas kabeli 13 ampēru strāvas padevei, kas atrodas drošā, sausā vietā.



Sildītāja slēdzis tiek izmantots, lai vadītu sildītāju. Kad slēdzis atrodas pozīcijā **【I】**, gaidīšanas režīma indikators kļūst oranžs, un sildītājs atrodas gaidīšanas režīmā. Pozīcija **【O】** izslēdz sildītāju.

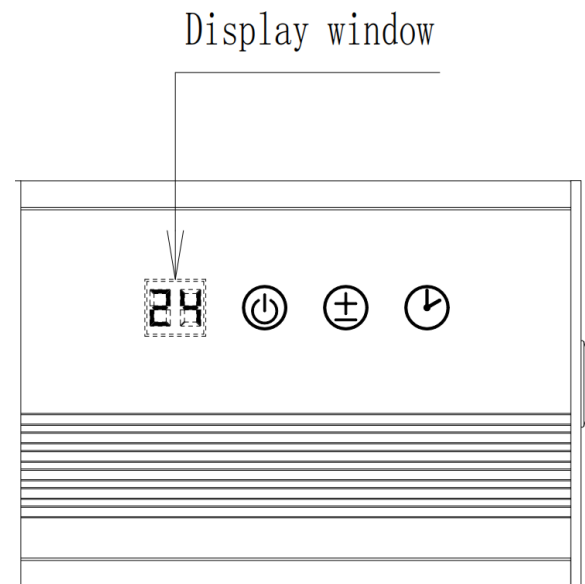

Paneļa vadība:







*Ja produkts netiek lietots, displejs izslēdzas pēc 5 sekundēm.

- Kad produkts atrodas gaidstāves režīmā, pieskarieties pogai „ ”, lai pārslēgtos starp 1. un 3. sildīšanas iestatījumu.
- Kad sildītājs darbojas, pieskarieties , un sildītājs izslēgsies pēc 24 stundām.
- Kad sildītājs darbojas, pieskarieties , produkts pārriet gaidīšanas režīmā.

Tālvadības pults:



- Kad sildītājs ir gaidstāves režīmā, nospiediet pogu , lai ieslēgtu sildītāju P1 režīmā.
- Nospiediet , lai pārslēgtu sildītāju no P1 uz P3.
- Kad sildītājs darbojas, nospiediet pogu , sildītājs izslēgsies pēc 24 stundām.
- Nospiediet , lai jebkurā sildīšanas iestatījumā pārietu gaidīšanas režīmā.
- Lai gan terases sildītājs ir ūdensizturīgs, nelietojiet to lietus

laikā vai mitros apstākļos.

- Nekad nepievienojiet strāvas kabeli no elektrotīkla, ja terases sildītājs netiek lietots.

Norādījumi par tālvadības pults bateriju lietošanu:

- Bateriju tips: 2 x AAA, 1,5 V (nav iekļautas)
- Bateriju ievietošana: atveriet tālvadības pults bateriju vāciņu, ievietojiet baterijas un aizveriet vāciņu, ievērojot bateriju polaritātes norādījumus.
- Baterijas izņemšana: ja ierīce netiek lietota, atveriet tālvadības pults bateriju vāciņu un izņemiet baterijas.
- Neuzlādējamās baterijas nedrīkst uzlādēt.
- Nedrīkst jaukt dažādu veidu baterijas vai jaunas un lietotas baterijas.
- Baterijas jāievieto ar pareizu polaritāti.
- Izlādētas baterijas jāizņem no ierīces un jāutilizē drošā veidā.
- Padeves termināļus nedrīkst īsslēgt.

Kopšana un uzturēšana

- Kad ierīce ir atvienota no elektrotīkla, notīriet terases sildītāja ārpusi ar mitru drānu. Nekad nelietojiet kodīgus vai šķīdinātājus saturošus tīrīšanas līdzekļus, kā arī nemērcējiet ierīci ūdenī.
- Jebkādu apkopi vai remontu, tostarp halogēnās lampas nomaiņu, drīkst veikt tikai kvalificēts elektriķis vai ieteikts servisa centrs.

Tehniskie parametri

- Elektroenerģijas padeve 220–240 V~ 50–60 Hz
- Maksimālā jauda 2500 W
- Izolācijas klase I



WEEE

Šis simbols uz izstrādājuma vai lietošanas instrukcijā nozīmē, ka jūsu elektriskās un elektroniskās iekārtas to kalpošanas laika beigās jāutilizē atsevišķi no sadzīves atkritumiem. ES ir izveidotas atsevišķas savākšanas sistēmas pārstrādei. Lai iegūtu vairāk informācijas, lūdzu, sazinieties ar vietējām iestādēm vai izplatītāju, pie kura iegādājāties izstrādājumu.