

# Lietošanas instrukcija

## Elektriskais terases sildītājs

TB1821SH-01

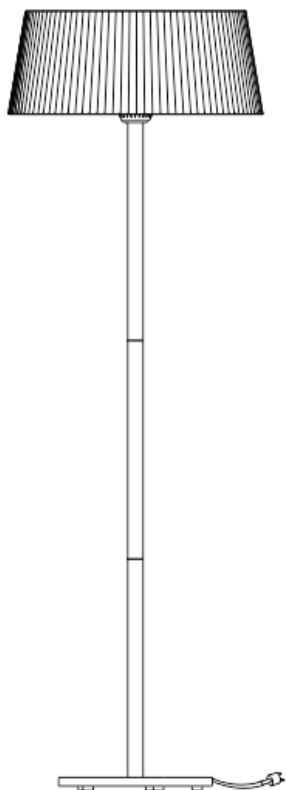

**Pirms jaunā halogēnā sildītāja lietošanas lūdzu rūpīgi izlasiet šo instrukciju.**

Izpakojiet halogēnisko sildītāju, pārliedzinoties, ka visi priekšmeti ir klāt, ka kastē nav palikušas nekādas detaļas un ka sildītāja galvai nav piekļuvusi nekāda iepakojuma materiāla.

Izmantojot detalizētu rasējumu, izpildiet soļus, lai samontētu halogēnisko sildītāju.

**Nepieslēdziet halogēnisko sildītāju elektrotīklam, kamēr nav pabeigta visa montāža.**

**Nepieslēdziet halogēnā sildītāju elektrotīklam, ja kāda no detaļām vai barošanas vads ir bojāts.**

**Ja rodas šaubas, sazinieties ar piegādātāju.**

Šo ierīci var lietot bērni no 8 gadu vecuma un personas ar samazinātām fiziskām, sensorālām vai garīgām spējām vai pieredzes un zināšanu trūkumu, ja viņiem ir sniegta uzraudzība vai instrukcijas par ierīces drošu lietošanu un viņi saprot ar to saistītos draudus. Bērni nedrīkst spēlēt ar ierīci. Tīrīšanu un lietotāja apkopi nedrīkst veikt bērni bez uzraudzības.

**BRĪDINĀJUMS:** Šis sildītājs nav aprīkots ar ierīci telpas temperatūras kontrolei. Nelietojiet šo sildītāju mazās telpās, ja tajās atrodas personas, kas nespēj patstāvīgi atstāt telpu, ja

vien netiek nodrošināta pastāvīga uzraudzība.

Bērni, kas jaunāki par 3 gadiem, nedrīkst atrasties telpā, ja vien netiek nodrošināta pastāvīga uzraudzība.

Bērni vecumā no 3 līdz 8 gadiem drīkst ieslēgt/izslēgt ierīci tikai tad, ja tā ir novietota vai uzstādīta paredzētajā normālajā darbības stāvoklī un ja viņiem ir nodrošināta uzraudzība vai sniegtas instrukcijas par ierīces drošu lietošanu un viņi saprot ar to saistītos draudus. Bērni vecumā no 3 līdz 8 gadiem nedrīkst pieslēgt, regulēt un tīrīt ierīci vai veikt lietotāja apkopi.

**BRĪDINĀJUMS** — Dažas šī produkta daļas var kļūt ļoti karstas un izraisīt apdegumus. Īpaša uzmanība jāpievērš vietām, kur uzturas bērni un neaizsargāti cilvēki.

#### Uzmanību

Halogēnisko sildītāju lietojiet tikai uz stabilas, cietas horizontālas virsmas, kur visas pamatnes kājas ir saskarē ar grīdu. (Ja sildītājs tiek sasvērsts vai apgāžas, automātiski ieslēdzas izslēgšanās slēdzis).

1. Sildītāju novietojiet ārā vai lielā atklātā vietā, tālu no šķēršļiem, piemēram, zariem, vai vietās, kur sildītājs atrodas tuvu priekšmetiem, kurus var ietekmēt siltums, piemēram, mēbelēm, aizkariem vai citiem uzliesmojošiem priekšmetiem (minimālais attālums 1 metrs).
2. Nelietojiet šo sildītāju tiešā vannas, dušas vai

peldbaseina tuvumā.

3. Nelietojiet neventilētās telpās.
4. Nelietojiet vietās, kur tiek uzglabāta gāze, benzīns, krāsa vai citi uzliesmojoši materiāli.
5. Neievietojiet sildītāja galvas restē nekādus priekšmetus, neaizsprostojiet to un neaizklājiet.
6. Nelietojiet tieši virs vai zem elektriskās rozetes.
7. Nepārvietojiet, ja sildītājs ir pieslēgts elektrotīklam, un vienmēr pagaidiet, līdz terases sildītājs atdziest, pirms to novietojat glabāšanai.
8. Nelietojiet sildītāju, kad tas ir ieslēgts.
9. Nelietojiet ieslēgtu un bez uzraudzības, jo īpaši, ja tuvumā atrodas bērni un/vai dzīvnieki.
10. Slēdzēju dažādo pozīciju norādes jābūt redzamām no 1 m attāluma.
11. Pēc sildītāja uzstādīšanas jābūt redzamam marķējumam par pārklājumu. To nedrīkst novietot uz pārnēsājamo sildītāju aizmugures.
12. Ierīce jānovieto 100 cm attālumā no sienas un 30 cm attālumā no griestiem.
13. Ierīce jāuzstāda pareizi saskaņā ar instrukcijām. Pārliedzinieties, ka galva atrodas vismaz 1,8 m no grīdas.
14. Ierīce ir jānovieto uz horizontālas un līdzenas virsmas.
15. Ierīce darbības laikā sasniedz augstu temperatūru. Pēc izslēgšanas tā paliek karsta vēl kādu laiku. Šajā laikā, pieskaroties ierīcei, var rasties bīstama situācija.
16. Neuzstādiet ierīci tuvu aizkariem un/vai citiem uzliesmojošiem priekšmetiem. Pretējā gadījumā pastāv ugunsgrēka risks.
17. Darbības laikā vai īsu laiku pēc izslēgšanas neko neuzlieciet uz ierīces.
18. Neapvijiet barošanas vadu ap ierīci.

19. Ar ierīci jāapietas uzmanīgi, izvairoties no vibrācijas vai triecieniem.
20. Ierīcei darbības laikā jābūt droši iezemētai.
21. Ja ierīce ir bojāta, to drīkst remontēt tikai profesionāli elektriķi.
22. Ja barošanas vads ir bojāts, to jānomaina autorizētam pārstāvim vai citam profesionālim, lai izvairītos no briesmām.
23. Ierīci nedrīkst novietot zem rozetes.
24. Montāžas laikā turieties tālāk no jebkādiem dēļiem vai uzliesmojošiem materiāliem.
25. Ja ierīci lieto bērns, tā jāuzrauga pieaugušajiem.
26. Ierīci nedrīkst uzstādīt pie peldbaseina, vannas istabā vai dušas telpā.
27. Ierīce ir paredzēta tikai lietošanai māsaimniecībā. To nav droši lietot būvlaukumā, siltumnīcā, klētī vai staļļos, kur ir uzliesmojošs putekļi.
28. Ierīces galva darbības laikā sasilst. Pirms tīrīšanas atvienojiet ierīci no strāvas un pagaidiet, līdz tā atdziest.
29. Nelietojiet šo ierīci vietās, kur ir kodīgas vai gaistošas vielas, piemēram, putekļi, tvaiks, gāze utt.
30. Nelietojiet šo ierīci kā veļas žāvētāju vai dvieļu žāvētāju.
31. Nelietojiet šo ierīci kā saunas sildītāju.
32. Nelietojiet šo ierīci kā telpu sildītāju.
33. Nelietojiet šo ierīci dzīvnieku pavairošanas un audzēšanas vietās.
34. Nelietojiet šo ierīci ūdenī tīrīšanai.
35. Ierīce jāpievieno rozetei, kas ir viegli redzama un sasniedzama.
36. Pirmās dažas minūtes pēc ieslēgšanas uz sildelementu virsmas var būt divi tumši punkti. Tas ir normāli un neietekmē ierīces darbību.

37. Drošības nolūkā ierīces iekšpusē ir uzstādīts slīpuma slēdzis.
38. Riteņi ir paredzēti tikai sildītāja pārvietošanai. Kad sildītājs ir novietots pareizajā pozīcijā, drošības nolūkā riteņi ir jānoņem.
39. Nelietojiet šo sildītāju kopā ar programatoru, taimeri vai jebkuru citu ierīci, kas sildītāju ieslēdz automātiski, jo pastāv ugunsgrēka risks, ja sildītājs ir pārklāts vai novietots nepareizi.
40. Šī ierīce nav paredzēta lietošanai personām (tostarp bērniem) ar samazinātām fiziskām, sensorālām vai garīgām spējām vai pieredzes un zināšanu trūkumu, ja vien tām nav piešķirta uzraudzība vai instrukcijas par ierīces lietošanu no personas, kas atbild par to drošību.
41. Bērni jāuzrauga, lai nodrošinātu, ka viņi nespēlējas ar ierīci.

## Montāžas process – pamatne



**Brīdinājums: Lūdzu, vispirms noņemiet visu hialīna aizsargplēvi ap lielā dekoratīvā vāka malām!**

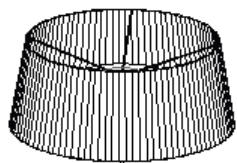

1. solis: Pieskrūvējiet apakšējo cauruli pie pamatnes.

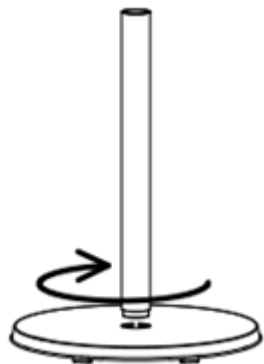

2. solis: Savienojiet vidējo cauruli ar apakšējo cauruli, skrūvējot tās kopā.

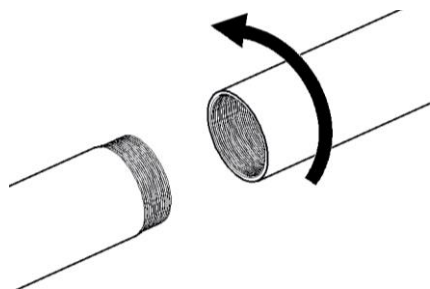

3. solis: Savienojiet augšējo cauruli ar vidējo cauruli, skrūvējot tās kopā (tāpat kā 2. solī).

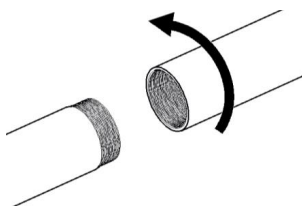

4. solis: Ievietojiet strāvas vada spraudni caur pamatni, apakšējo cauruli, vidējo cauruli un augšējo cauruli. Pievienojiet strāvas vada spraudni sildītāja galvas rozetei.

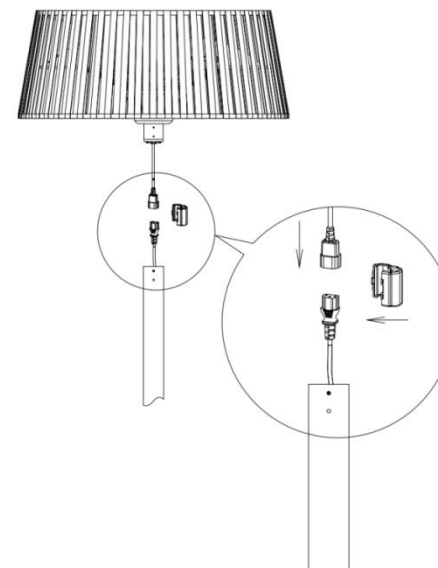
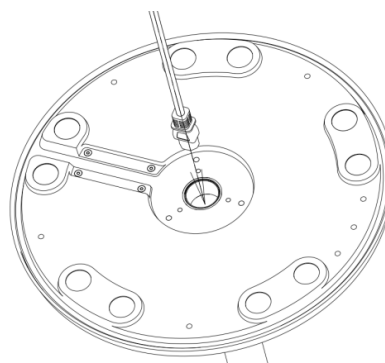

5. solis: Ievietojiet sildītāja galvu augšējā caurulē un nostipriniet to ar 4\*8 mm skrūvēm.

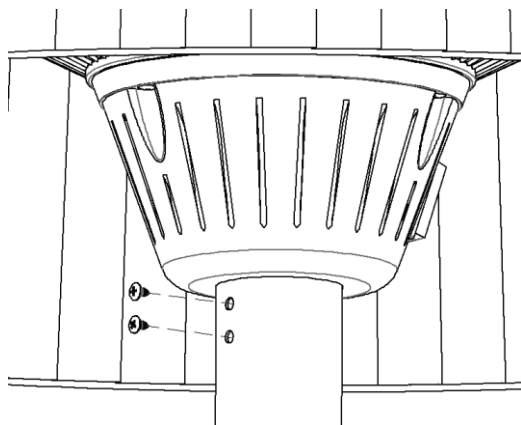

6. solis: Kā parādīts attēlā zemāk, ievietojiet barošanas vadu pamatnes slotā ar vadu piespiešanas plāksni un pievelciet to ar  $\phi 3,5 \times 14$  mm skrūvēm.

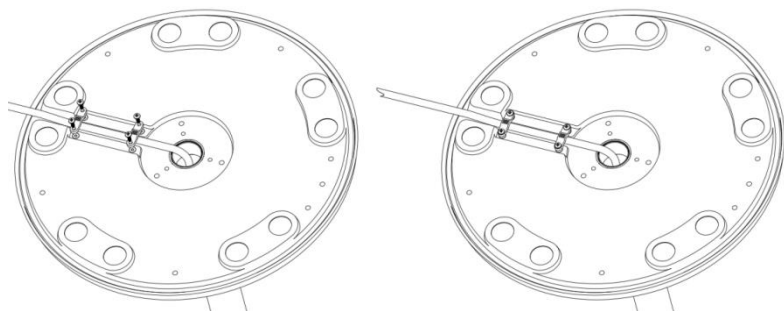

7. solis: Nostipriniet sildītāju uz grīdas. Izurbjiet trīs caurumus grīdā, nostipriniet sildītāju ar trīs ķīļveida skrūvēm uz grīdas, pievelkot skrūves ar atslēgu.

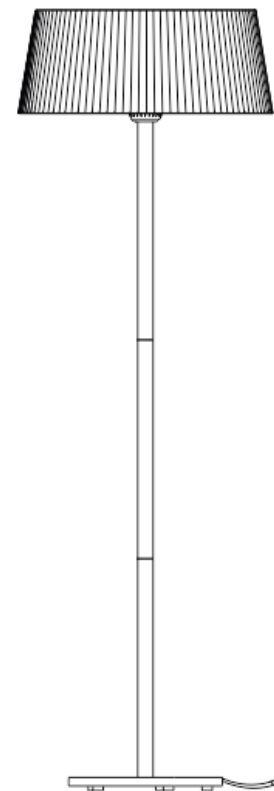
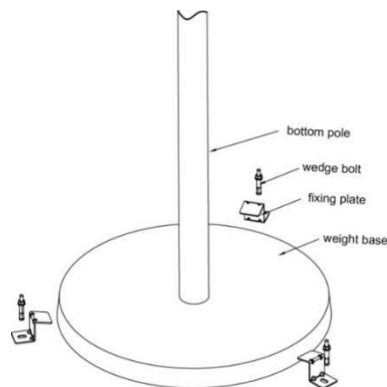

Gatavs!

## Darbība

Pieslēdziet strāvas kabeli 13 ampēru strāvas padevei, kas atrodas drošā, sausā vietā.

**BRĪDINĀJUMS:** Sildītājs pirms lietošanas ir jāuzstāda pareizi.

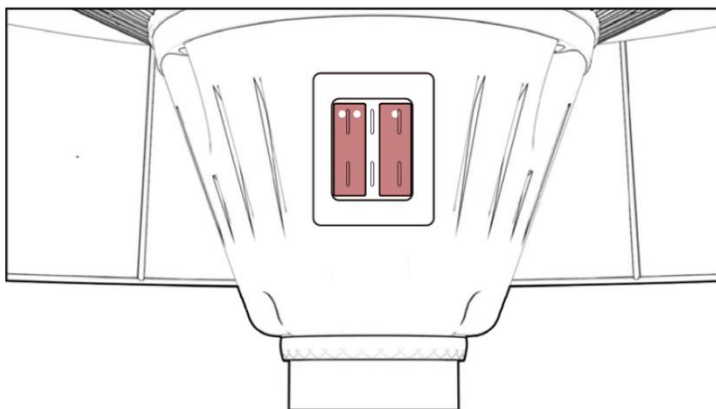

- Sildītāja galvas slēdzis tiek izmantots, lai regulētu trīs sildīšanas režīmus. (I) 900 W – (II) 1200 W – (I&II) 2100 W. Pozīcija 0 nozīmē izslēgtu režīmu.
- Lai gan terases sildītājs ir izturīgs pret lietu, nelietojiet to lietus laikā vai mitros apstākļos.
- Kad terases sildītājs netiek izmantots, vienmēr atvienojiet barošanas kabeli no elektrotīkla.

## Kopšana un apkope

- Kad sildītājs ir atvienots no elektrotīkla, notīriet tā ārpusi ar mitru drānu. Nekad nelietojiet kodīgus vai šķīdinātājus saturošus tīrīšanas līdzekļus un nemērcējiet sildītāju ūdenī.
- Jebkādu apkopi vai remontu, tostarp halogēnās lampas

nomaiņu, drīkst veikt tikai kvalificēts elektriķis vai ieteicamais servisa centrs.

## Tehniskie parametri

- Elektropiegāde 220 – 240 V~ 50 – 60 Hz
- Jauda 2100 W
- Izolācijas klase I



### WEEE

Šis simbols uz produkta vai lietošanas instrukcijās nozīmē, ka jūsu elektriskās un elektroniskās iekārtas dzīves cikla beigās ir jāutilizē atsevišķi no sadzīves atkritumiem. ES ir atsevišķas savākšanas sistēmas pārstrādei. Lai iegūtu vairāk informācijas, lūdzu, sazinieties ar vietējo iestādi vai veikalu, kurā iegādājāties produktu.