

STOLLAR

the Big Mouth Slow Juicer BJP700



- (LV) LIETOŠANAS PAMĀCĪVA
- (LT) NAUDOJIMO INSTRUKCIJA
- (EE) KASUTUSJUHEND
- (RU) РУКОВОДСТВО ПО ЭКСПЛУАТАЦИИ

Mēs, Stollar®, vienmēr domājam par drošību. Mēs izstrādājam un izgatavojam preces, par augstāko kritēriju uzskatot jūsu – mūsu vērtīgā klienta – drošību. Turklāt mēs lūdzam jūs uzmanīgi lietot jebkuras elektroierīces, ievērojot tālāk sniegtos piesardzības pasākumus.



SVARĪGI AIZSARDZĪBAS PASĀKUMI

- Pirms ierīces darbināšanas rūpīgi izlasiet lietošanas pamācību un saglabāiet to turpmākām uzziņām.
- Šo ierīci var izmantot bērni no 8 gadu vecuma un personas ar ierobežotām fiziskām, sensorām vai psihiskām spējām vai bez pieredzes un zināšanām, ja tās tiek uzraudzītas vai ir apmācītas par ierīces drošu izmantošanu un saprot saistītos riskus.
- Uzmaniet bērnus, lai viņi nespēlētu ar šo ierīci. Bērni bez uzraudzības nedrīkst tīrīt ierīci un veikt tās tehnisko apkopi.
- Ierīces svars ir 7 kg, tās pacelšanai vai pārnēsāšanai noteikti izmantojiet abas rokas. Nenometiet un nesietiet ierīci.
- Turiet ierīci maziem bērniem nepieejamā vietā. Nepareiza apiešanās ar ierīci vai tās nomešana var to sabojāt.
- Neatstājiet ierīci bez uzraudzības, kamēr tā darbojas.
- Ierīces darbināšanas laikā nepārvietojiet un neizjauciet to, neko neievietojiet sulas vai biezumam tehnē.
- Nedarbiniet ierīci, kad padeves tvertne ir izjaukta.
- Nelietojiet ierīci, kad spiešanas skrūves filtrs ir bojāts.
- Nedarbiniet ierīci, ja spiešanas tvertne nav ne augļu, ne dārzenļu. Pretējā gadījumā, iespējams, ierīces galvenās daļas tiks bojātas.
- Nelietojiet ierīci ilgāk nekā 20 minūtes, pārmērīga lietošana var radīt pārkaršanu, kas var izraisīt motora atteici.
- Nenovietojiet ierīci uz vai pie karsta gāzes vai elektriskās plīts degļa vai vietā, kur tas var pieskarties jebkādam citam karstuma avotam.
- Darbiniet ierīci uz līdzenas un cietas virsmas.

- Lai produktus iebīdītu sulas spiedē, izmantojiet komplektācijā iekļauto bīdni, nelietojiet pirkstus vai virtuves piederumus.
- Kad spiešanas skrūve ir nosprostota un negriežas, izslēdziet ierīci, tad 2-3 sekundes darbiniet to reversa režīmā. Pretējā gadījumā pārkaršana var izraisīt motora atteici.
- Noteikti izslēdziet ierīci pēc katras izmantošanas reizes. Pirms ierīces pārvietošanas, tīrīšanas, izjaukšanas, salikšanas vai uzglabāšanas pārliecinieties, ka motors ir pilnībā apstājies, tad atvienojiet ierīces strāvas vadu no maiņstrāvas rozetes.
- Ja radusies neparasta smaka, karstums vai dūmi, nekavējoties pārtrauciet ierīces izmantošanu un sazinieties ar tuvāko autorizēto Stollar servisa centru, lai veiktu ierīces pārbaudi un/vai remontu.

SVARĪGA DROŠĪBAS INFORMĀCIJA PAR VISĀM ELEKTRISKAJĀM IERĪCĒM

- Pirms lietošanas pilnībā attiniet strāvas vadu.
- Neļaujiet strāvas vadam nokārties pāri sola vai galda malai, pieskarti karstām virsmām vai sapīties mezglā.
- Nemazgājiet ierīci tekošā ūdenī vai citā šķidrumā.
- Nepieslēdziet strāvas vadu pie maiņstrāvas rozetes un neatvienojiet to ar mitrām rokām.
- Ja ierīce ir pakļauta gāzes iedarbībai, nekavējoties atveriet visus logus un durvis, lai izvēdinātu telpu.
- Nevelciet un nespiediet ar spēku strāvas vada spraudni, pārliecinieties, ka spraudnis ir drošā attālumā no jebkādiem karstuma avotiem, kā arī nav salocīts vai savērpts.

- Ieteicams regulāri pārbaudīt ierīci. Lai novērstu riska situāciju, nelietojiet ierīci, ja strāvas vads, tā spraudnis vai pati ierīce ir jebkādā veidā bojāti. Nogādājiet visu ierīci tuvākajā autorizētajā Stollar servisa centrā, lai veiktu pārbaudi un/vai remontu.
 - Jebkādi apkopes darbi, izņemot tīrīšanu, jāveic autorizētā Stollar servisa centrā.
 - Šī ierīce ir paredzēta tikai lietošanai sadzīvē.
 - Lietojiet ierīci tikai paredzētajiem nolūkiem, nelietojiet citiem nolūkiem. Nelietojiet to transportlīdzekļos, kas atrodas kustībā, vai laivās. Nelietojiet ierīci ārpus telpām. Nepareiza izmantošana var izraisīt ievainojumus.
 - Ieteicams uzstādīt speciālo diferenciālo drošinātāju (drošības slēdzi) papildu aizsardzībai, kad lietojat elektriskas ierīces. Ieteicams ierīces elektriskajā ķēdē uzstādīt drošības slēdzi, kuram noteiktā strāvas stipruma starpība nepārsniedz 30 mA. Konsultējieties ar elektriķi.
-  Attēlotais simbols nozīmē, ka šo ierīci nedrīkst izmest  ar standarta sadzīves atkritumiem. Tā jānogādā vietējās pašvaldības atkritumu savākšanas centrā, kas paredzēts šim mērķim, vai pie izplatītāja, kas nodrošina šādu pakalpojumu. Lai iegūtu papildu informāciju, lūdzu, sazinieties ar vietējo pašvaldību.
-  Lai izvairītos no elektrotraumas, neiegremdējiet ūdenī vai citā šķīdumā kontakt-dakšu, elektrības vadu vai ierīci.

SAGLABĀJIET ŠĪS INSTRUKCIJAS

SASTĀVDAĻAS

Stollar Big Mouth Slow Juicer BJP700

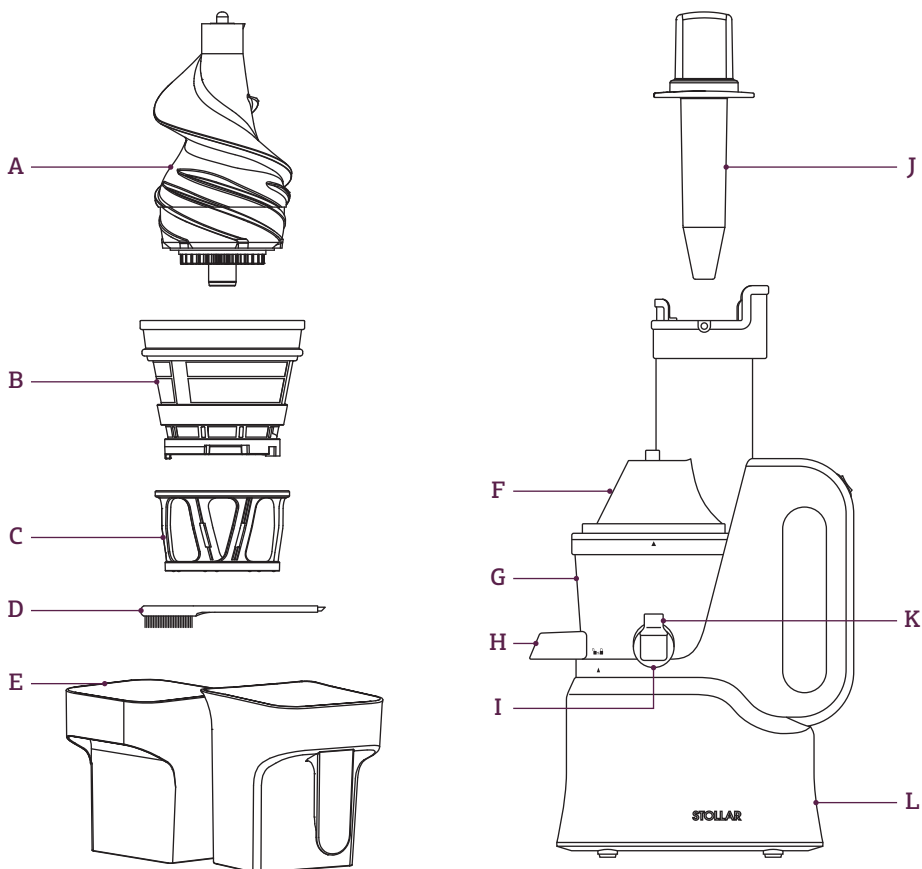

- A. Spiešanas skrūve
- B. Smalks siets
- C. Rotējošā birste
- D. Tīrīšanas birste
- E. Biezumu un sulas trauki
- F. Padeves tvertne

- G. Spiešanas tvertne
- H. Biezumu tekne
- I. Sulas tekne
- J. Produktu bīdnis
- K. Sulas vāks
- L. Motora pamatne



TEHNISKĀ INFORMĀCIJA

Spriegums: 220–240V ~50 Hz. Jauda: 240W.

SALIKŠANA

Stollar Big Mouth Slow Juicer BJP700

PIRMS LIETOŠANAS PIRMO REIZI

Pirms Big Mouth Slow Juicer izmantošanas pirmo reizi noņemiet visus iesaiņojuma materiālus un reklāmas uzlīmes un atbrīvojieties no tām nekaitīgā veidā.

Pārliecinieties, ka strāvas vads ir atvienots no maiņstrāvas rozetes.

Ar mitru drānu noslaukiet motora pamatni. Rūpīgi nosusiniet.

Nomazgājiet sulas trauku, biežumu trauku, padeves tvertni, spiešanas tvertni un produktu bīdni siltā ziepjūdenī, izmantojot drānu vai birsti. Noskalojiet un rūpīgi nosusiniet.

PIEBILDE

Šīs daļas nevar mazgāt trauku mazgājamā mašīnā.

1. Novietojiet motora pamatni uz līdzenas sausas virsmas, piemēram, letes. Pārliecinieties, ka strāvas vads ir atvienots no maiņstrāvas rozetes.
2. Zem spiešanas tvertnes atrodas silikona ieliktnis, ko izmanto biežumu atdalīšanai no spiešanas tvertnes tekņa. Pārliecinieties, ka silikona ieliktnis ir stingri ievietots spiešanas teknē.

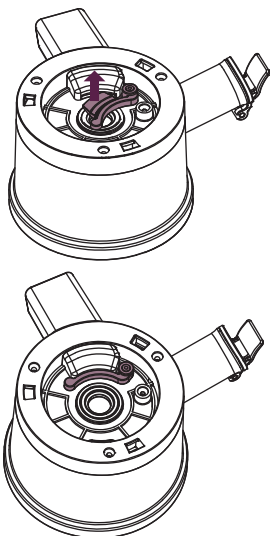

3. Krūzi ievietojiet galvenajā korpusā. Ievietojiet krūzi fiksētā korpusa punktā. Salikšanas laikā krūzes marķējuma līniju centrējiet pret korpusa marķējuma līniju. Pēc tam pievelciet, pagriežot pulksteņa rādītāja virzienā.
4. Smalko sietu ievietojiet rotējošajā birstē.

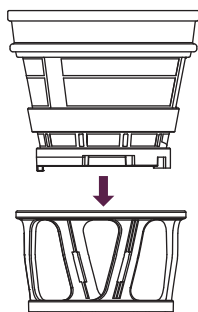

5. Salikto smalko sietu un rotējošo birsti ievietojiet krūzē. Salikšanas laikā marķējuma punktu uz smalkā sieta centrējiet pret krūzes marķējuma punktu.
6. Uzstādiert krūzē sulas spiešanas skrūvi.

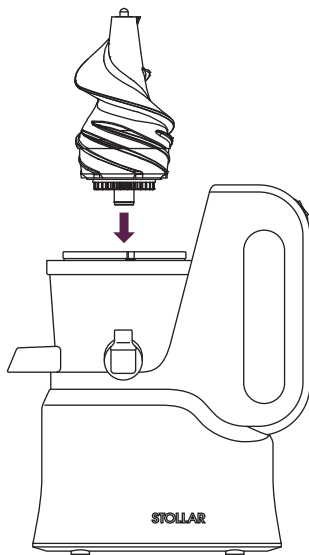

- Galvenajā korpusā uzstādi piltuvi. Kad tā ir pāvēsta uz leju, piltuves marķējuma punktam ir jābūt centrētām pret krūzes marķējuma punktu. Nodrošini, lai ▼ piltuves aizmugurē grieztos pulksteņa rādītāja virzienā uz simbolu ▲, un nofiksējiet.
- Sulas tvertni un mikstuma tvertni novietojiet atbilstošā pozīcijā: vienu izmanto, lai iegūtu sulu, bet otru – lai savāktu mikstumu.
- Iepakojumā sulas vāks ir izjaukts. Uzlieciet sulas vāku uz fiksetās kājas, bet pēc tam uzmanīgi to ievietojiet.

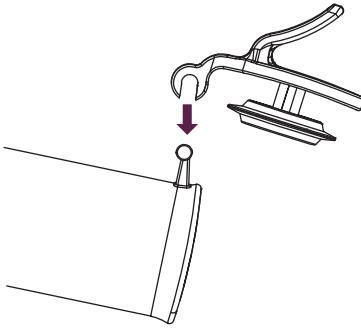

- Ievietojiet produktu bīdni padeves tvertnē.

PIEBILDE

Lai nodrošinātu tīrību, ievietojiet biežumu traukā pārtikas maisiņu.

- Pieslēdziet strāvas vada spraudni pie maiņstrāvas rozetes.

PIEBILDE

Lai izjauktu ierīci, uzmanīgi izpildiet salikšanas darbības pretējā secībā.

! BRĪDINĀJUMS

Spiešanas skrūve ir smaga. Uzmanieties, kad izņemat spiešanas skrūvi. Nenometiet spiešanas skrūvi.

LIELISKU SULU IEGŪŠANAS PADOMI

AUGĻU UN DĀRZEŅU IEGĀDE UN UZGLABĀŠANA

- Pirms sulas spiešanas noteikti nomazgājiet augļus un dārzeņus.
- Vienmēr spiediet sulu no svaigiem augļiem un dārzeņiem.
- Lai ietaupītu naudu un iegūtu svaigāku sulu, iegādājieties augļus vai dārzeņus atbilstošajā gadalaikā.
- Sagatavojiet augļus un dārzeņus sulas spiešanai, tos mazgājot pirms uzglabāšanas.
- Lielāko daļu augļu un stingro dārzeņu var uzglabāt istabas temperatūrā. Mikstākus un vārgākus augļus un dārzeņus, piemēram, ogas, lapu dārzeņus, selerijas, gurķus un garšaugus nepieciešams uzglabāt ledusskapī līdz izmantošanas brīdim.

AUGĻU UN DĀRZEŅU SAGATAVOŠANA SULAS SPIEŠANAI

- Ja izmantojat augļus ar cietu vai neēdamu mizu, piemēram, mango, citrusaugļus, melones un ananasus, noteikti nomizojiet pirms sulas spiešanas.
- Dažus dārzeņus, piemēram, gurķus, var apstrādāt nemizotus, atkarībā no mizas mikstuma un sulas spiešanas prasībām.
- Visus augļus ar lieliem kauliņiem, cietām sēklām vai kauliņiem, piemēram, nektarīnus, persikus, mango, aprikozes, plūmes un ķiršus nepieciešams iztīrīt pirms sulas spiešanas.
- Pārlicinieties, ka dārzeņi, piemēram, bietes, burkāni utt. pirms sulas spiešanas ir notīrīti, labi nomazgāti un to lapas ir nogrieztas.
- Citrusaugļus var apstrādāt sulu spiedē, taču pirms tam nomizojiet un noņemiet balto kārtiņu zem mizas.
- Lai samazinātu krāsas maiņu ierīcē, pie ābolu sulas var pievienot nedaudz citronu sulas.

DARBINĀŠANA

Stollar Big Mouth Slow Juicer BJP700

1. Nomazgājiet un sagatavojiet izvēlētos augļus un/ vai dārzeņus: augļus ar cietu vai neēdamu mizu, piemēram, citrusaugļus un melones, pirms sulas spiešanas ir nepieciešams nomizot. Ananasa sulu var spiest ar vai bez serdes izņemšanas. Augļus ar kauliņiem vai cietām sēklām, piemēram, nektarīnus, persikus, mango, aprikozes, plūmes un ķiršus nepieciešams iztīrīt pirms sulas spiešanas.
2. Pārlicinieties, ka sulu spiede ir pareizi salikta, un sulas trauks un biezumam trauks atrodas zem snīpiem.
3. Sagrieziet augļus un dārzeņus gabalos, lai tos varētu ievietot padeves caurulē. Piemēram, ābolus jāsgriež četrās daļās.
4. Piespiediet "On" (ieslēgšana) taustiņu.
5. Kad motors darbojas, viegli bīdīt produktus uz leju padeves caurulē. Lai iegūtu maksimāli daudz sulas, produktu bīdīti lēni spiediet uz leju. Nespiediet pārāk spēcīgi, skrūvei gandrīz jāvelk uz leju augļi un dārzeņi.

PIEBILDE

- *Ja augļi vai dārzeņi iestrēgst skrūvē, un sulu spiede pārtrauc darboties, piespiediet OFF (izslēgšana) taustiņu. Pārlicinieties, ka sulu spiede ir pilnībā pārtraukusi darboties. Piespiediet R (reverss) taustiņu un turiet to piespiestu, līdz augļu vai dārzeņu gabali tiek izkustināti.*
- *Skrūve griezīsies pretējā virzienā un atbrīvos iestrēgušos produktu gabalus. Kad produktu gabali ir atbrīvoti, piespiediet ON taustiņu un turpiniet sulas spiešanu.*

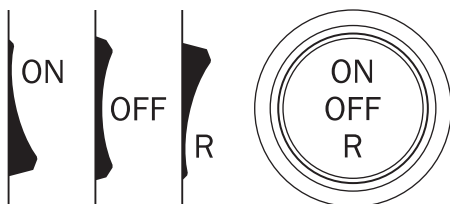

! SVARĪGA INFORMĀCIJA

Nepiepildiet padeves cauruli ar produktiem, kamēr motors nedarbojas.

6. Augļu un dārzeņu apstrādes laikā sula tecēs sulas traukā, bet atdalītie biežumi sakrāsies biezumam traukā.

! BRĪDINĀJUMS

Nedarbināt sulu spiedi ilgāk nekā 20 sekundes pirms produktu ievietošanas.

7. Tūlīt pēc izmantošanas padeves caurulē lēni ielejiet glāzi ūdens. Pārlicinieties, ka zem teknes ir cits trauks, jo ūdens tieši ielīs sulas traukā, kurā tecēja sula. Tam ir tīrīšanas efekts, kas palīdzēs filtra tīrīšanā.

PIEBILDE

Ja gatavojat dažādu augļu sulas, varat ieliet glāzi ūdens (apmēram 200 ml) starp dažādu augļu sulām, lai noskalotu iepriekšējās sulas pārpalikumus. Ne vienmēr nepieciešams pilnībā iztīrīt sulu spiedi starp dažādu sulu spiešanas reizēm.

AIZSARDZĪBA PRET PĀRSLODZI

Šī aizsargierīce novērš motora pārslodzi ar pārmērīgu produktu daudzumu.

Pārslodzes gadījumā motors pārtrauks darboties. Pārslodzes novēršanas funkcija automātiski atspējos motoru. Šādā gadījumā atvienojiet strāvas vada spraudni no maiņstrāvas rozetes, un ļaujiet ierīcei atdzist vismaz vienu stundu. Pēc tam pieslēdziet strāvas vada spraudni pie maiņstrāvas rozetes. Tad turpiniet izmantošanu parastā režīmā.

APKOPE UN TĪRĪŠANA

Stollar Big Mouth Slow Juicer BJP700

Pirms ierīces tīrīšanas, izjaukšanas, salikšanas vai uzglabāšanas pārļiecinieties, ka sulu spiede ir izslēgta, un strāvas vads ir atvienots no maiņstrāvas rozetes.

1. Tūlīt pēc katras izmantošanas reizes ar komplektācijā iekļauto birsti rūpīgi iztīriet sieta smalkās atveres.
 - Ar birsti tekošā ūdenī iztīriet sieta iekšpusi, turot to pret gaismu, lai redzētu, vai smalkās atveres nav bloķētas.
 - Ja smalkās atveres ir bloķētas, iemērciet sietu karstā 10% citronu sulas šķīdumā ūdenī, lai atbrīvotu aizsprostotās atveres.

PADOMS

- *Pēc izmantošanas neatstājiet sulu spiedi netīru. Iztīriet to pirms uzglabāšanas.*
 - *Ja spiešanas skrūvi nevar notīrīt uzreiz pēc izmantošanas, iemērciet to karstā ziepjūdenī tūlīt pēc sulas spiešanas pabeigšanas. Ja biežumiem jāvāt izžūt uz spiešanas skrūves, tie var aizsprostot sieta smalkās atveres, tādējādi samazinot sulu spiedes darba efektivitāti. Nemērciet spiešanas skrūvi balinātājā.*
2. Nomazgājiet padeves tvertni, spiešanas tvertni, spiešanas skrūvi, biežumu trauku un sulas trauku siltā ziepjūdenī, izmantojot komplektācijā iekļauto mazo birsti vai mikstu drānu. Noskalojiet un rūpīgi nosusiniet.

SVARĪGA INFORMĀCIJA

Nemazgājiet nevienu sulu spiedes daļu trauku mazgājamā mašīnā.

SVARĪGA INFORMĀCIJA

Nelietojiet karsēšanas ierīces sulu spiedes daļu žāvēšanai.

3. Notīriet motora pamatni ar mikstu mitru drānu un rūpīgi nosusiniet. Neskalojiet motora pamatni tekošā ūdenī. Nelietojiet motora pamatnes tīrīšanai abrazīvas mazgāšanas švammes vai mazgāšanas līdzekļus, jo tie var saskrāpēt virsmu. Notīriet pārtikas pārpalikumus no strāvas vada.

BRĪDINĀJUMS

Nelietojiet mazgāšanas līdzekļus, kas satur organiskos šķīdinātājus (šķīdinātājs, atšķaidītājs utt.), balinātāju, hloru, benzolu vai abrazīvus materiālus.

PROBLĒMU NOVĒRŠANA

Stollar Big Mouth Slow Juicer BJP700

Sulu spiede nedarbojas vai pēkšņi izslēdzas sulas spiešanas laikā

Pārlicinieties, ka strāvas vads ir kārtīgi pieslēgts pie maiņstrāvas rozetes.

Iespraudiet strāvas vada spraudni atsevišķā maiņstrāvas rozetē.

Iespraudiet strāvas vada spraudni citā maiņstrāvas rozetē.

Pārlicinieties, ka sulu spiede ir pareizi salikta.

Nelietojiet šo ierīci ilgāk par 20 minūtēm! Iespējams, pārslodzes novēršanas funkcija automātiski atspējojusi motoru. Atvienojiet strāvas vada spraudni no maiņstrāvas rozetes, un ļaujiet ierīcei atdzist vismaz vienu stundu. Nepietiekama atdzišana var vēlreiz atspējot motoru. Pēc pietiekama atdzišanas laika vēlreiz pieslēdziet strāvas vada spraudni pie maiņstrāvas rozetes un turpiniet izmantošanu parastajā režīmā.

Sulas spiešanas laikā motors šķiet apstājies.

Tiek apstrādāts pārāk daudz produktu vai gabali nav pietiekami mazi. Apgrieziet produktus, sagrieziet tos mazākos vienāda izmēra gabalos un/vai vienā reizē apstrādājiet mazāk produktu.

Pārlicinieties, ka motors darbojas, pirms padeves caurulē ievietojat produktus. Iestatiet reversa režīmā, lai atbrīvotu skrūvi.

Cieti augļi un dārzeņi rada papildu slogu motoram.

Pārāk mitri biežumi un samazināts izspiestās sulas daudzums

Pārbaudiet, vai silikona paliktņi zem spiešanas tvertnes ir pareizi salikti (skatiet 6. lpp.).

Pārtrauciet sulas spiešanu un atvienojiet strāvas vada spraudni no maiņstrāvas rozetes. Izņemiet spiešanas skrūvi. Ar komplektācijā iekļauto birsti rūpīgi iztīriet filtra smalkās atveres. Ar birsti tekošā ūdenī iztīriet spiešanas skrūves iekšpusi, turot to pret gaismu, lai redzētu, vai smalkās atveres nav bloķētas (skatiet 9. lpp.). Ja atveres ir bloķētas, iemērciet spiešanas skrūvi karstā 10% citronu sulas šķīdumā ūdenī, lai atbrīvotu aizsprostotās atveres. Spiešanas skrūves iztīrīšana likvidēs šķiedru pārpalikumus (augļu vai dārzeņu sulu spiešanas rezultātā), kas var apgrūtināt sulas plūsmu.

Padeves tvertne ir aizsprostota, un to grūti atvērt

Piespiediet R (revers) taustiņu un pagrieziet padeves tvertni pretēji pulksteņa rādītāju kustības virzienam līdz atvērtai pozīcijai.

RECEPTES

Stollar Big Mouth Slow Juicer BJP700

APELSĪNI, BROKOĻI UN BURKĀNI

2 porcijas

3 apelsīni (750 g), nomizoti un sadalīti
2 tases (150 g) brokoļu ziedu un kātu
2 - 3 vidēji burkāni (280 g), sagriezti četrās daļās

Apstrādājiet sulu spiedē un pasniedziet.

GRANĀTĀBOLS, BIETE UN APELSĪNI

2 porcijas

1 granātābols (360 g), nomizots, ar atdalītu balto daļu

Vai 1 1/4 tases granātābola sēklu

1 vidēja (230 g) biete, notīrīta un sagriezta gabalos

3 apelsīni (750 g), nomizoti un sadalīti

Apstrādājiet sulu spiedē un pasniedziet.

BIETE, APELSĪNI UN INGVERS

2 porcijas

1 vidēja (230 g) biete, notīrīta un sagriezta gabalos

3 apelsīni (750 g), nomizoti un sadalīti

1 collu (2 cm) liels svaiga ingvera gabals

Apstrādājiet sulu spiedē un pasniedziet.

BURKĀNI, SELERIJA, BUMBIERIS UN BIETE

2 porcijas

2 - 3 vidēji (280 g) burkāni, sagriezti četros gabalos

1 sagriezts (100 g) selerijas kāts

1 vidējs (230 g) bumbieris, sagriezts četros gabalos

1 vidēja (230 g) biete, notīrīta un sagriezta gabalos

Apstrādājiet sulu spiedē un pasniedziet.

TOMĀTI, SELERIJA UN BURKĀNI

2 porcijas

1 pinte (250 g) ķirštomātu vai 3 mazi tomāti

1 sagriezts (100 g) selerijas kāts

2 - 3 vidēji (280 g) burkāni, sagriezti četros gabalos

Apstrādājiet sulu spiedē un pasniedziet.

BURKĀNI, SELERIJAS, PĒTERSĪĻI UN INGVERS

2 porcijas

3 vidēji (360 g) burkāni, sagriezti četros gabalos

2 sagriezti (200 g) seleriju kātiņi

2 - 3 pētersīļu zariņi

1 collu (2 cm) liels ingvera gabals

Apstrādājiet sulu spiedē un pasniedziet.

ANANASS, PIPARMĒTRA UN ĀBOLS

2 porcijas

1 3/4 tases (300 g) ananasa, nomizots, rupji sagriezts

2 - 3 piparmētras zariņi

2 vidēji (300 g) zaļi āboli, sagriezti gabalos

Apstrādājiet sulu spiedē un pasniedziet.

GURĶI, BURKĀNI, CITRONS UN PIPARMĒTRA

2 porcijas

2 (320 g) gurķi, sagriezti četrās daļās

2 - 3 vidēji (280 g) burkāni, sagriezti četros gabalos

1/2 citrona, nomizots, ar atdalītu balto daļu

2 - 3 piparmētras zariņi

Apstrādājiet sulu spiedē un pasniedziet.

BURKĀNI, ĀBOLI UN BIETE

2 porcijas

2 - 3 vidēji (280 g) burkāni, sagriezti četros gabalos

2 vidēji (300 g) zaļi āboli, sagriezti gabalos
1 maza (100 g) biete, notīrīta un sagriezta gabalos

Apstrādājiet sulu spiedē un pasniedziet.

TOMĀTI, BURKĀNI UN SARKANĀ PAPIKA

2 porcijas

1 maza (150 g) sarkanā paprika, sagriezta, ar izņemtām sēklām

1 pinte (250 g) ķirštomātu vai 3 mazi tomāti

3 vidēji (360 g) burkāni, sagriezti četros gabalos

2 - 3 pētersīļu zariņi

Apstrādājiet sulu spiedē un pasniedziet.

VĪNOGAS, BUMBIERIS UN GURĶIS

2 porcijas

2 tases (184 g) vīnogu

1 liels (330 g) bumbieris, sagriezts četrās daļās

1 (160 g) gurķis, sagriezts četrās daļās

Apstrādājiet sulu spiedē un pasniedziet.

BROKOĻI, PĒTERSĪĻI, ĀBOLI UN SELERIJA

2 porcijas

6 tases (450g) brokoļu ziedu un kātu

3 - 4 pētersīļu zariņi

2 vidēji (300 g) zaļi āboli, sagriezti gabalos

1 sagriezts (100 g) selerijas kāts

Apstrādājiet sulu spiedē un pasniedziet.

MELONES PIENA SALDĒJUMS

Pagatavo apmēram vienu litru

1/4 lielas (400 g) ziemas melones, nomizotas un ar izņemtām sēklām, rupji sagriezta

1/4 tases (60 ml) kondensēta piena

3/4 tases (185 ml) saldā krējuma

1. Ievietojiet ziemas melones gabalus sulu spiedē.
2. Pielejiet sulu, kondensēto pienu un saldo krējumu, tad samaisiet.
3. Maisiet automātiskajā saldējuma pagatavošanas ierīcē, līdz masa ir sasalusi.

ANANASU UN PIPARMĒTRU SORBETS

Pagatavo apmēram 750 ml

1 tase (250 ml) ūdens

1 tase (200 g) granulētā cukura

1 vidējs (1,25 kg) ananass, nomizots, rupji sagriezts

1 ēdamkarote smalki sagrieztu piparmētru

1. Ielejiet ūdeni un ieberiet cukuru mazā kastrolī. Maisiet uz plīts mazā karstumā, līdz cukurs izšķīst. Uzkaršējiet līdz vārīšanās temperatūrai un vāriet 2 minūtes. Noņemiet no plīts. Atdzisušu ievietojiet ledusskapī, līdz auksts.
2. Ievietojiet ananasa gabalus sulu spiedē.
3. Ielejiet cukura sīrupu, 2 1/2 tases ananasa sulu un sakapātu piparmētru, tad sajauciet.
4. Maisiet automātiskajā saldējuma pagatavošanas ierīcē, līdz masa ir sasalusi.