

STOLLAR

the Cordless Hand Mixer RMS900



- (LV) LIETOŠANAS PAMĀCĪVA
- (LT) NAUDOJIMO INSTRUKCIJA
- (EE) KASUTUSJUHEND
- (RU) РУКОВОДСТВО ПО ЭКСПЛУАТАЦИИ

Mēs, Stollar®, vienmēr domājam par drošību. Mēs izstrādājam un izgatavojam preces, par augstāko kritēriju uzskatot jūsu – mūsu vērtīgā klienta – drošību. Turklāt mēs lūdzam jūs uzmanīgi lietot jebkuras elektroierīces, ievērojot tālāk sniegtos piesardzības pasākumus.

STOLLAR PRIORITĀTE IR DROŠĪBA

- Pirms lietošanas izlasiet visus norādījumus un saglabājiet turpmākai uzziņai.
- Pirms ierīces izmantošanas pirmo reizi noņemiet visus iepakojuma materiālus un reklāmas uzlīmes.
- Šī ierīce ir paredzēta tikai lietošanai mājāsaimniecībā. Neizmantojiet ierīci citiem mērķiem, izņemot paredzēto lietojumu. Nelietojiet to transportlīdzekļos vai laivās, kas atrodas kustībā. Nelietojiet ārpus telpām. Nepareiza lietošana var radīt traumas.
- Kad ierīce netiek lietota, tai vienmēr ir jābūt izslēgtai.
- Nelietojiet ierīci, ja tā ir jebkādā veidā bojāta. Ja ierīce ir bojāta vai nepieciešama apkope (izņemot tīrīšanu), lūdzu, sazinieties ar Stollar Klientu servisu vai dodieties uz vietni: stollar.eu
- Jebkuru apkopi, izņemot tīrīšanu, jāveic "Stollar" pilnvarotajam servisa centram.
- Bērni nedrīkst rotaļāties ar ierīci. Ierīci drīkst tīrīt bērni, kas ir vecāki par 8 gadiem, un tikai pieaugušo uzraudzībā.
- Ierīcei un tās elektrības vadam jāatrodas bērniem, kas jaunāki par 8 gadiem, nerasniedzamā vietā.
- Pirms lietošanas vienmēr pārlicinieties, vai ierīce ir pareizi samontēta. Ierīce darbojas tikai tad, ja ir pareizi salikta.
- Darbības laikā sargiet rokas, pirkstus, matus, apģērbu, kā arī lāpstiņas un citus galda piederumus no kustīgām vai rotējošām daļām.

- Neizmantojiet ierīci citiem mērķiem, izņemot ēdienu un/vai dzērienu pagatavošanu.
- Šo ierīci var lietot personas ar pazeminātām fiziskām vai garīgām spējām vai personas bez pieredzes un zināšanām, ja tās tiek uzraudzītas vai tām tiek sniegti norādījumi attiecībā uz ierīces drošu lietošanu un tās apzinās ar lietošanu saistītos riskus.
- Šo ierīci nedrīkst lietot bērni.
- Lietošanas laikā neatstājiet ierīci bez uzraudzības.
- Nelieciet ierīces daļas mikroviļņu krāsnī.
- Nekādā gadījumā neņemiet ārā slotiņas vai mīklas mīcīšanas piederumus, kamēr ierīce darbojas.
- Ierīce nevar tikt izmantota ledus smalcināšanai, vai cietu un sausu sastāvdaļu malšanai. Šādas lietošanas gadījumā ierīce var tikt bojāta.
- Lai pasargātos no elektriskās strāvas trieciena riska, nelieciet motora pamatni, lādētāja adapteri vai vadu ūdenī vai citā šķidrumā.
- Nekad neiegremdējiet bateriju ūdenī vai citā šķidrumā.
- Pirms salikšanas, izjaukšanas un pirms tīrīšanas, vienmēr noņemiet bateriju.
- Lai atvienotu lādētāju, satveriet kontaktdakšu un izvelciet to no kontaktligzdas. Nekad nevelciet aiz vada.
- Pirms nomainīt aksesuārus, noņemiet bateriju.
- Neizmantojiet ierīci vai lādētāja adapteri ar bojātu vadu vai kontaktdakšu, vai pēc tam, kad ierīce ir nokritis vai jebkādā veidā bojāta. Sazinieties ar autorizēto servisa centru.
- Izmantojiet tikai TYPE C vadu, lai uzlādētu bateriju.
- Nemodificējiet un neremontējiet ierīci vai vadu.

- Neļaujiet vadam nokarāties pāri galda vai darba virsmas malai.
- Izmantojiet ierīci tikai ar oriģinālo bateriju. Jebkuru citu bateriju izmantošana var radīt traumu un uguns riskus.
- Kad baterija netiek lietota, turiet to tālāk no citiem metāla priekšmetiem, piemēram, saspraudēm, monētām, atslēgām, naglām, skrūvēm vai citiem maziem metāla priekšmetiem, kas var izveidot savienojumu no viena kontakta uz otru. Baterijas kontaktu savienošana var izraisīt apdegumus vai aizdegšanos.
- Ārkārtējos apstākļos no baterijas var iztecēt šķidrums. Izvairieties no saskares ar šķidrumiem. Ja notikusi nejauša saskare, noskalojiet ar ūdeni. Ja šķidrums nokļūst acīs, nekavējoties meklējiet medicīnisko palīdzību. No baterijas izplūstošais šķidrums var izraisīt kairinājumu vai apdegumus.
- Neizmantojiet bateriju vai ierīci, kas ir bojāta vai pārveidota. Bojātas vai pārveidotas baterijas var darboties neparedzami, izraisīt ugunsgrēku, sprādzienu vai savainojumu risku.
- Nepakļaujiet bateriju vai ierīci ekstrēmām temperatūrām un liesmām.



Attēlotais simbols nozīmē, ka šo ierīci nedrīkst izmest  ar standarta sadzīves atkritumiem. Tā jānogādā vietējās pašvaldības atkritumu savākšanas centrā, kas paredzēts šim mērķim, vai pie izplatītāja, kas nodrošina šādu pakalpojumu. Lai iegūtu papildu informāciju, lūdzu, sazinieties ar vietējo pašvaldību.



Lai izvairītos no elektrotraumas, neiegremdējiet ūdenī vai citā šķidrumā adapteri, lādēšanas vadu, ierīci vai bateriju.

SAGLABĀJIET ŠĪS INSTRUKCIJAS

SASTĀVDAĻAS

Stollar Cordless Hand Mixer RMS900

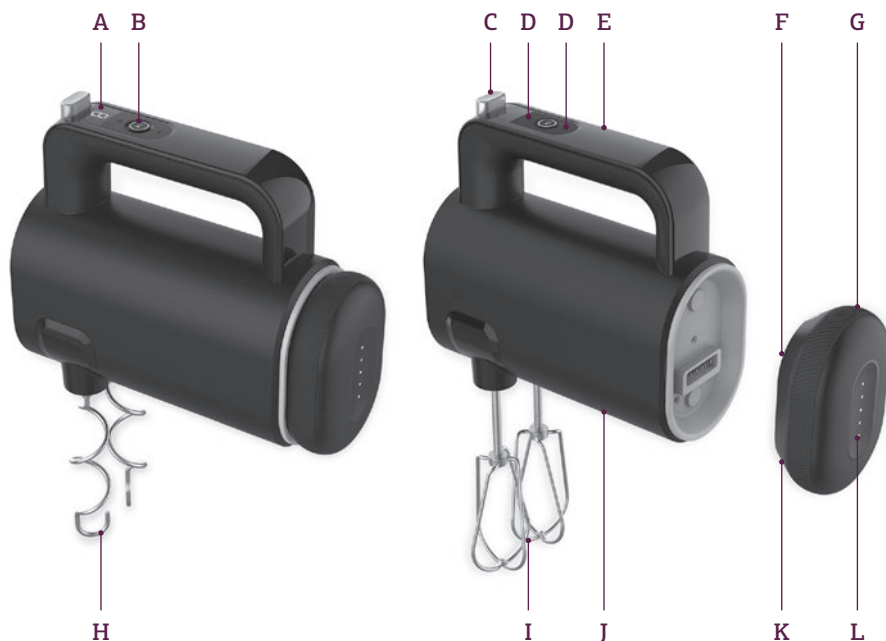

- A. Ātruma displejs
- B. START/STOP taustiņš
- C. Piederumu atbrīvošanas taustiņš
- D. Ātruma kontroles taustiņi
- E. Rokturis
- F. Baterijas uzlādes līmeņa pārbaudes taustiņš
- G. Baterija
- H. Mīklas mīcīšanas komplekts
- I. Slotiņu komplekts
- J. Motora pamatne
- K. Baterijas uzlādes ligzda
- L. Baterijas uzlādes līmeņa indikatori

TEHNISKĀ INFORMĀCIJA

Baterija – 12 V, Li-Ion 2000 mAh
 Adapteris (nav iekļauts) –
 input: 100-240V~50/60Hz; output: 5V, 2.0 A
 Lādēšanas vads (iekļauts) – TYPE C
 Baterijai ir 1 gada ierobežots garantijas periods.

DARBINĀŠANA

Stollar Cordless Hand Mixer RMS900

PIRMS PIRMĀS LIETOŠANAS

Pirms pirmās lietošanas reizes, noņemiet no miksera un baterijas visus iepakojuma materiālus vai reklāmas uzlīmes. Nomazgājiet piederumus ar siltu ziepjūdeni, izmantojot mīkstu lupatiņu. Kārtīgi nosusiniet.

BATERIJAS UZLĀDE

1. Noņemiet bateriju no ierīces, ja tā ir uzlikta.
2. Pieslēdziet TYPE-C lādēšanas vadu, kas iekļauts komplektācijā, baterijas lādēšanas ligzdā.
3. Ievietojiet otru vada galu piemērotā lādēšanas adapterī.
4. Pieslēdziet adapteri pie strāvas avota.
5. Kamēr baterija lādējas, indikatori mirgos. Tiklīdz baterija būs uzlādēta, indikatori pārstās mirgot un iedegsies.

ROKAS MIKSERA IZMANTOŠANA

1. Pārlicinieties, ka baterija ir uzlādēta un ir noņemta no ierīces.
2. Atkarībā no nepieciešamības, ievietojiet komplektu ar piederumiem. Pārlicinieties, ka piederumi ir korekti ievietoti. Sekojiet šim norādēm.

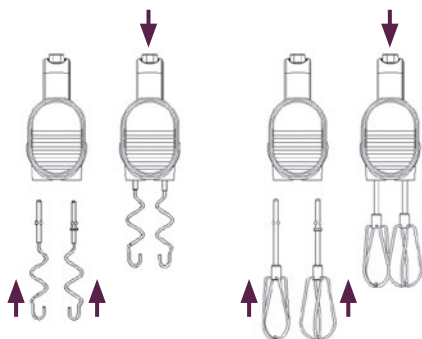

3. Uzlieciet bateriju uz miksera pamatnes. Ja nepieciešams, baterijas uzlādes līmeni var pārbaudīt, pirms uzlikt bateriju uz pamatnes. Piespiediet baterijas uzlādes līmeņa pārbaudes taustiņu, lai pārbaudītu uzlādes līmeni. Baterija ir aprīkota ar automātisko piestiprināšanas funkciju, tāpēc vienkārši pielieciet bateriju tuvu novietošanas vietai un baterija automātiski pievienosies. Pārlicinieties, ka baterija ir pozicionēta tā, lai sakristu ligzdas uz baterijas un motora pamatnes.
4. Tiklīdz baterija ir pievienota un ierīce ieslēgta, ātruma displejā tiks attēlots "0". Ja 10 sekunžu laikā netiks veikta nekāda darbība, ierīce izslēgsies.
5. Spiediet "+" un "-" taustiņus, lai iestatītu vēlamo ātrumu. Piespiediet Start/Stop taustiņu, lai palaistu mikseri. Ātrumu var pielāgot arī izmantošanas laikā, vienkārši spiediet "+" vai "-" taustiņu. Mikseris pārtrauks darbību, ja tiks iestatīts ātrums "0".
6. Lai apturētu miksera darbību, piespiediet Start/Stop taustiņu. Ja nekāda darbība netiks veikta 10 sekunžu laikā, mikseris pāries miega režīmā. Kamēr mikseris atrodas miega režīmā, piespiediet Start/Stop taustiņu, lai turpinātu izmantošanu.
7. Gara "+" vai "-" taustiņa piespiešana pielāgos vairākus ātrumus uzreiz, bez nepieciešamības vairākas reizes spiest "+" vai "-" taustiņus.
8. Pēc miksera izmantošanas, iestatiet ātrumu "0" un atvienojiet bateriju, vienkārši pavelkot to uz augšu.

AIZSARDZĪBA PRET PĀRSLODZI

Ja ir aktivizēta pārslodzes aizsardzība, izņemiet bateriju, pieslēdziet lādēšanas vadu un ievietojiet to adapterī. Pievienojiet pie kontaktligzdai. Baterijas indikatori mirgos sarkanā krāsā, pēc 5 sekundēm indikatori pārstās mirgot un kļūs balti. Ievietojiet bateriju ierīcē un turpiniet darbību kā parasti.

APKOPE UN TĪRĪŠANA

Stollar Cordless Hand Mixer RMS900

Noņemiet bateriju pirms veikt ierīces tīrīšanu.

SVARĪGI

Pirms tīrīšanas ļaujiet ierīcei pilnībā atdzist.

1. Piespiediet piederumu atbrīvošanas taustiņu, lai atbrīvotu piederumus.
2. Vienmēr izņemiet piederumus pirms veikt ierīces tīrīšanu.
3. Nomazgājiet piederumus siltā ziepjūdenī. Noslauziet un kārtīgi nosusiniet pirms izmantot tos atkal.

BRĪDINĀJUMS

Nemērcējiet ierīci un bateriju ūdenī vai citā šķīdumā.

4. Miksera ārējo pamatni noslaukiet ar mitru drānu, tad nosusiniet un nopolējiet ar sausu lupatiņu.

APKOPE UN TĪRĪŠANA

IESPĒJAMĀ PROBLĒMA	RISINĀJUMS
Ierīce nestrādā	Pārbaudiet vai baterija ir uzlikta pareizi. Pareizi uzlieciet bateriju. Pārbaudiet baterijas uzlādes līmeni. Uzlādējiet bateriju, ja uzlādes līmenis ir zems.
Zils indikators uz baterijas	Motora temperatūra ir pārāk augsta. Apturiet darbību, noņemiet bateriju un ļaujiet ierīcei atdzist.
Sarkans indikators uz baterijas	Ieslēgta aizsardzība pret pārslodzi. Izņemiet bateriju, pieslēdziet lādēšanas vadu un ievietojiet to adapterī. Pievienojiet pie kontaktligzdai. Baterijas indikatori mirgos sarkanā krāsā, pēc 5 sekundēm indikatori pārstās mirgot un kļūs balti. Ievietojiet bateriju ierīcē un turpiniet darbību kā parasti.

Stollar labai rūpinasi sauga. Vartotojams skirtus produktus mes kuriame ir gaminame, visų pirma galvodami apie jūsų, mūsų brangių klientų, saugą. Mes taip pat prašome, naudojantis elektros prietaisais, būti atidiems bei imtis toliau nurodytų atsargumo priemonių.

STOLLAR REKOMENDUOJA: VISŲ PIRMA – SAUGA

- Prieš naudodami perskaitykite visą instrukciją ir išsaugokite ją ateičiai.
- Prieš pirmą kartą naudodami nuimkite ir saugiai išmeskite visas pakavimo medžiagas.
- Šis prietaisas skirtas naudoti tik buityje. Nenaudokite prietaiso ki-tiems tikslams, nei numatyta. Nenaudokite judančiose transporto priemonėse ar laivuose. Nenaudokite lauke. Netinkamai naudoda-mi galite susižaloti.
- Nenaudojamą prietaisą visada reikia išjungti.
- Nenaudokite prietaiso, jei jis pažeistas. Jei prietaisas pažeistas arba jam reikalinga techninė priežiūra (išskyrus valymą), kreipkitės į „Stollar“ įgaliotąjį aptarnavimo centrą arba apsilankykite stollar.eu.
- Bet kokią techninę priežiūrą, išskyrus valymą, turi atlikti „Stollar“ įgaliotasis aptarnavimo centras.
- Vaikams draudžiama žaisti su prietaisu. Prietaisą gali valyti vyresni nei 8 metų vaikai ir tik prižiūrimi suaugusiųjų.
- Prietaisas ir laidas turi būti laikomi vaikams iki 8 metų amžiaus nepasiekiamoje vietoje.
- Prieš naudodami visada įsitikinkite, kad prietaisas tinkamai surink-tas. Prietaisas veikia tik tada, jei yra tinkamai surinktas.
- Dirbdami saugokite rankas, pirštus, plaukus, drabužius, taip pat menteles ir kitus priedus nuo judančių ar besisukančių dalių.

- Nenaudokite prietaiso jokiems kitiems tikslams, išskyrus maisto ir (arba) gėrimų ruošimą.
- Šį prietaisą gali naudoti asmenys, kurių fizinės ar protinės galimybės yra ribotos arba kuriems trūksta patirties ir žinių, jei jie prižiūrimi arba instruktuojami, kaip saugiai naudoti prietaisą, ir supranta su tuo susijusią riziką.
- Šio prietaiso negali naudoti vaikai.
- Naudojimo metu nepalikite prietaiso be priežiūros.
- Nedėkite jokių prietaiso dalių į mikrobangų krosnelę.
- Niekada neišiminkite plakimo ar minkymo priedų, kol prietaisas veikia.
- Prietaiso negalima naudoti ledui smulkinti ar kietiems ir sausiesiems ingredientams trinti. Toks naudojimas gali sugadinti prietaisą.
- Kad nesukeltumėte elektros smūgio pavojaus, variklio korpuso, įkroviklio adapterio ar laido nekiškite į vandenį ar kitą skystį.
- Niekada nemerkite akumulatoriaus į vandenį ar kitą skystį.
- Prieš surinkdami ar išardydami dalis ir prieš valydami atjunkite akumuliatorių.
- Norėdami atjungti įkroviklį, suimkite kištuką ir ištraukite jį iš lizdo. Niekada netraukite už laido.
- Prieš keisdami priedus atjunkite akumuliatorių.
- Nenaudokite pažeisto prietaiso ar įkroviklio adapterio su pažeistu laidu ar kištuku arba jei prietaisas buvo numestas ar kaip nors pažeistas. Kreipkitės į įgaliotąjį aptarnavimo centrą.
- Akumuliatoriui įkrauti naudokite tik C TIPO laidą.
- Nemodifikuokite ir neremontuokite prietaiso ar akumulatoriaus.
- Neleiskite laidui nukarti nuo stalo ar stalviršio krašto.
- Prietaisą naudokite tik su jam skirtu akumuliatoriumi. Naudojant bet kokius kitus akumuliatorius gali kilti sužalojimo ir gaisro pavojus.

- Kai akumulatoriaus nenaudojate, laikykite jį atokiau nuo kitų metalinių daiktų, pavyzdžiui, sąvaržėlių, monetų, raktų, vinių, varžtų ar kitų smulkių metalinių daiktų, kurie gali sujungti kontaktus. Trumpasis akumulatoriaus kontaktų jungimas gali sukelti nudegimus arba gaisrą.
- Ekstremaliomis sąlygomis iš akumulatoriaus gali išstrykšti skysčių. Venkite sąlyčio su išstryškusiais skysčiais. Jei atsitiktinai prisilietėte, nuplaukite vandeniu. Jei skysčio pateko į akis, nedelsdami kreipkitės į gydytoją. Iš akumulatoriaus išstryškęs skystis gali sudirginti odą arba nudeginti.
- Nenaudokite pažeisto ar modifikuoto akumulatoriaus ar prietaiso. Pažeisti ar modifikuoti akumulatoriai gali veikti nenusėjamai, todėl gali kilti gaisras, sprogimas ar sužalojimo pavojus.
- Akumuliatorių ir prietaisą saugokite nuo ugnies ar pernelyg aukštos temperatūros poveikio.



Čia pavaizduotas simbolis reiškia, kad prietaiso negalima išmesti su įprastinėmis buitinėmis atliekomis. Jį reikia pristatyti į tam skirtą vietinį atliekų surinkimo centrą arba šią paslaugą teikiančiam prekybos atstovui. Išsamesnės informacijos kreipkitės į vietinę valdžios instituciją.



Kad išvengtumėte elektros smūgio, nemerkitė kištuko, įkrovimo laido, prietaiso ar akumulatoriaus į vandenį ar kitą skystį.

IŠSAUGOKITE ŠIĄ INSTRUKCIJĄ

KOMPONENTAI

Stollar Cordless Hand Mixer RMS900

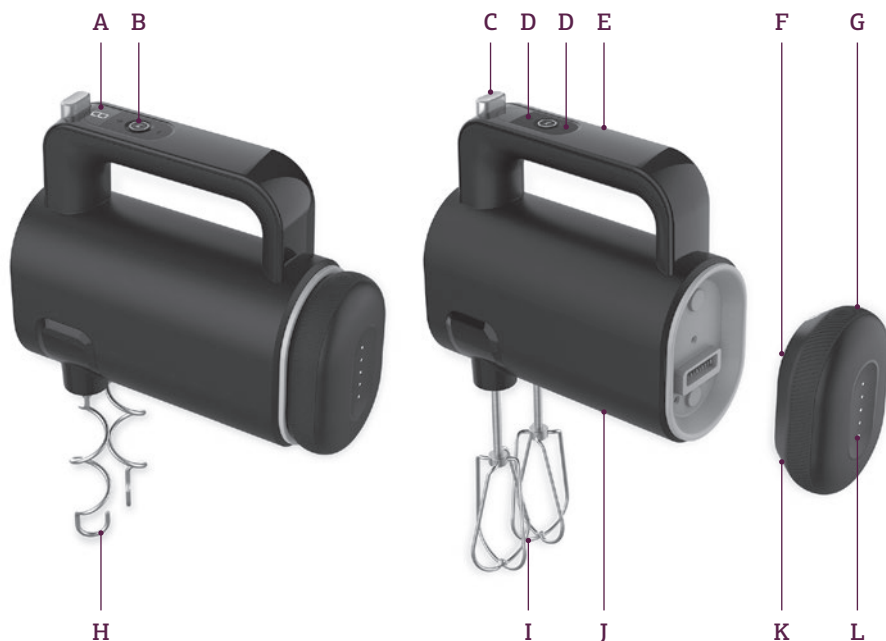

- A. Greižio ekranas
- B. PALEIDIMO / SUSTABDYMO mygtukas
- C. Priedų atjungimo mygtukas
- D. Greižio valdymo mygtukas
- E. Rankena
- F. Akumuliatoriaus įkrovos lygio tikrinimo mygtukas
- G. Akumuliatorius
- H. Tešlos kablių rinkinys
- I. Plaktuvų rinkinys
- J. Variklio korpusas
- K. Akumuliatoriaus įkrovimo prievadas
- L. Akumuliatoriaus įkrovos lygio indikatoriai

TECHNINĖ SPECIFIKACIJA

Akumuliatorius – 12 V, Li-Ion 2000 mAh
 Adapteris (nėra komplekte) –
 Įvestis: 100-240V~50/60Hz; išvestis: 5V 2.0 A
 Įkrovimo laidas (pridedamas) – C TIPAS
 Akumuliatoriui suteikiama 1 metų ribota garantija.

NAUDOJIMAS

Stollar Cordless Hand Mixer RMS900

PRIEŠ NAUDOJANT PIRMĄ KARTĄ

Prieš naudodami pirmą kartą, nuo plakiklio ir akumulatoriaus nuimkite visas pakavimo medžiagas ir reklaminius lipdukus. Priedus nuplaukite šiltu muiluotu vandeniu, naudodami minkštą skudurėlį. Kruopščiai nusausinkite.

ĮKRAUKITE AKUMULIATORIŲ

1. Jei akumulatorius prijungtas prie prietaiso, jį atjunkite.
2. C TIPO įkrovimo laidą, kuris yra komplekte, įkiškite į akumulatoriaus įkrovimo prievadą.
3. Kitą įkrovimo laido galą įkiškite į tinkamą įkrovimo adapterį.
4. Įjunkite adapterį į maitinimo lizdą.
5. Įkrovimo metu maitinimo indikatoriai šviečia mirksdami. Įkrovus akumulatorių, indikatoriai pradeda šviesti tolygiai, nemirksdami.

RANKINIO PLAKIKLIO NAUDOJIMAS

1. Įsitinkinkite, kad akumulatorius įkrautas ir neprijungtas prie plakiklio.
2. Atsižvelgdami į savo poreikius, įkiškite reikiamą priedų rinkinį. Įsitinkinkite, kad priedai įkišti teisingai. Žr. toliau pateiktus paveikslėlius.

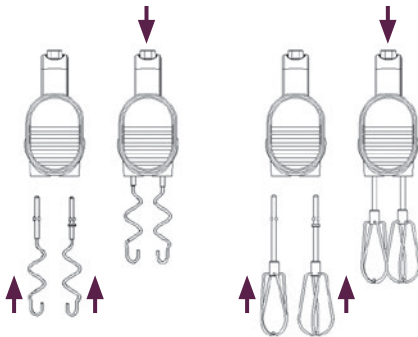

3. Prijunkite akumulatorių prie variklio korpuso. Jei reikia, prieš akumulatorių jungdami prie variklio korpuso patikrinkite jo įkrovos lygį. Paspauskite akumulatoriaus įkrovos lygio tikrinimo mygtuką, kad pamatytumėte įkrovos lygį. Akumulatorius turi automatinio įsiurbimo funkciją, todėl tiesiog priartinkite akumulatorių prie jo prijungimo vietos ir jis prisijungs automatiškai. Įsitinkinkite, kad akumulatorius nukreiptas teisingai, sulygiavus akumulatoriaus ir variklio korpuso prievadus.
4. Prijungus akumulatorių ir įjungus prietaisą, greičio ekrane pasirodys „0“. Jei per 10 sekundžių neatliksite jokių veiksmų, prietaisas išsijungs.
5. Spauskite mygtukus „+“ ir „-“, kad nustatytumėte reikiamą greitį. Paspauskite paleidimo / sustabdymo mygtuką, kad pradėtumėte darbą. Greitį galima reguliuoti ir darbo metu, tiesiog spaudžiant mygtukus „+“ ir „-“. Jei nustatysite „0“ greitį, plakiklis nustos veikti.
6. Kad plakiklis sustotų, paspauskite paleidimo / sustabdymo mygtuką. Jei per 10 sekundžių neatliksite jokio veiksmo, plakiklis persijungs į miego režimą. Norėdami tęsti darbą į miego režimą persijungusiu plakikliu, paspauskite paleidimo / sustabdymo mygtuką.
7. Ilgai spaudžiant mygtuką „+“ arba „-“ greitis iš karto padidės arba sumažės per kelias padalas, todėl nereikės daug kartų spausti „+“ arba „-“.
8. Baigę darbą, nustatykite „0“ greitį ir atjunkite akumulatorių tiesiog šiek tiek patraukdami jį į viršų.

APSAUGA NUO PERKROVOS

Jei suveikė apsauga nuo perkrovos, atjunkite akumulatorių, prijunkite įkrovimo laidą ir įkiškite į maitinimo adapterį. Prijunkite prie maitinimo lizdo. Akumulatoriaus indikatoriai pradės mirksėti raudonai, o po 5 sekundžių nustos mirksėti ir ims šviesti baltai. Prijunkite akumulatorių ir tęskite darbą įprastu būdu.

PRIEŽIŪRA IR VALYMAS

Stollar Cordless Hand Mixer RMS900

Prieš valydami prietaisą atjunkite akumuliatorių.

SVARBU

Prieš valydami prietaisą leiskite jam visiškai atvėsti.

1. Paspauskite priedų atjungimo mygtuką, kad atjungtumėte priedus nuo prietaiso.
2. Prieš valydami priedus juos visada atjunkite nuo prietaiso.
3. Priedus plaukite šiltame muiluotame vandenyje. Prieš vėl naudodami nuskalaukite ir kruopščiai nusausinkite.

ĮSPĖJIMAS

Nemerkite prietaiso ar akumulatoriaus į vandenį ar kitą skystį.

4. Variklio korpusą valykite drėgnu skudurėliu, tuomet nusausinkite minkšta šluoste.

TRIKČIŲ ŠALINIMAS

GALIMA PROBLEMA	SPRENDIMAS
Prietaisas neveikia	Patikrinkite, ar teisingai prijungtas akumuliatorius. Teisingai prijunkite akumuliatorių. Patikrinkite akumulatoriaus įkrovos lygį. Įkraukite akumuliatorių, jei jo įkrovos lygis žemas.
Mėlynai šviečiantis akumulatoriaus indikatorius	Per aukšta variklio temperatūra. Nutraukite naudojimą, atjunkite akumuliatorių ir atvėsinkite prietaisą.
Raudonai šviečiantis akumulatoriaus indikatorius	Suveikė apsauga. Atjunkite akumuliatorių, prijunkite įkrovimo laidą ir įkiškite į maitinimo adapterį. Prijunkite prie maitinimo lizdo. Akumulatoriaus indikatoriai pradės mirksėti raudonai, o po 5 sekundžių nustos mirksėti ir ims šviesti baltai.

Stollar® töötajad on väga ohuteadlikud. Toodete disainimisel ja tootmisel pöörame tähelepanu eelkõige teie kui meie hinnatud kliendi turvalisusele. Palume teil siiski olla elektriseadmete kasutamisel teatud määral ettevaatlik ning järgida alltoodud ettevaatusabinõusid.

STOLLAR PEAB KÕIGE OLULISEMAKS OHUTUST

- Enne seadme kasutamist lugege tähelepanelikult neid juhiseid ja hoidke juhised alles.
- Eemaldage kõik pakkematerjalid ja kõrvaldage need kasutuselt keskkonnale ohutult.
- Seade on mõeldud kasutamiseks ainult kodumajapidamises. Kasutage seadet ainult sihtotstarbeliselt. Ärge kasutage seadet liikuvates sõidukites või veesõidukites. Seade ei sobi kasutamiseks välistingimustes. Seadme sobimatu kasutamine võib põhjustada vigastusi.
- Kui te seadet ei kasuta, lülitage see alati välja.
- Kui seade on kahjustada saanud, ei tohi seda kasutada. Kui seade on saanud kahjustada või vaja hooldust (peale puhastamise), pöörduge Stollari volitatud teeninduskeskusesse või külastage stollar.eu
- Mis tahes hooldustööd, välja arvatud puhastamine, peab tegema Stollari volitatud teeninduskeskus.
- Lapsed ei tohi seadmega mängida. Vanemad kui 8-aastased lapsed tohivad seadet puhastada täiskasvanu järelevalve all.
- Hoidke seade ja selle toitejuhe alla 8-aastastele lastele kättesaamatult.
- Enne kasutamist veenduge alati, et seade on nõuetekohaselt kokku pandud. Seade töötab ainult siis, kui see on nõuetekohaselt kokku pandud.

- Hoidke käed, sõrmed, juuksed, riided ja söögiriistad ning mis tahes muud esemed ja tarvikud töötava seadme liikuvatest või pöörlevatest osadest eemal.
- Kasutage seadet ainult toidu või joogi valmistamiseks.
- Isikud, kellel on tavapärasest väiksemad füüsilised, sensoorsed või vaimsed võimed või kellel puuduvad piisavad kogemused ja teadmised, tohivad seadet kasutada järelevalve all või juhul, kui neile on antud juhised seadme ohutuks kasutamiseks ja nad mõistavad sellega kaasnevaid ohtusid.
- Lapsed ei tohi seadet kasutada.
- Ärge jätke töötavat seadet valveta.
- Ühtegi seadme osa ei tohi panna mikrolaineahju.
- Ärge võtke visplit ega sötkumistarvikuid välja ajal, kui seade töötab.
- Seadet ei saa kasutada jää või kõvade ja kuivade toiduainete purustamiseks. Need võivad seadet kahjustada.
- Elektrilöögi vältimiseks ärge asetage mootoriga osa, laadimisadapterit ega toitejuhet vette ega muusse vedelikku.
- Ärge asetage seadme akut vette ega muusse vedelikku.
- Enne seadme osade kokku panemist ja lahti võtmist ja enne puhastamist eemaldage alati seadme aku.
- Laadija vooluvõrgust lahti ühendamiseks võtke kinni toitejuhtme pistikust ja tõmmake see pesast välja. Ärge tõmmake juhtmest hoides.
- Eemaldage aku enne tarvikute vahetamist.
- Ärge kasutage seadet või laadimisadapterit, kui selle toitejuhe või pistik on kahjustada saanud, seadme töös esineb tõrkeid, seade on maha kukkunud või muul viisil kahjustada saanud. Võtke ühendust volitatud teeninduskeskusega.

- Laadige akut vaid TYPE C toitejuhtmega.
- Seadet ega akut ei tohi ümber seadistada või remontida.
- Ärge laske toitejuhtmelt üle laua või tööpinna serva rippuda.
- Kasutage seadmeid ainult originaalakuga. Muude akude kasutamine võib tekitada vigastuse ja tulekahju ohu.
- Kui akut ei kasutata, hoidke see eemal metallist esemetest, nagu kirjaklambrid, mündid, võtmed, naelad, kruvid jms väikese metallsemed, mis võivad klemmide vahel ühenduse luua. Aku klemmide lühisesse laskmine võib põhjustada põletushaavu või tulekahju.
- Väärkasutuse korral võib akut lekkida vedelikku. Vältige kokkupuudet akuvedelikuga. Akuvedelikuga kokkupuute korral loputage rohke veega. Kui akuvedelik satub silma, pöörduge kohe arsti poole. Akust lekkiv vedelik võib põhjustada ärritust või põletushaavu.
- Ärge kasutage kahjustada saanud või ümber seadistatud akupakki ega seadet. Kahjustunud või ümber seadistatud akud võivad süttida, plahvatada või tekitada vigastusohu.
- Ärge jätke akut ega seadet lahtiste leekide ega äärmuslike temperatuuride kätte.



See sümbol näitab, et seadet ei tohi visata majapidamisjäätmete hulka. Viige kasutuskõlbmatuks muutunud seade vastasse kohalikku kogumispunkti või sellekohast teenust pakkuvale edasimüüjale. Lisateavet saate kohalikust omavalitsusest.



Elektrilöögi vältimiseks ärge asetage pistikut, laadimisjuhet, seadet ega akut vette ega muusse vedelikku.

HOIDKE NEED JUHISED ALLES

SEADME OSAD

Stollar Cordless Hand Mixer RMS900

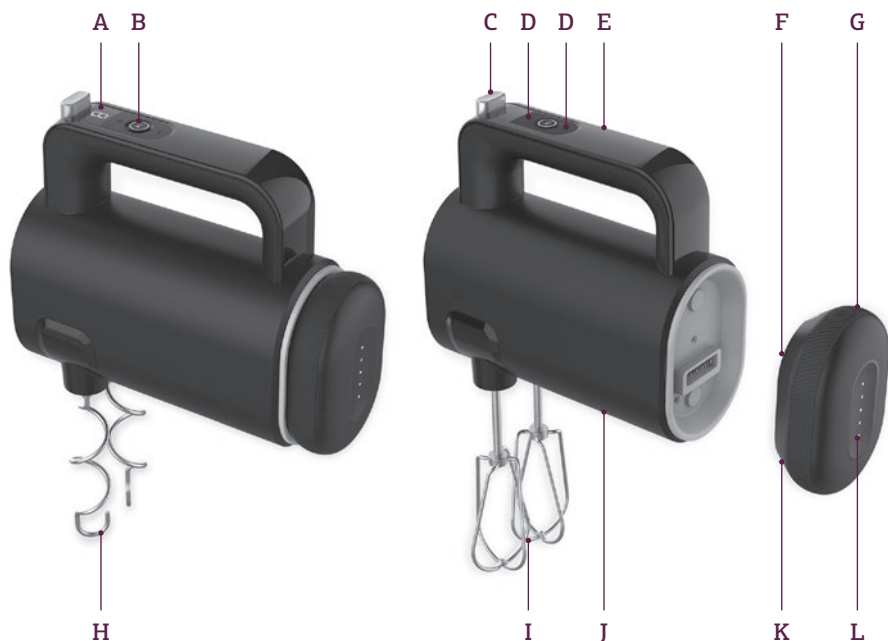

- A. Kiirusekraan
- B. Nupp START/STOP
- C. Tarviku vabastamise nupp
- D. Kiiruse reguleerimise nupp
- E. Käepide
- F. Aku laetuse tase kontrollimise nupp
- G. Patareid
- H. Tainakonsude komplekt
- I. Visplite komplekt
- J. Mootoriga osa
- K. Aku laadimisport
- L. Aku laetuse taseme märgutuled

TEHNILISED ANDMED

Aku – 12 V, Li-ioon 2000 mAh
 Adapter (ei kuulu komplekti) –
 sisend: 100-240 V ~50/60 Hz; väljund: 5 V 2,0 A
 Laadimisjuhe (kuulub komplekti) – TYPE C
 Akul on 1-aastane piiratud garantiaeg.

KASUTAMINE

Stollar Cordless Hand Mixer RMS900

ENNE ESIMEST KASUTUSKORDA

Enne esimest kasutuskorda eemaldage seadmelt ja akult kõik pakkematerjalid või reklaamklepsud. Peske tarvikuid sooja seebivahuse vee ja pehme lapiga. Kuivatage hoolikalt.

AKU LAADIMINE

1. Vajadusel võtke aku seadmest välja.
2. Sisestage komplekti kuuluv TYPE-C laadimisjuhe aku laadimisporti.
3. Sisestage laadimisjuhtme teine ots sobivasse laadimisadapterisse.
4. Ühendage adapter seinapistikupessa.
5. Kui laadimise märgutuled vilguvad. Kui aku on täis, lõpetavad laadimise märgutuled vilkumise ja jäävad püsivalt põlema.

KÄSIMIKSERI KASUTAMINE

1. Veenduge, et aku on laetud ja et see ei ole kinnitatud seadme külge.
2. Sisestage vastavalt oma vajadustele soovitud tarvikukomplekt. Veenduge, et tarvikud on paigaldatud õigesti. Vaata allolevaid pilte.

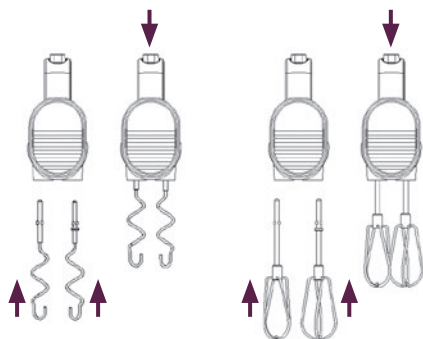

3. Kinnitage aku mootoriga osale. Vajadusel kontrollige enne aku mootoriga osale paigaldamist selle laetuse taset. Aku laetuse taseme kontrollimiseks vajutage selle kontrollimise nuppu. Akul on automaatne kinnitusfunktsioon. Asetage aku lihtsalt sellele mõeldud ala lähedale ja see kinnitub automaatselt. Veenduge, et aku on paigaldatud õigesti, nii et aku ja mootoriga osa pordid on kohakuti.
4. Kui aku on paigaldatud ja seade on sisse lülitatud, ilmub kiirusekraanile kiri „O“. Kui 10 sekundi jooksul ei tehta ühtegi tegevust, lülitub seade välja.
5. Soovitud kiiruse seadistamiseks vajutage nuppe „+“ ja „-“. Seadme käivitamiseks vajutage nuppu START/STOP. Kiirust saab reguleerida seadme töö ajal. Vajutage lihtsalt nuppe „+“ ja „-“. Kiiruse „O“ seadistamisel lõpetab seade töötamise.
6. Seadme töö katkestamiseks vajutage nuppu START/STOP. Kui 10 sekundi jooksul ei tehta ühtegi tegevust, läheb seade unerežiimi. Unerežiimis oleva seadme töö jätkamiseks vajutage nuppu START/STOP.
7. Nupu „+“ või „-“ allhoidmisel reguleeritakse korraga rohkem kiirust, ilma et peaksite neid nuppe mitu korda vajutama.
8. Kui olete seadme kasutamise lõpetanud, seadistage kiirus väärtusele „O“ ja eemaldage aku, tõmmates seda veidi üles.

ÜLEKOORMUSKAITSE

Ülekoormuskaitse aktiveerumisel eemaldage aku, ühendage laadimisjuhe ja sisestage aku laadimisadapterisse. Ühendage pistik vooluvõrku. Aku märgutuled vilguvad punasena. 5 sekundi pärast lõpetavad need vilkumise ja lähevad valgeks. Sisestage aku ja jätkake seadme kasutamist tavapärasel viisil.

PUHASTAMINE

Stollar Cordless Hand Mixer RMS900

Enne seadme puhastamist võtke aku sellest välja.

OLULINE TEAVE!

Enne puhastamist laske seadmel täielikult jahtuda.

1. Seadme tarvikute vabastamiseks vajutage tarviku vabastamise nuppu.
2. Samuti eemaldage enne puhastamist seadmelt tarvikud.
3. Peske tarvikuid sooja seebivahuse veega. Loputage hoolikalt ja kuivatage enne kasutamist.

HOIATUS!

Ärge pange seadet ega akut üleni vette ega muusse vedelikku.

4. Puhastage mootoriga osa niiske lapiga ja kuivatage pehme lapiga.

SEADME TÖÖS ESINEDA VÕIVAD PROBLEEMID

VÕIMALIK PROBLEEM	LAHENDUS
Seade ei tööta.	Kontrollige, kas aku on sisestatud õigesti. Sisestage aku õigesti. Kontroll aku laetuse taset. Kui aku tühjeneb, laadige seda.
Akul vilgub sinine märgutuli.	Mootori temperatuur on liiga kõrge. Lõpetage seadme kasutamine, võtke aku seadmest välja ja laske seadmel jahtuda.
Akul vilgub punane märgutuli.	Kaitse on aktiveerunud. Eemaldage aku, ühendage laadimisjuhe ja sisestage aku laadimisadapterisse. Ühendage pistik vooluvõrku. Aku märgutuled vilguvad punasena. 5 sekundi pärast lõpetavad need vilkumise ja lähevad valgeks.

Компания Stollar очень серьезно относится к безопасности. Мы разрабатываем и производим продукцию с учетом обеспечения безопасности потребителя. Кроме того, просим вас соблюдать известную осторожность при использовании любых электроприборов и следовать нижеизложенным инструкциям.

РЕКОМЕНДАЦИЯ STOLLAR – БЕЗОПАСНОСТЬ НА ПЕРВОМ МЕСТЕ

- Прочитайте все инструкции до начала пользования устройством и, на всякий случай, сохраните их.
- Перед первым использованием удалите и с надлежащими мерами предосторожности выбросьте все упаковочные материалы.
- Это устройство предназначено только для бытового использования. Не используйте устройство в каких-либо иных целях, кроме его назначения. Не используйте в движущихся транспортных средствах или на лодках. Используйте только в помещениях. Неправильное использование может привести к травмам.
- Устройство должно быть выключено, если оно не используется.
- Не используйте устройство, если оно повреждено каким-либо образом. Если устройство повреждено или требуется какое-либо обслуживание, кроме очистки, обращайтесь в службу поддержки Stollar или зайдите на веб-сайт: stollar.eu
- Любое обслуживание, помимо очистки, должно выполняться в авторизованном сервисном центре Stollar.
- Не допускайте, чтобы дети играли с устройством. Очистка и обслуживание не могут производиться детьми младше 8 лет и без надзора.
- Держите устройство и его шнур зарядки недоступными для детей младше 8 лет.

- Перед использованием убедитесь, что устройство собрано правильно. Если устройство собрано неправильно, оно не будет работать.
- Во время работы устройства держите руки, пальцы, волосы, одежду, а также лопатки и другие столовые приборы вдали от движущихся или вращающихся частей устройства.
- Используйте устройство только для приготовления напитков и еды.
- Это устройство может использоваться людьми с ограниченными физическими или умственными способностями, только если они находятся под наблюдением или им были даны указания относительно безопасного использования устройства и они понимают возможные опасности.
- Устройство не должно использоваться детьми.
- Не оставляйте устройство без присмотра во время работы.
- Не помещайте никакие части устройства в микроволновую печь.
- Ни в коем случае не выбирайте венчики или насадки для замешивания теста во время работы устройства.
- Устройство нельзя использовать для измельчения льда или других твердых и сухих продуктов. В таком случае устройство может быть повреждено.
- Чтобы избежать поражения электрическим током, не погружайте устройство, шнур зарядки или адаптер в воду или какую-либо другую жидкость.
- Никогда не погружайте батарею в воду или любую другую жидкость.
- Перед тем, как собрать, разобрать, а также очистить устройство, всегда снимайте батарею.
- Чтобы отключить адаптер из розетки, возьмитесь за адаптер и вытащите его из розетки. Никогда не тяните за шнур зарядки.
- Снимайте батарею перед тем, как менять аксессуары.

- Не используйте устройство или адаптер с поврежденным шнуром или вилкой, а также после того, как устройство упало или повреждено каким-либо образом. Обратитесь в авторизованный сервисный центр.
- Используйте только TYPE C шнур, чтобы зарядить батарею.
- Не ремонтируйте и не модифицируйте устройство или шнур.
- Не позволяйте шнуру свисать с края стола или рабочей поверхности.
- Используйте устройство только с оригинальной батареей. Использование любых других батарей может представлять опасность травмы и возгорания.
- Когда батарея не используется, держите ее подальше от других металлических предметов, таких как скрепки, монеты, ключи, гвозди, шурупы и другие мелкие металлические предметы, которые могут соединить один контакт батареи с другим. Соединение контактов батареи может привести к ожогам или возгоранию.
- Не используйте батарею или устройство, которые были повреждены или модифицированы. Поврежденные или модифицированные батареи могут работать нестабильно, что может привести к возгоранию, взрыву или травме.
- Не подвергайте батарею или устройство воздействию открытого пламени и экстремальных температур



Показанный символ означает, что это устройство не может утилизироваться с бытовыми отходами. Его необходимо сдать в специализированный муниципальный центр сбора отходов или дилеру, предоставляющему такую услугу. За более подробной информацией обращайтесь в местный муниципалитет.



Чтобы избежать поражения электрическим током, не погружайте устройство, адаптер, шнур зарядки или батарею в воду или какую-либо другую жидкость.

СОХРАНИТЕ ЭТО РУКОВОДСТВО

КОМПОНЕНТЫ

Stollar Cordless Hand Mixer RMS900

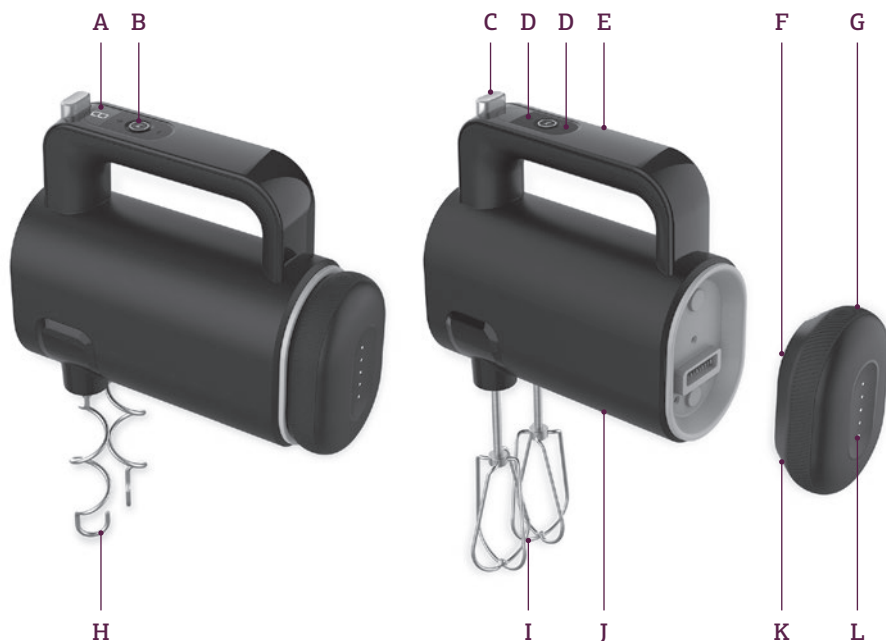

- A. Дисплей отображения скорости
- B. Кнопка СТАРТ/СТОП
- C. Кнопка освобождения насадок
- D. Кнопки регулировки скорости
- E. Ручка
- F. Кнопка проверки уровня зарядки батареи
- G. Батарея
- H. Комплект насадок для замешивания теста
- I. Комплект венчиков
- J. Корпус мотора
- K. Порт зарядки батареи
- L. Индикаторы уровня зарядки батареи

ТЕХНИЧЕСКАЯ ИНФОРМАЦИЯ

Батарея – 12 V, Li-Ion 2000 mAh
 Адаптер (не включен) –
 input: 100-240V~50/60Hz; output: 5V, 2.0 A
 Шнур зарядки (включен) – TYPE C
 Гарантия на батарею – 1 год.

ИСПОЛЬЗОВАНИЕ

Stollar Cordless Hand Mixer RMS900

ПЕРЕД ПЕРВЫМ ИСПОЛЬЗОВАНИЕМ

Перед первым использованием миксера и батареи удалите и выбросьте все упаковочные материалы и рекламные ярлыки. Помойте насадки в теплой мыльной воде, используя мягкую ткань. Тщательно высушите.

ЗАРЯДКА БАТАРЕИ

1. Снимите батарею с устройства, если она установлена.
2. Подключите шнур зарядки TYPE-C, который включен в комплектацию, в порт зарядки батареи.
3. Вставьте второй конец шнура в подходящий адаптер.
4. Подключите адаптер к розетке.
5. Пока батарея заряжается, индикаторы будут моргать. Как только батарея зарядится, индикаторы перестанут моргать и будут гореть.

ИСПОЛЬЗОВАНИЕ РУЧНОГО МИКСЕРА

1. Убедитесь, что батарея заряжена и снята с устройства.
2. Вставьте необходимый комплект насадок в миксер. Убедитесь, что насадки установлены правильно. Соблюдайте указания.

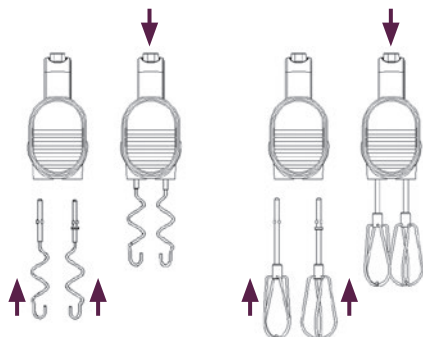

3. Установите батарею на основание миксера. При необходимости уровень заряда батареи можно проверить перед установкой батареи на основание. Нажмите кнопку проверки уровня заряда батареи, чтобы проверить уровень заряда батареи. Батарея оснащена функцией автоматической фиксации, поэтому просто поднесите батарею к месту, где она устанавливается, и батарея автоматически присоединится. Убедитесь, что батарея расположена так, чтобы порт на батарее и основании мотора совпадали.
4. Как только батарея установлена и устройство включено, на дисплее скорости отобразится "0". Через 10 секунд устройство выключится, если не была нажата ни одна кнопка.
5. При помощи кнопок "+" и "-" установите желаемую скорость. Нажмите кнопку СТАРТ/СТОП, чтобы запустить миксер. Скорость можно настраивать и во время использования, просто нажимайте кнопки "+" или "-". Миксер перестанет работать, если установлена скорость "0".
6. Чтобы остановить миксер, нажмите кнопку СТАРТ/СТОП. Через 10 секунд устройство перейдет в режим сна, если не была нажата ни одна кнопка. Если миксер находится в режиме сна, нажмите кнопку СТАРТ/СТОП, чтобы продолжить использование.
7. Долгое нажатие кнопки "+" или "-", поможет переключить несколько скоростей сразу.
8. После использования миксера, установите скорость "0" и отсоедините батарею, просто потянув ее вверх.

ЗАЩИТА ОТ ПЕРЕГРУЗКИ

Если сработала защита от перегрузки, снимите батарею, подключите шнур зарядки и вставьте его в адаптер. Подсоедините к розетке. Индикаторы батареи будут мигать красным, через 5 секунд индикаторы перестанут мигать и загорятся белым цветом. Установите батарею в миксер и продолжайте использование.

УХОД И ОЧИСТКА

Stollar Cordless Hand Mixer RMS900

Перед очисткой снимите батарею.

ВАЖНО

Дайте устройству полностью остыть.

1. Нажмите кнопку освобождения насадок, чтобы освободить насадки.
2. Перед чисткой всегда снимайте насадки с миксера.
3. Промойте насадки в теплой мыльной воде. Сполосните и тщательно высушите перед тем, как использовать снова.

ВНИМАНИЕ

Не погружайте миксер или батарею в воду или другую жидкость.

4. Внешний корпус миксера протрите влажной тканью, затем высушите и отполируйте сухой тряпочкой.

УСТРАНЕНИЕ ПРОБЛЕМ

ВОЗМОЖНАЯ ПРОБЛЕМА	РЕШЕНИЕ
Миксер не работает	Проверьте правильно ли установлена батарея. Установите батарею правильно.
	Проверьте уровень заряда батареи. Если батарея разряжена, зарядите ее.
Синие индикаторы на батарее	Температура мотора слишком высока. Остановите использование, снимите батарею и дайте остыть.
Красные индикаторы на батарее	Сработала защита от перегрузки. Снимите батарею, подключите шнур зарядки и вставьте его в адаптер. Подсоедините к розетке. Индикаторы батареи будут мигать красным, через 5 секунд индикаторы перестанут мигать и загорятся белым цветом. Установите батарею в миксер и продолжайте использование.



STOLLAR

That's the idea™

STOLLAR is a registered trademark of B.T.U. Company, Ltd.

Due to continual improvements in design or otherwise,
the product you purchase may differ slightly from the one illustrated in this booklet.

www.stollar.eu