

STOLLAR

the Slim Café SEM750



- LV LIETOŠANAS PAMĀCĪBA
- LT NAUDOJIMO INSTRUKCIJA
- EE KASUTUSJUHEND
- RU РУКОВОДСТВО ПО ЭКСПЛУАТАЦИИ

Drošības apsvērumu dēļ, pirms sākt iekārtas lietošanu, uzmanīgi izlasiet šo instrukciju. Saglabājiet šo instrukciju, lai nepieciešamības gadījumā varētu to turpmāk pārlasīt.

Iekārta ir paredzēta tikai lietošanai mājāsaimniecībā. Iekārtu drīkst lietot tikai saskaņā ar instrukcijas norādījumiem.

Rīkojoties ar iekārtu piesardzīgi un brīdiniet citus iekārtas lietotājus par iespējamo bīstamību.

OBLIGĀTI JĀIEVĒRO!

- Pārliedziniet, ka spriegums elektrotīklā, kam pievienota iekārta, atbilst uz tās identifikācijas datu plāksnītes norādītajiem parametriem.
- Pirms iekārtas lietošanas atiniet un iztaisnojiet barošanas kabeli.
- Novietojiet iekārtu uz stingras, stabilas virsmas.
- Iekārtas lietošanas laikā tai droši jābalstās uz stabilas virsmas.
- Atvienojiet iekārtas barošanas kabeli no elektrotīkla šādos gadījumos: - pirms ūdens iepildīšanas tvertnē; - pirms jebkādu iekārtas daļu noņemšanas un piemontēšanas atpakaļ vietā; - pirms tīrīšanas un apkopes darbiem; - ja iekārtai ir radušies bojājumi; - pēc iekārtas lietošanas.
- Ja paredzēts uz ilgāku laiku pārtraukt iekārtas lietošanu, iztukšojiet ūdens tvertni.
- Pirms jebkādu iekārtas daļu noņemšanas vai iekārtas tīrīšanas ļaujiet tai pilnībā atdzist.
- Kafijas pagatavošanai lietojiet tikai aukstu ūdeni. Karsts ūdens un citi šķidrums var izraisīt kafijas automāta bojājumus.
- Lai nepieļautu bīstamību, ja ir bojāts iekārtas barošanas kabelis, tā nomaiņa jāveic ražotājam vai ražotāja pilnvarotam servisa partnerim.
- Lietojiet kafijas dzirnaviņas tikai kafijas pupiņu samalšanai.
- Nepieļaujiet, ka ar iekārtu rotaļājas bērni.
- Obligāti atvienojiet iekārtu no elektrotīkla pirms tās montāžas, demontāžas un tīrīšanas, kā arī pirms iekārtas atstāšanas bez uzraudzības.
- Personas ar ierobežotām fiziskajām, uztveres vai mentālajām spējām drīkst lietot iekārtu tikai citu uzraudzībā vai tad,

- ja tās ir saņēmušas norādījumus par iekārtas drošu lietošanu un apzinās iespējamo bīstamību.
- Iekārtu nedrīkst lietot bērni. Raugieties, lai bērni nevarētu piekļūt iekārtai un tās barošanas kabelim.
 - Šī iekārta ir paredzēta lietošanai (tikai) mājāsaimniecības apstākļos.

NEKĀDĀ GADĪJUMĀ...

- Neļaujiet bērniem iekārtas darbības laikā pieskarties iekārtai vai tās barošanas kabelim.
- Nelietojiet pagarinātājkabeļus, ja tos nav atbilstīgi sertificējušas kompetentās iestādes.
- Neatstājiet elektrotīklam pievienotu iekārtu bez uzraudzības.
- Nelietojiet iekārtu ārpus telpām.
- Nelietojiet iekārtu mērķiem, kuriem tā nav paredzēta.
- Nepieļaujiet, ka iekārtas barošanas kabelis nokarājas pāri galda vai bāra letes malai un nonāk saskarē ar karstām virsmām.
- Nenovietojiet iekārtu uz slapjām vai karstām virsmām.
- Nelietojiet iekārtu, ja nav pareizi ievietota pilienu savākšanas plāte.
- Nemērciet iekārtu ūdenī vai jebkādā citā šķidrumā.
- Nelietojiet iekārtu, ja kāda tās daļa ir bojāta.
- Nelietojiet iekārtu, ja ir radušies traucējumi tās funkcijās.
- Lai atvienotu iekārtas barošanas kabeli no elektrotīkla, nevelciet to aiz vada, bet satveriet kontaktdakšas korpusu.
- Nepieļaujiet, ka barošanas kabelis nonāk saskarē ar asām šķautnēm un jebkādiem asiem priekšmetiem.
- Nemēģiniet atvērt iekārtas korpusu vai demontēt jebkādas tās daļas. Iekārtas iekšienē nav tādu daļu, kam būtu nepieciešams piekļūt apkopes nolūkā.
- Pēc iekārtas lietošanas ir jāveic tās tīrīšana, taču tā nav paredzēta mērķšanai ūdenī, tādēļ iekārtas mazgāšana, iemērcot to ūdenī, ir aizliegta.
- Nelietojiet nekādus papildu piederumus, kas nav iekļauti iekārtas komplektā. Tas var būt bīstami.
- Nenovietojiet iekārtu uz karstiem gāzes vai elektriskās plīts riņķiem, to tuvumā vai karstā cepeškrāsnī.

IEPAZĪSTIETIES

ar savu Stollar Slim Café SEM750

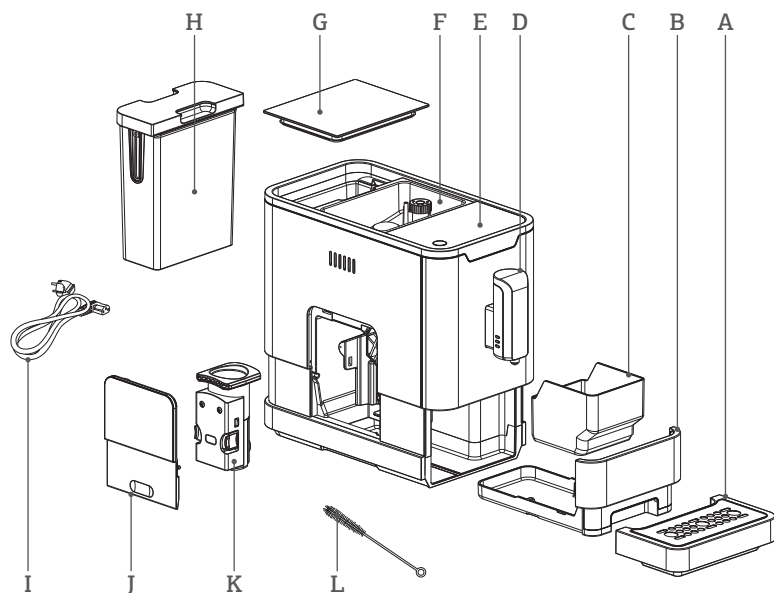

- A. Ārējā pilienu savākšanas paplāte
- B. Iekšējā pilienu savākšanas paplāte
- C. Kafijas biežumu konteiners
- D. Regulējams kafijas izvads
- E. Vadības panelis
- F. Kafijas pupiņu tvertne
- G. Kafijas pupiņu tvertnes vāks
- H. Ūdens tvertne
- I. Barošanas kabelis
- J. Apkopes durtiņas
- K. Kafijas pagatavošanas bloks
- L. Tīrīšanas birstīte

PIEDERUMI

Komplektā ir iekļautas trīs paciņas tīrīšanas līdzekļa, kas paredzēts iekārtas pašattīrīšanās procesam.

VADĪBAS PANELIS



Mirgo: tvertnē ir zems ūdens līmenis / beidzies ūdens / nav ievietota ūdens tvertne



Nav kafijas pupiņu



Deg konstanti: kafijas biežumu konteiners ir pilns
Mirgo: nav ievietota iekšējā pilienu savākšanas paplāte / biežumu konteiners



Deg konstanti: kafijas pagatavošanas bloks nav ievietots / ir ievietots nepareizi
Mirgo: apkopes durtiņas ir atvērtas / nav pareizi aizvērtas



Deg konstanti: nepieciešama atkaļķošana
Mirgo: notiek atkaļķošanas process



Darbojas tukšas sistēmas funkcija



Barošanas ieslēgšanas / izslēgšanas taustiņš



Karstā ūdens taustiņš



Stipra espresso taustiņš



Vāja espresso taustiņš

UZSTĀDĪŠANA

Stollar Slim Café SEM750

PIRMS PIRMĀS IZMANTOŠANAS REIZES

1. Pilnībā noņemiet no iekārtas aizsargplēvi, uzlīmes un iepakojuma materiālus.
2. Izvēlieties drošu un stabilu virsmu viegli pieejamas elektrotīkla kontaktligzdas tuvumā. Nodrošiniet iekārtas sānos vismaz minimālo nepieciešamo atstatumu.

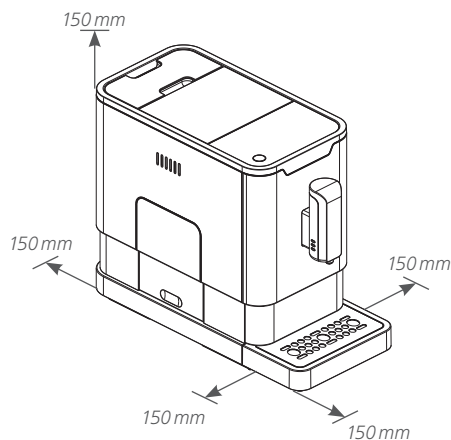

3. Ievietojiet ārējo pilienu savākšanas paplāti. Pārlicinieties, ka tā ir ievietota pareizi.

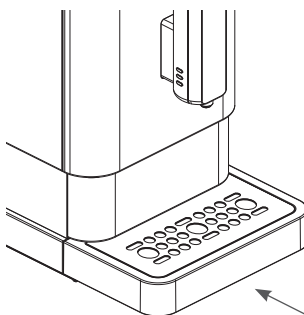

4. Piepildiet ūdens tvertni ar ūdeni (skat. sadaļu „Ūdens tvertnes piepildīšana”).

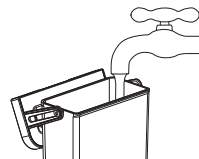

5. Piepildiet kafijas pupiņu tvertni (skat. sadaļu „Kafijas pupiņu tvertnes piepildīšana”).
6. Attīniet un iztaisnojiet barošanas kabeli. Savienojiet to ar ligzdu, kas atrodas iekārtas korpusa aizmugurē. Kabeļa otru galu pievienojiet elektrotīkla kontaktligzdai ar atbilstīgiem sprieguma parametriem.

! SVARĪGI!

Pirms pirmās ierīces lietošanas reizes, ierīces iekšējo sistēmu ir jāpiepilda ar ūdeni. Ieslēdziet ierīci, tad vairākas reizes piespiediet karstā ūdens taustiņu, līdz sāks tecēt ūdens. Tagad ierīce ir gatava espresso pagatavošanai.

LIETOŠANA

Stollar Slim Café SEM750

ŪDENS TVERTNES PIEPILDĪŠANA

Ja mirgo indikācija , tas nozīmē, ka tvertnē ir pārāk zems ūdens līmenis un to ir nepieciešams piepildīt.

1. Paceliet tvertni, izmantojot tās vāku kā rokturi.

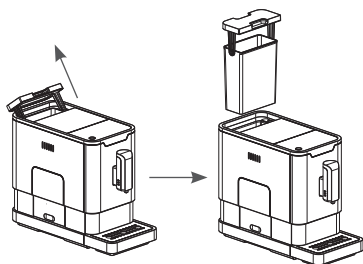

2. Izskalojiet tvertni ar tīru ūdeni, pēc tam piepildiet to līdz nepieciešamajam līmenim un ievietojiet atpakaļ iekārtā. Pārbaudiet, vai tā ir ievietota kārtīgi.

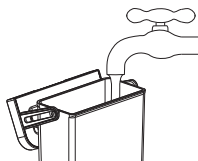

3. Nelejiet tvertnē ūdeni, kad tā nav noņemta no iekārtas.

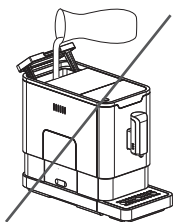

SVARĪGI!

Nekādā gadījumā nelejiet tvertnē siltu, karstu vai gāzētu ūdeni un nekādus citus šķidrumus, jo tas var izraisīt tvertnes un iekārtas bojājumus.

KAFIJAS PUPIŅU TVERTNES PIEPILDĪŠANA

Ja mirgo indikācija , tas nozīmē, ka ir nepieciešams iepildīt kafijas pupiņas.

1. Noņemiet kafijas pupiņu tvertnes vāku.

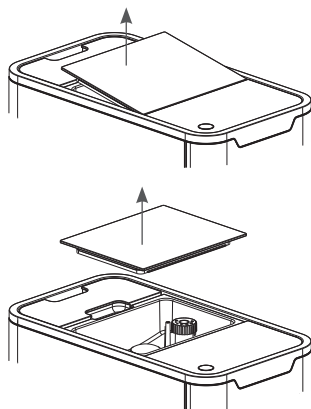

2. Lēni iebēriet tvertnē kafijas pupiņas.
3. Uzlieciet tvertnes vāku atpakaļ vietā.



SVARĪGI!

Tvertnē drīkst iepildīt tikai kafijas pupiņas. Malta kafija, šķīstošā kafija, karamelizēta kafija, kā arī jebkādas citas vielas, priekšmeti un materiāli var izraisīt iekārtas bojājumus.

KAFIJAS PAGATAVOŠANA

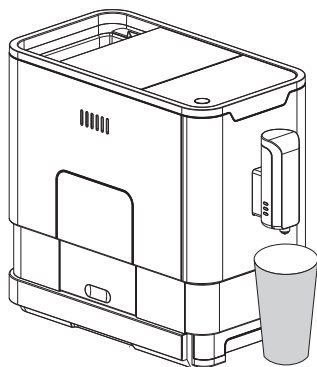
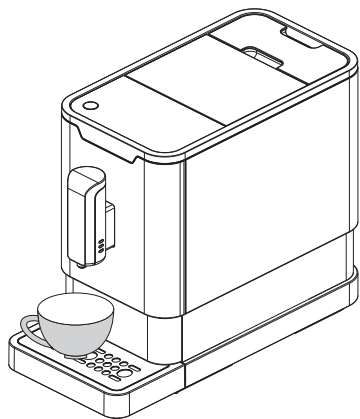
1. Ieslēdziet iekārtu, nospiežot barošanas taustiņu. Iekārta atrodas gaidīšanas režīmā.
2. Novietojiet tasīti zem izplūdes uzgaļa un noregulējiet uzgaļa augstumu atbilstoši tasītei. Atkarībā no tasītes formas (augsta vai plata), ja nepieciešams, var noņemt pilieni savākšanas paplāti vai iestatīt tās novietojumu šādi:



3. Atkarībā no vēlamā kafijas stipruma nospiediet stipra espresso taustiņu  vai vāja espresso taustiņu .
4. Nospieštais taustiņš mirgos, un iedegsies apgaismojums, informējot, ka iekārta gatavo kafiju.
5. Kad espresso taustiņš pārstās mirgot un apgaismojums nodzisis, kafija būs gatava pasniegšanai.

KARSTĀIS ŪDENS

1. Nospiežot karstā ūdens taustiņu , no iekārtas izplūdis parasts karstais ūdens. Pēc taustiņa nospiešanas tas mirgos, bet apgaismojums informēs par to, ka iekārta silda ūdeni. Kad ūdens būs uzkaršis, taustiņš pārstās mirgot un apgaismojums nodzisis.
2. Piespiediet karstā ūdens taustiņu jebkurā laikā, lai apturētu.

UZMANĪBU!

Vienmēr lietojiet iekārtu pienācīgā veidā. Karstā ūdens funkciju var izmantot nepārtraukti tikai tad, ja ūdens tvertne ir piepildīta līdz maksimālajam līmenim.

KAFIJAS/KARSTĀ ŪDENS DAUDZUMA IESTATĪŠANA

Jūs varat saglabāt vajadzīgo stipra un vāja espresso, kā arī karstā ūdens daudzuma iestatījumu robežās no 25 līdz 250 ml.

1. Kafijas (stipra vai vāja espresso) vai karstā ūdens pagatavošanas laikā nospiediet un turiet nospiestu izvēlēto taustiņu, **kad šķidrums izplūst nepārtraukti**. Iekārta turpinās kafijas gatavošanu.
2. Kad būs sasniegts nepieciešamais kafijas daudzums, atlaidiet taustiņu. Par daudzuma iestatījuma saglabāšanu atmiņā informē divkārsšs akustiskais signāls.
3. Iekārtas atmiņā saglabāto daudzuma iestatījumu var mainīt atpakaļ uz rūpniņas iestatījumu, izvēloties standartiestatījumus (skat. sadaļu „Darbības režīma izvēle”).

MALUMA REGULĒŠANA

Jūs varat noregulēt kafijas dzirnaviņas atkarībā no kafijas apgrauzdējuma pakāpes, pagriežot regulatoru, kas atrodas kafijas pupiņu konteinerā.

1. Lai iestatītu malumu, var pagriezt regulatoru, kad dzirnaviņas maļ pupiņas kafijas pagatavošanas laikā. Punkti uz regulatora apzīmē maluma smalkumu.

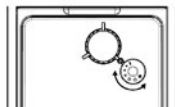

UZMANĪBU!

Nekādā gadījumā neregulējiet malumu, kad kafijas dzirnaviņas nedarbojas. Tas var izraisīt dzirnaviņu bojājumu.



DARBĪBAS REŽĪMA IZVĒLE

Iekārtai ir divi režīmi: standartiestatījums EKO un paātrinātais režīms. Režīmā EKO iekārta patērē mazāk enerģijas. Savukārt paātrinātajā režīmā iespējams pagatavot kafiju ātrāk nekā ar standartiestatījumiem.

	Režims EKO	Paātrinātais režīms	Pēc noklusējuma
Apgaismojums	Nē	Jā	Jā
Iepriekšēja sagatavošana	Jā	Nē	Jā
Laiks, pēc kura notiek automātiskā izslēgšanās	10 min	29 min	20 min
Daudzuma iestatījuma saglabāšana	Jā	Jā	Jā

NORĀDĪJUMS

Iepriekšējās sagatavošanas režīmā samaltā kafija kafijas pagatavošanas blokā pirms pilnas ekstrakcijas tiek izmērčēta nelielā daudzumā ūdens. Tā rezultātā kafijas daļiņas izplešas un rada pagatavošanas blokā augstāku spiedienu, pateicoties kam no maltās kafijas var iegūt vairāk eļļu un aromāta.

1. Kad iekārta atrodas gaidīšanas režīmā, nospiediet un 5 sekundes turiet nospiestu taustiņu .
2. Pēc tam  mirgos, un norādītajiem taustiņiem būs zemāk aprakstītā indikācija dažādiem iestatījumiem:

3. Nospiediet karstā ūdens taustiņu, lai ieslēgtu režīmu EKO, stipra espresso taustiņu – lai ieslēgtu paātrināto režīmu un vāja espresso taustiņu – lai izvēlētos standartiestatījumus. Par režīma izvēli informē divkārsšs akustiskais signāls. (Norādījums: ja tiks nospiesti katram režīmam atbilstīgie indikatori, iekārta nereaģēs).
4. Vēlreiz nospiediet , ja vēlaties saglabāt iestatījumu, vai nogaidiet 5 sekundes, līdz iekārta pārslēdzas gaidīšanas režīmā.

	Karstā ūdens taustiņš 	Stipra espresso taustiņš 	Vāja espresso taustiņš 
EKO režīms	Deg apgaismojums	Mirgo	Mirgo
Paātrinātais režīms	Mirgo	Deg apgaismojums	Mirgo
Standartiestatījumi	Mirgo	Mirgo	Deg apgaismojums

TĪRĪŠANA UN APKOPE

Stollar Slim Café SEM750

MANUĀLĀ SKALOŠANA



SVARĪGI!

Mēs iesakām izmantot šo funkciju katru dienu pirms pirmās kafijas aparāta izmantošanas.

KATRU DIENU VAI VISMĀZ REIZI NEDĒĻĀ var iedarbināt manuālās skalošanas ciklu, lai pēc lietošanas iztīrītu kafijas izplūdes uzgali. Manuālo skalošanu ieteicams veikt arī tad, ja iekārta ilgāku laiku nav izmantota.

1. Gaidīšanas režīmā vienlaikus nospiediet un 5 sekundes turiet nospiešus taustiņu un karstā ūdens taustiņu .
2. Karstā ūdens taustiņš , stipra espresso taustiņš un vāja espresso taustiņš nodzīs. No kafijas izplūdes uzgaļa iztecēs neliels daudzums ūdens, kas izmantots skalošanai.



BĪSTAMI!

No uzgaļa izplūstošais ūdens ir karsts, un tas sakrājas pilienu savākšanas paplātē. Ievērojiet piesardzību, lai neapplaucētos ar karstu ūdeni.

3. Pēc skalošanas iekārta pārslēdzas gaidīšanas režīmā.

IEKĀRTAS TĪRĪŠANA

1. Atvienojiet barošanas kabeli no elektrotīkla kontaktligzdas.
2. Pilnībā izlejiet ūdeni no ārējās un iekšējās pilienu savākšanas paplātes.
3. Ar mikstu drāniņu vai neabrazīvu sūkli notīriet no iekārtas ūdens pilienu.



SVARĪGI!

Nekādā gadījumā nelietojiet iekārtas tīrīšanai abrazīvus līdzekļus, etiķi un atkaļķotājus, kas nav iekļauti iekārtas apkopes komplektā.

IEKĀRTAS TĪRĪŠANA IKDIENĀ

Lai iekārta kalpotu maksimāli ilgi, ļoti svarīga nozīme ir tās savlaicīgai tīrīšanai un apkopei.

1. Noņemiet ārējo pilienu savākšanas paplāti.
2. Izlejiet no paplātes tajā uzkrājušos ūdeni un izmazgājiet to ar tīru ūdeni. Pēc tam izžāvējiet.
3. Izvelciet iekšējo pilienu savākšanas paplāti un kafijas biezumus konteineru.
4. Iztukšojiet konteineru un izmazgājiet to ar tīru ūdeni. Pēc tam izžāvējiet.

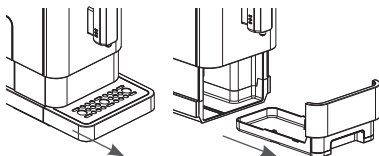

NORĀDĪJUMS

Ja iedegas indikācija , tas nozīmē, ka ir nepieciešams iztukšot kafijas biezumus konteineru.

5. Atveriet apkopes durtiņas.
6. Noņemiet apkopes durtiņas.
7. Nospiediet fiksācijas pogu.

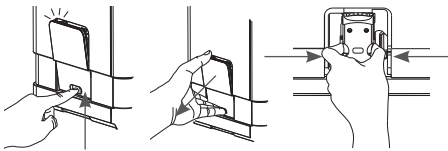

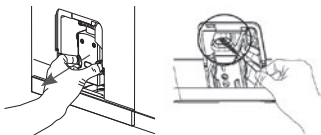

8. Noņemiet kafijas pagatavošanas bloku un **DZIĻI** IZTĪRIET iekārtas iekšējo kanālu.



9. Izmazgājiet kafijas pagatavošanas bloku ar tīru ūdeni. Pēc tam izžāvējiet to.

NORĀDĪJUMS

Ja konstanti deg indikācija , tas nozīmē, ka kafijas pagatavošanas bloks neatrodas savā vietā / ir ievietots nepareizi. Ja mirgo indikācija , tas nozīmē, ka apkopes durvīņas neatrodas savā vietā / ir ievietotas nepareizi.

- Uzlieciet kafijas biežumu konteineru uz iekšējās pilienu savākšanas paplātes un ievietojiet paplāti paredzētajā vietā.

NORĀDĪJUMS

Ja mirgo indikācija , tas nozīmē, ka nav ievietots kafijas biežumu konteiners.

- Ievietojiet ārējo pilienu savākšanas paplāti paredzētajā vietā.

ATKAĻĶOŠANA







Ja deg indikācija , tas nozīmē, ka ir jāveic iekārtas atkaļķošanas / pašattīrīšanās procedūra.





Iekārtas saglabāsies labā stāvoklī ievērojami ilgāk, ja šī procedūra tiks veikta regulāri (reizi mēnesī vai biežāk – atkarībā no ūdens cietības).

- Piepildiet ūdens tvertni līdz "MAX" līmenim.
- Ieberiet tvertnē paciņu tīrīšanas līdzekļa, kas iekļauts the Slim Café komplektā.

SVARĪGI!

Nelietojiet pašattīrīšanās / atkaļķošanas procedūrai etiķi vai citus līdzekļus. Tīrīšanas līdzekļi var izraisīt iekārtas bojājumus.

- Pievienojiet iekārtu.
- Novietojiet zem izplūdes uzgaļa pietiekami lielu trauku.
- Kad iekārta ir ieslēgta (deg taustiņ vadības panelī), vienlaikus nospiediet un 5 sekundes turiet nospiešus taustiņus  un .
- Atskanēs akustiskais signāls, indikācija  un stipra espresso taustiņš  mirgos.
- Lai sāktu procesu, vēlreiz nospiediet stipra espresso taustiņu . Ja vēlaties apturēt procesu, nospiediet .

-  mirgo, lai informētu, ka notiek iekārtas pašattīrīšanās procedūra. (Ūdens izplūst nepārtraukti. Svarīgi! Esiet piesardzīgi, lai neapplaucētos ar karstu ūdeni!).
- Kad viss ūdens no tvertnes būs izlietots, mirgos . Piepildiet tvertni līdz maksimālajam līmenim. Kad tvertne būs piepildīta, indikācija  nodzisis.
- Ja nepieciešams, nospiediet stipra espresso taustiņu , lai turpinātu pašattīrīšanās procedūru. Dažām iekārtas versijām šī darbība var nebūt paredzēta.
- Kad pašattīrīšanās procedūra būs pabeigta, iekārta izslēgsies automātiski (pēc 5 minūtēm).

NORĀDĪJUMS





Vienmēr pārbaudiet, vai ūdens neplūst pa tvertnes ārējām sienām vai tvertnes turētāja iekšējām sienām.

NORĀDĪJUMS

Nepieļaujiet iekārtas pārslēgšanas gaidīšanas režīmā 8. darbības laikā, jo šādā gadījumā process tiks pārtraukts.

TUKŠAS SISTĒMAS FUNKCIJA

Tukšas sistēmas funkciju ieteicams izmantot, ja iekārta ilgāku laiku nav lietota, ir bijusi aizsargāta pret sasaldēšanu vai tiks nodota remontā.

- Gaidīšanas režīmā vienlaikus nospiediet un 5 sekundes turiet nospiešus taustiņu  un vāja espresso taustiņu .
-  mirgos.
- Noņemiet no iekārtas tvertni.  degs konstanti, informējot, ka darbojas tukšas sistēmas funkcija. Lai atgrieztos gaidīšanas režīmā, pirms tvertnes noņemšanas var nospiegt .
- Kad tukšas sistēmas funkcijas izpilde ir pabeigta, iekārta izslēdzas automātiski.

PROBLĒMU DIAGNOSTIKA UN NOVĒRŠANA

PROBLĒMA	CĒLONIS	RISINĀJUMS
Iekārta nedarbojas.	Iekārta nav savienota ar elektrotīklu.	Pievienojiet iekārtu un nospiediet ieslēgšanas pogu. Pārbaudiet kabeli un kontaktdakšu.
Iekārta nereaģē vai aizkavēti reaģē uz vairākiem mēģinājumiem nospiegt funkciju taustiņus vadības panelī.	Iekārta ir pakļauta elektromagnētisko traucējumu ietekmei. Uz vadības paneli ir netīrumi.	Atvienojiet iekārtu no elektrotīkla. Ieslēdziet vēlreiz pēc dažām minūtēm. Notīriet paneli ar komplektā iekļauto drāniņu.
Kafija nav pietiekami karsta.	Iepriekš nav sasildītas tasītes. Kafijas pagatavošanas bloks ir pārāk auksts.	Pirms kafijas pagatavošanas vismaz 3 reizes izskalojiet iekārtu. Pirms kafijas pagatavošanas vismaz 3 reizes izskalojiet iekārtu.
No izplūdes uzgaļa neizplūst kafija.	Iespējams, pirms tam ir izmantota tukšas sistēmas funkcija.	Nospiediet un turiet nospiestu karstā ūdens taustiņu, līdz no uzgaļa sāk plūst ūdens.
Pirmā tasīte kafijas ir negaršīga.	Pirmajā lietošanas reizē no kafijas dzirnaviņām kafijas pagatavošanas mezglā netiek iebērts pietiekams kafijas daudzums.	Izlejiet šo kafiju. Nākamo porciju kvalitāte vienmēr būs labāka.
Kafiju nesedz putas.	Tiek lietotas kafijas pupiņas, kas nav svaigas.	Mainiet kafiju vai lietojiet atbilstīgas markas kafiju.
Skārientaustiņi nereaģē.	Taustiņi netiek spiesti no iekārtas priekšpuses.	Nospiediet skārientaustiņa apakšējo daļu tieši no iekārtas priekšpuses.
Iekārta uzsilst pārāk ilgi.	Uzkrājušās kaļķa nogulsnes.	Veiciet iekārtas atkaļķošanu.
Noņemta ūdens tvertne / tvertne ir pārāk zem ūdens līmenis, taču nav signāla  .	Zona pie tvertnes savienojuma ir slapja.	Noslaukiet ūdeni no tvertnes savienojuma.
Iekšējā pilienu savākšanas paplātē ir pārāk daudz ūdens.	Kafija ir samalta pārāk smalki un aizkavē ūdens plūsmu.	Ar kafijas konteineru regulatoru iestatiet rupjāku malumu.
Kafija tek ļoti lēni vai tikai pil.	Kafija ir samalta pārāk smalki un aizkavē ūdens plūsmu.	Ar kafijas konteineru regulatoru iestatiet rupjāku malumu.
Mirgo kafijas pupiņu uzpildes indikācija, taču tvertne vēl ir daudz pupiņu.	Aizsērējis iekšējais maltās kafijas kanāls.	Rikojieties, kā aprakstīts punktā „Maltās kafijas kanāla tīrīšana”.

Saugumo tikslu rekomenduojame Jums prieš kavos virimo aparato naudojimą pirmą kartą atidžiai perskaityti naudojimo instrukciją. Išsaugokite naudojimo instrukciją, kad ateityje galėtumėte rasti reikalingą informaciją.

Prietaisas yra skirtas naudojimui namų ūkyje ir gali būti eksploatuojamas tik laikantis šioje naudojimo instrukcijoje pateiktų taisyklių.

Naudodami prietaisą visada elkitės atsargiai ir įspėkite kitus naudotojus apie galimą pavojų.

VEIKSMAI, KURIUOS REIKIA ATLIKI

- Patikrinkite, ar duomenų lentelėje nurodyta maitinimo tinklo įtampa sutampa su vietos elektros tinklo įtampa.
- Prieš prietaiso naudojimą išvyniokite ir ištiesinkite maitinimo laidą.
- Pastatykite prietaisą ant tvirto ir lygaus paviršiaus.
- Kavos aparatą reikia statyti ir naudoti ant nejudančio paviršiaus.
- Ištraukite prietaiso maitinimo laidą iš elektros tinklo šiais atvejais:
 - prieš pripildant vandens bakelį vandeniui;
 - prieš nuimant nuo aparato bet kokias dalis arba iš naujo jas uždedant ant aparato;
 - prieš valymo ar priežiūros darbų atlikimą;
 - jei prietaisas netinkamai dirba;
 - po prietaiso naudojimo.
- Jei ketinate nenaudoti prietaiso ilgesnį laiką, ištuštinkite vandens bakelį.
- Prieš dalių uždėjimą ar nuėmimą ir prieš prietaiso valymą leiskite jam atvėsti.
- Kavos ruošimui visada naudokite šaltą vandenį. Šiltas vanduo ar kiti skysčiai gali pakenkti kavos virimo aparatui.
- Maitinimo laido pažeidimo atveju, jį turi pakeisti gamintojas arba jo techninio aptarnavimo atstovas, siekiant išvengti bet kokio pavojaus.
- Kavos pupelių malimui naudokite tik malūnėlį.
- Neleiskite vaikams žaisti su prietaisu.
- Visada atjunkite prietaisą nuo maitinimo šaltinio, jei jis paliekamas be priežiūros ir prieš surinkimą, išardymą ar valymą.

- Prietaisą gali naudoti asmenys, turintys fizinių, jutimo ar psichikos sutrikimų arba neturintys žinių ir patirties, jei jie yra prižiūrimi ir buvo apmokyti kito asmens, kaip reikia saugiai naudoti prietaisą, ir suvokia galimus pavojus.
- Šio prietaiso negali naudoti vaikai. Laikykite prietaisą ir jo maitinimo laidą vaikams nepasiekiamoje vietoje.
- Šis prietaisas yra skirtas (tik) naudojimui namuose.
- Nenaudokite prietaiso, jei lašų surinkimo padėklas yra įstatytas netinkamoje padėtyje.
- Nenardinkite prietaiso į vandenį ar kitą skystį.
- Nenaudokite prietaiso, jei yra pažeista ar apgadinta kokia nors prietaiso dalis.
- Nenaudokite prietaiso, jei jis netinkamai dirba.
- Netraukite prietaiso maitinimo laido iš rozetės tempdami už maitinimo laido.
- Nedėkite maitinimo laido ant aštraus krašto.

DRAUDŽIAMSI VEIKSMAI

- Neleiskite vaikams liesti prietaisą ar maitinimo laidą kavos virimo aparatui dirbant.
- Nenaudokite maitinimo laido ilgintuvo, nebent jį leido naudoti kompetentinga įstaiga.
- Nepalikite prietaiso be priežiūros, kai jis prijungtas prie maitinimo šaltinio.
- Nenaudokite prietaiso lauke.
- Nenaudokite prietaiso ne pagal paskirtį.
- Neleiskite maitinimo laidui kaboti virš stalo ar prekystalio krašto arba liestis su karštu paviršiumi.
- Nenaudokite ir nestatykite prietaiso ant drėgno ar karšto paviršiaus.
- Nebandykite atidaryti prietaiso pagrindinio korpuso ar išmontuoti kokių nors dalių, viduje nėra sumontuotų techniškai aptarnaujamų dalių.
- Prietaisą paprastai reikia valyti po naudojimo; valymo metu jo negalima nardinti į vandenį.
- Nerekomenduojame naudoti priedų, nejeinančių į prietaiso komplektaciją. Tai gali būti pavojinga, todėl to reikia vengti.
- Nestatykite prietaiso ant ar šalia dujinės ar elektrinės viryklės arba į įkaitintą orkaitę.

PAŽINTIS

su jūsų Stollar Slim Café SEM750

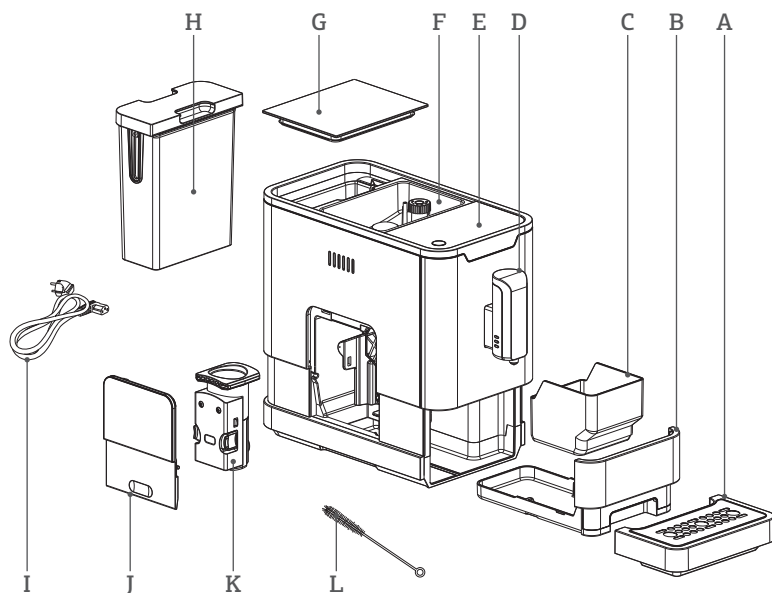

- A. Išorinis lašų surinkimo padėklas
- B. Vidinis lašų surinkimo padėklas
- C. Maltos kavos indas
- D. Reguliuojamas kavos išleidimo vamzdelis
- E. Valdymo pultas
- F. Kavos pupelių indas
- G. Kavos pupelių indo dangtelis
- H. Vandens bakelis
- I. Maitinimo laidas
- J. Techninio aptarnavimo dūrelės
- K. Užplikymo blokas
- L. Valymo šepetėlis

PRIEDAI

Į komplektaciją įeina trys valymo priemonių, skirtų savaiminio iššvalymo funkcijai, pakuotės.

VALDYMO PULTAS



Mirksi: Žemas vandens lygis/ nėra vandens bakelio / nėra vandens rezervuaro



Trūksta pupelių



Nepertraukiamai šviečia: Maltos kavos indas yra pilnas
Mirksi: Nėra vidinio lašų surinkimo padėklo/maltos kavos indo



Nepertraukiamai šviečia: Nėra/netinkamai įstatytas užplikymo blokas
Mirksi: Atidarytos/netinkamai įstatytos techninio aptarnavimo durelės



Nepertraukiamai šviečia: Reikia atlikti nuovirų šalinimo procedūrą
Mirksi: Vyksta nuovirų šalinimo procedūra



Įjungta ir veikia sistemos ištuštinimo funkcija



Įjungimo/išjungimo mygtukas (ON/OFF)



Karšto vandens mygtukas



Stiprios espresso kavos mygtukas



Švelnios espresso kavos mygtukas

PASTATYMAS

Stollar Slim Café SEM750

PRIEŠ PIRMAJĄ NAUDOJIMĄ

1. Nuo prietaiso nuimkite visas apsaugines plėveles, lipdukus ir visas kitas pakavimo medžiagas.
2. Pasirinkite saugų ir nejudantį paviršių su lengvai pasiekiamu maitinimo šaltinio lizdu ir palikite nuo aparato sienelių bent jau minimalų reikalingą atstumą.

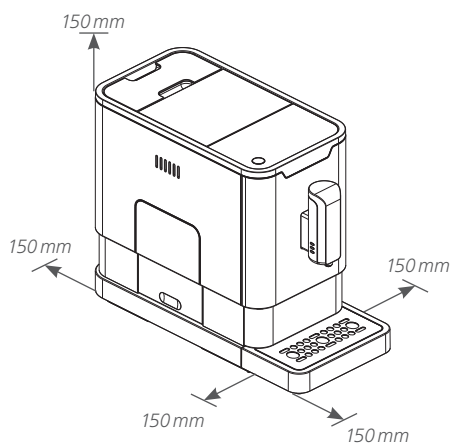

3. Įstatykite išorinį lašų surinkimo padėklą. Įsitikinkite, kad jis įstatytas teisingai.

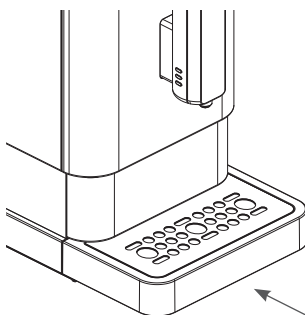

4. Pripildykite vandens bakelį vandeniu (žr. „Vandens bakelio pripildymas“) ir keletą kartų nuspauskite karšto vandens mygtuką, kol pradės bėgti vanduo.

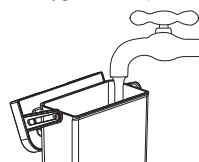

5. Į pupelių indą pripilkite kavos pupelių (žr. „Kavos pupelių indo pripildymas“).
6. Išvyniokite ir ištiesinkite maitinimo laidą, įkiškite maitinimo laido kištuką į kavos virimo aparato galinėje pusėje esantį lizdą. Kitą maitinimo laido galą įkiškite į sienoje esančią rozetę su tinkama įtampa.

⚠ SVARBU:

Prieš pirmąjį prietaiso naudojimą ekspreso aparato vidinę sistemą reikia užpildyti vandeniu. Įjunkite prietaisą ir tada kelis kartus paspauskite karšto vandens mygtuką – turi ištekėti vandens. Dabar ekspreso aparatą galite naudoti ekspreso kavai gaminti.

NAUDOJIMAS

Stollar Slim Café SEM750

VANDENS BAKELIO PRIPILDYMAS

Jei mirksi , vandens lygis vandens bakelyje yra žemas ir vandens bakelį reikia pripildyti.

1. Pakelkite vandens bakelį naudodami dangtelį kaip rankenėlę.

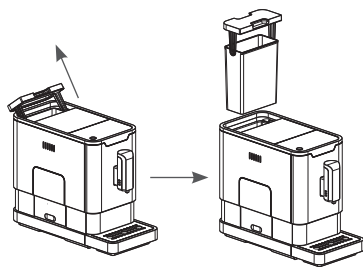

2. Išskalaukite vandens bakelį šviežiu vandeniu, tada pripildykite bakelį iki reikiamo lygio ir vėl įstatykite jį į kavos virimo aparatą. Įsitinkinkite, kad jis pilnai įsistatė.

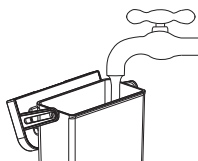

3. Nepilkite vandens į kavos virimo aparato vandens bakelį neišėmę jo iš aparato.

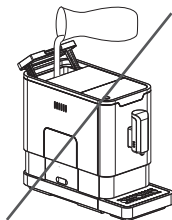

SVARBU:

Niekada nepilkite į vandens bakelį šilto, karšto, gazuoto vandens ar kitų skysčių, kurie gali pakenkti vandens bakeliui ir kavos virimo aparatui.

PUPELIŲ INDO PRIPILDYMAS

Jei mirksi , į prietaisą reikia pripilti kavos pupelių:

1. Nuimkite pupelių indo dangtelį.

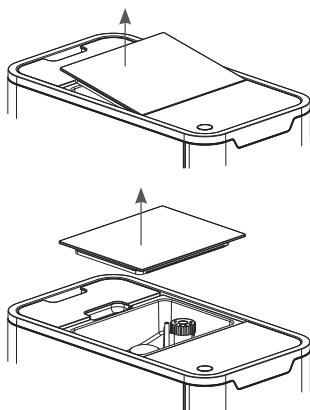

2. Lėtai supilkite kavos pupeles.
3. Vėl uždėkite pupelių indo dangtelį.



SVARBU:

Į kavos pupelių indą pilkite tik kavos pupeles. Malta kava, tirpi kava, karamelizuota kava ir visi kiti produktai gali pakenkti kavos virimo aparatui.

KAVOS RUOŠIMAS

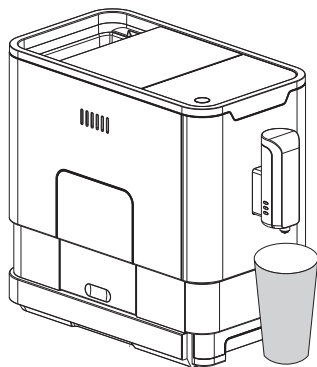
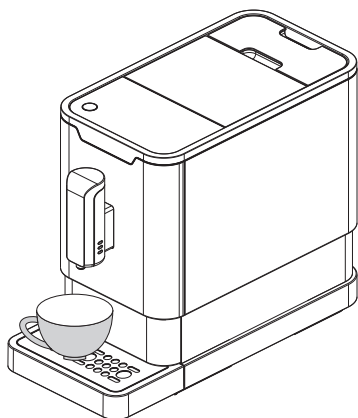
1. Įjunkite prietaisą paspausdami įjungimo/išjungimo mygtuką. Prietaisas veiks budėjimo režimu.
2. Pastatykite puodelį po kavos išleidimo vamzdeliu ir sureguliuokite vamzdelio aukštį pagal puodelio aukštį. Priklausomai nuo puodelio dydžio (per aukštas ar per platus), jei reikia, galite išimti lašų surinkimo padėklą arba sureguliuoti lašų surinkimo padėklo padėtį kaip parodyta žemiau.



3. Priklausomai nuo to, kokio skonio kavą norite paruošti, nuspauskite stipraus espresso mygtuką  arba švelnaus espresso mygtuką .
4. Nuspaustas espresso mygtukas mirksės ir užsidegs apšvietimas, rodantis, kad prietaisas ruošia puodelį kavos.
5. Nustojus mirksėti espresso mygtukui ir užgesus apšvietimui, kavą galima patiekti.

KARŠTAS VANDUO

1. Prietaisas gali tiekti karštą vandenį tiesiog nuspaudus karšto vandens mygtuką . Nuspaudus mygtuką, karšto vandens mygtukas ima mirksėti, o šviečianti lemputė rodo, kad prietaisas kaitina vandenį. Kai nustoja mirksėti karšto vandens mygtukas ir užgesa lemputė, vanduo yra karštas.
2. Norėdami sustabdyti, bet kuriuo momentu paspauskite karšto vandens mygtuką.

ĮSPĖJIMAS:

Visada naudokite pagal paskirtį. Karšto vandens išleidimo funkciją nepertraukiamai naudokite tik tuo atveju, jei vandens bakelis yra pripildytas iki maksimalaus lygio.

KAVOS/KARŠTO VANDENS KIEKIO REGULIAVIMAS

Galite atmintyje išsaugoti savo pageidaujamą kavos kiekį ruošiant tiek stiprią espresso kavą, tiek švelnią espresso kavą bei karšto vandens kiekį nuo 25 ml iki 250 ml.

1. Ruošdami kavą (tiek stiprų espresso, tiek švelnų espresso) arba išleisdami karštą vandenį, **kai skystis nepertraukiamai bėga**, nspauskite ir laikykite nspausimą mygtuką, kurį pasirinkote. Prietaisas toliau ruoš puodelį kavos.
2. Kai kavos kiekis atitiks Jūsų pageidaujamą kiekį, atleiskite mygtuką. Pasigirs du pypsėjimai, rodantys, kad kavos kiekis išsaugotas atmintyje.
3. Kavos kiekio nustatymą galite atstatyti į gamylinį nustatymą pasirinkdami iš anksto numatytą nustatymą (žr. "Režimo pasirinkimas").



REŽIMO PASIRINKIMAS

Galima nustatyti keletą kavos virimo aparato darbo režimų: iš anksto nustatytas režimas, ECO (taupusis) režimas ir greitis režimas. Prietaiso darbas ECO režimu padeda sutaupyti daugiau energijos. Pasirinkęs greitą režimą, naudotojas gali greičiau paruošti kavą nei dirbant iš anksto nustatytu režimu.

	ECO režimas	Greitasis režimas	Iš anksto nustatytas režimas
Apšvietimas	Ne	Taip	Taip
Išankstinis užplikymas	Taip	Ne	Taip
Automatinio išsijungimo laikas	10 min.	29 min.	20 min.
Kiekio puodelyje išsaugojimas atmintyje	Taip	Taip	Taip

PASTABA

Išankstinio užplikimo funkcija užplikimo bloke sudrėkina sumaltas pupeles nedideliu vandens kiekiu prieš pilną ekstrahavimą. Taip malta kava išsiplečia ir užplikimo bloke susidaro didesnis slėgis, leidžiantis ekstrahuoti visus aliejus ir pilną aromatą iš maltų pupelių.

1. Kai aparatas veikia budėjimo režimu, nspauskite  ir laikykite nspaudę 5 sekundes.
2.  tada mirksės, o šie mygtukai rodytų tokią būseną. Įvairių režimų atvejais:
 3. Nspauskite karšto vandens mygtuką, jei norite pasirinkti ECO režimą, stipraus espresso mygtuką, jei norite pasirinkti greitą režimą ir švelnaus espresso mygtuką, jei norite pasirinkti iš anksto nustatytą režimą. Pasigirs du pypsėjimai, rodantys, kad buvo pasirinktas režimas. (Pastaba: Jei spausite atitinkamas kiekvieno režimo mygtuko lemputes, aparatas nereaguos).
 4. Jei norite palikti nepakeistus nustatymus, vėl nspauskite  arba palaukite 5 sekundes, kol aparatas sugrįš į budėjimo režimą.

	Karšto vandens mygtukas 	Stipraus espresso mygtukas 	Švelnaus espresso mygtukas 
ECO režimas	Šviečia	Mirksi	Mirksi
Greitasis režimas	Mirksi	Šviečia	Mirksi
Iš anksto nustatytas režimas	Mirksi	Mirksi	Šviečia

MALIMO LAIPSNIO REGULIAVIMAS

Galite sureguliuoti malūnėlį pagal Jūsų kavos skrudinimo lygį pasukdami pupelių indo reguliavimo rankenėlę:

1. Kai malūnėlis mala kavos pupeles, kai prietaisas ruošia kavą, galite reguliuoti sukdami reguliavimo rankenėlę. Taškai ant reguliavimo rankenėlės rodo malimo laipsnį.

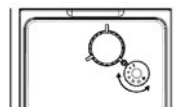

⚠️ ĮSPĖJIMAS:

Niekada nereguliuokite malimo laipsnio, kai malūnėlis nedirba. Tai gali pakenkti malūnėliui.

VALYMAS IR PRIEŽIŪRA





Stollar Slim Café SEM750

PLOVIMAS RANKOMIS

! SVARBU:

Rekomenduojame šią funkciją naudoti kasdien prieš pirmą ekspreso kavos aparato naudojimą.

Galite **KASDIEN ARBA BENT JAU KARTĄ PER SAVAITĘ** atlikti prietaiso plovimą rankomis, kad po naudojimo išvalytumėte kavos purkštuką. Plovimą rankomis rekomenduojama atlikti ir tuo atveju, jei prietaisas nebuvo naudojamas ilgą laiką.

1. Budėjimo režime nuspauskite kartu ir laikykite nuspaudę 5 sekundes  mygtuką ir karšto vandens mygtuką .
2. Tada karšto vandens mygtukas , stipraus espresso mygtukas  ir švelnaus espresso mygtukas  užges. Kavos purkštukas tada išleis nedidelį vandens kiekį, kuris yra naudojamas plovimui.

! PAVOJUS:

Iš kavos purkštuko išleidžiamas vanduo yra karštas ir subėga ant žemiau esančio lašų surinkimo padėklo. Venkite nudegimo vandens purlais.

3. Po valymo prietaisas sugrįš į budėjimo režimą.

KAVOS APARATO VALYMAS

1. Iš elektros lizdo ištraukite maitinimo laidą.
2. Išpilkite visą vandenį, susikaupusį ant vidinio ir išorinio lašų surinkimo padėklo.
3. Drėgnu skudurėliu arba nebraižančiu valikliu nuvalykite vandens dėmes nuo prietaiso.

! SVARBU:

Niekada prietaiso valymui nenaudokite gamintojo nerekomenduojamų abrazyvinių priemonių, acto ar nuovirų šalinimo priemonių.

KASDIENIS PRIETAISO VALYMAS

Savalaikis prietaiso valymas ir priežiūra yra svarbūs veiksniai, lemiantys prietaiso eksploatacinę trukmę.

1. Nuimkite išorinį lašų surinkimo padėklą.
2. Išpilkite vandenį iš padėklo į kriauklę ir nuplaukite padėklą švariu vandeniu. Tada nusausinkite.
3. Atidarykite vidinį lašų surinkimo padėklą ir maltos kavos indą.
4. Ištuštinkite maltos kavos indą ir išplaukite jį švariu vandeniu. Tada nusausinkite.

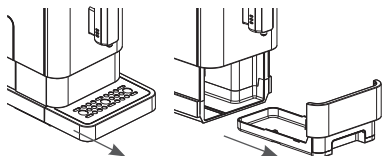

PASTABA

Kai užsidega , reikia ištuštinti maltos kavos (kavos tirščių) indą.

5. Patraukite žemyn aptarnavimo dureles.
6. Išimkite aptarnavimo dureles.
7. Nuspauskite atjungimo rankenėlę.

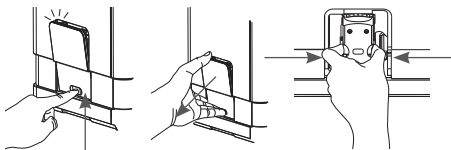

8. Nuimkite užplikymo bloką ir **IŠVALYKITE** kavos virimo aparato kanalo vidų.

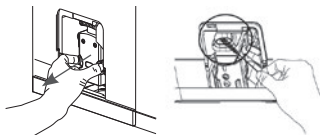

9. Nuplaukite užplikymo bloką švariu vandeniu. Tada užplikimo bloką nusausinkite.

PASTABA

Jei  *nepertraukiamai šviečia, tai rodo, kad nėra/netinkamai įstatytas užplikymo blokas.*

Jei  *mirksi, tai rodo, kad nėra/netinkamai įstatytos aptarnavimo durelės.*

10. Pastatykite maltos kavos indą ant vidinio lašų surinkimo padėklo ir įstatykite jį atgal į pradinę padėtį.

PASTABA

Jei  *mirksi, tai rodo, kad nėra maltos kavos indo.*

11. Įstatykite išorinį lašų surinkimo padėklą į jo pradinę padėtį.

NUOVIRŲ ŠALINIMAS







Jei užsidega , reiškia, kad reikia atlikti prietaiso nuovirų šalinimo/savaiminio išsivalymo procedūrą.





Prietaisas tarnaus ir bus geros būklės daug ilgiau, jei šią procedūrą atliksite reguliariai (kartą per mėnesį ar dažniau/rečiau, priklausomai nuo vandens kietumo).

1. Iki „MAX“ žymės užpildykite vandens rezervuarą.
2. Į vandens bakelį įdėkite valymo priemonės, pridamos the Slim Cafė pakuotėje, paketėlį.

SVARBU:

Šio prietaiso savaiminiam išsivalymui/nuovirų šalinimui nenaudokite acto ar kitų valymo priemonių. Valymo priemonės gali pakenkti kavos virimo aparatui.

3. Įjunkite prietaisą į elektros tinklą.
4. Po išleidimo vamzdeliu pastatykite pakankamai didelį indą.
5. Įjungę prietaisą įjungimo/išjungimo mygtuku (mygtukai valdymo pulte šviečia), kartu nuspauskite ir laikykite nuspaudę 5 sekundes  mygtuką ir  mygtuką.
6. Prietaisas pypsės: indikatorius  ir stipraus espresso mygtukas  mirksės.
7. Nuspauskite stipraus espresso mygtuką , kad pradėtumėte valymo procedūrą. Jei norite sustabdyti procedūrą, nuspauskite .

8.  mirksės ir rody, kad vyksta prietaiso valymo procedūra. (Vanduo tekės su pertrūkiais. Svarbu: saugokitės, kad karštu vandeniu nenusidegintumėte odos/kūno).
9. Kai bus sunaudotas visas vandens bakelyje esantis vanduo, ims mirksėti . Pripildykite vandens bakelį iki maksimalaus lygio. Kai vandens bakelis bus pilnas vandens, indikatorius  užges.
10. Jei reikia, nuspauskite stipraus espresso mygtuką  kad tęstųsi savaiminio išsivalymo procedūra. Šis žingsnis, priklausomai nuo prietaiso versijos, gali būti nereikalingas.
11. Kai bus baigta savaiminio išsivalymo procedūra, prietaisas automatiškai išsijungs (po 5 minučių).

PASTABA





Visada įsitikinkite, kad vanduo nevarva per išorines bakelio sienelės arba vidines prietaiso bakelio laikiklio sienelės.

PASTABA

Neleiskite kavos virimo aparatui grįžti į budėjimo režimą 8 žingsnyje. Jei taip nutiks, procedūra bus sustabdyta.

SISTEMOS IŠTUŠTINIMO FUNKCIJA

Sistemos ištuštinimo funkciją rekomenduojama naudoti prieš ilgesnį prietaiso nenaudojimo laikotarpį, apsaugos nuo šalčio tikslu ir prieš kreipiantis į remonto meistrą.

1. Budėjimo režime kartu nuspauskite ir laikykite nuspaudę 5 sekundes  mygtuką ir švelnaus espresso mygtuką .
2. Tada mirksės .
3. Iš prietaiso išimkite vandens bakelį.  nepertraukiamai švies ir rody, kad vyksta sistemos ištuštinimo procedūra. Prieš nuimant vandens bakelį, galite nuspausti , kad po to prietaisas grįžtų į budėjimo režimą.
4. Kai sistemos ištuštinimo funkcija bus baigta, prietaisas automatiškai išsijungs.

GEDIMŲ ŠALINIMAS

Stollar Slim Café SEM750

GEDIMAS	PRIEŽASTIS	SPRENDIMAS
Prietaisas neveikia.	Prietaisas neįjungtas į maitinimo lizdą.	Įjunkite prietaisą į maitinimo lizdą ir nuspauskite mygtuką. Patikrinkite maitinimo laidą ir kištuką.
Jokios arba pavėluota reakcija keletą kartų pabandžius nuspausti funkcijos mygtuką valdymo pulte	Prietaisą veikia elektromagnetiniai trikdžiai Nešvarumai ant valdymo pulto	Ištraukite prietaiso maitinimo laidą iš elektros lizdo. Po kelių minučių įjunkite iš naujo. Valdymo pultą nuvalykite pridedamu skudurėliu
Kava nepakankamai karšta.	Iš anksto nepašildyti puodeliai. Per šaltas užplikymo blokas.	Prieš kavos ruošimą praplaukite prietaisą bent jau 3 kartus. Prieš kavos ruošimą praplaukite prietaisą bent jau 3 kartus.
Kava negali išbėgti pro vamzdelį.	Gali būti, kad anksčiau buvo įjungta sistemos ištuštinimo funkcija .	Nuspauskite karšto vandens mygtuką ir laikykite nuspaustą tol, kol pro vamzdelį pradės tekėti kava.
Pirmas kavos puodelis yra prastos kokybės.	Pirma malūnėlių sumaltos kavos partija, patenkanti į užplikimo bloką, yra nepakankamos kokybės.	Išmeskite kavą. Kitos kavos partijos visada bus geros kokybės.
Kava neturi aromato.	Nešviežios kavos pupelės.	Pakeiskite arba naudokite tinkamą kavos pupelių rūšį.
Jutikliniai mygtukai	Nenuspaustas jutiklinis mygtukas stovint priešais prietaisą.	Nuspauskite apatinę jutiklinio mygtuko simbolio dalį stovėdami priešais kavos virimo aparatą.
Prietaiso išilimas trunka per ilgai.	Susiformavo per didelis nuovirų kiekis.	Pašalinkite nuoviras iš aparato.
Vandens bakelis nuimtas / vandens lygis vandens bakelyje labai mažas, tačiau  neduoda perspėjimo signalo.	Zona šalia vandens bakelio jungiamojo elemento yra drėgna.	Išvalykite vandenį, esantį aplink vandens bakelio jungiamąjį elementą.
Vidinis lašų surinkimo padėklas pripildytas dideliu vandens kiekiu.	Per smulkiai sumalta kava; tai trukdo prisunkti vandeniui.	Malūnėlio darbo metu kavos malimo laipsnį nustatykite ties didesniu tašku.
Kava išleidžiama per lėtai arba po lašą.	Per smulkiai sumalta kava; tai trukdo prisunkti vandeniui.	Malūnėlio darbo metu kavos malimo laipsnį nustatykite ties didesniu tašku.
Mirkis pupelių trūkumo indikatoriaus lemputė, nors inde dar yra daug kavos pupelių.	Užsikimšusi vidinė maltos kavos išleidimo anga.	Atlikite skyriuje "Maltos kavos išleidimo angos valymas" nurodytus veiksmus.

Ohutuse tagamiseks lugege enne seadme esimest kasutuskorda tähelepanelikult neid juhiseid. Hoidke juhised alles.

Seade on mõeldud kasutamiseks kodumajapidamises ja ainult selles kasutusjuhendis kirjeldatud eesmärkidel.

Olge seadme kasutamisel alati ettevaatlik ja hoiatage ka teisi seadme kasutajaid võimalike ohtude eest.

MIDA TEHA

- Kontrollige, kas seadme andmeplaadil toodud pinge vastab teie kodumajapidamises vooluvõrgu pingele.
- Enne seadme kasutamist kerige selle toitejuhe lahti ja tõmmake sirgeks.
- Asetage seade kindlale ja stabiilsele horisontaalpinnale.
- Seadet tohib kasutada ja hoida ainult stabiilsel pinnal.
- Seadme pistik tuleb seinapistikupesast välja tõmmata: - enne veeanuma täitmist veega; - enne mis tahes osade äravõtmist seadme küljest või monteerimist seadme külge; - enne puhastus- või hooldustöid; - kui seade ei tööta korralikult; - pärast seadme kasutamist.
- Kui te ei kavatse seadet pikemat aega kasutada, tühjendage selle veeanum.
- Laske seadmel enne osade paigaldamist või äravõtmist ja enne puhastamist jahtuda.
- Kasutage kohvi valmistamiseks alati külma vett. Soe vesi või muu vedelik võib seadet kahjustada.
- Kahjustada saanud toitejuhtme peab ohu vältimiseks välja vahetama tootja või klienditeeninduskeskus.
- Kasutage jahvatusseadet ainult kohviubade jahvatamiseks.
- Lapsed ei tohi seadmega mängida.
- Tõmmake seadme pistik alati pistikupesast välja, kui seade jääb järelevalveta ning enne seadme kokkupanekut, koost lahti võtmist või puhastamist.

- Isikud, kellel on tavapärasest väiksemad füüsilised, asensoorsed või vaimsed võimed või kellel puuduvad piisavad kogemused ja teadmised, tohivad seadet kasutada järelevalve all või juhul, kui neile on antud juhised seadme ohutuks kasutamiseks ja nad mõistavad sellega kaasnevaid ohtusid.
- Lapsed ei tohi seadet kasutada. Hoidke seade ja selle toitejuhe lastele kättesaamatult.
- Seade on mõeldud kasutamiseks ainult kodumajapidamises.
- Ärge kasutage seadet märjal või kuumal pinnal ega asetage seadet sellisele pinnale.
- Ärge kasutage seadet ilma tilkumisaluseta.
- Ärge pange seadet vette ega muusse vedelikku.
- Kui mis tahes seadme osa on kahjustada saanud, siis ei tohi seadet kasutada.
- Ärge kasutage seadet, kui see ei tööta korralikult.
- Ärge tõmmake laadijat seinapistikupesast välja juhtmest hoides.
- Ärge tõmmake toitejuhet üle terava serva.

MIDA EI TOHI TEHA

- Ärge lubage lastel seadet ega selle toitejuhet puudutada.
- Ärge kasutage pikendusjuhtmeid, välja arvatud juhul, kui pädev asutus on selle heaks kiitnud.
- Ärge jätke vooluvõrku ühendatud seadet järelevalveta.
- Ärge kasutage seadet välistingimustes.
- Kasutage seadet ainult ettenähtud eesmärgil.
- Ärge laske juhtmehel rippuda üle laua või leti serva ega puutuda vastu kuumi pindu.
- Ärge proovige seadet ise avada ega mingeid osi selle küljest ära võtta. Seadme sees ei ole kasutajahooldust vajavaid osi.
- Seadet ei tohi puhastamiseks panna vette.
- Me ei soovita kasutada tarvikuid, mida seadmega kaasas ei ole. See võib olla ohtlik ja seda tuleb vältida.
- Ärge pange seadet gaasi- ega elektripõleti lähedusse ega sisse lülitatud ahju.

TUNDMAÕPPIMINE

Stollar Slim Café SEM750

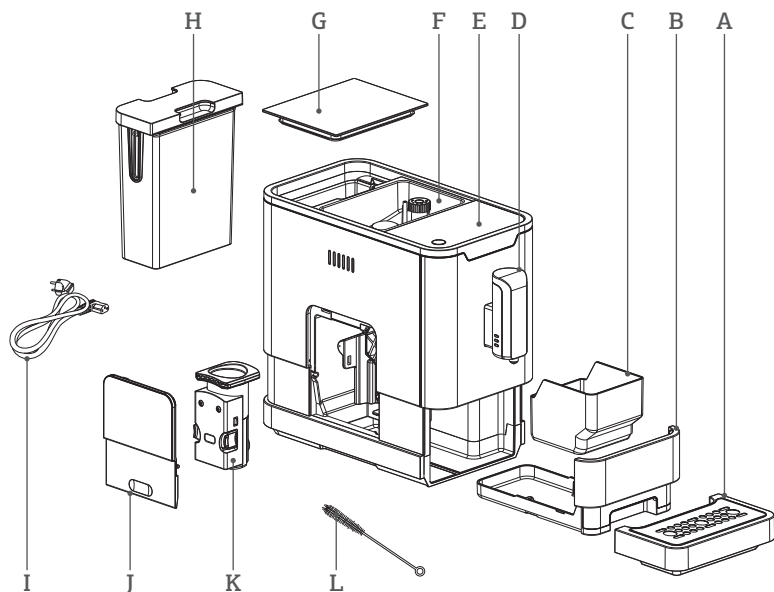

- A. Väline tilkumisalus
- B. Sisemine tilkumisalus
- C. Kohvipaksu anum
- D. Reguleeritav kohvi väljavalamistila
- E. Juhtpaneel
- F. Kohviubade anum
- G. Kohviubade anuma kate
- H. Veeanum
- I. Toitejuhe
- J. Teenindustööde luuk
- K. Tõmbekamber
- L. Puhastuspintsel

TARVIK

Seadmega on kaasas kolm pakki puhastusvahendeid.

JUHTPANEEL



Vilgub: veeanumas on liiga vähe vett / veeanum pole oma kohal / veeanum ei ole oma kohal



Kohviube on liiga vähe



Põleb püsivalt: kohvipaksu anum on täis
Vilgub: sisemine tilkumisalus / kohvipaksu anum ei ole oma kohal



Põleb stabiilselt: tõmbekamber ei ole oma kohal / on valesti paigaldatud
Vilgub: teenindustööde luuk on lahti / valesti paigaldatud



Põleb stabiilselt: seadmest on vaja eemaldada katlakivi
Vilgub: katlakivi eemaldatakse



On käivitatud süsteemi tühjendamise funktsioon



Sisse-välja lülitamise nupp



Kuuma vee nupp



Kange espresso nupp



Lahja espresso nupp

PAIGALDAMINE

Stollar Slim Café SEM750

ENNE ESIMEST KASUTUSKORDA

1. Eemaldage kõik kaitsekiled, kleepsud ja muu pakkematerjal
2. Valige seadme paigaldamiseks turvaline ja stabiilne pind, mis asub seinapistikupesa lähedal ja kus on piisavalt ruumi.

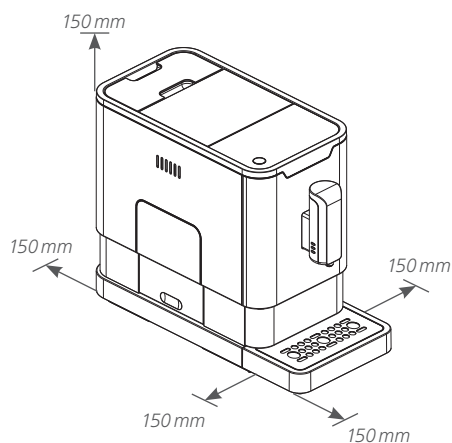

3. Paigaldage väline tilkumisalus. Kontrollige, et see oleks õigesti sisestatud.

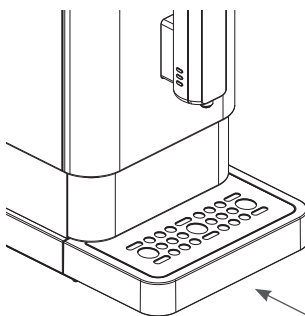

4. Täitke veeanum veega (vt "Veeanuma täitmine") ja vajutage mitu korda kuumat vee nuppu, kuni kuum vesi voolab seadme eest välja.

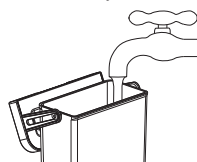

5. Täitke kohviubade anum kohviubadega (vt "Kohviubade anuma täitmine").
6. Kerige toitejuhe lahti ja tõmmake see sirgeks. Sisestage toitejuhtme üks ots seadme tagaküljel asuvasse pesa. Sisestage toitejuhtme pistik sobiva pingega seinapistikupessa.

! OLULINE:

Enne seadme esimest kasutuskorda tuleb espressomasina sisemine süsteem veega täita. Lülitage seade sisse ja vajutage seejärel paar korda kuumat vee nuppu, kuni vesi hakkab välja tulema. Nüüd saab seadet kasutada espresso valmistamiseks.

KASUTAMINE

Stollar Slim Café SEM750

VEEANUMA TÄITMINE

Kui  vilgub, on veeanumas vähe vett ja seda on vaja lisada.

1. Tõstke veeanum kaanest hoides üles.

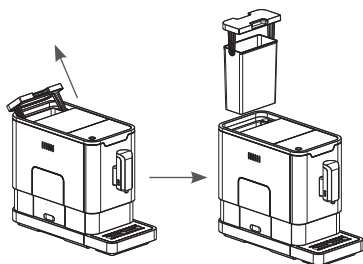

2. Loputage veeanumat puhta veega ning täitke see seejärel näidatud tasemeni ja pange seadmesse tagasi. Veenduge, et anum on täielikult sisestatud.

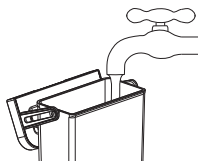

3. Ärge lisage vett seadmes olevasse veeanumasse. Võtke veeanum alati seadmest välja.

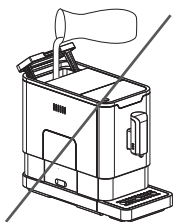

OLULINE:

Ärge pange veeanumasse sooja, kuuma ega gaseeritud vett ega muud vedelikku. See võib veeanumat ja seadet kahjustada.

KOHVIUBADE ANUMA TÄITMINE

Kui eekraanil vilgub , tuleb seadmesse lisada kohviube:

1. Võtke kohviubade anum kaas pealt.

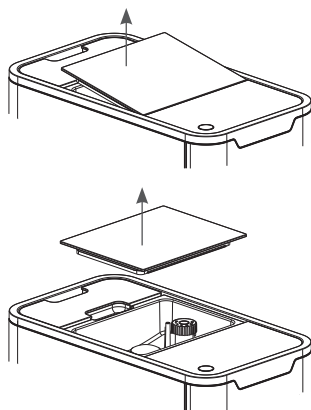

2. Valage kohvioid ettevaatlikult seadmesse.
3. Pange kohviubade anum kaas peale tagasi.



OLULINE:

Täitke kohviubade anum ainult kohviubadega. Kohvipulber, lahustuv kohv, karamelliseeritud kohv jm ained võivad seadet kahjustada.

KOHVI VALMISTAMINE

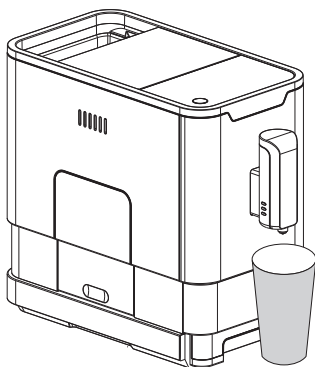
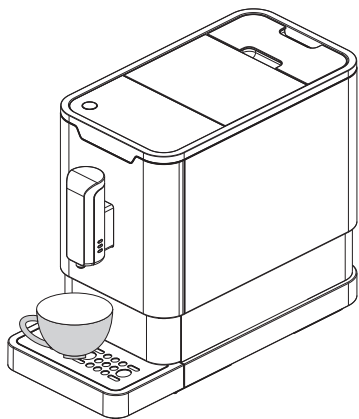
1. Lülitage seade sisse-välja lülitamise nupust sisse. Seade läheb seisurežiimi.
2. Pange kohvi väljavalamistila alla tass ja reguleerige tassi kõrgus vastavalt tila kõrgusele. Sõltuvalt tassi suuruselt (liiga kõrge või liiga lai) saate tilkumiseluse ära võtta või selle asendit reguleerida järgmiselt:



3. Sõltuvalt sellest, millist kohvi eelistate, vajutage kange espresso nuppu  või lahja espresso nuppu .
4. Vajutatud nupp hakkab vilkuma ja selle valgustus näitab, et seade valmistab tassitäit kohvi.
5. Kui espressonupp lõpetab vilkumise ja selle valgustus kustub, on kohv serveerimiseks valmis.

KUUM VESI

1. Kuuma vee nupu  vajutamisel valmistab seade lihtsalt kuuma vee. Kuuma vee nupu vajutamisel hakkab see vilkuma ning märgutuli süttib, mis näitab, et seade valmistab kuuma vett. Kuum vesi on valmis, kui kuuma vee nupp lõpetab vilkumise ja märgutuli kustub.
2. Katkestamiseks vajutage ükskõik millal kuuma vee nuppu.

HOIATUS!

Kasutage seadet alati õigesti. Kuuma vee funktsiooni tuleks järjest kasutada ainult siis, kui veeanum on täidetud maksimumtasemeni.

KOHVI / KUUMA VEE KOGUSE REGULEERIMINE

Nii kange kui ka lahja espresso ning 25-250 ml kuuma vee koguse saab salvestada seadme mällu.

1. Kohvi (kange või lahja espresso) valmistamiseks vajutage ja hoidke valitud nuppu all, **kuni vedelik hakkab pidevalt voolama**. Seade jätkab kohvi valmistamisega.
2. Kui soovitud kogus kohvi on valmis, laske nupp lahti. Kõlab kaks piiksu, mis tähendab, et kohvi kogus on mällu salvestatud.
3. Kohvi koguse saab seadistada tagasi vaikeseadistusele (vt "Režiimi valik").

JAHVATUSASTME REGULEERIMINE

Jahvatusastet saab reguleerida, keerates kohviubade anumal olevat reguleerimisnuppu:

1. Seda saab teha vaid siis, kui jahvatusseade töötab. Jahvatusastmel olevad punktid tähistavad jahvatusastet.

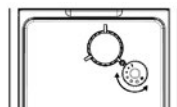

TÄHELEPANU!

Ärge reguleerige jahvatusastet siis, kui jahvatusseade ei tööta. See võib jahvatusseadet kahjustada.



REŽIIMI VALIK

Seadmel on kaks erinevat seadistust: vaikeseadistus, säästurežiim ja kiirrežiim. Säästurežiim aitab seadmel energiat säästa. Kiirrežiimis saab kohvi valmistada kiiremini kui vaikeseadistusel.

	Säästurežiim	Kiirrežiim	Vaikeseadistus
Valgustus	Ei	Jah	Jah
Eeltõmbamine	Jah	Ei	Jah
Automaatne väljalülitus	10 minuti pärast	29 minuti pärast	20 minuti pärast
Joogi koguse salvestamine mällu	Jah	Jah	Jah

MÄRKUS

Eeltõmbamisfunktsiooni käigus niisutatakse jahvatatud kohvioad tõmbekambris enne tõmbamise algust väikse koguse veega. Nii toimides kohvipulber paisub, et tekitada tõmbekambris suurem surve, mis aitab jahvatatud kohviubadest kõik õlid ja täieliku maitsebuketki ekstraheerida.

1. Vajutage ja hoidke viis sekundit all seisurežiimis oleva seadme nuppu .
2.  hakkab vilkum. Erinevad seadistused:

	Kuuma vee nupp 	Kange espressi nupp 	Lahja espresso nupp 
Säästurežiimis	Tuli põleb	Vilgub	Vilgub
Kiirrežiimis	Vilgub	Tuli põleb	Vilgub
Vaikeseadistusel	Vilgub	Vilgub	Tuli põleb





PUHASTAMINE JA HOOLDUSTÖÖD

KÄSITSI LOPUTAMINE

⚠️ OLULINE:

Soovitame seda funktsiooni kasutada iga päev enne espressomasina esimest kasutuskorda.

Kohviotsaku puhastamiseks pärast kasutamist tuleb seda käsitsi puhastada **IGA PÄEV VÕI VÄHEMALT ÜKS KORD NÄDALAS**. Kui seadet ei ole pikemat aega kasutatud, on soovitatav seda käsitsi loputada.

1. Vajutage ja hoidke seisurežiimis oleva seadme nuppu  ja kuuma vee nuppu  viis sekundit all.
2. Kuuma vee nupu  kange espresso nupu  ja lahja espresso nupu  valgustus kustuvad. Kohviotsakust tuleb väike kogus vett, mida kasutatakse loputamiseks.

⚠️ OHT!

Kohviotsakust tulev vesi on kuum ja koguneb tilkumisalusele. Vältige kokkupuudet seadmest pritsiva kuuma veega.

3. Pärast loputamist läheb seade tagasi seisurežiimi.

SEADME PUHASTAMINE

1. Tõmmake toitejuhe vooluvõrgust välja.
2. Tühjendage sisemine ja väline tilkumisalus
3. Puhastage seade veeplekkidest niiske lapi või kriimustusvaba puhastusvahendiga.

⚠️ OLULINE:

Ärge puhastage seadet abrasiivse puhastusvahendi, äädikaga ega puahstusvahendiga, mida seadmega kaasas ei ole.

SEADME IGAPÄEVANE PUHASTAMINE

Seadme eluea pikendamise seisukohalt on väga oluline teha seadme puhastus- ja hooldustöid õigeaegselt.

1. Eemaldage väline tilkumisalus.
2. Tühjendage tilkumisalus kraanikaussi ja peske seda puhta veega. Kuivatage alus.
3. Lükake lahti sisemine tilkumisalus ja kohvipaksu anum.
4. Tühjendage kohvipaksu anum ja peske seda puhta veega. Kuivatage alus.

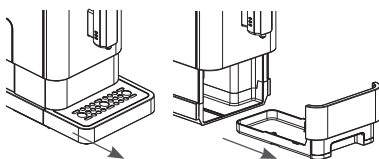

MÄRKUS

Kui  põleb, on kohvipaksu anumat vaja tühjendada.

5. Tõmmake teenindustööde luuki allapoole.
6. Võtke teenindustööde luuk ära.
7. Vajutage lahti lukustamise nuppu.

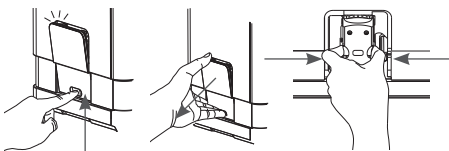

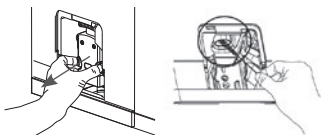

8. Eemaldage tõmbekamber ja **PUHASTAGE** seadme sisemine kanal põhjalikult.



9. Peske tõmbekambrit puhta veega. Kuivatage tõmbekamber.

MÄRKUS

Kui  põleb püsivalt, näitab see, et tõmbekamber ei ole seadmes / on valesti paigaldatud. Kui  vilgub, näitab see, et teenindustööde luuk ei ole seadme küljes / on valesti paigaldatud.

10. Pange kohvipaksu anum tilkumislusele ja lükake alus tagasi oma asendisse.

MÄRKUS

Kui  vilgub, siis ei ole kohvipaksu anumat seadmes.

11. Pange väline tilkumislus tagasi oma asendisse.

KATLAKIVI EEMALDAMINE







Kui  põleb, tähendab see, et seadmest on vaja eemaldada katlakivi / käivitada seadme isepuhastusüksusel.





Seade püsib kauem töökorras, kui seda toimingut tehakse regulaarselt (üks kord kuus või sõltuvalt vee karedusastmest).

1. Täitke veeanum kuni tähiseni "MAX".
2. Lisage veeanumasse the Slim Café pakis olev pakike puhastusvahendit.

 **OLULINE:**

Ärge kasutage seadme puhastamiseks ega katlakivi eemaldamiseks äädikat ega muid puhastusvahendeid. Puhastusvahend võib seadet kahjustada.

3. Ühendage seadme pistik seinapistikupessa.
4. Asetage tila alla piisavalt suur anum.
5. Kui seade on sisselülitatud režiimis (juhtpaneeli nupud põlevad), vajutage ja hoidke nuppe  ja  viis sekundit all.
6. Seade teeb piiksi: märgutuli  ja lahja espresso nupp  vilguvad.
7. Puhastustoimingu käivitamiseks vajutage lahja espresso nuppu . Kui soovite tsükli katkestada, vajutage .

8.  vilgub, näidates, et seade teostab puhastustoimingu. (Vesi voolab katkendlikult / Oluline teave: vältige kokkupuudet kuuma veega).
9. Kui kogu anum as ole vesi on ära kasutatud, hakkab  vilkuma. Täitke veeanum maksimumtasemeni. Kui veeanum on täis, siis märgutuli  kustub.
10. Vajadusel vajutage isepuhastuse jätkamiseks lahja espresso nuppu . Sõltuvalt seadme mudelist ei pruugi see samm olla kasutatav.
11. Kui isepuhastus on lõppenud, lülitub seade automaatselt välja (viie minuti pärast).

MÄRKUS





Veenduge alati, et vesi ei niriseks mööda veeanuma välisseinu ega anumahoidiku sisemisi seinu mööda alla.

MÄRKUS

Ärge laske seadmel 8. sammu juures seisurežiimi minna. Kui see juhtub, siis protsess peatub.

SÜSTEEMI TÜHJENDAMISE FUNKTSIOON

Süsteemi tühjendamise funktsiooni soovitakse kasutada juhul, kui te ei kavatse seadet pikemat aega kasutada, kui seadet on vaja külmumise eest kaitsta ja enne seadme viimist remonti.

1. Vajutage ja hoidke seisurežiimis oleva seadme nuppu  ja lahja espresso nuppu  viis sekundit all.
2.  hakkab vilkuma.
3. Võtke veeanum seadmest välja.  hakkab püsivalt põlema, näidates, et süsteemi tühjendatakse. Seisurežiimi naasmiseks võite enne veeanuma eemaldamist vajutada .
4. Kui süsteemi tühjendamine on lõppenud, lülitub seade automaatselt välja.

VEAOTSING

Stollar Slim Café SEM750

PROBLEEM	PÕHJUS	LAHENDUS
Seade ei tööta.	Seade ei ole vooluvõrku ühendatud.	Ühendage seadme pistik vooluvõrku ja vajutage nuppu. Kontrollige toitejuhett ja pistikut.
Funktsiooninupp ei reageeri korduvalt puudutamisele või reageerib viivitusega.	Seade on elektromagnetvälja mõjualas.	Tõmmake seadme pistik seinapistikupesast välja. Käivitage seade mõne minuti pärast uuesti .
	Paneel on määrdunud	Puhastage paneel kaasasoleva lapiga
Kohv ei ole piisavalt kuum.	Tasse ei eelsoojendatud.	Loputage seadet enne kohvi valmistamist vähemalt kolm korda.
	Tõmbekamber on liiga külm.	Loputage seadet enne kohvi valmistamist vähemalt kolm korda.
Kohv ei tule tilast välja.	Võib-olla kasutati enne süsteemi tühjendamise funktsiooni.	Vajutage kuuma vee nuppu, kuni tilast tuleb välja kuum vesi.
Esimene tassitais kohvi ei ole kvaliteetne.	Jahvatusseadme esimesel kasutuskorral ei valatud tõmbekambris piisavalt kohvipulbrit.	Visake kohv ära. Järgmised tassitaised kohvi tulevad hea kvaliteediga.
Kohvil ei ole vahukihti.	Kohvioad ei ole värsked.	Kasutage teist või sobivamat marki kohviube.
Puutetundlikud nupud ei reageeri.	Nuppu ei vajutata suunaga seadme esiküljelt.	Vajutage suunaga seadme esiküljelt ikooni alumist poolt.
Seadmel kulub soojenemiseks liiga palju aega.	Seadmesse on kogunenud katlakivi.	Eemaldage katlakivi.
Veeanum on seadmest välja võetud / veeanumas on liiga vähe vett, kuid hoiatusteate märgutuli  ei põle.	Veeanuma ühenduskoha ümbrus on märg.	Pühkige veeanuma ühenduskoha ümbrus kuivaks .
Sisemisel tilkumisalusel on palju vett.	Kohvipulber on jahvatatud liiga peenelt ja vesi ei saa välja voolata.	Reguleerige kohviubade jahvatusastet jämedamaks.
Kohv voolab seadmest liiga aeglaselt või tilgub.	Kohvipulber on jahvatatud liiga peenelt ja vesi ei saa välja voolata.	Reguleerige kohviubade jahvatusastet jämedamaks.
Kohviubade anuma tühjenemise märgutuli vilgub, kuigi anumad on veel palju kohviube.	Sisemine kohvipulbri väljalaskeava on blokeeritud.	Järgige osas "Kohvipulbri väljalaskeava puhastamine" toodud juhiseid.

По соображениям безопасности перед первым использованием прибора вы должны внимательно прочитать это руководство. Сохраните это руководство для последующего использования.

Прибор предназначен только для бытового использования. Прибор можно использовать только в соответствии с руководством пользователя.

Всегда бережно обращайтесь с прибором и предупреждайте других пользователей о возможной опасности.

ОБЯЗАТЕЛЬНО

- Убедитесь, что параметры питания на табличке прибора соответствуют питанию в местной сети.
- Перед использованием прибора размотайте и расправьте шнур питания.
- Поставьте прибор на твердую стабильную поверхность.
- Во время использования прибор должен опираться на стабильную поверхность.
- В следующих случаях отсоединяйте прибор от розетки питания: - перед заполнением резервуара водой; - перед снятием каких-либо частей с прибора и установкой их на место; - перед очисткой и обслуживанием; - когда прибор неисправен; - после использования прибора.
- Опорожняйте резервуар, если прибор не используется продолжительное время.
- Прежде чем чистить прибор или снимать какие-либо части, дайте ему полностью остыть.
- Для приготовления кофе всегда используйте холодную воду. Горячая вода и другие жидкости могут повредить кофейный аппарат.
- Если шнур питания поврежден, он должен быть заменен производителем или его сервисными агентами.
- Используйте кофемолку только для измельчения кофейных зерен.
- Не допускайте, чтобы дети играли с прибором.
- Обязательно отсоединяйте прибор от питания перед сборкой, разборкой и очисткой, а также если прибор остается без присмотра.

- Прибор может использоваться людьми с ограниченными физическими, сенсорными или умственными способностями, если они находятся под наблюдением или им были даны указания относительно безопасного использования прибора и они понимают возможные опасности.
- Прибор не должен использоваться детьми. Держите прибор и его шнур недоступными для детей.
- Этот прибор предназначен для бытового использования (только).
- Не ставьте прибор на влажные или горячие поверхности.
- Не используйте прибор, если каплесборник установлен неправильно.
- Не погружайте прибор в воду или какую-либо другую жидкость.
- Не используйте прибор, если какая-либо его часть повреждена.
- Не используйте неисправный прибор.
- Не тяните за шнур питания, чтобы отсоединить прибор от сети.
- Шнур питания не должен попадать на острые края каких-либо предметов.

НИ В КОЕМ СЛУЧАЕ

- Не позволяйте детям касаться прибора или шнура питания по время работы.
- Не используйте удлинители, не сертифицированные соответствующими компетентными учреждениями.
- Не оставляйте прибор без присмотра, когда он подсоединен к сети питания.
- Не используйте прибор вне помещений.
- Не используйте прибор не по назначению.
- Следите, чтобы шнур питания не свисал с края стола или стойки и не касался горячих поверхностей.
- Не пытайтесь открыть основной корпус или демонтировать какие-либо части прибора. Внутри прибора нет ремонтируемых частей.
- Прибор следует очищать после использования, прибор не предназначен для погружения в воду для очистки, и прибор нельзя погружать в воду.
- Не рекомендуется использовать какие-либо принадлежности, кроме входящих в комплект. Это может быть опасно.
- Не ставьте прибор на горячие газовые или электрические конфорки или вблизи них или в нагретую духовку.

ПОЗНАКОМЬТЕСЬ

со своим Stollar Slim Café SEM750

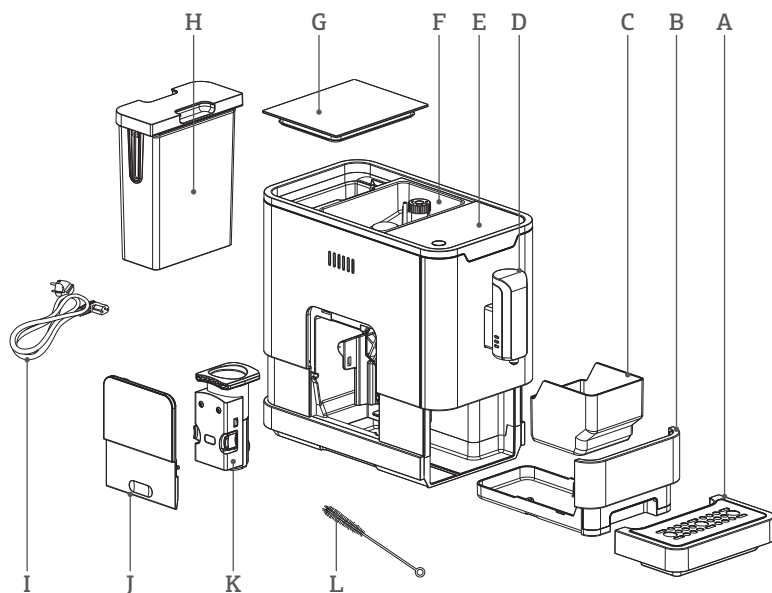

- A. Внешний каплесборник
- B. Внутренний каплесборник
- C. Контейнер для кофейной гущи
- D. Регулируемый носик
- E. Панель управления
- F. Контейнер для кофейных зерен
- G. Крышка контейнера для кофейных зерен
- H. Резервуар для воды
- I. Шнур питания
- J. Лючок для обслуживания
- K. Заварочный блок
- L. Щетка для очистки

ПРИНАДЛЕЖНОСТИ

В комплект включено три упаковки очищающего средства для процесса самоочистки.

ПОЗНАКОМЬТЕСЬ СО СВОИМ КОФЕЙНЫМ АППАРАТОМ

ПАНЕЛЬ УПРАВЛЕНИЯ





 Мигает: низкий уровень воды / нет воды в резервуаре / отсутствует резервуар для воды

 Нет зерен

 Постоянно горит: контейнер для кофейной гущи заполнен
Мигает: нет внутреннего каплесборника/контейнера для кофейной гущи

 Постоянно горит: заварочный блок не установлен/установлен неправильно
Мигает: лючок для обслуживания открыт/установлен неправильно

 Постоянно горит: требуется очистка от накипи
Мигает: идет очистка от накипи

 Работает функция пустой системы

 Кнопка включения/выключения питания

 Кнопка горячей воды

 Кнопка крепкого эспрессо

 Кнопка среднего эспрессо

УСТАНОВКА

Stollar Slim Café SEM750

ПЕРЕД ПЕРВЫМ ИСПОЛЬЗОВАНИЕМ

1. Удалите с прибора всю защитную пленку, наклейки и упаковочные материалы.
2. Выберите безопасную и стабильную поверхность с легко доступной розеткой питания. Обеспечьте достаточное расстояние вокруг прибора.

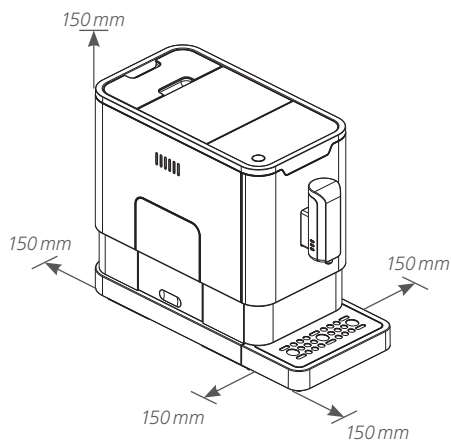

3. Вставьте внешний каплесборник. Убедитесь, что он вставлен правильно.

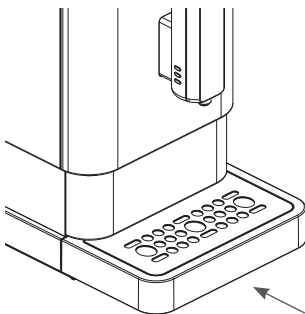

4. Заполните резервуар водой (см. «Заполнение резервуара водой»).

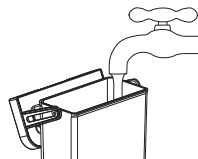

5. Заполните контейнер для зерен кофе (см. «Заполнение контейнера для зерен кофе»).
6. Размотайте и расправьте шнур питания. Вставьте его в гнездо на задней панели прибора. Вставьте второй конец шнура в стенную розетку с подходящим напряжением.

⚠ ВАЖНО!

Перед первым использованием устройства необходимо заполнить внутреннюю систему водой. Включите устройство, затем несколько раз нажмите кнопку подачи горячей воды, пока не потечет вода. Теперь устройство готово к приготовлению эспрессо.

ИСПОЛЬЗОВАНИЕ

Stollar Slim Café SEM750

ЗАПОЛНЕНИЕ РЕЗЕРВУАРА ДЛЯ ВОДЫ

Если мигает  это означает, что в резервуаре низкий уровень воды и необходимо долить воды в резервуар.

1. Поднимите резервуар, используя крышку в качестве ручки.

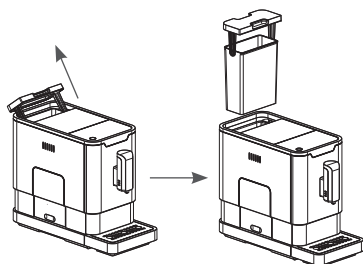

2. Сполосните резервуар чистой водой, а затем заполните его до нужного уровня и установите обратно в аппарат. Убедитесь, что он полностью вставлен.

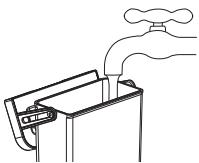

3. Не добавляйте воду, не снимая резервуар.

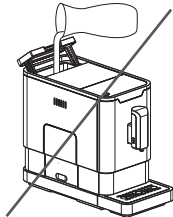

ВАЖНО!

Никогда не заполняйте резервуар теплой, горячей или газированной водой или какой-либо другой жидкостью, поскольку это может повредить резервуар и прибор.

ЗАПОЛНЕНИЕ КОНТЕЙНЕРА ДЛЯ ЗЕРЕН

Если мигает  в прибор необходимо засыпать кофейные зерна:

1. Снимите крышку контейнера для зерен.

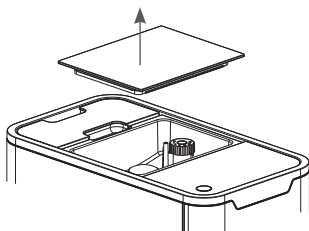
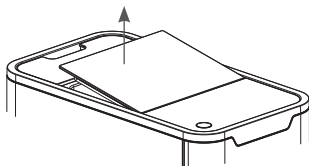

2. Медленно насыпьте кофейные зерна.
3. Установите крышку на место.



ВАЖНО!

Заполняйте контейнер только кофейными зернами. Молотый, растворимый, карамелизованный кофе и любые другие объекты могут повредить прибор.

ПРИГОТОВЛЕНИЕ КОФЕ

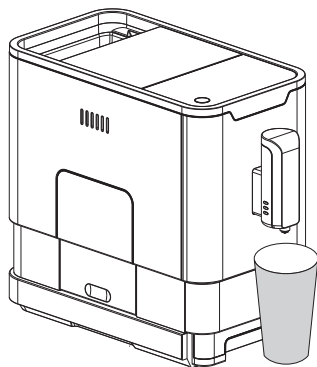
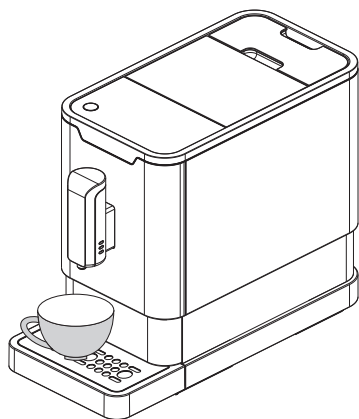
1. Включите прибор при помощи кнопки питания. Прибор будет находиться в режиме ожидания.
2. Поставьте чашку под носик и отрегулируйте высоту носика под чашку. В зависимости от размеры чашки (высокая или широкая) можно убрать каплесборник или отрегулировать положение каплесборника следующим образом:



3. В зависимости от желаемого вкуса кофе нажмите кнопку крепкого эспрессо  или кнопку среднего эспрессо .
4. Нажатая кнопка эспрессо будет мигать, и загорится подсветка, указывая на то, что прибор варит чашку кофе.
5. Когда кнопка эспрессо перестанет мигать и подсветка погаснет, кофе готов к подаче.

ГОРЯЧАЯ ВОДА

1. Нажав кнопку горячей воды  на приборе, вы можете получить просто горячую воду. После нажатия кнопка горячей воды будет мигать, а свет означает, что прибор нагревает воду. Когда вода нагреется, кнопка перестанет мигать и подсветка выключится.
2. В любое время нажмите кнопку горячей воды, чтобы остановить.

ВНИМАНИЕ!

Всегда используйте устройство надлежащим образом. Функцию горячей воды можно использовать непрерывно, только если резервуар заполнен водой до максимального уровня.

РЕГУЛИРОВАНИЕ ОБЪЕМА КОФЕ/ ГОРЯЧЕЙ ВОДЫ

Вы можете сохранить желаемый объем кофе для крепкого эспрессо и среднего эспрессо, а также горячей воды от 25 мл до 250 мл.

1. При приготовлении кофе (крепкого эспрессо или среднего эспрессо) или горячей воды, нажмите и удерживайте выбранную кнопку, **чтобы жидкость текла постоянно**. Прибор будет продолжать готовить кофе.
2. Когда объем кофе достигнет желаемого объема, отпустите кнопку. Два звуковых сигнала указывают на то, что объем кофе сохранился в памяти.
3. Вы можете сбросить записанный в памяти объем обратно на заводскую настройку, выбрав настройку по умолчанию (см. «Выбор режима»).

РЕГУЛИРОВАНИЕ ПОМОЛА

Вы можете настроить кофемолку в зависимости от обжарки кофе, повернув ручку на контейнере для кофейных зерен:

1. Когда кофемолка мелет кофейные зерна или варит кофе, можно повернуть ручку регулировки, чтобы отрегулировать помол. Точки на ручке регулирования обозначают степень помола.

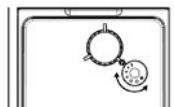

ОСТОРОЖНО!

Никогда не регулируйте помол, когда кофемолка не работает. Это может повредить кофемолку.

ВЫБОР РЕЖИМА

У прибора есть две настройки: настройка по умолчанию, режим ЭКО и скоростной режим. В режиме ЭКО прибор позволяет сэкономить больше энергии. В скоростном режиме пользователь может сварить кофе быстрее чем в режиме по умолчанию.

	Режим ЭКО	Скоростной режим	Настройка по умолчанию
Подсветка	Нет	Да	Да
Предварительное заваривание	Да	Нет	Да
Время автоматического отключения	10 мин	29 мин	20 мин
Запоминание объема чашки	Да	Да	Да

ПРИМЕЧАНИЕ

В режиме предварительного заваривания молотый кофе смачивается в заварочном блоке небольшим количеством воды перед полной экстракцией. При этом частицы кофе расширяются для создания большего давления в заварочном блоке, благодаря чему из смолотых зерен извлекается больше масел и аромата.

1. Когда прибор находится в режиме ожидания, нажмите и удерживайте в течение 5 секунд.
2. Затем будет мигать, и у следующих кнопок будут следующая индикация для разных настроек:

	Кнопка горячей воды	Кнопка крепкого эспрессо	Кнопка среднего эспрессо
В режиме ЭКО	Свет включен	Мигает	Мигает
Скоростной режим	Мигает	Свет включен	Мигает
При настройке по умолчанию	Мигает	Мигает	Свет включен

3. Нажмите кнопку горячей воды для включения режима ЭКО, кнопку крепкого эспрессо для включения скоростного режима и кнопку среднего эспрессо для переключения на настройку по умолчанию. Два звуковых сигнала сообщают о том, что режим выбран. (Примечание. Если вы нажимаете соответствующие световые индикаторы для каждого режима, прибор не будет реагировать).
4. Если вы хотите, чтобы настройка не изменилась, снова нажмите или подождите 5 секунд, пока прибор не вернется в режим ожидания.

ОЧИСТКА И ОБСЛУЖИВАНИЕ

Stollar Slim Café SEM750

РУЧНАЯ ПРОМЫВКА



ВАЖНО!

Мы рекомендуем использовать эту функцию ежедневно перед первым использованием эспрессо машины.

ЕЖЕДНЕВНО ИЛИ КАК МИНИМУМ РАЗ В НЕДЕЛЮ можно запускать цикл ручной промывки, чтобы очистить кофейный носик после использования. Также рекомендуем выполнять ручную промывку, если прибор не использовался продолжительное время.

1. В режиме ожидания вместе нажмите и удерживайте кнопку и кнопку горячей воды 5 секунд.
2. Кнопка горячей воды кнопка крепкого эспрессо и кнопка среднего эспрессо выключатся. Из кофейного носика выльется небольшое количество воды, используемой для промывки.

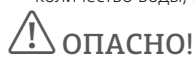

ОПАСНО!

Вытекающая из носика вода горячая, и она собирается в каплесборнике внизу. Берегитесь брызг горячей воды.

3. После промывки прибор вернется в режим ожидания.

ОЧИСТКА ПРИБОРА

1. Отсоедините шнур питания от сетевой розетки.
2. Вылейте всю воду из внутреннего и внешнего каплесборников.
3. Сотрите пятна воды с прибора мягкой тканью или неабразивной губкой.



ВАЖНО!

Никогда не используйте для очистки прибора абразивные средства, уксус и средства для удаления накипи, не включенные в комплектацию прибора.

ЕЖЕДНЕВНАЯ ОЧИСТКА ПРИБОРА

Своевременная очистка и обслуживание прибора очень важны для продления срока службы прибора.

1. Снимите внешний каплесборник.
2. Вылейте из него воду и вымойте каплесборник чистой водой. После этого высушите.
3. Выдвиньте внутренний каплесборник и контейнер для кофейной гущи.
4. Опорожните контейнер для гущи и вымойте его чистой водой. После этого высушите.

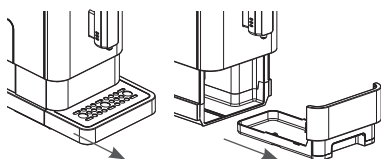

ПРИМЕЧАНИЕ

Когда загорается , это означает, что необходимо опорожнить контейнер для гущи.

5. Откройте лючок для обслуживания.
6. Снимите дверцу лючка.
7. Нажмите на кнопку фиксатора.

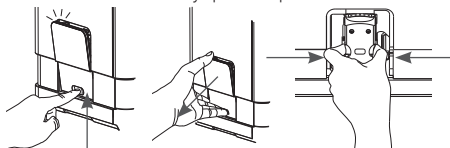

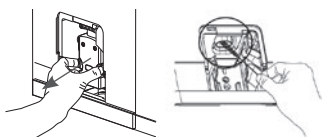

8. Снимите заварочный блок и **ГЛУБОКО ОЧИСТИТЕ** внутренний канал прибора.



9. Вымойте заварочный блок чистой водой. После этого высушите заварочный блок.

ПРИМЕЧАНИЕ

Когда  горит стабильно, это указывает на то, что заварочный блок отсутствует/установлен неправильно. Когда  мигает, это указывает на то, что сервисный лючок отсутствует/установлен неправильно.

- Поставьте контейнер для кофейной гущи на внутренний каплесборник и поставьте каплесборник на место.

ПРИМЕЧАНИЕ

Когда  мигает, контейнер для кофейной гущи отсутствует.

- Поставьте внешний каплесборник на место.

ОЧИСТКА ОТ НАКИПИ





Когда  горит, это означает, что прибору требуется очистка от накипи/самоочистка.

Прибор сохранится в хорошем состоянии значительно дольше, если эта процедура выполняется регулярно (раз в месяц или чаще в зависимости от жесткости воды).

- Заполните резервуар для воды до отметки "MAX".
- Добавьте в резервуар пакетик чистящего средства, включенного в комплект the Slim Café.

ВАЖНО!

Не используйте уксус и другие чистящие средства для самоочистки/очистки от накипи. Чистящее средство моет повредить прибор.

- Подсоедините прибор.
- Поставьте достаточно большой контейнер под носик.
- Когда прибор находится во включенном состоянии (горят кнопки на панели управления), вместе нажмите и удерживайте кнопки  и  5 секунд.
- Прибор выдаст звуковой сигнал: индикатор  и кнопка крепкого эспрессо  будет мигать.

- Чтобы начать, снова нажмите кнопку крепкого эспрессо . Если вы хотите остановить цикл, нажмите .
-  мигает, чтобы показать, что прибор выполняет процедуру очистки. (Вода течет непрерывно. Важно! Будьте осторожны, чтобы не ошпариться горячей водой.)
- Когда вся вода с резервуаре будет использована, мигает . Заполните резервуар до максимального уровня. Когда резервуар будет заполнен водой, индикатор  выключится.
- При необходимости нажмите кнопку крепкого эспрессо , чтобы продолжить процедуру самоочистки. Этого шага может не быть в некоторых версиях прибора.
- По завершении процесса самоочистки прибор выключится автоматически (через 5 минут).

ПРИМЕЧАНИЕ





Всегда проверяйте, чтобы вода не текла по внешним стенкам резервуара или внутренним стенкам держателя резервуара.

ПРИМЕЧАНИЕ

Не позволяйте прибору перейти в режим ожидания на шаге 8, поскольку при этом процесс прекратится.

ФУНКЦИЯ ПУСТОЙ СИСТЕМЫ

Функцию пустой системы рекомендуется использовать, если прибор не использовался продолжительное время, после мороза или перед сдачей в ремонт.

- В режиме ожидания вместе нажмите и удерживайте кнопку  и кнопку среднего эспрессо  5 секунд.
-  будет мигать.
- Снимите резервуар с прибора.  будет непрерывно гореть, указывая на то, что работает функция пустой системы. Можно нажать , прежде чем снять резервуар, чтобы вернуться в режим ожидания.
- По завершении функции пустой системы прибор выключится автоматически.

ПОИСК И УСТРАНЕНИЕ НЕИСПРАВНОСТЕЙ

ПРОБЛЕМА	ПРИЧИНА	РЕШЕНИЕ
Прибор не работает.	Прибор не подсоединен к сети.	Подсоедините и нажмите кнопку включения. Проверьте кабель и штекер.
Нет реакции или замедленная реакция на несколько попыток нажать клавишу функции на панели.	На прибор воздействуют электромагнитные помехи.	Отсоедините прибор от розетки. Снова включите через несколько минут.
	Грязь на панели.	Очистите панель входящей в комплект тканью.
Кофе не достаточно горячий.	Чашки не были подогреты.	Промойте прибор как минимум 3 раза, прежде чем варить кофе.
	Заварочный блок слишком холодный.	Промойте прибор как минимум 3 раза, прежде чем варить кофе.
Кофе не выходит из носика.	Возможно, перед этим использовала функция пустой системы.	Нажмите и удерживайте кнопку горячей воды, пока вода не начнет течь из носика.
Первая чашка кофе получается невкусной.	При первом использовании кофемолка не насыпает достаточного количества кофе в заварочный блок.	Влейте этот кофе. Качество следующих порций всегда будет лучше.
На кофе нет пенки.	Используются несвежие кофейные зерна.	Смените или используйте подходящую марку кофе.
Сенсорные кнопки не реагируют.	Нажатие происходит не из положения перед прибором.	Нажмите нижнюю часть значка сенсорной кнопки, находясь непосредственно перед прибором.
Прибор слишком долго нагревается.	Скопилось много накипи.	Очистите прибор от накипи.
Снят резервуар для воды/ уровень воды в резервуаре слишком низкий, но нет сигнала  .	Область вокруг соединителя резервуара мокрая.	Вытрите воду вокруг соединителя резервуара.
Во внутреннем каплесборнике слишком много воды.	Кофе смолот слишком мелко и не дает воде течь.	Установите более крупный помол во время работы кофемолки.
Кофе течет слишком медленно или по капле.	Кофе смолот слишком мелко и не дает воде течь.	Установите более крупный помол во время работы кофемолки.
Мигает индикатор отсутствия зерен, но в контейнере еще много зерен кофе.	Засорен внутренний выход для молотого кофе.	Следуйте инструкциям в разделе «Очистка выхода для молотого кофе».



STOLLAR

That's the idea™

STOLLAR is a registered trademark of B.T.U. Company, Ltd.

Due to continual improvements in design or otherwise,
the product you purchase may differ slightly from the one illustrated in this booklet.

www.stollar.eu