

# SHARP



## User manual

AF-GS552A

Air Fryer



\*Product images are for illustration purpose only. Actual product may vary.



### Uzmanību!

Jūsu izstrādājums ir apzīmēts ar šo simbolu.

Tas nozīmē, ka izmantotās elektriskās un elektroniskās iekārtas nedrīkst izmet sadzīves atkritumos. Šīm iekārtām ir piemērota atsevišķa savākšanas sistēma.



[www.sharpconsumer.com/contact/](http://www.sharpconsumer.com/contact/)



[www.sharpconsumer.com/support/](http://www.sharpconsumer.com/support/)



[www.sharpconsumer.com/documents-of-conformity/](http://www.sharpconsumer.com/documents-of-conformity/)

## A. Informācija par likvidēšanu lietotājiem (privātās māsaimniecības)

### 1. Eiropas Savienībā

Uzmanību! Ja vēlaties atbrīvoties no šīs ierīces, lūdzu, neizmetiet to parastā atkritumu tvertnē!

Lietotās elektriskās un elektroniskās iekārtas ir jāapstrādā atsevišķi un saskaņā ar tiesību aktiem, kas paredz izmantoto elektrisko un elektronisko iekārtu atbilstošu apstrādi, atjaunošanu un pārstrādi.

Pēc attiecīgo noteikumu ieviešanas dalībvalstīs privātās māsaimniecības ES dalībvalstīs var atdot atpakaļ savas izmantotās elektriskās un elektroniskās iekārtas noteiktās savākšanas vietās bez maksas\*.

Dažās valstīs\* vietējais mazumtirgotājs var arī pieņemt atpakaļ jūsu veco izstrādājumu bez maksas, ja tā vietā iegādājaties ekvivalentu.

\* Lūdzu, sazinieties ar vietējo varas iestādi, lai iegūtu sīkāku informāciju.

Ja noliegtajai elektroierīcei vai elektroniskajai ierīcei ir baterijas vai akumulatori, atbrīvojieties to šīm detaļām pirms atbrīvošanas no ierīcēm saskaņā ar vietējām valsts prasībām. Atbrīvojoties no šīs ierīces pareizā veidā, jūs palīdzat atkritumiem nonākt pareizā apstrādes, atjaunošanas un pārstrādes procesā, tādējādi novēršot iespējamo negatīvo ietekmi uz apkārtni un cilvēku veselību, kas savukārt var rasties, ja atkritumi tiek nepareizi apstrādāti.

### 2. Citās valstīs ārpus ES

Ja vēlaties atbrīvoties no šī izstrādājuma, lūdzu, sazinieties ar savām vietējām varas iestādēm un uzziniet par pareizo utilizācijas metodi.

Šveici: lietotas elektriskās vai elektroniskās iekārtas var atdot atpakaļ bez maksas tirgotājam pat tad, ja nepērk jaunu izstrādājumu. Papildu savākšanas vietas ir uzskaitītas mājas lapā [www.swico.ch](http://www.swico.ch) vai [www.sens.ch](http://www.sens.ch).

## B. Informācija par utilizāciju uzņēmumiem

### 1. Eiropas Savienībā

Ja izstrādājums tiek izmantots uzņēmējdarbības vajadzībām un vēlaties no tā atbrīvoties, rīkojieties, kā aprakstīts tālāk.

Lūdzu, sazinieties ar SHARP izplatītāju, kurš informēs jūs par izstrādājuma pieņemšanu atpakaļ. Jums var pieprasīt maksu par atpakaļpieņemšanu un pārstrādāšanu. Mazus izstrādājumus (un mazos daudzumus) var pieņemt atpakaļ vietējās savākšanas vietās.

Spānijai: lūdzu, sazinieties ar izveidoto savākšanas sistēmas punktu vai vietējo varas iestādi par lietoto izstrādājumu pieņemšanu atpakaļ.

### 2. Citās valstīs ārpus ES

Ja vēlaties atbrīvoties no šī izstrādājuma, lūdzu, sazinieties ar savām vietējām varas iestādēm un uzziniet par pareizo utilizācijas metodi.

Informāciju par apkopi skatiet šeit: [www.sharpconsumer.com/contact/](http://www.sharpconsumer.com/contact/), informāciju par garantijas tiesībām skatiet šeit: [www.sharpconsumer.com/support/](http://www.sharpconsumer.com/support/) vai sazinieties ar izplatītāju, kur iegādājāties produktu.

Atbilstības deklarācijas ir pieejamas šeit: [www.sharpconsumer.com/documents-of-conformity/](http://www.sharpconsumer.com/documents-of-conformity/)

# SATURA RĀDĪTĀJS

NORĀDĪJUMI PAR DROŠĪBU .....	3
TEHNISKIE PARAMETRI.....	6
AEROGRILS UN PIEDERUMI .....	7
VADĪBAS PANELIS .....	8
PIRMS AEROGRILA IZMANTOŠANAS .....	8
LIETOŠANAS NORĀDĪJUMI.....	9
Automātiskā gatavošana .....	9
Manuāla gatavošana .....	10
Sasaldētas pārtikas gatavošana .....	11
Priekšsildīšana.....	12
Atkārtota uzsildīšana.....	13
Siltuma uzturēšana .....	13
APKOPE LIETOŠANAS LAIKĀ .....	14
TĪRĪŠANAS NORĀDĪJUMI .....	14
UZGLABĀŠANA .....	14
PROBLĒMU NOVĒRŠANA .....	15

## NORĀDĪJUMI PAR DROŠĪBU

### **Lietojot elektriskās ierīces, vienmēr ir jāievēro pamata piesardzības pasākumi, ietverot tālāk norādīto.**

- Bērni jāuzrauga, lai nodrošinātu, ka viņi nespēlējas ar ierīci.
- Šī ierīce nav paredzēta lietošanai cilvēkiem (tai skaitā bērniem) ar samazinātām fiziskajām, sensoriskajām vai garīgajām spējām vai ar pieredzes un zināšanu trūkumu, ja vien viņiem nav nodrošināta personas, kura atbild par viņu drošību, uzraudzība vai norādījumi par to, kā izmantot iekārtu.
- Notīriet aierogrila grozu un iekšējo katlu ar ziepjūdeni samitrinātu drānu. Izmantojiet tikai maigu ziepjūdeni.
- **NETĪRIET** ar metāla sūkli. Sūkļa daļas var nolūzt un saskarties ar elektriskajām daļām, radot elektrošoka risku. Var rasties arī virsmas bojājumi.
- Pirms uzglabāšanas un lietošanas ar mīkstu drānu noslaukiet ierīci un visas detaļas.
- Ja uz groza vai iekšējā katla ir traipi, kurus grūti notīrīt, pirms tīrīšanas ļaujiet tiem aptuveni 10 minūtes atmirkt siltā ūdenī.
- Grila grozu un iekšējo katlu var mazgāt trauku mazgājamajā mašīnā.
- Gatavošanas laikā **NEPĀRPILDIET**. Pārpildīšana var radīt traumas vai īpašuma bojājumus vai ietekmēt ierīces drošu lietošanu.
- **NELIETOJIET** iekšējā katlā eļļu un nekādu citu šķidrumu.
- **NELIETOJIET** šo ierīci dziļajai cepšanai.
- Pārliecinieties, vai pārtikas produkti ir pareizi sagatavoti un pagatavoti, lai izvairītos no jebkāda apdraudējuma veselībai.
- Novērsiet pārtikas produktu saskari ar sildelementiem.
- **VIENMĒR** pirms lietošanas pārliecinieties, vai ierīce ir pareizi salikta.
- **NEIEVIETOJIET** aerogrilā nevienu no šiem materiāliem: kartons, plastmasa, papīrs vai jebkas līdzīgs.

- NEUZGLABĀJIET aerogrīlā, kad tas netiek lietots, nevienam materiālu, kas neietilpst komplektā.
- NELIETOJIET ierīci tai neparedzētā veidā.
- NELIETOJIET ārpus telpām.
- Ja ir nepieciešams padoms saistībā ar šo izstrādājumu, sazinieties ar Sharp palīdzības dienestu.
- Turiet ierīci tikai aiz tam paredzētajiem rokturiem un izmantojiet tādas karstuma aizsardzības līdzekļus kā cimdi vai katlu turētāji.
- Izlasiet visus šos norādījumus, lai iepazītos ar šī aerogrīla darbību. NEPIESKARIETIES karstām virsmām; ja iespējams, izmantojiet rokturus vai vadības ierīces (atkarībā no modeļa).
- Nav ieteicama neapstiprinātu piederumu lietošana, jo tas var radīt apdraudējumu un traumas.
- Šī ierīce ir paredzēta TIKAI LIETOŠANAI MĀJĀS.
- Lai novērstu iekšējā katla nokrišanu uz grīdas, pirms aerogrīla groza pacelšanas novietojiet iekšējo katlu uz stabilas virsmas.
- Lietošanas laikā pārliecinieties, vai rokturis ir vērsts pret jums.
- UZMANĪBU! Zīme  nozīmē, ka IERĪCES VIRSMAS LIETOŠANAS LAIKĀ UN PĒC TAM IR KARSTAS. NEPIESKARIETIES karstajām virsmām.
- Ierīces lietošanas laikā NEAIZSEDZIET gaisa ieplūdes atveres un gaisa izplūdes atveres. Tas novērsīs vienmērīgu gatavošanu un var sabojāt ierīci vai izraisīt tās pārkaršanu.
- Gatavošanas laikā un uzreiz pēc tās NEPIESKARIETIES piederumiem.
- Īpaša piesardzība jāievēro, kad ierīce satur karstu pārtiku. Nepareiza lietošana var radīt traumas.
- Pēc gatavošanas atstājiet ierīci atdzišanai uz pietiekamu laiku.
- Ļaujiet aerogrīlam pirms tīrīšanas atdzist.

- 
- **BRĪDINĀJUMS!** Lietošanas laikā aerogrils uzkarst un dažas virsmas kļūst karstas. Tā kā cilvēki uztver temperatūru, šī ierīce jālieto uzmanīgi.
  - Pieskaroties karstajām virsmām, karstam aerogrila grozam, iekšējam katlam un pārtikas produktiem, lietojiet aizsargcimdus.
  - Izmantojot šo ierīci, nodrošiniet pietiekami daudz vietas virs ierīces un visās tās pusēs, lai nodrošinātu gaisa cirkulāciju. Pirms atvēršanas VIENMĒR nodrošiniet, ka iekšējais katls ir pareizi aizvērts.
  - **NEĻAUJIET** strāvas vadam nokarāties virs darba virsmas malas un pieskarties karstajām virsmām.
  - **NELIETOJIET** ierīci, ja strāvas vads vai kontaktdakša ir jebkādā veidā bojāta, ierīcei ir radusies kļūme vai tā ir jebkādā citā veidā bojāta.
  - **NEVEICIET** strāvas vada un kontaktdakšas nomaiņu un pārveidi.
  - **NELIETOJIET** pagarinātāju.
  - Pārliedzieties, vai strāvas kontaktlīnija / slēdzis ir pieejams, kad aerogrils tiek lietots.
  - Šo aerogrilu nav paredzēts lietot, izmantojot ārēju taimeru vai atsevišķu tālvadības ierīci.
  - Kad ierīce netiek izmantota un vai jāveic tās tīrīšana, atvienojiet to no strāvas padeves avota.
  - Atvienojot strāvas kontaktdakšu no strāvas padeves avota, vienmēr satveriet kontaktdakšu, nekad nevelciet aiz vada.
  - Kad pārtraucat aerogrila lietošanu, nospiediet **APTURĒŠANAS/ATCELŠANAS** pogu, lai pārslēgtu atpakaļ uz gaidstāves režīmu, pēc tam atvienojiet strāvas padevi.
  - Lai aizsargātu pret elektrošoku, **NEMĒRCIET** aerogrilu ūdenī un citos šķidrumos.
  - **NEAIZSEDZIET** nevienu aerogrila daļu, kad tas darbojas, jo tas var radīt pārkaršanu.
  - **NENOVĪETOJIET** aerogrilu uz karstas virsmas, blakus gāzes/

elektriskajam deglim un neievietojiet to cepeškrāsnī.

- Lai aerogrila lietošanas laikā nodrošinātu pietiekamu gaisa cirkulāciju, atstājiet vismaz 100 mm brīvas vietas uz visām pusēm.

**UZGLABĀJIET ŠO ROKASGRĀMATU DROŠĀ VIETĀ TURPMĀKAI ATSAUCEI**

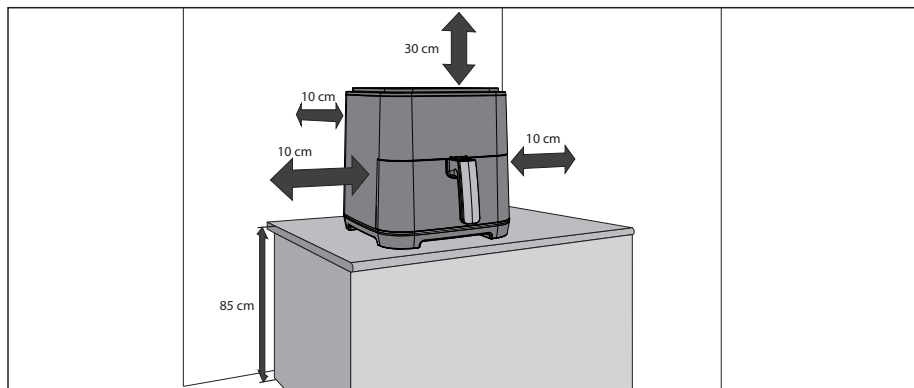

## TEHNISKIE PARAMETRI

Modeļa nosaukums	AF-GS552A
Aerogrila jauda (W)	1650
Aerogrila temperatūras līmeņi (Celsijs)	No 80 °C līdz 200 °C
8 automātiskās programmas	Kartupeļi, liellopa gaļa, maza vista, vistas gaļa, bekons, zivis, kartupeļi, pica
4 funkcijas	Priekšsildīšana, uzsildīšana, sasaldētas pārtikas pagatavošana, siltuma uzturēšana
Tilpums (litri)	5,5
Vadības panelis	Digitāls
Aerogrila groza pārklājums	Nelipošs
Cepšanas groza izmēri (P x A x Dz. mm)	228 x 221 x 110
Iekšējā katla pārklājums	Nelipošs
Iekšējā katla izmēri (P x A x Dz. mm)	253 x 248 x 128
Strāvas vada garums (mm)	900
Trokšņu līmenis (dB)	55–62
Enerģijas patēriņš (W)	1650
Jaudas prasības	220–240 V 50 Hz
Strāvas patēriņš gaidstāves režīmā (W)	<0.5
Izmēri (G x A x Dz. mm)	395 x 321 x 314
Svars (kg)	6,8

Šis izstrādājums atbilst Apvienotās Karalistes un ES attiecīgajām regulām un standartiem.

SASKAŅĀ AR PASTĀVĪGAS UZLABOŠANAS POLITIKU MĒS PATURAM TIESĪBAS MAINĪT KONSTRUKCIJU UN TEHNISKOS PARAMETRUS BEZ BRĪDINĀJUMA.

# AEROGRILS UN PIEDERUMI

**Pirms pirmās lietošanas reizes iepazīstieties ar tālāk norādītajām aerogrila funkcijām un piederumiem.**

**Iekšējais katls:** ievietojiet aerogrila grozu iekšējā katlā un pēc tam iekšējo katlu ievietojiet aerogrila.

**Aerogrila grozs:** ievietojiet pārtiku aerogrila grozā un pēc tam aerogrila grozu ievietojiet iekšējā katlā, lai gatavotu.

**Atvēršanas poga (aerogrila grozam):** lai izņemtu aerogrila grozu, nospiediet atvēršanas pogu un pēc tam paceliet aerogrila grozu.

**PIEZĪME.** Lai novērstu iekšējā katla nokrišanu uz grīdas, pirms aerogrila groza izceļšanas novietojiet iekšējo podu uz stabilas virsmas.

**Gaisa izplūdes atvere:** lietošanas laikā pa izplūdes atveri izplūst karsts tvaiks (tas ir normāli). Gatavošanas laikā turiet rokas un seju tālāk no gaisa izplūdes vietas, lai novērstu applaucēšanos.

**Pogas pārsegs:** tas novērš iekšējā katla un aerogrila groza nejaušu izņemšanu no aerogrila. Spiediet augšup, lai atbrīvotu atvēršanas pogu.

**Rokturis:** tas tiek izmantots, lai izņemtu iekšējo katlu un aerogrila grozu no aerogrila un ievietotu tos atpakaļ.

1. Aerogrila grozs
2. Atvēršanas poga
3. Iekšējais katls
4. Vadības panelis
5. Gaisa ieplūdes vieta
6. Atvēršanas pogas pārsegs
7. Aerogrila groza rokturis
8. Gaisa izplūdes atvere
9. Satvēršanas rokturis
10. Strāvas vads
11. Sildelements

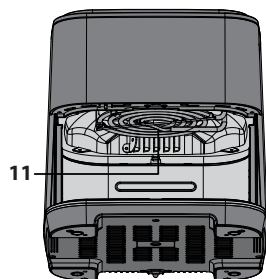
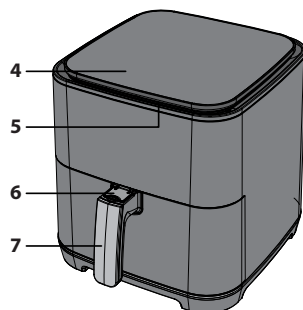
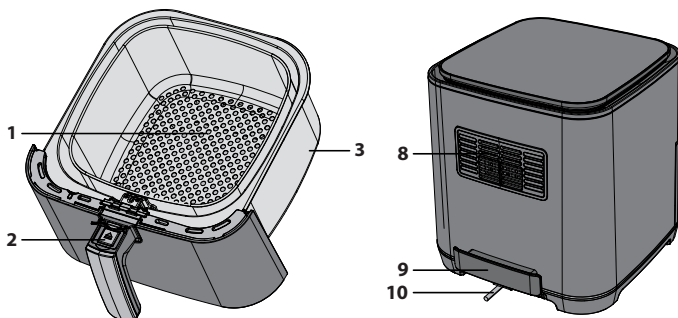

## GAISA PLŪSMAS VIRZIENS

Gatavošanas laikā karstais gaiss no sildelementa pārvietojas, kā norādīts attēlā tālāk. Tas nodrošina, ka ēdiena tiek pagatavots vienmērīgi iestatītajā temperatūrā un laika periodā. Neizmantojiet tādus materiālus kā alumīnija folija, kas var aizsēgt gaisa plūsmu vai pārpildīt aerogrila grozu.





## VADĪBAS PANELIS

- Automātiskās gatavošanas pogas** — automātiskās gatavošanas programmas, atlasiet no 8 opcijām.
- Priekšsildīšana/uzsildīšana** — aerogrila priekšsildīšanai līdz pareizajai gatavošanas temperatūrai vai auksta ēdiena uzsildīšanai.
- Atkausēšana/siltuma uzturēšana** — sasaldētas pārtikas pagatavošanai vai siltuma uzturēšanai.
- Temperatūra** — izmantojiet šo pogu, lai manuāli vadītu temperatūru.
- Laiks** — izmantojiet, lai manuāli iestatītu gatavošanas laiku.
- Apturēšana/atcelšana** — aptur vai pauzē funkciju.
- Sākšana** — sāk aerogrila darbību.
- Augšup/lejup (temperatūrai un laikam)** — iestata temperatūras vai laika vērtību.

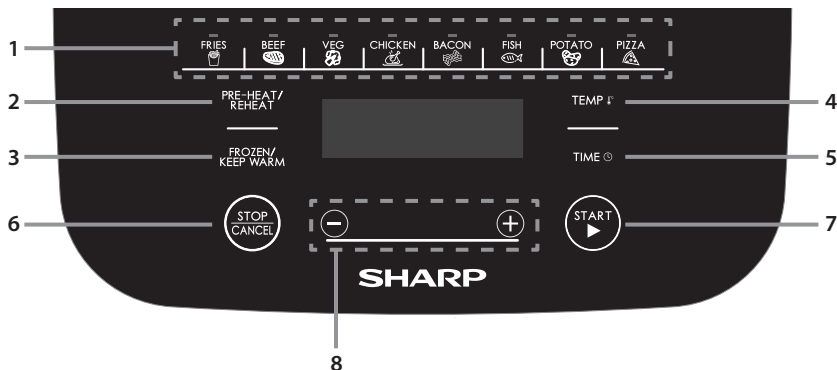

## PIRMS AEROGRILA IZMANTOŠANAS

Pirms aerogrila pirmās lietošanas reizes un pēc pilnīgas izsaiņošanas un visa iepakojuma materiāla noņemšanas no iekšējā katla un aerogrila groza ieteicams tos tīrīt ar karstu ziepjūdeni vai trauku mazgājamajā mašīnā. Pēc tam tos pilnībā nožāvējiet un ielieciet atpakaļ aerogrīlā. Pirms lietošanas noslaukiet ārējo korpusu un iekšējās detaļas ar mitru drānu un nožāvējiet.

Pieslēdziet ierīci elektrotīklam un iestatiet ierīci uz frī kartupeļu gatavošanu (ierīcē neievietojiet nekādus ēdienus). Tas ieslēgs ierīci 180 °C temperatūrā uz 23 minūtēm, lai izkļedētos visi atlikumi, kas ražošanas laikā var būt pielipuši pie sildelementa.

Pirms lietošanas ieteicams pilnībā izlasīt šos lietošanas norādījumus.

# LIETOŠANAS NORĀDĪJUMI

## Aerogrīlam ir vairāki darbības režīmi.

**Automātiskā gatavošana** — atlasiet vienu no 8 iepriekš ieprogrammētajām gatavošanas opcijām.

**Manuālā gatavošana** — manuāli iestatiet temperatūru un laiku.

**Sasaldētas pārtikas pagatavošana** — sasaldētas pārtikas pagatavošanai (tikai dārzeņi, picas un kartupeļi).

**Priekšsildīšana** — nodrošina, ka aerogrīlam pirms gatavošanas ir sasniegta pareiza temperatūra.

**Uzsildīšana** — uzsilda iepriekš pagatavotu ēdienu.

**Siltuma uzturēšana** — uztur ēdienu siltu.

## Piezīmes par gatavošanu

- Ēdiena daudzums nedrīkst aizpildīt vairāk nekā 4/5 no kopējā aerogrīla groza tilpuma.
- Gatavošanas temperatūru un laiku var pielāgot gatavošanas laikā.
- Lai pauzētu gatavošanu, vienreiz nospiediet pogu **"STOP/CANCEL"**.
- Lai atceltu gatavošanu, divreiz nospiediet pogu **"STOP/CANCEL"**.
- Dažus ēdienus gatavošanas laikā būs nepieciešams maisīt/sakratīt: Ja nepieciešams, izvelciet iekšējo trauku no ierīces, samaisiet/sakratiet un pēc tam atgrieziet iekšējo trauku gaisa fritē; gaisa fritē automātiski ieslēgsies no jauna.
- Pārlicinieties, vai ēdiens tiek pagatavots pareizi. Ja ēdiens netiek pietiekami sagatavots, ievietojiet to atpakaļ aerogrīlā un divreiz nospiediet pogu **"PRE-HEAT/REHEAT"**, lai gatavotu dažas minūtes.
- Lai novērstu iekšējā katla nokrišanu uz grīdas, pirms aerogrīla groza izcelšanas novietojiet iekšējo katlu uz stabilas virsmas.
- Gatavojiet ēdienu tikai aerogrīla grozā.
- NEIETOJIET dziļajai cepšanai taukos.

## Automātiskā gatavošana

Jūsu ērtībai ir pieejamas 8 automātiskās gatavošanas programmas. Tām viegli piekļūst, izmantojot tam paredzētās vadības paneļa pogas.

Pārtika	Svars	Sākotnējā ēdiena temperatūra	Gatavošanas laiks	Maksimālā papildu temperatūra	Apgrīšanas minūtes no gatavošanas beigām	Sasaldētas pārtikas gatavošanas laiks	Temperatūra	Piezīmes
Kartupeļi	300 g – 700 g	Telpas temperatūra	18	23	5	26	180	Nepārslodziet grozu.
Liellopu gaļa	150 g – 500 g		12	16	6	-	200	Var pagatavot līdz 270 g liellopa steika.
Dārzeņi	100 g – 400 g		10	13	5	14	190	Sagrieziet dārzeņus 2 x 3 cm gabaliņos.
Vista	800 g – 1000 g		30	39	5	-	190	Neliela vistas gaļa vai lieli gabali.
Bekons	4-6 bekona šķēles		9	12	-	-	180	Vienmērigi izkārtotiet bekona šķēles aerogrīla grozā.
Zivs	100 g – 500 g		12	16	5	-	200	Novietojiet zivju gabaliņus tieši uz cepšanas groza pamatnes.
Kartupeļi	250 g katrs		40	52	5	-	200	Ievietojiet aerogrīlā 3 kartupeļus. Katrs 250 g.
Pica	100 g – 400 g		13	17	-	18	160	Uz cepšanas pannas pamatnes tieši uz cepšanas tvertnes pamatnes novietojiet veselus vai picas gabaliņus.

Ja iestatītais gatavošanas laiks ir ilgāks par 10 minūtēm, gaisa fritēze atgādinās, ka ēdiens ir jāapgriež, kad atlikušais laiks ir puse no kopējā gatavošanas laika (vai kā norādīts tabulā). Ja iestatītais gatavošanas laiks ir īsāks par 10 minūtēm, atgādinājums par apgrīšanu netiks parādīts.

Piemērā tālāk tiek gatavota liellopa gaļa. Nav nepieciešams pielāgot temperatūru vai laiku, ja vien nevēlaties gatavot ilgāk vai mazāk.

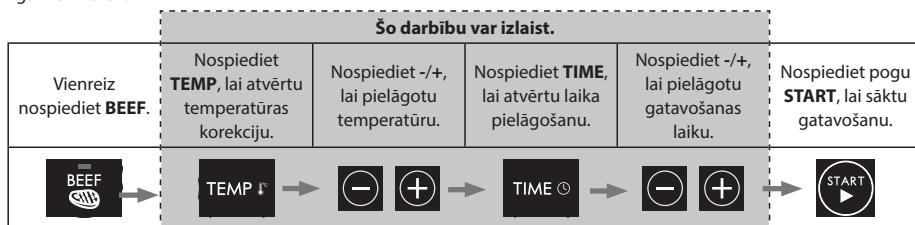

1. Vienmērīgi izkārtējiet gatavojamo pārtiku aerogrila grozā.
2. Ievietojiet aerogrila grozu iekšējā katlā. Ievietojiet iekšējo katlu aerogrīlā.
3. Pievienojiet aerogrīlu pie strāvas padeves avota.
4. Atlasiet vēlamo pārtiku, vadības panelī spiežot automātiskās gatavošanas pogu. Noklusējuma temperatūra un laiks mirgo LED displejā.
  - a. Ja nepieciešams, vienreiz nospiediet pogu **"TEMP"** un pēc tam nospiediet pogu **"-"** vai **"+"**, lai iestatītu vēlamo gatavošanas temperatūru.
  - b. Ja nepieciešams, vienreiz nospiediet pogu **"TIME"** un pēc tam nospiediet pogu **"-"** vai **"+"**, lai iestatītu vēlamo gatavošanas laiku.
5. Nospiediet pogu **"START"**, lai sāktu gatavošanu. Tiek uzsākta laika atskaite.
6. Kad gatavošana ir pabeigta, aerogrīlā atskan skaņas signāls un ierīce tiek pārslēgta gaidstāves režīmā.
7. Uzmanīgi izvelciet iekšējā trauka rokturi un nekavējoties izņemiet ēdiena no gaisa fritēšanas groza, pretējā gadījumā karstums, kas paliek gaisa fritētāvā, turpinās gatavot un izžāvēs ēdiena.

**Piezīme.** Ja maināt automātiskās gatavošanas laiku, iespējams palielināt tikai par 30%. Tas paredzēts, lai izvairītos no iespējas sadedzināt ēdiena.

## Manuāla gatavošana

Gatavojot manuālajā režīmā, vispirms atlasiet laiku un pēc tam — temperatūru.

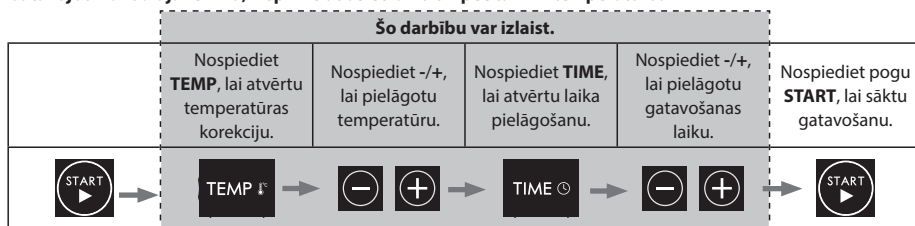

1. Pievienojiet aerogrīlu pie strāvas padeves avota.
2. Izvelciet iekšējo katlu, ievietojiet ēdiena aerogrila grozā un ievietojiet katlu ierīcē.
3. Vienreiz nospiediet pogu **"START"**. Displejā redzams noklusējuma laiks un temperatūra (15 minūtes 180 °C temperatūrā).
4. Lai mainītu laiku, nospiediet pogu **"TIME"** un pēc tam izmantojiet pogu +/-, lai mainītu vēlamo laiku (no 1 līdz 60 minūtēm).
5. Tagad nospiediet pogu **"TEMP"** un pēc tam izmantojiet pogu +/-, lai pielāgotu vēlamo temperatūru (no 80 līdz 200 °C).
6. Nospiediet pogu **"START"**, lai sāktu gatavošanas procesu.

## Dažas ieteiktās gatavošanas opcijas redzamas tālāk.

Pārtika	Svars	Sākotnējā ēdiena temperatūra	Gatavošanas laiks	Gatavošanas temperatūra	Pakratīšana/ apgrīšana	Piezīmes
Saldēti kartupeļi (bieži)	No 300 līdz 700	Saldēta	No 12 līdz 16	200	Jā	
Saldēti kartupeļi (plāni)	No 300 līdz 700		No 12 līdz 20	200	Jā	
Pašgatavoti kartupeļi (0,7 cm x 7/8 cm)	No 300 līdz 800	Telpas temperatūra	No 18 līdz 30	180	Jā	Pievienojiet eļļu: 1/2 karotes
Pašgatavoti čipsi	No 300 līdz 800		No 18 līdz 22	180	Jā	Pievienojiet eļļu: 1/2 karotes
Pašgatavotas kartupeļu šķēles	No 300 līdz 750		No 12 līdz 18	180	Jā	Pievienojiet eļļu: 1/2 karotes
Kartupeļu pankūkas	250		No 15 līdz 18	180		
Kartupeļu sautējums	500		No 18 līdz 22	180		
Steiks	No 100 līdz 500		No 8 līdz 12	180		
Cūkas ribiņas	No 100 līdz 500		No 10 līdz 14	180		
Hamburger	No 100 līdz 500		No 7 līdz 14	180		
Pīrādžiņi ar desu	No 100 līdz 500		No 12 līdz 15	180		
Stilbiņi	No 100 līdz 500		No 18 līdz 22	180		
Vistas krūtiņa	No 100 līdz 500		No 10 līdz 15	180		
Zivs	No 100 līdz 500		No 8 līdz 12	180		
Garneles	No 100 līdz 500		No 5 līdz 10	180		
Krabji	No 100 līdz 500		No 8 līdz 12	180		
Kūka	No 100 līdz 400		No 15 līdz 30	180		
Pavasara rulliši	No 100 līdz 400		No 8 līdz 10	200	Jā	Ātri pagatavojamie rulliši
Saldēti vistas gaļas nageti	No 100 līdz 500	Saldēta	No 6 līdz 10	200	Jā	
Saldēti zivju pirkstiņi	No 100 līdz 400		No 6 līdz 10	200		
Saldētas siera uzkodas	No 100 līdz 400		No 8 līdz 10	180		
Vistas gaļa uz iesma	No 100 līdz 400	Telpas temperatūra	No 8 līdz 10	200		
Saldais kartupelis	No 100 līdz 500		No 30 līdz 45	200		

## Sasaldētas pārtikas gatavošana

Lai gatavotu sasaldētu pārtiku, izpildiet automātiskās gatavošanas norādes, bet vispirms nospiediet pogu **"FROZEN"**.

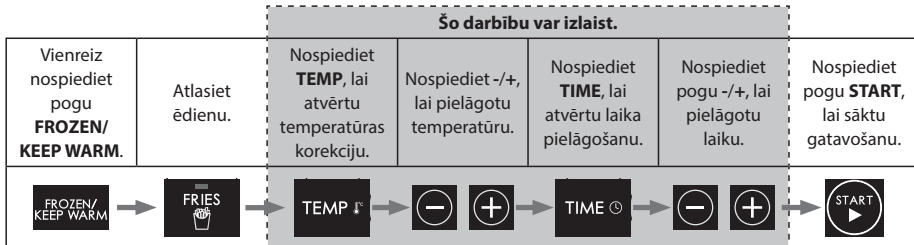

- Vienmērīgi izkārtojiet gatavojamo pārtiku aerogrila grozā.
- Ievietojiet aerogrila grozu iekšējā katlā. Ievietojiet iekšējo katlu aerogrīlā.
- Pievienojiet aerogrīlu pie strāvas padeves avota.
- Vienreiz nospiediet pogu **FROZEN/ KEEP WARM.**
- Atlasiet vēlamo funkciju, vadības panelī spiežot funkciju pogu. Noklusējuma temperatūra un laiks mirgo LED displejā.
  - Ja nepieciešams, vienreiz nospiediet pogu **"TEMP"** un pēc tam nospiediet pogu **"-"** vai **"+"**, lai iestatītu vēlamu gatavošanas temperatūru.
  - Ja nepieciešams, vienreiz nospiediet pogu **"TIME"** un pēc tam nospiediet pogu **"-"** vai **"+"**, lai iestatītu vēlamu gatavošanas laiku.
- Nospiediet pogu **"START"**, lai sāktu gatavošanu. Tiek uzsākta laika atskaite.
- Kad gatavošana ir pabeigta, ierīcē atskan skaņas signāls un ierīce tiek pārslēgta gaidstāves režīmā.
- Uzmanīgi izvelciet iekšējā katla rokturi un izņemiet ēdiena.

Sasaldētas pārtikas gatavošana ir iespējama tikai režīmā **FRIES, VEGETABLES** un **PIZZA**.  
Lai gatavotu saldētu pārtiku, skatiet manuālās gatavošanas ieteikumus.

## Priekšsildīšana

Lai nodrošinātu, ka aerogrīlā ir sasniegta ēdiena pagatavošanai pareizā temperatūra, pieejama priekšsildīšanas funkcija, kuru var izmantot pirms automātiskās gatavošanas, manuālās gatavošanas un sasaldētas pārtikas gatavošanas funkcijas. Pirms jebkuras funkcijas atļases vienreiz nospiediet priekšsildīšanas pogu.

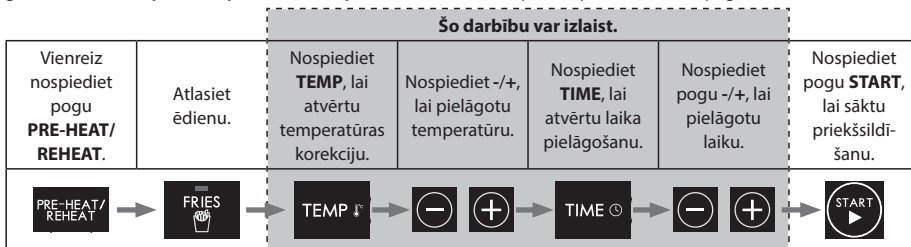

1. Ievietojiet aerogrīla grozu iekšējā katlā. Ievietojiet iekšējo katlu aerogrīlā.
2. Pievienojiet aerogrīlu pie strāvas padeves avota.
3. Vienreiz nospiediet pogu **PRE-HEAT/REHEAT**.
4. Atlasiet vēlamo pārtiku, vadības panelī spiežot attiecīgo automātiskās gatavošanas pogu. Noklusējuma temperatūra un laiks mirgo LED displejā.
  - a. Ja nepieciešams, vienreiz nospiediet pogu **"TEMP"** un pēc tam nospiediet pogu **"-"** vai **"+"**, lai iestatītu vēlamo gatavošanas temperatūru.
  - b. Ja nepieciešams, vienreiz nospiediet pogu **"TIME"** un pēc tam nospiediet pogu **"-"** vai **"+"**, lai iestatītu vēlamo gatavošanas laiku.
5. Nospiediet pogu **START**.
6. Kad ierīce sasniedz pareizu priekšsildīšanas temperatūru, tiek atskaņots skaņas signāls.
7. Izņemiet iekšējo katlu un vienmērīgi izkārtējiet gatavojamo pārtiku aerogrīla grozā.
8. Ievietojiet iekšējo katlu / aerogrīla grozu aerogrīlā.
9. Nospiediet pogu **"START"**, lai sāktu gatavošanu. Tiek uzsākta laika atskaite.
10. Kad gatavošana ir pabeigta, ierīcē atskan skaņas signāls un ierīce tiek pārslēgta gaidstāves režīmā.
11. Nospiediet atvēršanas pogu un uzmanīgi velciet iekšējā katla rokturi un nekavējoties izņemiet ēdiena no aerogrīla groza. Pretējā gadījumā atlikušais karstums aerogrīlā turpina gatavošanu un izžāvē ēdiena.

Priekšsildīšanu var arī izmantot, kad gatavojat sasaldētu pārtiku, izmantojot automātisko izvēlni. Nospiediet pogu **"PRE-HEAT/REHEAT" > "FROZEN/KEEP WARM" > automātiskās gatavošanas funkciju > "START"**.

Papildus tam priekšsildīšanu var izmantot arī manuālajai gatavošanai. Nospiediet pogu **"PRE-HEAT/REHEAT" > iestatiet temperatūru > "START"**.

1. Ievietojiet aerogrīla grozu iekšējā katlā. Ievietojiet iekšējo katlu aerogrīlā.
2. Pievienojiet aerogrīlu pie strāvas padeves avota.
3. Nospiediet pogu **"PRE-HEAT/REHEAT"**.
4. Vienreiz nospiediet pogu **"TEMP"** un pēc tam nospiediet pogu **"-"** vai **"+"**, lai iestatītu vēlamo gatavošanas temperatūru.
5. Nospiediet pogu **START**.
6. Kad ierīce sasniedz pareizu priekšsildīšanas temperatūru, tiek atskaņots skaņas signāls.
7. Izņemiet iekšējo katlu un vienmērīgi izkārtējiet gatavojamo pārtiku aerogrīla grozā.
8. Ievietojiet iekšējo katlu / aerogrīla grozu aerogrīlā.
9. Iestatiet gatavošanas laiku, vienreiz nospiežot pogu **"TIME"** un pēc tam nospiežot pogu **"-"** vai **"+"**, lai pielāgotu vēlamo gatavošanas laiku.
10. Nospiediet pogu **"START"**, lai sāktu gatavošanu. Tiek uzsākta laika atskaite.
11. Kad gatavošana ir pabeigta, ierīcē atskan skaņas signāls un ierīce tiek pārslēgta gaidstāves režīmā.
12. Nospiediet atvēršanas pogu un uzmanīgi velciet iekšējā katla rokturi un nekavējoties izņemiet ēdiena no aerogrīla groza. Pretējā gadījumā atlikušais karstums aerogrīlā turpina gatavošanu un izžāvē ēdiena.

## Atkārtota uzsildīšana

Ar šo funkciju var uzsildīt pārtiku.

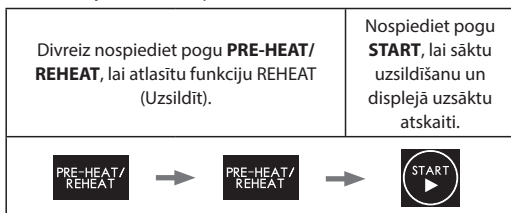

1. Divreiz nospiediet pogu **"PRE-HEAT/REHEAT"**.
2. Izņemiet iekšējo katlu un ievietojiet uzsildāmo ēdienu aerogrila grozā, pārliecinoties, ka tas ir vienmērīgi izkārtots aerogrila grozā.
3. Nospiediet pogu **"START"**. Aerogrīlā tiek uzsākta uzsildīšana.
4. Tagad aerogrīlā ēdiens 4 minūtes tiks sildīts 180 °C temperatūrā.

## Siltuma uzturēšana

Tiklīdz ēdiens ir pagatavots, to var uzturēt siltu, izmantojot funkciju KEEP WARM (Siltuma uzturēšana).

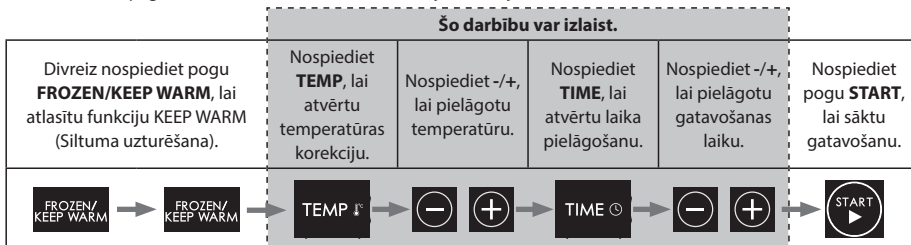

1. Divreiz nospiediet pogu **"FROZEN/KEEP WARM"**.
2. Noklusējuma siltuma uzturēšanas temperatūra ir 80 °C 30 minūtes. Ja nepieciešams, to var mainīt.
  - a. Lai mainītu laiku, nospiediet pogu **"TIME"** un pēc tam izmantojiet pogu **-/+**, lai mainītu vēlamo laiku (no 1 līdz 60 minūtēm).
  - b. Tagad nospiediet pogu **"TEMP"** un pēc tam izmantojiet pogu **-/+**, lai pielāgotu vēlamo temperatūru (no 80 līdz 200 °C).
3. Izņemiet iekšējo katlu un ievietojiet uzsildāmo ēdienu aerogrila grozā, pārliecinoties, ka tas ir vienmērīgi izkārtots aerogrila grozā.
4. Aerogrīlā tagad ēdiens tiek uzturēts silts.

## APKOPE LIETOŠANAS LAIKĀ

Šai ierīcei lietošanas laikā nepieciešama neliela apkope. Notīriet aerogrīlu pēc katras lietošanas reizes, lai pagarinātu kalpošanas laiku.

Šim aerogrīlam nav detaļu, kuru apkalpi var veikt lietotājs. Nemēģiniet remontēt paša spēkiem. Maz ticamā kļūmes gadījumā sazinieties ar SHARP zvanu centru, izmantojot lietotāja rokasgrāmatas sākumā ietverto informāciju.

## TĪRĪŠANAS NORĀDĪJUMI

**UZMANĪBU!** Lai aizsargātu pret elektrošoku, NEMĒRCIET AEROGRĪLU ŪDENĪ UN NEKĀDOS CITOS ŠĶĪDRUMOS.

Lai nodrošinātu labāko veiktspēju un ilgu kalpošanas laiku, aerogrīls regulāri jātīra. Regulāra tīrīšana arī samazina aizdegšanās risku. Lai notīrītu, izpildiet tālāk sniegtos norādījumus.

1. Atvienojiet kontaktdakšu no strāvas padeves avota. Ļaujiet aerogrīlam atdzist.
2. Notīriet aerogrīla grozu un iekšējo katlu ar mitru ziepjūdens drānu. Noteikti izmantojiet tikai maigu ziepjūdeni. Ja traipus grozā vai iekšējā katlā ir pārāk grūti notīrīt, ļaujiet tiem apmēram 10 minūtes izmirkēt siltā ūdenī.
3. Notīriet sildelementus ar sausu un mīkstu drānu.
4. Noslaukiet aerogrīla ārpusi ar mīkstu, mitru drānu, pēc tam nožāvējiet.

**UZMANĪBU!** NELIETOJIET ABRAZĪVUS TĪRĪŠANAS LĪDZEKĻUS UN NEKĀDA VEIDA TĪRĪŠANAS MATERIĀLU uz aerogrīla groza virsmas un iekšējā katla. Noteikti izmantojiet tikai maigu ziepjūdeni. Abrazīvi tīrīšanas līdzekļi, metāla sūkļi un ķīmiskie tīrīšanas līdzekļi var sabojāt šīs ierīces pārklājumu.

Izņemot ieteikto tīrīšanu, lietotājam jāveic papildu apkope.

Jebkāda cita apkope ir jāveic pie pilnvarota servisa centra pārstāvja.

## UZGLABĀŠANA

Atvienojiet ierīci, ļaujiet tai atdzist un pirms uzglabāšanas notīriet. Uzglabājiet aerogrīlu tā kārbā tirā, sausā vietā. Nekad neuzglabājiet ierīci, kad tā ir karsta vai joprojām pievienota pie strāvas padeves avota. Nenoslogojiet kabeli vietā, kur tas pievienots pie ierīces, jo kabelis kļūst valģis un salūzt.

Ja uzglabājat aerogrīlu uz ilgāku laika periodu, pārliecinieties, ka aerogrīls ir tīrs un bez ēdiena atlikumiem. Uzglabājiet aerogrīlu sausā vietā, piemēram, uz galda, darba virsmas vai trauku skapi.

# PROBLĒMU NOVĒRŠANA

Ja rodas problēmas ar aerogrīlu, izpildiet tālāk sniegtās norādes.

Aerogrīls nedarbojas	Ierīce nav pievienota vai nav ieslēgta.	Pārlicinieties, vai kontaktdakša ir ievietota sienas kontaktligzdā un ir ieslēgta.
	Nav iestatīts laiks vai temperatūra.	Iestatiet laiku un temperatūru, pēc tam nospiediet pogu <b>"START"</b> .
	Iekšējais katls nav pareizi nofiksēts ierīcē	Spiediet iekšējo katlu aerogrīlā, līdz tas "noklikšķ"
Aerogrīlā ceptās sastāvdaļas nav gatavas.	Aerogrīla grozā ievietos pārāk daudz pārtikas.	Ievietojiet aerogrīla grozā mazāk sastāvdaļu. Mazāki gabali tiek cepti vienmērīgāk.
	Iestatītā temperatūra ir pārāk zema.	Pielāgojiet temperatūru līdz nepieciešamajam temperatūras iestatījumam.
	Gatavošanas laiks ir pārāk īss.	Pielāgojiet taimeru līdz nepieciešamajam gatavošanas laikam.
Ceptās uzkodas nav kraukšķīgas, kad tās tiek izņemtas no aerogrīla.	Izmantotās uzkodas ir jāpagatavo, izmantojot tradicionālo dziļo cepšanu.	Izmantojiet uzkodas, kas iepriekš sagatavotas krāsni, vai uzklājiet nelielu eļļas daudzumu uz uzkodām, lai panāktu kraukšķīgāku rezultātu.
Grūti vai neiespējami iekšējo katlu un aerogrīla grozu pareizi ievietot ierīcē.	Aerogrīla grozā ievietos pārāk daudz pārtikas.	Nepārpildiet aerogrīla grozu.
	Aerogrīla grozs nav pareizi ievietots iekšējā katlā	Spiediet aerogrīla grozu lejup iekšējā katlā, līdz dzirdat klikšķi.
No ierīces izplūst balti dūmi.	Jūs gatavojat eļļainas sastāvdaļas.	Mēģinot aerogrīlā cept eļļainas sastāvdaļas, liels eļļas daudzums notek katlā. Šī eļļa var radīt baltus dūmus, un katls var uzkarst vairāk nekā ierasts. Tas neietekmē ierīci vai gala rezultātu.
	Katls joprojām satur taukvielas no iepriekšējās gatavošanas reizes.	Baltos dūmus rada iekšējā katlā uzkarstošās taukvielas. Pēc katras lietošanas reizes notīriet aerogrīla grozu un iekšējo katlu.
Svaigie kartupeļi aerogrīlā tiek pagatavoti nevienmērīgi.	Jūs izmantojat nepareiza veida kartupeļus.	Izmantojiet svaigus kartupeļus un pārlicinieties, ka tie cepšanas laikā paliek stingri.
	Pirms cepšanas pareizi nenoškalojāt kartupeļu salmiņus.	Pilnībā noškalojiet kartupeļu salmiņus, lai noņemtu cieti no salmiņu ārpusēm.
Svaigie kartupeļi nav kraukšķīgi, kad tie tiek izņemti no aerogrīla.	Kartupeļu kraukšķīgums ir atkarīgs no eļļas daudzuma/veida un ūdens satura kartupeļos.	Noteikti pareizi nožāvējiet kartupeļu salmiņus pirms eļļas pievienošanas.
		Lai sasniegtu kraukšķīgāku rezultātu, sagrieziet kartupeļus plānākos salmiņos.
		Kraukšķīgumam pievienojiet nedaudz vairāk eļļas.

Ja joprojām ir problēmas, sazinieties ar SHARP palīdzības centru, izmantojot lietotāja rokasgrāmatas sākumā pieejamo informāciju.