

Lietotāja rokasgrāmata

S24D36* S27D36*

Krāsa un izskats var atšķirties atkarībā no izstrādājuma. Lai uzlabotu izstrādājuma veiktspēju, tā specifikācijas var tikt mainītas bez iepriekšēja brīdinājuma.

Kvalitātes uzlabošanas nolūkā rokasgrāmatas saturs var tikt mainīts bez iepriekšēja brīdinājuma.

© Samsung

Uzņēmumam Samsung pieder autortiesības uz šo rokasgrāmatu.

Šīs rokasgrāmatas daļēja vai pilnīga izmantošana vai reprodukcija bez uzņēmuma Samsung atļaujas ir aizliegta.

Preču zīmes, kas nav Samsung, pieder to attiecīgajiem īpašniekiem.

Administrācijas maksa var tikt pieprasīta šādās situācijās:

- (a) pēc jūsu pieprasījuma tiks izsaukts inženieris, bet netiks konstatēti nekādi izstrādājuma defekti (t.i., ja neesat izlasījis šajā lietotāja rokasgrāmatā sniegto informāciju);
- (b) jūs aizvedīsiet televizoru uz remonta centru, kurā netiks konstatēti nekādi izstrādājuma defekti (t.i., ja neesat izlasījis šajā lietotāja rokasgrāmatā sniegto informāciju).

Jūs tiksiet informēti par administrācijas maksas apjomu pirms tehniskā darbinieka vizītes.

Saturā rādītājs

Pirms izstrādājuma lietošanas

Drošības pasākumi	4
Elektrība un drošība	4
Instalēšana	5
Darbība	6
Tīrīšana	8
Pareiza poza izstrādājuma lietošanai	8

Sagatavošana

Instalēšana	9
Statīva pievienošana	9
Statīva noņemšana	11
Piesardzības pasākumi izstrādājuma pārvietošanas laikā	13
Vietas pārbaude ap izstrādājumu	14
Izstrādājuma slīpuma pielāgošana	15
Pretnozagšanas slēdzene	15
Sienas stiprinājuma uzstādīšana	16
Sienas montāžas komplekta specifikācijas (VESA)	16
Vadības panelis	17
Tiešo taustiņu ceļvedis	18

Avota ierīces pievienošana un izmantošana

Pirms izstrādājuma pievienošanas izlasiet tālāk sniegto informāciju.	19
Porti	20
Datora pievienošana un lietošana	21
Savienojuma izveide, izmantojot D-SUB kabeli (analogā tipa)	21
Savienojuma izveide, izmantojot HDMI kabeli	21
Savienojuma izveide, izmantojot HDMI-DVI kabeli	21
Austiņu vai radio austiņu pievienošana	21
Pievienošana elektrotīklam	21
Optimālas izšķirtspējas iestatīšana	22

Menu

Picture	23
OnScreen Display	27
System	28
Support	30

Programmatūras instalēšana

Easy Setting Box	31
Instalācijas ierobežojumi un problēmas	31
Sistēmas prasības	31
Draivera instalēšana	31

Saturā rādītājs

Problēmu novēršanas rokasgrāmata

Prasības pirms sazināšanās ar Samsung klientu apkalpošanas centru	32
Izstrādājuma diagnostika (ekrāna problēma)	32
Izšķirtspējas un frekvences pārbaude	32
Pārbaudiet sekojošo.	32
Jautājumi & atbildes	35

Specifikācijas

Vispārīgi	36
Standarta signālu režīmu tabula	38

Pielikums

Atbildība par maksas pakalpojumu (izmaksas, ko sedz klients)	40
Bojājumi, kas nav radušies izstrādājuma defekta dēļ	40
Izstrādājums ir bojāts klienta vainas dēļ	40
Citi gadījumi	40

01. nodaļa

Pirms izstrādājuma lietošanas

Drošības pasākumi

Brīdinājums

Ja netiek ievērotas instrukcijas, var gūt nopietnus vai nāvējošus ievainojumus.







Uzmanību

Ja netiek ievērotas instrukcijas, var tikt radīti savainojumi vai īpašumu bojājumi.

UZMANĪBU

ELEKTROŠOKA RISKS. NEATVĒRT.

UZMANĪBU: LAI MAZINĀTU ELEKTRISKĀS STRĀVAS TRIECIENA RISKU, NEATVERIET PĀRSEGU (VAI AIZMUGURES PĀRSEGU). IZSTRĀDĀJUMA IEKŠPUSĒ NAV DETAĻU, KURAS VARĒTU NOMAINĪT LIETOTĀJS. APKOPES NEPIECIEŠAMĪBAS GADĪJUMĀ VĒRSIETIES PIE KVALIFICĒTIEM DARBINIEKIEM.

	Šis simbols norāda uz to, ka iekšpusē ir augsta voltāža. Jebkāda veida saskarsme ar jebkuru šī izstrādājuma iekšēju daļu ir bīstama.		Maiņstrāvas spriegums: ar šo simbolu apzīmētais nominālais spriegums ir maiņstrāvas spriegums.
	Šis simbols norāda, ka izstrādājuma komplektācijā ir iekļauta svarīga literatūra par izmantošanu un apkopi.		Līdzstrāvas spriegums: ar šo simbolu apzīmētais nominālais spriegums ir līdzstrāvas spriegums.
	II klases izstrādājums: šis simbols norāda, ka nav nepieciešams drošības elektriskais savienojums ar zemi (zemējums). Ja šis simbols nav norādīts uz produkta ar strāvas pievadu, produktam IR jābūt uzticamam savienojumam ar aizsargzemējurnu (zemējumu).		Uzmanību. Skatiet lietošanas instrukcijas: šis simbols norāda, ka lietotājam ir jākonsultējas ar lietotāja rokasgrāmatu, lai uzzinātu detalizētāku drošības informāciju.

Elektrība un drošība

Brīdinājums

- Nelietojiet bojātu strāvas vadu vai kontaktspraudni, vai nenostiprinātu kontaktligzdu.
- Nepievienojiet vienai kontaktligzdai vairākus izstrādājumus.
- Nepieskarieties strāvas kontaktspraudnim ar mitrām rokām.
- Ievietojiet strāvas kontaktspraudni līdz galam kontaktligzdā.
- Ievietojiet strāvas kabeli iezemētā kontaktligzdā (tikai 1. tipa izolētām ierīcēm).
- Nelokiet un neraujiet strāvas vadu ar spēku. Nenovietojiet smagus priekšmetus uz strāvas vada.
- Novietojiet strāvas vadu vai izstrādājumu karstuma avotu tuvumā.
- Lai notīrītu putekļus no kontaktdakšas spraudņiem vai kontaktligzdas, izmantojiet sausu drānu.

Uzmanību

- Neatvienojiet strāvas vadu izstrādājuma lietošanas laikā.
- Lietojiet tikai uzņēmuma Samsung izstrādājuma komplektācijā iekļauto strāvas vadu. Nelietojiet strāvas vadu ar citiem izstrādājumiem.
- Lietojiet tādu kontaktligzdu, kur pievienotajam strāvas vadam nav traucējošu priekšmetu.
 - Problēmu gadījumā atvienojiet strāvas vadu, lai pārtrauktu strāvas padevi izstrādājumam.
- Atvienojot strāvas vadu no kontaktligzdas, turiet kontaktspraudni.

Instalēšana

Brīdinājums

- Nenovietojiet uz izstrādājuma sveces, insektu atbaidītājus vai cigaretes. Neuzstādiet izstrādājumu karstuma avota tuvumā.
- Neuzstādiet izstrādājumu vietās ar vāju ventilāciju, piemēram, grāmatplauktā vai skapī.
- Uzstādot izstrādājumu pie sienas, nodrošiniet, lai starp izstrādājumu un sienu būtu brīva vieta (vismaz 10 cm) ventilācijai.
- Plastmasas iesaiņojumu glabājiet bērniem nepieejamā vietā.
 - Pretējā gadījumā pastāv bērna nosmakšanas risks.
- Neuzstādiet izstrādājumu uz nestabilas vai kustīgas virsmas (nestabils skapis, slīpa virsma utt.).
 - Izstrādājums var nokrist un tikt sabojāts, un/vai izraisīt ievainojumus.
 - Lietojot izstrādājumu vietās, kur ir pārāk liela vibrācija, izstrādājums var tikt sabojāts vai var izraisīt ugunsgrēku.
- Neuzstādiet izstrādājumu transportlīdzeklī vai vietā, kur tas ir pakļauts putekļiem, mitrumam (piemēram, ūdens pilēm) eļļai vai dūmiem.
- Nepakļaujiet izstrādājumu tiešas saules gaismas, karstuma vai karstu objektu, piemēram, krāsns, iedarbībai.
 - Pretējā gadījumā var tikt samazināts izstrādājuma kalpošanas ilgums vai izraisīts ugunsgrēks.
- Neuzstādiet izstrādājumu bērniem viegli pieejamā vietā.
 - Izstrādājums var nokrist un savainot bērnus.
- Pārtikā lietojamā eļļa, piemēram, sojas pupiņu eļļa, var sabojāt vai deformēt izstrādājumu. Neuzstādiet izstrādājumu virtuvē vai virtuves letes tuvumā.

Uzmanību

- Pārvietojiet izstrādājumu uzmanīgi, lai to nenomestu.
- Nenovietojiet izstrādājumu ar ekrānu uz leju.
- Uzstādot izstrādājumu uz skapja vai plaukta, pārlicinieties, vai izstrādājuma apakšējā mala neatrodas pārāk tuvu skapja vai plaukta malai.
 - Izstrādājums var nokrist un tikt sabojāts, un/vai izraisīt ievainojumus.
 - Izstrādājuma uzstādīšanai izvēlieties pietiekami lielu skapi vai plauktu.
- Novietojiet izstrādājumu saudzīgi.
 - Pretējā gadījumā var tikt izraisīta izstrādājuma kļūme vai radīti savainojumi.
- Ja izstrādājums tiek uzstādīts neparastā vietā (vietā, kas pakļauta smalku putekļu, ķīmisku vielu, pārmērīgas temperatūras vai liela mitruma līmeņa ietekmei, vai vietā, kur izstrādājums tiks darbināts nepārtraukti ilgu laika periodu), tas var būtiski ietekmēt tā veiktspēju.
 - Ja vēlaties uzstādīt izstrādājumu šādā vietā, sazinieties ar uzņēmuma Samsung klientu apkalpošanas centru.
- Pirms ierīces salikšanas, novietojiet ierīci uz līdzenas un stabilas virsmas tā, lai ekrāns būtu uz leju.
 - Šis izstrādājums ir izliekts. Izdarot spiedienu uz izstrādājumu, kad tas atrodas uz līdzenas virsmas, izstrādājums var tikt sabojāts. Kad ierīce ir novietota uz virsmas ar ekrānu uz augšu vai uz leju, neizdariet uz to spiedienu.
- Tajā pašā sērijā krāsa var atšķirties atkarībā no lieluma.

Darbība

Brīdinājums

- Izstrādājuma iekšpusē ir augsts spriegums. Nemēģiniet izjaukt, remontēt vai modificēt izstrādājumu.
 - Ja nepieciešams remonts, sazinieties ar uzņēmuma Samsung klientu apkalpošanas centru.
- Lai pārvietotu izstrādājumu, vispirms no tā atvienojiet visus kabeļus, tostarp strāvas kabeli.
- Ja izstrādājums rada divainu troksni, degšanas smaku vai dūmus, nekavējoties atvienojiet strāvas vadu un sazinieties ar uzņēmuma Samsung klientu apkalpošanas centru.
- Neļaujiet bērniem karāties izstrādājumā vai rāpties uz tā.
 - Bērni var tikt savainoti vai gūt nopietnus ievainojumus.
- Ja izstrādājums nokrīt vai ir bojāts tā ārējais ietvars, izslēdziet izstrādājumu un atvienojiet strāvas vadu. Pēc tam sazinieties ar uzņēmuma Samsung klientu apkalpošanas centru.
 - Turpinot lietot izstrādājumu, var tikt izraisīts ugunsgrēks vai elektriskās strāvas trieciens.
- Neatstājiet uz izstrādājuma smagus priekšmetus vai priekšmetus, kas piesaista bērnu uzmanību (piemēram, rotaļlietas, saldumus).
 - Bērnam mēģinot paņemt rotaļlietu vai saldumus, izstrādājums vai smagie priekšmeti var krist, izraisot nopietnus savainojumus.
- Zibens vai pērkona laikā izslēdziet izstrādājumu un atvienojiet strāvas vadu.
- Nemetiet uz izstrādājuma priekšmetus un negrūstiet to.
- Nepārvietojiet izstrādājumu, velkot to aiz strāvas vada vai cita kabeļa.
- Gāzes noplūdes gadījumā nepieskarieties izstrādājumam vai strāvas vadam. Nekavējoties izvēdiniet telpas.
- Nepārvietojiet un neceliet izstrādājumu, velkot to aiz strāvas vada vai cita kabeļa.
- Izstrādājuma tuvumā neglabājiet degošus aerosolus vai viegli uzliesmojošas vielas.
- Pārliecinieties, vai galdauts un aizkari neaizsedz atveres.
 - Augstas iekšējās temperatūras dēļ var izcelties ugunsgrēks.
- Neievietojiet metāla priekšmetus (piemēram, irbuļus, monētas, matu spraudītes) vai viegli uzliesmojošus priekšmetus (piemēram, papīru, sērkociņus) izstrādājumā (piemēram, atverēs vai ievades/izvades portos).
 - Ja izstrādājumā nonāk ūdens vai kāds svešķermenis, izslēdziet izstrādājumu un atvienojiet strāvas vadu. Pēc tam sazinieties ar uzņēmuma Samsung klientu apkalpošanas centru.
- Nenovietojiet uz izstrādājuma šķidrums saturošus priekšmetus (piemēram, vāzes, podus, pudeles) vai citus metāla priekšmetus.
 - Ja izstrādājumā nonāk ūdens vai kāds svešķermenis, izslēdziet izstrādājumu un atvienojiet strāvas vadu. Pēc tam sazinieties ar uzņēmuma Samsung klientu apkalpošanas centru.
- Ap produktu neizmantojiet šķidros fumigatorus, kas satur ķīmikālijas, piemēram, insektu repelentus vai gaisa atsvaidzinātāju.
 - Ja tvaiks nonāk saskarē ar produkta virsmu vai iekļūst produktā, tas var izraisīt traipus vai nepareizu darbību.

Uzmanību

- Attēlojot ekrānā nemainīgu attēlu ilgāku laika periodu, tajā var izdegt pēcattēli vai parādīties bojāti pikseļi.
 - Ja izstrādājumu neizmantojat ilgāku laiku, iestatiet ekrānam enerģijas taupīšanas režīmu vai kustīga attēla ekrānsaudzētāju.
- Ja nelietosit izstrādājumu ilgāku laika periodu (piemēram, atvaļinājuma laikā), atvienojot strāvas vadu no kontaktligzdas.
 - Sakrājušies putekļi un karstums var izraisīt ugunsgrēku, elektriskās strāvas triecienu vai elektriskās strāvas noplūdi.
- Izmantojiet izstrādājumu ar ieteicamo izšķirtspēju un frekvenci.
 - Pretējā gadījumā var pasliktināties redze.
- Nenovietojiet maiņstrāvas/līdzstrāvas adapterus vienu uz otra.
- Pirms maiņstrāvas/līdzstrāvas adaptera lietošanas noņemiet no tā plastmasas maisiņu.
- Novērsiet ūdens iekļuvi maiņstrāvas/līdzstrāvas barošanas ierīcē un nepakļaujiet ierīci mitruma iedarbībai.
 - Var rasties elektriskās strāvas trieciens vai ugunsgrēks.
 - Nelietojiet izstrādājumu ārpus telpām, kur tas var tikt pakļauts lietus vai sniega iedarbībai.
 - Mazgājot grīdu, nesamitriniet maiņstrāvas/līdzstrāvas adapteri.
- Nenovietojiet maiņstrāvas/līdzstrāvas adapteri blakus sildierīcēm.
 - Pretējā gadījumā var izcelties ugunsgrēks.
- Glabājiet maiņstrāvas/līdzstrāvas adapteri labi vēdinātās telpās.
- Ja maiņstrāvas/līdzstrāvas adapteris tiek novietots, karājoties pāri malai ar tā vada pieslēgvietu vērstu uz augšu, adapteri var iekļūt ūdens vai citi svešķermeņi un izraisīt kļūdainu adaptera darbību. Novietojiet maiņstrāvas/līdzstrāvas adapteri horizontālā stāvoklī uz galda vai grīdas.

-
- Neturiet izstrādājumu apgrieztu otrādi un nepārvietojiet to, turot aiz statīva.
 - Izstrādājums var nokrist un tikt sabojāts vai izraisīt ievainojumus.
 - Skatoties uz ekrānu no pārāk tuva atstatuma ilgāku laika periodu, var pasliktināties redze.
 - Izstrādājuma tuvumā neizmantojiet mitrinātājus vai krāsnis.
 - Lietojot izstrādājumu, ik stundu vismaz 5 minūtes atpūtiniet acis vai skatieties uz objektiem tālumā.
 - Ja izstrādājums tiek lietots ilgāku laika periodu, nepieskarieties ekrānam, jo tas ir karsts.
 - Sīkos piederumus glabājiet bērniem nepieejamā vietā.
 - Pielāgojot izstrādājuma leņķi, esiet uzmanīgs.
 - Jūsu roka vai pirksts var iesprūst un tikt savainots.
 - Novietojot izstrādājumu pārāk slīpā pozīcijā, tas var nokrist un radīt savainojumus.
 - Nenovietojiet uz izstrādājuma smagus priekšmetus.
 - Pretējā gadījumā var tikt izraisīta izstrādājuma kļūme vai radīti savainojumi.
 - Izmantojot austiņas, neieslēdziet pārāk lielu skaļumu.
 - Ja skaņa ir pārāk skaļa, varat sabojāt dzirdi.

Tīrīšana

Uz modeļiem ar gludi apstrādātu virsmu var rasties balti traipi, ja to tuvumā tiek lietots ultraskaņas viļņu mitrinātājs.

— Ja vēlaties veikt izstrādājuma iekšpuses tīrīšanu, sazinieties ar Samsung klientu apkalpošanas centru (tas ir maksas pakalpojums).

Nespiediet izstrādājuma ekrānu ar rokām vai citiem priekšmetiem. Pretējā gadījumā var sabojāt ekrānu.

— Tīriet uzmanīgi, jo paneli un moderno šķidro kristālu displeja paneļa ārpusi var viegli saskrāpēt.

Tīrot ievērojiet šādas darbības.

1 Izslēdziet izstrādājumu un datoru.

2 Atvienojiet strāvas vadu no izstrādājuma.

— Turiet strāvas kabeli aiz kontaktspraudņa un nepieskarieties kabelim ar mitrām rokām. Pretējā gadījumā var tikt izraisīts elektriskās strāvas trieciens.

3 Izstrādājuma slaucīšanai izmantojiet tīru, mīkstu un sausu drānu.

Samitriniet mīkstu drāniņu ūdenī, izgrieziet to un pēc tam izmantojiet to, lai noslaucītu izstrādājuma virsmu.

— Izstrādājuma tīrīšanai nelietojiet tīrīšanas līdzekli, kura sastāvā ir spirts, šķīdinātājs vai virsmaktīvā viela.

— Nesmidziniet ūdeni vai mazgāšanas līdzekli tieši uz izstrādājuma.

4 Kad tīrīšana ir pabeigta, pievienojiet izstrādājumam strāvas vadu.

5 Ieslēdziet izstrādājumu un datoru.

Pareiza poza izstrādājuma lietošanai



Lietojot izstrādājumu, ieņemiet pareizu pozu:

- Iztaisnojiet muguru.
- Starp ekrānu un acīm saglabājiet 45–50cm lielu attālumu un skatieties ekrānā, skatienu vēršot nedaudz uz leju.
- Acis pozicionējiet tieši iepretim ekrānam.
- Pielāgojiet leņķi tā, lai ekrānā neatspīdētu gaisma.
- Novietojiet apakšdelmus perpendikulāri augšdelmiem un vienā līmenī ar plaukstu augšpusi.
- Novietojiet elkoņus taisnā leņķī.
- Pielāgojiet izstrādājuma atrašanās augstumu, lai jūs varētu salocīt ceļus 90 grādu vai platākā leņķī, papēžus novietot uz grīdas un rokas — zemāk par sirds atrašanās līmeni.
- Veiciet acīm paredzētus vingrojumus vai mirkšķiniet biežāk acis; tas palīdzēs novērst acu nogurumu.

02. nodaļa

Sagatavošana

Instalēšana

Statīva pievienošana

(S24D360GA*/S24D362GA*/S24D364GA*/S24D36CGA*/S27D360GA*/S27D362GA*/S27D364GA*/S27D36CGA*)

— Pirms ierīces salikšanas, novietojiet ierīci uz līdzenas un stabilas virsmas tā, lai ekrāns būtu uz leju.

⚠: Izstrādājums ir izliekts. Spiediens uz izstrādājumu, atrodoties uz līdzenas virsmas, var sabojāt izstrādājumu. Kad izstrādājums atrodas uz zemes ar skatu uz augšu vai uz leju, nespiediet uz to.

— Ārpuse var atšķirties atkarībā no izstrādājuma.

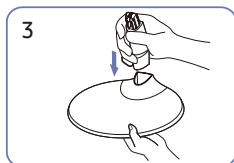
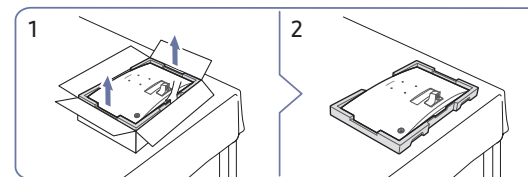
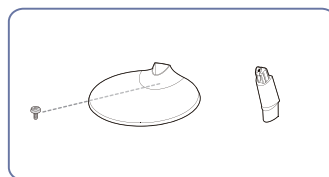

3
Ievietojiet statīva kaklu statīva pamatnē attēlā parādītajā virzienā.
Pārbaudiet, vai statīva kakls ir cieši savienots.

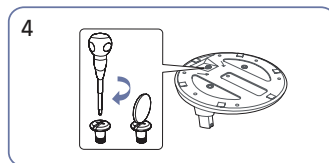

4
Cieši pievelciet savienojuma skrūvi statīva pamatnes apakšā.

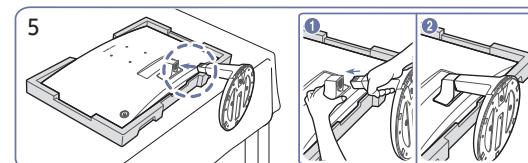

5
Turiet monitora aizmuguri, kā parādīts attēlā.
Iebīdiet salikto statīvu galvenajā korpusā bultiņas virzienā, kā parādīts attēlā.

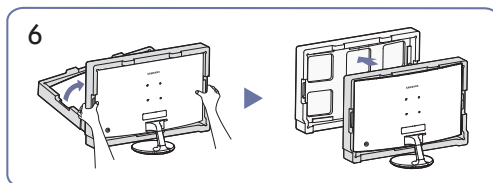

6
Paceliet monitoru un izņemiet iepakojumu.

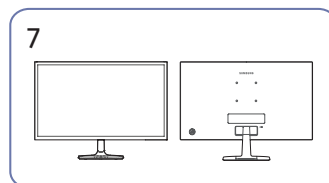

7
Statīva montāža ir pabeigta.

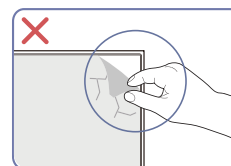

Uzmanību
Nenoņemiet paneļa plēvi patvaļīgi. Ja tas netiek ievērots, garantijas serviss var tikt ierobežots.

Statīva pievienošana

(S24D366GA*/S24D368GA*/S24D369GA*/S24D36DGA*/S27D366GA*/S27D368GA*/S27D369GA*/S27D36DGA*)

— Pirms ierīces salikšanas, novietojiet ierīci uz līdzenas un stabilas virsmas tā, lai ekrāns būtu uz leju.

⚠: Izstrādājums ir izliekts. Spiediens uz izstrādājumu, atrodoties uz līdzenas virsmas, var sabojāt izstrādājumu. Kad izstrādājums atrodas uz zemes ar skatu uz augšu vai uz leju, nespiediet uz to.

— Ārpusē var atšķirties atkarībā no izstrādājuma.

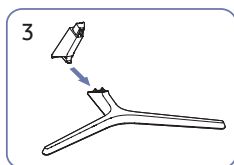
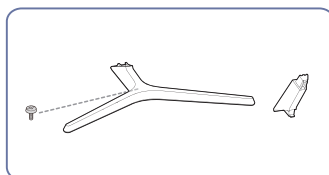

3
Ievietojiet statīva kaklu statīva pamatnē attēlā parādītajā virzienā.
Pārbaudiet, vai statīva kakls ir cieši savienots.

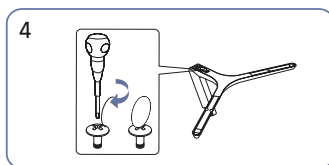

4
Cieši pievelciet savienojuma skrūvi statīva pamatnes apakšā.

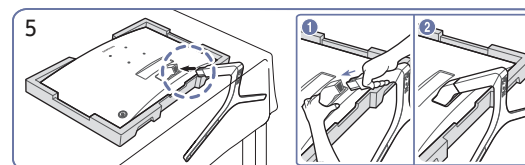
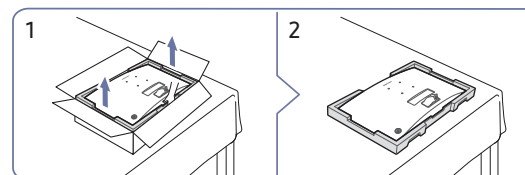

5
Turiet monitora aizmuguri, kā parādīts attēlā.
Iebīdiet salikto statīvu galvenajā korpusā bultiņas virzienā, kā parādīts attēlā.

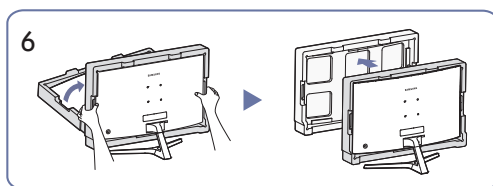

6
Paceliet monitoru un izņemiet iepakojumu.

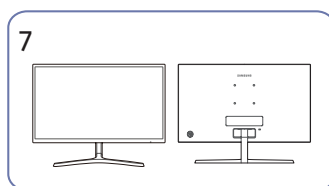

7
Statīva montāža ir pabeigta.

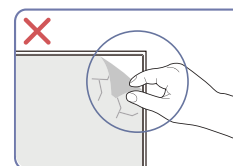

Uzmanību
Nenoņemiet paneļa plēvi patvaļīgi. Ja tas netiek ievērots, garantijas serviss var tikt ierobežots.

Statīva noņemšana

(S24D360GA*/S24D362GA*/S24D364GA*/S24D36CGA*/S27D360GA*/S27D362GA*/S27D364GA*/S27D36CGA*)

— Pirms statīva noņemšanas no monitora novietojiet monitoru uz līdzenas un stabilas virsmas ar ekrānu uz leju.

⚠: Izstrādājums ir izliekts. Spiediens uz izstrādājumu, atrodoties uz līdzenas virsmas, var sabojāt izstrādājumu. Kad izstrādājums atrodas uz zemes ar skatu uz augšu vai uz leju, nespiediet uz to.

— Ārpuse var atšķirties atkarībā no izstrādājuma.

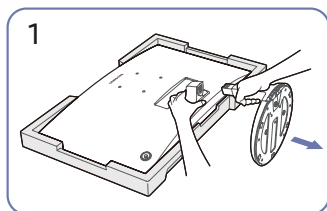

Novietojiet iepakojumā iekļauto aizsargājošo putupolistirolu (spilvenu) uz grīdas un novietojiet izstrādājumu uz putuplasta ar virspusi uz leju, kā parādīts attēlā.

Ja putupolistirols nav pieejams, izmantojiet biezu sēdekļa paklājiņu.

Turot monitoru ar vienu roku, ar otru roku pavelciet statīva kaklu, lai atdalītu statīvu, kā parādīts attēlā.

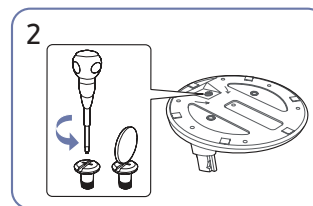

Pagrieziet savienojuma skrūvi statīva pamatnes apakšā, lai to atdalītu.

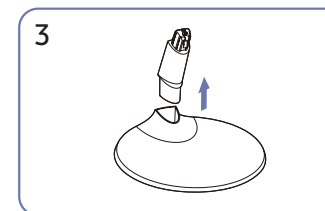

Noņemiet statīva kaklu no statīva pamatnes, velkot to bultiņas virzienā, kā parādīts attēlā.

Statīva noņemšana

(S24D366GA*/S24D368GA*/S24D369GA*/S24D36DGA*/S27D366GA*/S27D368GA*/S27D369GA*/S27D36DGA*)

— Pirms statīva noņemšanas no monitora novietojiet monitoru uz līdzenas un stabilas virsmas ar ekrānu uz leju.

⚠: Izstrādājums ir izliekts. Spiediens uz izstrādājumu, atrodoties uz līdzenas virsmas, var sabojāt izstrādājumu. Kad izstrādājums atrodas uz zemes ar skatu uz augšu vai uz leju, nespiediet uz to.

— Ārpuse var atšķirties atkarībā no izstrādājuma.

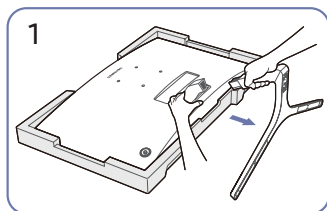

Novietojiet iepakojumā iekļauto aizsargājošo putupolistirolu (spilvenu) uz grīdas un novietojiet izstrādājumu uz putuplasta ar virspusi uz leju, kā parādīts attēlā. Ja putupolistirols nav pieejams, izmantojiet biezu sēdekļa paklājiņu. Turot monitoru ar vienu roku, ar otru roku pavelciet statīva kaklu, lai atdalītu statīvu, kā parādīts attēlā.

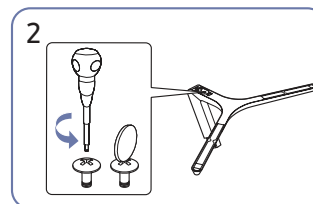

Pagrieziet savienojuma skrūvi statīva pamatnes apakšā, lai to atdalītu.

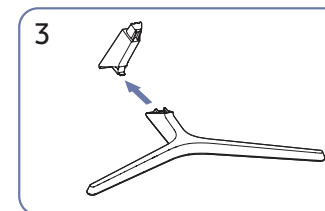

Noņemiet statīva kaklu no statīva pamatnes, velkot to bultiņas virzienā, kā parādīts attēlā.

Piesardzības pasākumi izstrādājuma pārvietošanas laikā

S24D360GA*/S24D362GA*/S24D364GA*/S24D36CGA*
S27D360GA*/S27D362GA*/S27D364GA*/S27D36CGA*

S24D366GA*/S24D368GA*/S24D369GA*/S24D36DGA*
S27D366GA*/S27D368GA*/S27D369GA*/S27D36DGA*

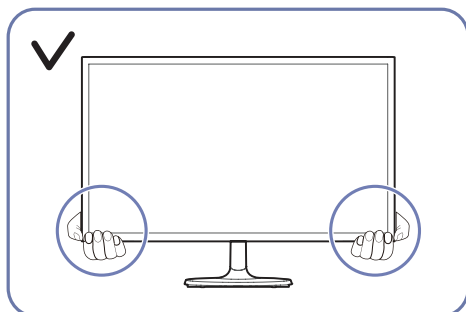

- Pārvietošanas laikā turiet monitoru aiz tā apakšējās daļas.

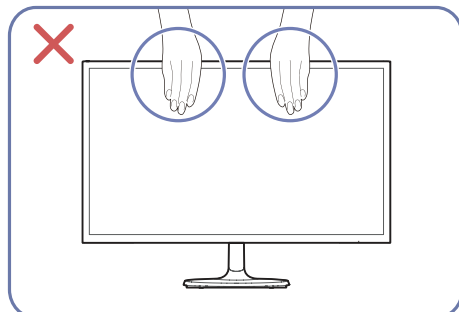

- Nespiediet tieši uz ekrāna.
- Pārvietojot monitoru, neturiet to aiz ekrāna.

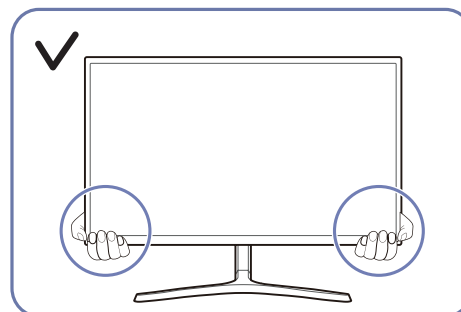

- Pārvietošanas laikā turiet monitoru aiz tā apakšējās daļas.

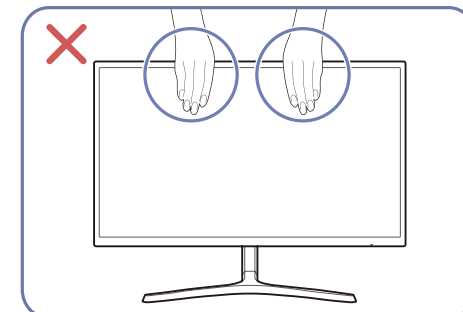

- Nespiediet tieši uz ekrāna.
- Pārvietojot monitoru, neturiet to aiz ekrāna.

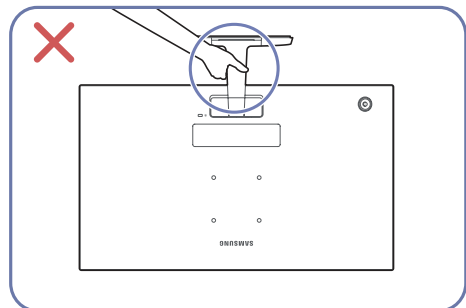

- Neturiet izstrādājumu otrādi, tikai aiz statīva.

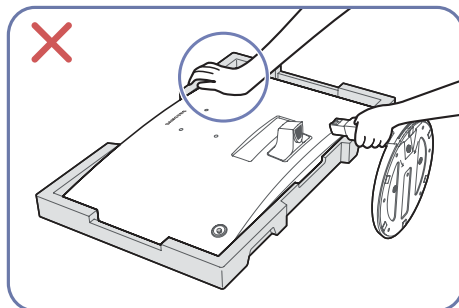

- Nespiediet izstrādājumu uz leju. Pastāv risks sabojāt izstrādājumu.

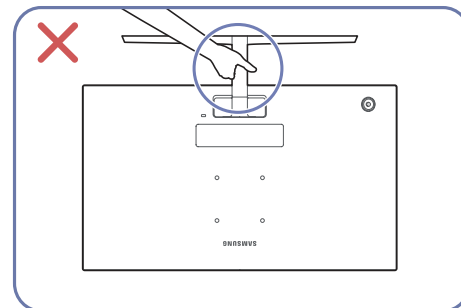

- Neturiet izstrādājumu otrādi, tikai aiz statīva.

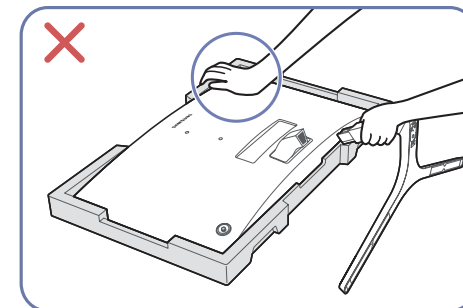

- Nespiediet izstrādājumu uz leju. Pastāv risks sabojāt izstrādājumu.

Vietas pārbaude ap izstrādājumu

Uzstādot izstrādājumu, atstājiet pietiekami daudz vietas ventilācijai. Iekšējās temperatūras kāpums var izraisīt aizdegšanos un bojāt izstrādājumu. Uzstādot izstrādājumu, nodrošiniet pietiekami daudz brīvas vietas ap izstrādājumu, kā redzams attēlā.

└ Izskats var atšķirties atkarībā no izstrādājuma.

S24D360GA*/S24D362GA*/S24D364GA*/S24D36CGA*

S27D360GA*/S27D362GA*/S27D364GA*/S27D36CGA*

S24D366GA*/S24D368GA*/S24D369GA*/S24D36DGA*

S27D366GA*/S27D368GA*/S27D369GA*/S27D36DGA*

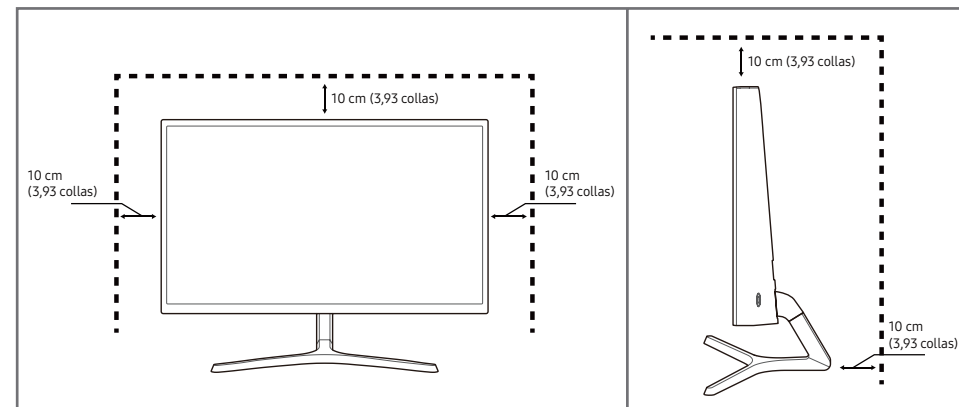
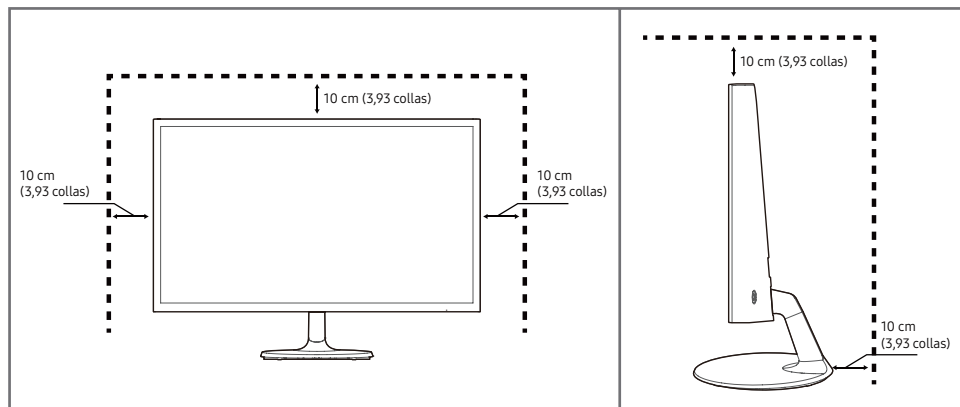

Izstrādājuma slīpuma pielāgošana

— Detaļu krāsa un forma var atšķirties no attēlos redzamās. Lai uzlabotu izstrādājuma kvalitāti, tā specifikācijas var tikt mainītas bez iepriekšēja paziņojuma.

S24D360GA*/S24D362GA*/S24D364GA*/
S24D36CGA*/S27D360GA*/S27D362GA*/
S27D364GA*/S27D36CGA*

S24D366GA*/S24D368GA*/S24D369GA*/
S24D36DGA*/S27D366GA*/S27D368GA*/
S27D369GA*/S27D36DGA*

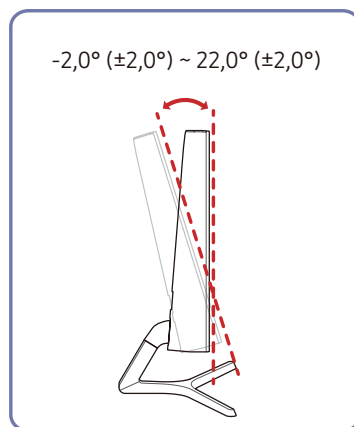
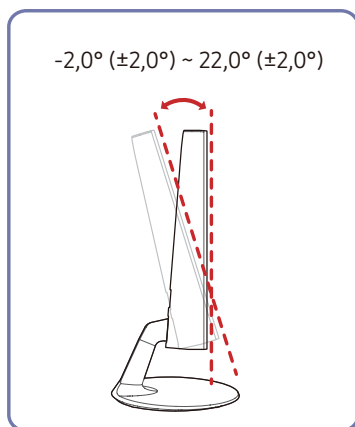

- Izstrādājuma slīpumu var pielāgot.
- Satveriet izstrādājumu aiz tā apakšējās daļas un uzmanīgi pielāgojiet slīpumu.

Pretnozagšanas slēdzene

- Pretnozagšanas slēdzene ļauj droši izmantot šo izstrādājumu arī publiskās vietās.
- Bloķēšanas ierīces forma un bloķēšanas metode var atšķirties atkarībā no ražotāja. Plašāku informāciju skatiet rokasgrāmatās, kas iekļautas pretnozagšanas ierīces komplektācijā.
- Detaļu krāsa un forma var atšķirties no attēlos redzamās. Lai uzlabotu izstrādājuma kvalitāti, tā specifikācijas var tikt mainītas bez iepriekšēja paziņojuma.

Lai bloķētu pretnozagšanas ierīci:

S24D360GA*/S24D362GA*/
S24D364GA*/S24D36CGA*/
S27D360GA*/S27D362GA*/
S27D364GA*/S27D36CGA*

S24D366GA*/S24D368GA*/
S24D369GA*/S24D36DGA*/
S27D366GA*/S27D368GA*/
S27D369GA*/S27D36DGA*

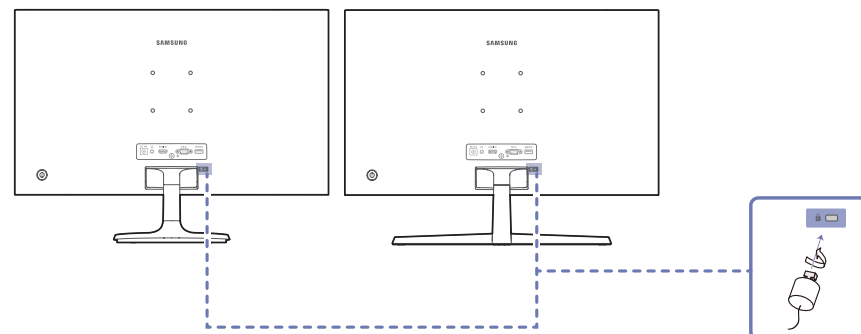

Sienas stiprinājuma uzstādīšana

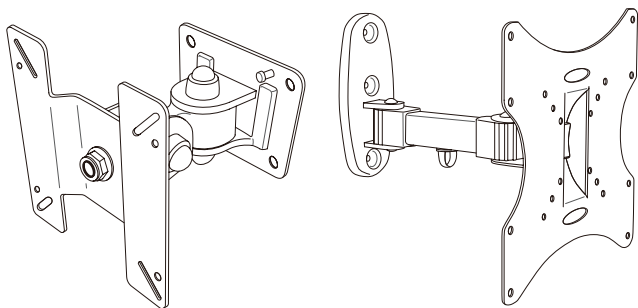

Sienas stiprinājuma komplekta uzstādīšana

Sienas stiprinājuma komplekts ļauj uzstādīt izstrādājumu pie sienas.

Iegādājieties saderīgu sienas stiprinājuma komplektu, ko izmantot kopā ar izstrādājumu.

Sīkāku informāciju par sienas stiprinājuma uzstādīšanu skatiet sienas stiprinājumam pievienotajās instrukcijās.

Mēs iesakām sazināties ar tehniķi, lai saņemtu palīdzību, uzstādot sienas stiprinājuma kronšteinu.

Samsung nav atbildīgs par izstrādājuma bojājumiem vai sev vai citiem gūtajām traumām, ja izvēlaties uzstādīt sienas stiprinājumu pašu spēkiem.

Sienas montāžas komplekta specifikācijas (VESA)

Sienas montāžas komplektu uzstādiet uz stabilas sienas perpendikulāri grīdai. Pirms uzstādīt sienas montāžas komplektu uz tādām virsmām kā, piemēram, ģipškartons, lūzdu, sazinieties ar tuvāko izplatītāju, lai saņemtu papildinformāciju. Ja uzstādīsiet izstrādājumu pie slīpas sienas, tas var nokrist un radīt nopietnus savainojumus. Samsung sienas montāžas komplektos ir iekļauta detalizēta uzstādīšanas rokasgrāmata un visas uzstādīšanai nepieciešamās detaļas.

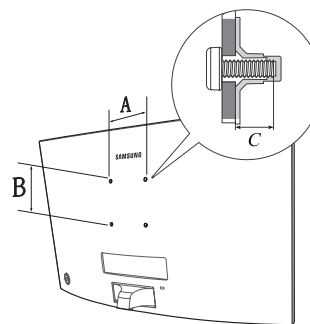

- Neizmantojiet skrūves, kas ir garākas nekā standarta garums vai neatbilst VESA standarta skrūvju specifikācijām. Skrūves, kas ir par garu, var sabojāt izstrādājuma iekšpusi.
- Sienas montāžas komplektiem, kas neatbilst VESA standarta skrūvju specifikācijām, skrūvju garums var atšķirties atkarībā no sienas montāžas komplekta specifikācijām.
- Nepievelciet skrūves pārāk stingri. Tādējādi var sabojāt izstrādājumu vai arī tas var nokrist un izraisīt savainojumus. Uzņēmums Samsung neuzņemas atbildību par šādiem negadījumiem.
- Uzņēmums Samsung neuzņemas atbildību par izstrādājuma bojājumiem vai savainojumiem, kas radušies, ja ticis izmantots sienas montāžas komplekts, kas nav VESA ražojums, vai ja lietotājs nav ievērojis izstrādājuma uzstādīšanas instrukcijas.
- Neuzstādiet izstrādājumu slīpumā, kas pārsniedz 15 grādus.
- Sienas montāžas komplektu standarta izmēri ir norādīti tālāk tabulā.
- Šis izstrādājums ir paredzēts atbalstīt ar UL sarakstā norādīto sienas stiprinājuma kronšteinu.
- Atbalsta tikai horizontālo novietojumu, neatbalsta novietojumu uz kreisās un labās puses.

Modeļa nosaukums	VESA skrūvju caurumu izmēri (A*B) milimetros	C (mm)	Standarta skrūve	Daudzums
S24D36*/S27D36*	75,0 x 75,0	7,6-9,6	M4	4

Neuzstādiet sienas montāžas komplektu, ja izstrādājums ir ieslēgts. Tas var izraisīt elektrošoku kā rezultātā var rasties savainojumi.

Vadības panelis

— Detaļu krāsa un forma var atšķirties no attēlos redzamās. Lai uzlabotu izstrādājuma kvalitāti, tā specifikācijas var tikt mainītas bez iepriekšēja paziņojuma.

S24D360GA*/S24D362GA*/
S24D364GA*/S24D36CGA*/
S27D360GA*/S27D362GA*/
S27D364GA*/S27D36CGA*

S24D366GA*/S24D368GA*/
S24D369GA*/S24D36DGA*
S27D366GA*/S27D368GA*/
S27D369GA*/S27D36DGA*

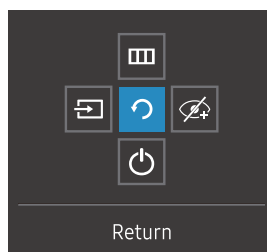
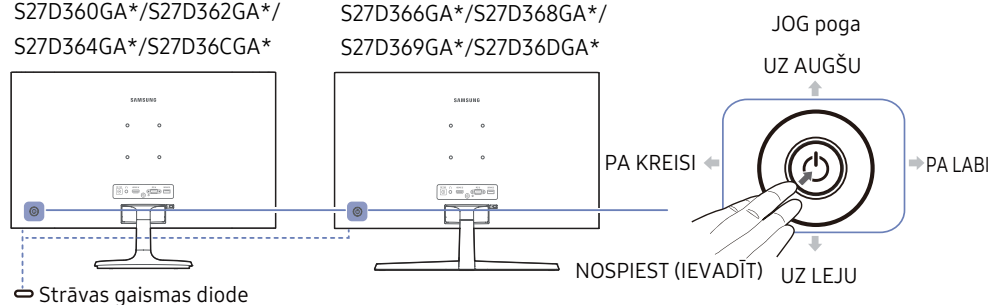

Funkcijas taustiņu ceļvedis

Detaļas	Apraksts
Poga JOG	Vairākvirzienu poga, kas palīdz pārvietoties izvēlnes.
Strāvas gaismas diode	Šī gaismas diode ir strāvas statusa indikators. — Strāvas gaismas diodes darbību var iespējot vai atspējot Izvēlnes ekrānā. (→ System → Power LED On)
Funkcijas taustiņu ceļvedis	Lai izmantotu funkciju taustiņu ceļvedi, nospiediet pogu JOG, kad ir ieslēgts ekrāns.
Source	Mainiet ievades avotu. Mainot ievades avotu, ekrāna augšējā kreisajā stūrī tiek parādīts ziņojums.
Menu	Atver galveno ekrāna izvēlni. Lai iespējotu vai atspējotu izvēlnes bloķēšanu, parādītajā Izvēlnē pārejiet pie nākamās darbības (pārvietojiet jog pogu pa labi) un pēc tam spiediet jog pogu pa kreisi 10 sekundes, līdz izvēlnes ekrāns tiek aizvērts. IJa ir aktivizēta izvēlnes bloķēšana, ir pieejamas iespējas: Brightness , Contrast , Eye Saver Mode , Self Diagnosis un Information .
Eye Saver Mode	Tiek aktivizēts Eye Saver Mode .
Power Off	Izslēdz izstrādājumu.
Return	Aizver izvēlnes lapu.

Tiešo taustiņu ceļvedis

— Kad tiek ieslēgts izstrādājumā ekrāns vai mainīts ievades avots, tiešo taustiņu ceļveža ekrānā tiek parādītas tālāk redzamas izvēlnes iespējas.

— Ja ir aktivizēts režīms **Eye Saver Mode**, tiek rādīts tiešo taustiņu ceļveža ekrāns. (👁️+: **Low/High**, 🚫+: **Off**)

— Kad izstrādājumā netiek parādīta izvēlne, pogu JOG var izmantot, kā norādīts tālāk.

Režīms Analog

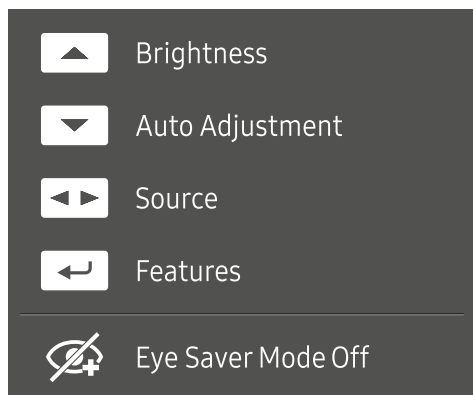

— **Analog** režīma iespēja

- UZ AUGŠU: pielāgojiet elementu **Brightness**, **Contrast**, **Sharpness**.
- UZ LEJU: pielāgojiet elementu **Auto Adjustment**.

— Mainot izšķirtspēju zem displeja rekvizītiem, tiks aktivizēta **Auto Adjustment** funkcija.

— Šī funkcija ir pieejama tikai režīmā **Analog**.

- PA KREISI/PA LABI: pielāgojiet elementu **Source**.
- NOSPIEST (IEVADĪT): parādiet funkcijas taustiņu ceļvedi.

HDMI režīms

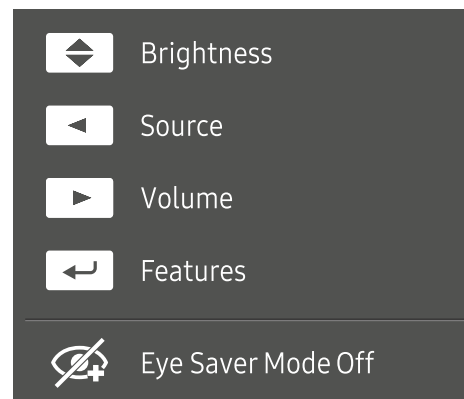

— **HDMI** režīma iespēja

- UZ AUGŠU/UZ LEJU: pielāgojiet elementu **Brightness**.
- PA KREISI: pielāgojiet elementu **Source**.
- PA LABI: pielāgojiet elementu **Volume**.
- NOSPIEST (IEVADĪT): parādiet funkcijas taustiņu ceļvedi.

03. nodaļa

Avota ierīces pievienošana un izmantošana

Pirms izstrādājuma pievienošanas izlasiet tālāk sniegto informāciju.

- 1 Pirms izstrādājuma pievienošanas pārbaudiet komplektācijā iekļauto signāla kabeļu abu portu formu un izstrādājuma un ārējās ierīces portu formu un atrašanās vietas.
 - 2 Pirms izstrādājuma pievienošanas atvienojiet strāvas kabeļus no izstrādājuma un ārējās ierīces, lai novērstu izstrādājuma bojājumus, ko var izraisīt īssavienojums vai pārspriegums.
 - 3 Kad visi signāla kabeļi ir pareizi pievienoti, vēlreiz pievienojiet strāvas kabeļus izstrādājumam un ārējai ierīcei.
 - 4 Kad pievienošana ir pabeigta, izlasiet rokasgrāmatu, lai iepazītos ar izstrādājuma funkcijām, piesardzības pasākumiem un citu informāciju, kas ir jāzina, lai izstrādājumu lietotu pareizi.
- Pievienošanas detaļas var atšķirties atkarībā no izstrādājuma.
 - Atkarībā no izstrādājuma tajā pieejamie porti var atšķirties.

Porti

— Pieejamās funkcijas dažādiem izstrādājuma modeļiem var atšķirties. - Detaļu krāsa un forma var atšķirties no attēlos redzamās. Lai uzlabotu izstrādājuma kvalitāti, tā specifikācijas var tikt mainītas bez iepriekšēja paziņojuma. Skatiet iegādāto izstrādājumu.

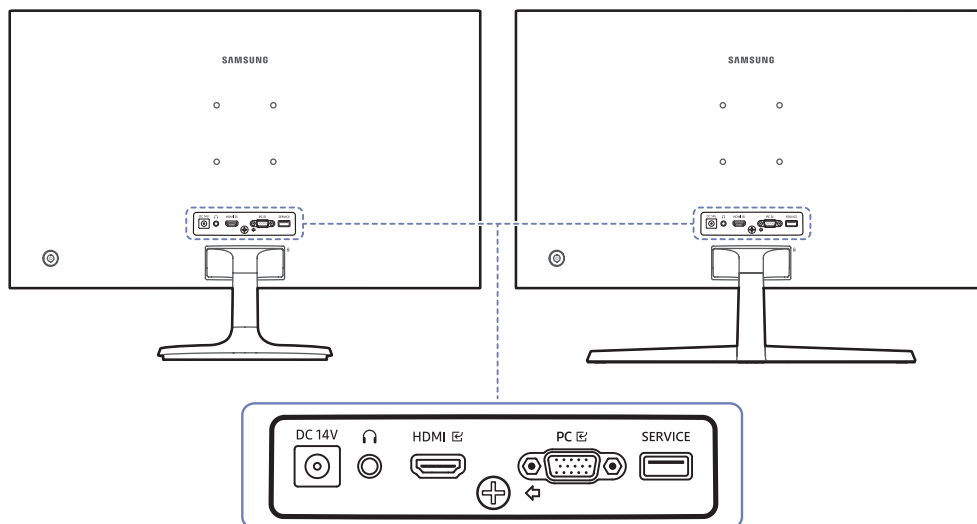

S24D360GA*/S24D362GA*/S24D364GA*/
S24D36CGA*/S27D360GA*/S27D362GA*/
S27D364GA*/S27D36CGA*

S24D366GA*/S24D368GA*/S24D369GA*/
S24D36DGA*/S27D366GA*/S27D368GA*/
S27D369GA*/S27D36DGA*



Pieslēgvietā

Apraksts

DC 14V	Savieno ar maiņstrāvas/līdzstrāvas adapteri.
	Pievienojiet audio izvades ierīci, piemēram, ausiņas vai ausis ievietojamās ausiņas.
HDMI 	Avota ierīces pievienošana, izmantojot HDMI kabeli vai HDMI-DVI kabeli.
PC 	Savienojuma izveide ar datoru, izmantojot D-SUB kabeli.
SERVICE	Lai jauninātu programmatūru, izmantojiet USB atmiņu.

Datora pievienošana un lietošana

Atlasiet savam datoram piemērotāko savienojuma metodi.

Savienojuma izveide, izmantojot D-SUB kabeļi (analogā tipa)



Savienojuma izveide, izmantojot HDMI kabeļi



— Ja pievienojat HDMI kabeļi, izmantojiet kabeļi, kas bija iekļauts izstrādājuma sastāvdaļu komplektā. Ja izmantosit citu HDMI kabeļi, nevis Samsung ieteikto, var pazemināties attēla kvalitāte.

Savienojuma izveide, izmantojot HDMI-DVI kabeļi



— Izmantojot HDMI-DVI kabeļi, optimālā izšķirtspēja, iespējams, nav pieejama.

— Audio funkcija netiek atbalstīta, ja avota ierīce ir pievienota, izmantojot HDMI-DVI kabeļi.

Austiņu vai radio austiņu pievienošana

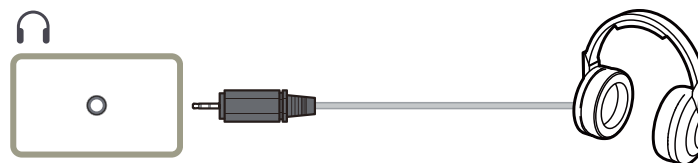

- Aktivizējot skaņu ar HDMI-HDMI kabeļi, izmantojiet austiņas vai ausis ievietojamas austiņas.
- Austiņu vai ausis ievietojamu austiņu ligzda atbalsta tikai 3 vadu gala gredzena uzdevus (TRS) tipu.

Pievienošana elektrotīklam

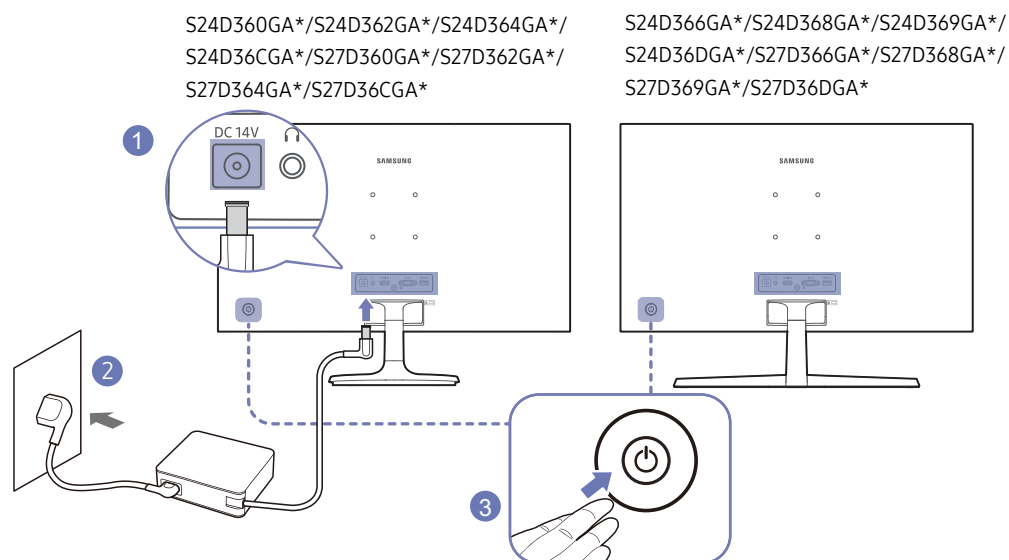

- 1 Pievienojiet strāvas vads maiņstrāvas adapteram. Pēc tam pievienojiet maiņstrāvas/ līdzstrāvas adapteri izstrādājuma aizmugurē esošajai DC 14V pieslēgvietai.
 - Atkarībā no modeļa adapteru nominālais jaudas patēriņš var atšķirties. Izmantojiet adapteri, kas atbilst modeļa enerģijas patēriņa specifikācijai.
- 2 Pēc tam pievienojiet barošanas kabeļi barošanas kontaktligzdai.
- 3 Lai ieslēgtu izstrādājumu, tā aizmugurē nospiediet pogu JOG.
 - Ieejas spriegums tiek pārslēgts automātiski.

Optimālas izšķirtspējas iestatīšana

Ieslēdzot izstrādājumu pirmo reizi pēc tā iegādes, tiks parādīts informatīvais ziņojums par optimālākās izšķirtspējas iestatīšanu.

Informatīvajā ziņojumā izvēlieties valodu un nomainiet datora izšķirtspēju uz optimālo iestatījumu.

— Ja optimālākā izšķirtspēja nav izvēlēta, ziņojums pēc noteikta laika tiks parādīts trīs reizes, pat ja izstrādājums tiks atkārtoti izslēgts un ieslēgts.

— Ja vēlaties iestatīt optimālu izšķirtspēju savam datoram, lūdzu, skatiet sadaļu (Jautājumi un atbildes) → ["Kā es varu mainīt Ja vēlaties iestatīt optimālo izšķirtspēju?"](#)

04. nodaļa

Menu

Funkcijas taustiņu ceļvedis → 

— Pieejamās funkcijas dažādiem izstrādājuma modeļiem var atšķirties. - Detaļu krāsa un forma var atšķirties no attēlos redzamās. Lai uzlabotu izstrādājuma kvalitāti, tā specifikācijas var tikt mainītas bez iepriekšēja paziņojuma.

Picture

2.

Picture Mode

3.

Apraksts

Šī izvēlne nodrošina visoptimālāko attēla kvalitāti, kas piemērota izstrādājuma lietošanas videi.

— Šī Izvēlne nav pieejama, ja ir iespējota funkcija **Eco Saving Plus**.

— Šī Izvēlne nav pieejama, ja ir iespējota funkcija **Game Mode**.

— Šī Izvēlne nav pieejama, ja ir iespējota funkcija **Eye Saver Mode**.

Režimā **PC**

- **Custom**: pielāgojiet vēlamo kontrastu un spilgtumu.
- **Standard**: iegūstiet attēla kvalitāti, kas piemērota dokumentu rediģēšanai vai interneta lietošanai.
- **Cinema**: iegūstiet tādu monitora spilgtumu un asumu, kas ir piemērots video un DVD satura skatīšanai.
- **Dynamic Contrast**: iegūstiet vienmērīgu spilgtumu, izmantojot automātisko kontrasta pielāgošanu.

2.	3.	<p>Apraksts</p>
		<p>Režīmā AV</p> <p>Kad ārējais ievades avots ir pievienots, izmantojot HDMI PC/AV Mode ir iestatīts uz AV, Picture Mode ir pieejami četri iepriekš rūpnīcā iestatīti automātiski attēla iestatījumi (Dynamic, Standard, Movie un Custom). Jūs varat aktivēt Dynamic, Standard, Movie vai Custom iestatījumus. Varat izvēlēties pielāgotos iestatījumus Custom, kas automātiski izsauc jūsu personalizētos attēla iestatījumus.</p> <ul style="list-style-type: none"> • Dynamic: izvēloties šo režīmu, ekrāna attēls ir asāks nekā Standard režīmā. • Standard: izvēlieties šo režīmu, ja apkārtējā vide ir spilgta. • Movie: izvēlieties šo režīmu, ja apkārtējā vide ir tumša. Šis režīms ietaupīs enerģiju un mazāk nogurdinās acis. • Custom: izvēlieties šo režīmu, ja vēlaties noregulēt sev tikamu attēlu. <p>— Ievades avots ir 480 p, 576 p, 720 p vai 1080 p, un izstrādājumā attēls tiek rādīts parastā režīmā (ne visi modeļi atbalsta visus šos signālus.).</p>
<p>Brightness</p>		<p>Pielāgojiet vispārējo attēla spilgtumu. (Diapazons: 0~100)</p> <p>Augstāka vērtība liks attēlam izskatīties spilgtākam.</p> <p>— Šī izvēlne nav pieejama, ja funkcija Picture Mode ir iestatīta režīmā Dynamic Contrast.</p> <p>— Šī izvēlne nav pieejama, ja ir iespējota funkcija Eco Saving Plus.</p> <p>— Šī izvēlne nav pieejama, ja ir iespējota funkcija Eye Saver Mode.</p>
<p>Contrast</p>		<p>Pielāgojiet kontrastu starp objektiem un to fonu. (Diapazons: 0~100)</p> <p>Augstāka vērtība palielinās kontrastu, tādējādi liekot objektam izskatīties skaidrākam.</p> <p>— Šī opcija nav pieejama, ja funkcija Picture Mode ir režīmā Cinema vai Dynamic Contrast.</p> <p>— Šī izvēlne nav pieejama, ja ir iespējota funkcija Game Mode.</p>
<p>Sharpness</p>		<p>Lieciet objektu līnijām izskatīties skaidrākām vai vairāk izplūdušām. (Diapazons: 0~100)</p> <p>Augstāka vērtība liks objektu līnijām izskatīties skaidrākām.</p> <p>— Šī opcija nav pieejama, ja funkcija Picture Mode ir režīmā Cinema vai Dynamic Contrast.</p> <p>— Šī izvēlne nav pieejama, ja ir iespējota funkcija Game Mode.</p>

2.	3.	Apraksts
Color		<p>Pielāgojiet ekrāna krāsu nianšes.</p> <ul style="list-style-type: none"> • Color Tone: izvēlieties krāsas toni, kas vislabāk atbilst jūsu skatīšanās vajadzībām. • Red: pielāgojiet sarkanās krāsas piesātinājuma līmeni. Vērtības, kas ir tuvāk 100, apzīmē augstāku krāsas intensitāti. • Green: pielāgojiet zaļās krāsas piesātinājuma līmeni. Vērtības, kas ir tuvāk 100, apzīmē augstāku krāsas intensitāti. • Blue: pielāgojiet zilās krāsas piesātinājuma līmeni. Vērtības, kas ir tuvāk 100, apzīmē augstāku krāsas intensitāti. • Gamma: pielāgojiet spilgtuma vidējo līmeni. <p>— Šī izvēlne nav pieejama, ja funkcija Picture Mode ir iestatīta režīmā Cinema vai Dynamic Contrast.</p> <p>— Šī izvēlne nav pieejama, ja ir iespējota funkcija Game Mode.</p> <p>— Šī izvēlne nav pieejama, ja ir iespējota funkcija Eye Saver Mode.</p>
Black Level		<p>Ja DVD atskaņotājs vai satelītuztvērēja bloks ar izstrādājumu ir savienoti, izmantojot HDMI, atkarībā no pievienotās avota ierīces var rasties attēla kvalitātes pasliktināšanās (kontrasts/krāsu pasliktināšanās, melnās krāsas līmenis u.c.).</p> <p>Tādos gadījumos var lietot Black Level, lai pielāgotu attēla kvalitāti.</p> <ul style="list-style-type: none"> • Auto / Normal / Low <p>— Šī funkcija ir pieejama tikai režīmā HDMI.</p> <p>— Opcija Black Level var nebūt saderīga ar dažām avota ierīcēm.</p> <p>— Funkcija Black Level tiek aktivizēta tikai tad, ja ir izvēlēta noteikta AV izšķirtspēja, piemēram, 480p ar atsvaidzes intensitāti 60 Hz, 576p ar atsvaidzes intensitāti 50 Hz, 720p ar atsvaidzes intensitāti 60 Hz un 1080p ar atsvaidzes intensitāti 60 Hz.</p>
Eye Saver Mode		<p>Iestatiet optimālu attēla kvalitāti, kas ir piemērota acu atpūtināšanai.</p> <p>TÜV Rheinland "Low Blue Light Content" ir sertifikāts produktiem, kas atbilst zemāka zilās gaismas līmeņa prasībām. Ja Eye Saver Mode ir 'High', zilā gaisma, kuras viļņa garums ir aptuveni 400 nm, samazināsies un nodrošinās optimālu attēla kvalitāti, kas piemērota acu atpūtināšanai. Tajā pašā laikā zilās gaismas līmenis ir zemāks nekā noklusējuma iestatījumos, un to pārbaudīja TÜV Rheinland un sertificēja, jo tas atbilst TÜV Rheinland "Low Blue Light Content" standartu prasībām.</p>
Game Mode		<p>Konfigurējiet ierīces ekrāna iestatījumus, ko izmantot spēļu režīmā.</p> <p>Izmantojiet šo funkciju, kad spēlējat spēles datorā vai kad pievienojat spēļu konsoli, piemēram, PlayStation™ vai Xbox™.</p> <p>— Šī izvēlne nav pieejama, ja ir iespējota funkcija Eye Saver Mode.</p> <p>— Kad izstrādājums izslēdzas, pārslēdzas uz enerģijas taupīšanas režīmu vai maina ievades avotus, režīma Game Mode statuss tiek mainīts uz Off pat tad, ja iestatīts statusā On.</p> <p>— Ja vēlaties, lai Game Mode būtu aktivizēts visu laiku, izvēlieties Always On.</p>

2.	3.	Apraksts
Response Time		<p>Lai videoattēls izskatītos vēl spilgtāks un dabiskāks, palieliniet paneļa atbildes laiku.</p> <p>— Kad nespējējat spēles vai nedemonstrējat videoklipus, izmantojiet režīmu Standard.</p>
Screen Ratio		<p>Mainiet attēla izmēru.</p> <p>Režīmā PC</p> <ul style="list-style-type: none"> • Auto / Wide <p>Režīmā AV</p> <ul style="list-style-type: none"> • 4:3 / 16:9 / Screen Fit <p>— Šī funkcija var netikt atbalstīta atkarībā no izstrādājumā uzstādītajiem portiem.</p> <p>— Funkcijas Screen Ratio iestatījumus var mainīt, ja ir izpildīti tālāk uzskaitītie nosacījumi.</p> <p>— Ievades avots ir 480 p, 576 p, 720 p vai 1080 p, un izstrādājumā attēls tiek rādīts parastā režīmā (ne visi modeļi atbalsta visus šos signālus).</p> <p>— Šo var iestatīt tikai tad, ja ārējais ievads ir pievienots, izmantojot HDMI PC/AV Mode ir iestatīts kā AV.</p>
Screen Adjustment		<p>Pielāgojiet ekrāna pozīciju vai palieliniet attēla kvalitāti.</p> <p>— Šī funkcija ir pieejama tikai režīmā Analog.</p> <ul style="list-style-type: none"> • H-Position: pārvietojiet ekrānu uz labo vai kreiso pusi. • V-Position: pārvietojiet ekrānu uz augšu vai uz leju. • Coarse: Pielāgot ekrāna frekvence. • Fine: Precīzi noregulējiet ekrānu, lai iegūtu spilgtu attēlu.

OnScreen Display

2.	3.	Apraksts
Transparency		lestatiet izvēlnes logu caurspīdīgumu.
Position		<ul style="list-style-type: none">• H-Position: pārvietojiet izvēlnes novietojumu uz labo vai kreiso pusi.• V-Position: pārvietojiet izvēlnes novietojumu uz augšu vai uz leju.
Language		lestatiet izvēlnes valodu. <small>— Valodas iestatījuma maiņa attiecas tikai uz ekrāna izvēlnes displeju.</small>
Display Time		lestatiet, cik ilgi izvēlnes logs tiks rādīts ekrānā, ja tas netiks izmantots.

System

2.

3.

Apraksts

Volume

Mainiet **Volume** iestatījumu.

— Pārmērīgs skaņas spiediens no ausīs ievietojamām austiņām/austiņām var izraisīt dzirdes bojājumus/dzirdes zudumu.

Eco Saving Plus

Samaziniet enerģijas patēriņu, salīdzinot ar patēriņu maksimālā spilgtuma līmenī.

- **Off:** izmantojiet, lai deaktivizētu **Eco Saving Plus** funkciju.
- **Auto:** enerģijas patēriņš automātiski tiks samazināts par aptuveni 10% salīdzinājumā ar pašreizējo iestatījumu. (Enerģijas patēriņa samazinājums ir atkarīgs no ekrāna spilgtuma.)
- **Low:** ietaupa līdz pat 25% enerģijas, salīdzinot ar maksimālā spilgtuma līmeni.
- **High:** ietaupa līdz pat 50% enerģijas, salīdzinot ar maksimālā spilgtuma līmeni.



— Šī opcija nav pieejama, ja funkcija **Picture Mode** ir režīmā **Dynamic Contrast**.

— Šī izvēlne nav pieejama, ja ir iespējota funkcija **Game Mode**.

— Šī izvēlne nav pieejama, ja ir iespējota funkcija **Eye Saver Mode**.

2.	3.	Apraksts
Off Timer Plus	Off Timer	<ul style="list-style-type: none"> • Off Timer: ieslēdziet Off Timer režīmu. • Turn Off After: izslēgšanās taimeris var iestatīt diapazonā no 1 līdz 23 stundām. Pēc norādītā laika beigām izstrādājums tiks automātiski izslēgts. <ul style="list-style-type: none"> – Šī opcija ir pieejama tikai tad, ja opcijas Off Timer iestatījums ir On. <p>— Atsevišķos tirgos izplatītajiem izstrādājumiem funkcija Off Timer ir iestatīta, lai tā automātiski tiktu aktivizēta 4 stundas pēc izstrādājuma ieslēgšanas. Tas tiek darīts saskaņā ar elektroenerģijas padeves noteikumiem. Ja nevēlaties, lai taimeris tiktu aktivizēts, dodieties uz sadaļu [[[→ System → Off Timer Plus un iestatiet funkciju Off Timer stāvoklī Off.</p>
	Eco Timer	<ul style="list-style-type: none"> • Eco Timer: ieslēdziet Eco Timer režīmu. • Eco Off After: funkcijas Eco Timer iestatījums var būt no 10 līdz 180 minūtēm. Kad norādītais laiks būs pagājis, izstrādājums tiks automātiski izslēgts. <ul style="list-style-type: none"> – Šī opcija ir pieejama tikai tad, ja opcijas Eco Timer iestatījums ir On.
PC/AV Mode		<p>Iestatiet funkciju PC/AV Mode kā AV. Attēla izmērs tiks palielināts.</p> <p>Šī opcija ir noderīga, kad skatāties filmu.</p> <p>— Tiek atbalstīti tikai izstrādājumi ar displeja laukumu 16:9 vai 16:10.</p>
Source Detection		Kā ievades avota atpazīšanas metodi izvēlieties Auto vai Manual .
Key Repeat Time		<p>Noregulējiet pogas reagēšanas ātrumu, kad poga ir nospiesta.</p> <p>Var izvēlēties iestatījumu Acceleration, 1 sec vai 2 sec. Ja tiek izvēlēts iestatījums No Repeat, nospiežot pogu, komanda atbild tikai vienreiz.</p>
Power LED On		<p>Konfigurējiet iestatījumus, lai iespējotu vai atspējotu izstrādājuma apakšdaļā esošo strāvas gaismas diodi.</p> <ul style="list-style-type: none"> • Working: strāvas gaismas diode deg, kad izstrādājums ir ieslēgts. • Stand-by: strāvas gaismas diode deg, kad izstrādājums ir izslēgts.

Support

2.	3.	Apraksts
Self Diagnosis		Veiciet šo pārbaudi, kad rodas problēmas ar monitora attēlu. — Pašdiagnostikas laikā nekad neizslēdziet barošanu un nemainiet ievades avotu. Ja iespējams, centieties nepārtraukt pārbaudi.
Software Update		Update software using an update file on a USB device. 1 Save the update file (in .bin format) that you downloaded from the Samsung website (http://www.samsung.com/sec) to a USB device. 2 Connect the USB device to the SERVICE port on the monitor. Select  → Support → Software Update . 3 Follow the instructions on the screen to proceed with update. 4 Your product will turn itself off and on again automatically after completing update, and then turn off your product. 5 Remove the power cord from the power outlet and then reconnect the cord after turning off. — To perform software update by using a USB device, first format the USB device to FAT32. — When updating by a USB device, be sure to use the device whose version of USB 3.0 or lower. — When performing update, make sure that only one BIN file (.bin) is saved in the root directory. — If the No USB devices detected. Please check and try again. message is displayed, this is probably due to the following reasons. — A USB device is not connected to the SERVICE port. — The files in the connected USB device are not compatible formats. — There are no valid update files found in the connected USB device. (There are no update files saved in the memory or the file names are incorrect.) — The update will not start if the downloaded software does not match the software installed on the monitor. To check the software for consistency, select  → Support → Information . — Do not turn off the product until the update is complete. And prevent the updating from any interruption as far as possible. In general, the product returns to the previous version if an update is interrupted. — It may change the screen color or blink during USB update, but it is not a monitor problem. Since S/W update is performed normally, please wait until the update is finished.
Information		Skatiet informāciju par pašreizējo programmatūru. Atrodiet informāciju par faktisko monitora ekrānu.
Reset All		Atjaunojiet visus izstrādājuma iestatījumus uz rūpnīcas noklusējuma iestatījumiem.

05. nodaļa

Programmatūras instalēšana

Easy Setting Box



Programmatūra **Easy Setting Box** ļauj lietotājiem izmantot izstrādājumu, nodalot to vairākās sadaļās.

Lai instalētu jaunāko **Easy Setting Box**, versiju, lejupielādējiet to no Samsung tīmekļa vietnes (<http://www.samsung.com>).

- Ja dators pēc programmatūras instalēšanas netiek restartēts, programmatūra var nedarboties pareizi.
- Atkarībā no datora sistēmas un ierīces tehniskajiem datiem programmatūras **Easy Setting Box** ikona var nebūt redzama.
- Ja neparādās īsinājumiķona, nospiediet taustiņu F5.

Instalācijas ierobežojumi un problēmas

Easy Setting Box instalāciju var ietekmēt grafiskā karte, mātes plate un tīkla vide.

Sistēmas prasības

OS	Datora aparatūra
<ul style="list-style-type: none">• Windows 7 32Bit/64Bit• Windows 8 32Bit/64Bit• Windows 8.1 32Bit/64Bit• Windows 10 32Bit/64Bit• Windows 11 32Bit/64Bit	<ul style="list-style-type: none">• Vismaz 32 MB atmiņas• Vismaz 60 MB brīvas vietas cietajā diskā

Draivera instalēšana

Lai instalētu jaunāko izstrādājuma draivera versiju, lejupielādējiet to no Samsung tīmekļa vietnes (<http://www.samsung.com>).

- Varat iestatīt izstrādājuma optimālo izšķirtspēju un frekvenci, uzstādot atbilstošos izstrādājuma draiverus.

06. nodaļa

Problēmu novēršanas rokasgrāmata

Prasības pirms sazināšanās ar Samsung klientu apkalpošanas centru

— Pirms sazināties ar Samsung klientu apkalpošanas centru, veiciet sekojošo izstrādājuma pārbaudi. Ja problēmu neizdodas novērst, sazinieties ar Samsung klientu apkalpošanas centru.

Izstrādājuma diagnostika (ekrāna problēma)

Ja rodas problēma ar monitora ekrānu, palaidiet funkciju [Self Diagnosis](#), lai pārbaudītu, vai monitors darbojas pareizi.

Izšķirtspējas un frekvences pārbaude

Ja ir izvēlēta neatbalstīta izšķirtspēja (skatiet sadaļu [Standarta signālu režīmu tabula](#)), uz brīdi var tikt parādīts paziņojums **Not Optimum Mode** vai ekrāns var netikt rādīts pareizi.

— Parādītā izšķirtspēja var atšķirties atkarībā no datora sistēmas iestatījumiem un kabeļiem.

Pārbaudiet sekojošo.

Uzmanību

Kad izstrādājums rada paukšķošu (plīstošu) skaņu.

Skaņu var izraisīt saraušanās vai izplešanās no ārējo komponentu temperatūras izmaiņām vai izstrādājuma iekšējā kontūra

Tā NAV izstrādājuma kļūme un neietekmē izstrādājuma kalpošanas laiku.

Uzstādīšanas problēma (PC režīmā)

Ekrāns nepārtraukti ieslēdzas un izslēdzas.

Pārliecinieties, vai kabelis ir pareizi pievienots izstrādājumam un datoram un vai savienotāji ir cieši noslēgti.

Kad izstrādājums un dators ir savienoti, izmantojot HDMI vai HDMI-DVI kabeli, ekrāna visās malās ir redzami tukši laukumi.

Ekrānā redzamajiem tukšajiem laukumiem nav nekāda sakara ar izstrādājuma darbību.

Ekrānā redzami tukšie laukumi rodas datora vai grafiskās kartes dēļ. Lai novērstu šo problēmu, pielāgojiet ekrāna izmēru grafiskās kartes HDMI vai DVI iestatījumos.

Ja grafiskās kartes iestatījumu izvēlnē nav pieejama opcija, kas ļauj pielāgot ekrāna izmēru, atjauniniet grafiskās kartes draiveri ar tā jaunāko versiju.

(Lai iegūtu papildinformāciju par ekrāna iestatījumu pielāgošanu, lūdzu, sazinieties ar grafikas kartes vai datora ražotāju.)

Ekrāna problēma

Strāvas LED indikators ir izslēgts. Ekrāns neieslēdzas.

Pārbaudiet, vai kabelis ir pareizi pievienots

Ja rodas problēma ar monitora ekrānu, palaidiet funkciju [Self Diagnosis](#), lai pārbaudītu, vai monitors darbojas pareizi

Tiek parādīts paziņojums **Check the cable connection and the settings of the source device.**

Pārliecinieties, vai kabelis ir pareizi pievienots izstrādājumam.

Ja monitorā ir aktivizēts režīms **HDMI**, nospiediet JOG pogu, lai parādītu funkciju taustiņu ceļveža ekrānu, un izvēlieties **III** → **System** → **PC/AV Mode** → **HDMI** → **PC** vai **AV**.

Tiek parādīts paziņojums **Not Optimum Mode.**

Šis paziņojums tiek parādīts, ja grafikas kartes signāls pārsniedz izstrādājuma maksimālo izšķirtspēju vai frekvenci.

Mainiet maksimālo izšķirtspēju un frekvenci, lai tās atbilstu izstrādājuma veiktspējai; plašāku informāciju skatiet sadaļā "Standarta signālu režīmu tabula" ([38. lpp.](#)).

Ekrānā redzami attēli izskatās izkropļoti.

Pārbaudiet izstrādājuma kabeļu savienojumu.

Ekrāns ir neskaidrs. Ekrāns ir izplūdis.

Atvienojiet piederumus (video paplašinājuma kabeli, u.c.) un mēģiniet vēlreiz.

Iestatiet izšķirtspēju un frekvenci uz ieteicamo līmeni.

Ekrāns izskatās nestabils un trīc. Ekrānā redzamas ēnas vai māņattēli.

Pārbaudiet, vai datora izšķirtspēja un frekvence ir iestatīta ar izstrādājumu saderīgu izšķirtspējas un frekvences iestatījumu diapazonā. Pēc tam, ja nepieciešams, mainiet iestatījumus atbilstoši šīs rokasgrāmatas „Standarta signāla režīma tabulas” iestatījumiem ([38. lpp.](#)) un izstrādājuma **Information** izvēlnes iestatījumiem.

Displeja izvēlnē mainiet **Response Time** (Atbildes laiks) uz **Faster** (Ātrāks) vai **Standard** (Standarts) atkarībā no lietojumprogrammas vai lietošanas veida.

Ekrāns ir pārāk gaišs. Ekrāns ir pārāk tumšs.

Pielāgojiet opcijas **Brightness** un **Contrast**.

Ekrāna krāsa ir nevienmērīga.

Maniet opcijas **Color** iestatījumus.

Ekrānā redzamajām krāsām ir ēna un tās ir izkropļotas.

Maniet opcijas **Color** iestatījumus.

Baltā krāsa neizskatās balta.

Maniet opcijas **Color** iestatījumus.

Ekrānā nav redzams attēls un strāvas LED indikators mirgo ik pēc 0,5 līdz 1 sekunde.

Pārliecinieties, vai kabelis ir pareizi pievienots izstrādājumam un datoram un vai savienotāji ir cieši noslēgti.

Izstrādājums ir enerģijas taupīšanas režīmā.

Nospiediet jebkuru tastatūras taustiņu vai pakustiniet peli, lai atgrieztos iepriekšējā ekrānā.

Teksts ir izplūdis.

Ja izmantojat operētājsistēmu Windows (piem., Windows 7, Windows 8, Windows 8.1 vai Windows 10): izvēlieties **Vadības panelis** → **Fonti** → **Pielāgot ClearType tekstu** un izvēlieties **Ieslēgt ClearType**.

Videofails tiek demonstrēts neskaidri.

Demonstrējot lielus augstas izšķirtspējas videofailus, tie var būt neskaidri. Tā var būt, ja videoatskaņotājs nav pielāgots datora resursu izmantošanai.

Mēģiniet demonstrēt failu citā videoatskaņotājā.

Skaņas problēma

Nav skaņas.

Vēlreiz pārbaudiet pievienoto austiņu stāvokli un/vai pielāgojiet skaļumu.

Pārbaudiet skaļumu.

Pārbaudiet, vai produkta vai avota ierīces skaņa ir izslēgta.

Skaļuma līmenis ir pārāk zems.

Noregulējiet skaļumu.

Ja pēc maksimālā skaļuma līmeņa ieslēgšanas skaļuma līmenis vēl joprojām ir zems, noregulējiet skaļuma līmeni datora skaņas kartē vai programmatūrā.

Video ir pieejams, bet nav skaņas.

Skaņu nevar dzirdēt, ja ievades ierīces ir pievienota, izmantojot HDMI-DVI kabeli.

Pievienojiet ierīci, izmantojot HDMI kabeli.

Skaņas ierīces problēma

Datora sāknēšanas laikā atskan skaņas signāls.

Ja, sāknējot datoru, atskan īsi skaņas signāli, lūdziet pārbaudiet datoru.

Enerģijas taupīšanas režīmā datora vai monitora ekrāns ieslēdzas, lai gan nekas netiek darīts ar tastatūru vai peli.

Šī problēma rodas, ja funkcija Wake On Lan (WOL) datorā ir ieslēgta, un tas neliecina par produkta problēmu.

Ja datorā izmanto operētājsistēmu Windows (piemēram, Windows 7, Windows 8, Windows 8.1 vai Windows 10), navigējiet uz Control Panel → Network and Internet → Network Properties (Configuration) un iestatiet ar Wake On Lan (WOL) saistīto opciju "Netiek izmantots".

Jautājumi & atbildes

- Plašāku informāciju par pielāgošanu skatiet datora vai grafikas kartes rokasgrāmatā.
- Iestatījumu izvēles ceļš ir atkarīgs no instalētās operētājsistēmas.
- Šī funkcija var nebūt atbalstīta atkarībā no modeļa.

Kā es varu mainīt frekvenci?

Iestatiet grafiskās kartes frekvenci.

- Windows 7: izvēlieties Vadības panelis → Izskats un personalizācija → Displejs → Ekrāna izšķirtspēja → Papildu iestatījumi → Monitors un sadaļā Monitora iestatījumi pielāgojiet elementu Ekrāna atsvaidzes intensitāte.
- Windows 8(Windows 8.1): dodieties uz Iestatījumi → Vadības panelis → Izskats un personalizācija → Displejs → Ekrāna izšķirtspēja → Papildu iestatījumi → Monitors un sadaļā Monitora iestatījumi pielāgojiet elementu Atsvaidzes intensitāte.
- Windows 10: dodieties uz Iestatījumi → Sistēma → Displejs → Papildu displeja iestatījumi → Displeja adaptera rekvizīti → Monitors un sadaļā Monitora iestatījumi pielāgojiet elementu Ekrāna atsvaidzes intensitāte.

Kā es varu mainīt izšķirtspēju?

- Windows 7: izvēlieties Vadības panelis → Izskats un personalizācija → Displejs → Ekrāna izšķirtspēja → Pielāgot izšķirtspēju.
- Windows 8(Windows 8.1): dodieties uz Iestatījumi → Vadības panelis → Izskats un personalizācija → Displejs → Pielāgot izšķirtspēju un noregulējiet izšķirtspēju.
- Windows 10: izvēlieties Iestatījumi → Sistēma → Displejs → Papildu displeja iestatījumi un noregulējiet izšķirtspēju.

Kā iestatīt enerģijas taupīšanas režīmu?

- Windows 7: izvēlieties Vadības panelis → Izskats un personalizācija → Personalizācija → Ekrānsaudzētāja iestatījumi → Enerģijas opcijas vai izmantojiet datora BIOS iestatījumus.
 - Windows 8(Windows 8.1): izvēlieties Iestatījumi → Vadības panelis → Izskats un personalizācija → Personalizēt → Ekrānsaudzētāja iestatījumi → Enerģijas opcijas vai izmantojiet datora BIOS iestatījumus.
 - Windows 10: izvēlieties Iestatījumi → Personalizācija → Bloķēšanas ekrāns → Ekrāna taimauta iestatījumi → Enerģija un miega režīms vai izmantojiet datora BIOS iestatījumus.
-

07. nodaļa

Specifikācijas

Vispārīgi

Modeļa nosaukums	S24D36*	S27D36*
Izmērs	24 collu klase (23,5 collas / 59,8 cm)	27 collu klase (26,9 collas / 68,4 cm)
Displeja laukums	521,395 mm (H) x 293,284 mm (V)	596,736 mm (H) x 335,664 mm (V)
Pikseļa solis	0,27156 mm (H) x 0,27156 mm (V)	0,3108mm (H) x 0,3108 mm (V)
Maksimālais pikseļu taktētājs	226,6 MHz	226,6 MHz
Strāvas padeve	AC100-240V~ 50/60Hz Ņemot vērā adaptera maiņstrāvas spriegumu. Izstrādājuma līdzstrāvas spriegumu skatiet uz izstrādājuma etiķetes.	
Signāla savienotāji	HDMI, D-SUB	
Vides apstākļi	Darbība Temperatūra: No 10 °C līdz 40 °C (No 50 °F līdz 104 °F) Mitrums: No 10 % līdz 80 %, nekondensējošs Uzglabāšana Temperatūra: No -20 °C līdz 45 °C (No -4 °F līdz 113 °F) Mitrums: No 5% līdz 95%, nekondensējošs	

-
- Plug-and-Play
Šo izstrādājumu var uzstādīt un izmantot kopā ar jebkuru sistēmu, kas ir saderīga ar standartu Plug and Play. Divvirzienu datu apmaiņa starp izstrādājumu un datora sistēmu optimizē izstrādājuma iestatījumus. Izstrādājuma instalēšana notiek automātiski. Tomēr uzstādīšanas iestatījumus iespējams pielāgot pēc saviem ieskatiem.
 - Paneļa punkti (pikseļi)
Izstrādājuma ražošanas tehnoloģiju dēļ aptuveni 1 miljonā daļa (1 d/m) LCD paneļa pikseļu var izskatīties gaišāki vai tumšāki. Tas neietekmē izstrādājuma veiktspēju.
 - Lai uzlabotu izstrādājuma kvalitāti, specifikācijas var tikt mainītas bez iepriekšēja paziņojuma.
 - Lai uzzinātu detalizētas ierīces specifikācijas, apmeklējiet Samsung tīmekļa vietni.
 - (tikai Eiropai)
Šī izstrādājuma enerģijas marķējuma informācijai varat piekļūt Eiropas ražojumu energomarkējuma datubāzē (European Product Registry for Energy Labelling - EPREL), kas pieejama tīmekļa vietnē [The image shows the HDMI logo, which consists of the letters "HDMI" in a bold, sans-serif font. Below the letters, the text "HIGH-DEFINITION MULTIMEDIA INTERFACE" is written in a smaller, all-caps font.](https://eprel.ec.europa.eu/qr/***** ar ***** ir apzīmēts izstrādājuma EPREL reģistrācijas numurs. Reģistrācijas numurs ir norādīts uz izstrādājuma marķējuma uzlīmes.• Bez mirgošanas
Ierīcei nav redzamas vai neredzamas mirgošanas.
Tehnoloģija Flicker Free (Bez mirgošanas) attīra acs redzamības monitora mirgošanu un novērš lietotāju acu nogurumu.</div><div data-bbox=)

The terms HDMI, HDMI High-Definition Multimedia Interface, HDMI trade dress and the HDMI Logos are trademarks or registered trademarks of HDMI Licensing Administrator, Inc.

Standarta signālu režīmu tabula

Modeļa nosaukums		S24D36*	S27D36*
Sinhronizēšana (PANELA spec.)	Horizontālā frekvence	53,8 ~ 113,1 kHz	53,8 ~ 113,1 kHz
	Vertikālā frekvence	46 ~ 100 Hz	46 ~ 100 Hz
Izšķirtspēja	Optimālā izšķirtspēja	1920 x 1080 un atsvaidzes intensitāte 60 Hz	
	Maksimālā izšķirtspēja	1920 x 1080 un atsvaidzes intensitāte 100 Hz (HDMI) 1920 x 1080 un atsvaidzes intensitāte 60 Hz (D-SUB)	

Ja signāls, kas pieder pie tālāk norādītajiem standarta signāla režīmiem, tiek pārsūtīts no jūsu datora, ekrāns tiek pielāgots automātiski. Ja no datora pārsūtītais signāls neatbilst sekojošajiem standarta signālu režīmiem, ekrāns var būt tukšs un strāvas LED indikators var būt ieslēgts. Šādā gadījumā nomainiet iestatījumus atbilstoši sekojošajai tabulai, ievērojot grafiskās kartes lietošanas rokasgrāmatas norādījumus,

Izšķirtspēja	Horizontālā frekvence (kHz)	Vertikālā frekvence (Hz)	Pikseļu pulkstenis (MHz)	Sinhronizācijas polaritāte (H/V)
IBM, 720 x 400	31,469	70,087	28,322	-/+
VESA, 640 x 480	31,469	59,940	25,175	-/-
MAC, 640 x 480	35,000	66,667	30,240	-/-
VESA, 640 x 480	37,861	72,809	31,500	-/-
VESA, 640 x 480	37,500	75,000	31,500	-/-
VESA, 800 x 600	35,156	56,250	36,000	+/+
VESA, 800 x 600	37,879	60,317	40,000	+/+
VESA, 800 x 600	48,077	72,188	50,000	+/+
VESA, 800 x 600	46,875	75,000	49,500	+/+
MAC, 832 x 624	49,726	74,551	57,284	-/-
VESA, 1024 x 768	48,363	60,004	65,000	-/-
VESA, 1024 x 768	56,476	70,069	75,000	-/-
VESA, 1024 x 768	60,023	75,029	78,750	+/+
VESA, 1152 x 864	67,500	75,000	108,000	+/+
MAC, 1152 x 870	68,681	75,062	100,000	-/-
VESA, 1280 x 720	45,000	60,000	74,250	+/+
VESA, 1280 x 800	49,702	59,810	83,500	-/+
VESA, 1280 x 1024	63,981	60,020	108,000	+/+

Izšķirtspēja	Horizontālā frekvence (kHz)	Vertikālā frekvence (Hz)	Pikseļu pulkstenis (MHz)	Sinhronizācijas polaritāte (H/V)
VESA, 1280 x 1024	79,976	75,025	135,000	+/+
VESA, 1440 x 900	55,935	59,887	106,500	-/+
VESA, 1600 x 900	60,000	60,000	108,000	+/+
VESA, 1680 x 1050	65,290	59,954	146,250	-/+
VESA, 1920 x 1080	67,500	60,000	148,500	+/+
VESA, 1920 x 1080	83,894	74,973	174,500	+/-
VESA, 1920 x 1080	113,221	100,000	226,600	+/-

— Horizontālā frekvence

Laiku, kāds nepieciešams, lai noskenētu vienu līniju no ekrāna kreisās malas līdz labajai malai, sauc par horizontālo ciklu. Horizontālajam ciklam pretējo skaitli sauc par horizontālo frekvenci. Horizontālā frekvence tiek mērīta kHz vienībās.

— Vertikālā frekvence

Viena un tā paša attēla atkārtošana neskaitāmas reizes sekundē ļauj skatīt dabiskus attēlus. Atkārtošanas biežums tiek dēvēts par vertikālo frekvenci vai atsvaidzes intensitāti un tiek norādīts hercos (Hz).

— Paneļa ražošanas tehnoloģiju dēļ optimālai attēla kvalitātei katram šī izstrādājuma ekrāna izmēram var iestatīt tikai vienu izšķirtspēju. Izmantojot izšķirtspēju, kas neatbilst norādītajai izšķirtspējai, var pasliktināties attēla kvalitāte. Lai izvairītos no šīs problēmas, ieteicams atlasīt norādīto izstrādājuma optimālo izšķirtspēju.

— Dažas iepriekšējā tabulā norādītās izšķirtspējas var nebūt pieejamas atkarībā no grafikas kartes specifikācijām.

08. nodaļa

Pielikums

Atbildība par maksas pakalpojumu (izmaksas, ko sedz klients)

— Ja tiek pieprasīts tehnisks pakalpojums (arī garantijas termiņa laikā), iespējams, tiks iekasēta samaksa par tehniskā speciālista izsaukumu tālāk aprakstītajos gadījumos.

Bojājumi, kas nav radušies izstrādājuma defekta dēļ

Tiek veikta izstrādājuma tīrīšana, pielāgošana, pārinstalēšana, tiek sniegts paskaidrojums vai veikta cita veida darbība.

- Ja ir nepieciešams tehniskais speciālists, lai sniegtu norādījumus par izstrādājuma lietošanu vai vienkāršiem iespēju pielāgojumiem, neizjaucot izstrādājumu.
- Ja bojājums radies ārējās vides faktoru ietekmē (internets, antena, vadu signāls utt.).
- Ja izstrādājums tiek uzstādīts no jauna vai pēc iegādātā izstrādājuma pirmās uzstādīšanas tiek pievienotas papildu ierīces.
- Ja izstrādājums tiek uzstādīts no jauna, pārvietojot to uz citu vietu vai citu ēku.
- Ja klients pieprasa norādījumus par cita ražotāja izstrādājuma lietošanu.
- Ja klients pieprasa norādījumus par tīkla vai cita uzņēmuma programmas lietošanu.
- Ja klients pieprasa programmatūras instalāciju vai izstrādājuma iestatīšanu.
- Ja tehniskais speciālists noņem/notīra putekļus vai citus svešķermeņus izstrādājuma iekšpusē.
- Ja klients pieprasa izstrādājuma papildu uzstādīšanu, pēc izstrādājuma iegādes ar interneta vai televīzijas starpniecību.

Izstrādājums ir bojāts klienta vainas dēļ

Izstrādājums ir bojāts, nepareizas lietošanas vai nepareiza remonta dēļ.

Izstrādājuma bojājuma iemesli:

- Kādas ārējas ietekmes dēļ vai gadījumā, ja izstrādājums ir nokritis zemē.
- Ja tika izmantoti materiāli vai atsevišķi nopērkami izstrādājumi, kurus uzņēmums Samsung nav norādījis.
- Ja labojumus veica persona, kas nav uzņēmuma Samsung Electronics Co., Ltd. ārpakalpojumu uzņēmuma vai partneruzņēmuma tehniskais speciālists.
- Ja klients ir pārveidojis vai labojis izstrādājumu.
- Ja tika izmantots nepiemērots spriegums vai neautorizēts elektriskais savienojums.
- Ja netiek ievēroti lietošanas rokasgrāmatā minētie piesardzības pasākumi.

Citi gadījumi

- Ja izstrādājuma bojājumus izraisa dabas katastrofa. (zibens, ugunsgrēks, zemestrīce, plūdi u.c.)
- Ja tiek nolietoti nolietojamie komponenti. (akumulators, toneris, dienasgaismas lampas, galviņa, vibropārveidotājs, lampa, filtrs, lenta u.c.)

— Ja klients pieprasa tehniskās apkopes pakalpojumu, taču izstrādājumam netiek konstatēts nekāds bojājums, var tikt piemērota samaksa. Tādēļ pirms tehniskā pakalpojuma pieprasīšanas, lūdz, izlasiet lietošanas rokasgrāmatu.