

# the *Dicing Kit* (8mm & 16mm)

SFP005

*(Izmantojiet tikai ar SFP820 virtuves kombainu vai SFP006 bļodu un vāku)*

*(Naudokite tik su virtuviniu kombainu SFP820 arba dubeniu ir dangteliu SFP006)*

*(Kasutage toiduinete kuubikuteks lõikamise komplekti ainult koos kõõgikombainiga SFP820 või töötlemisanuma ja kaanega SFP006)*

*(Только для использования с кухонным комбайном SFP820 или чашей и крышкой SFP006)*



LV LIETOŠANAS PAMĀCĪBA

EE KASUTUSJUHEND

LT NAUDOJIMO INSTRUKCIJA

RU РУКОВОДСТВО ПО ЭКСПЛУАТАЦИИ

# Sage®



## Saturs

- 2 Sage® prioritāte ir drošība
- 4 Sastāvdaļas
- 5 Salikšana
- 6 Funkcijas
- 7 Produktu apstrādes pamācība – griešana
- 8 Apkope un tīrīšana

## SAGE® PRIORITĀTE IR DROŠĪBA

Mēs, Sage®, vienmēr domājam par drošību. Mēs izstrādājam un izgatavojam preces, par augstāko kritēriju uzskatot jūsu – mūsu vērtīgā klienta – drošību. Turklāt mēs lūdzam jūs uzmanīgi lietot jebkuras elektroierīces, ievērojot tālāk sniegtos piesardzības pasākumus.

## SVARĪGI AIZSARDZĪBAS PASĀKUMI

**PIRMS LIETOŠANAS IZLASIET VISUS NORĀDĪJUMUS UN SAGLABĀJIET TURPMĀKAI UZZIŅAI**

- Rokasgrāmata ar pilnīgu informāciju ir pieejama vietnē: [sage-appliances.com](http://sage-appliances.com).
- Pirms pirmās lietošanas noņemiet un drošā veidā atbrīvojieties no jebkura iepakojuma.
- Šī ierīce ir paredzēta tikai lietošanai māsaimniecībā. Neizmantojiet ierīci citiem mērķiem, izņemot paredzēto lietojumu. Nelietojiet to transportlīdzekļos vai laivās, kas atrodas kustībā. Nelietojiet ārpus telpām. Nepareiza lietošana var radīt traumas.
- Ierīci drīkst tīrīt bērni, kas ir vecāki par 8 gadiem, un tikai pieaugušo uzraudzībā.
- Ierīcei jāatrodas bērniem, kas jaunāki par 8 gadiem, nerasniedzamā vietā.
- Pirms lietošanas vienmēr pārlicinieties, vai ierīce ir pareizi samontēta. Ierīce darbojas tikai tad, ja ir pareizi salikta.
- Darbības laikā sargiet rokas, pirkstus, matus, apģērbu, kā arī lāpstīņas un citus galda piederumus no kustīgām vai rotējošām daļām.
- Neizmantojiet ierīci citiem mērķiem, izņemot ēdienu un/vai dzērienu pagatavošanu.
- Pirms lietošanas izlasiet visus norādījumus un saglabājiet turpmākai uzziņai.

- Šo ierīci var lietot personas ar pazeminātām fiziskām vai garīgām spējām vai personas bez pieredzes un zināšanām, ja tās tiek uzraudzītas vai tām tiek sniegti norādījumi attiecībā uz ierīces drošu lietošanu un tās apzinās ar lietošanu saistītos riskus.
- Šo ierīci nedrīkst lietot bērni.
- Pirms griešanas komplekta uzlikšanas vienmēr pārbaudiet, vai ierīce ir pārslēgta pozīcijā OFF (izslēgts) un atvienota no elektrotīkla.
- Rīkojieties ar virtuves kombainu un piederumiem uzmanīgi - atcerieties, ka asmeņi un restes ir asi kā skalpelis, un ka tos jāglabā bērniem nepieejamā vietā.
- Darbiniet virtuves kombainu tikai ar cieši uzliktu maisāmā trauka vāku.
- Nekad nestumiet produktus padeves caurulē, izmantojot pirkstus vai virtuves piederumus. Vienmēr izmantojiet pievienoto produktu stūmēju. Nelieciet rokas vai pirkstus produktu tekņē, kad tā ir uzlikta uz ierīces.
- Pirms vāka noņemšanas no trauka pārliecinieties, ka ir nospiesta poga OFF, motors ir izslēgts, kontaktligzda ir izslēgta un ierīce ir atvienota no elektrotīkla. Pēc tam atbloķējiet blīvdu no motora korpusa un pirms apstrādātā produkta izņemšanas uzmanīgi noņemiet piederumus.
- Nemēģiniet izmantot virtuves kombainu citādi, izņemot, kā aprakstīts šajā instrukcijā.
- Šis izstrādājums ir paredzēts izmantošanai tikai ar atsevišķiem Sage virtuves kombainiem. Nemēģiniet izmantot griešanas komplektu ar citiem virtuves kombainiem, izņemot modeļus, kas norādīti uz iepakojuma.



Attēlotais simbols nozīmē, ka šo ierīci nedrīkst izmest ar standarta sadzīves atkritumiem. Tā jānogādā vietējās pašvaldības atkritumu savākšanas centrā, kas paredzēts šim mērķim, vai pie izplatītāja, kas nodrošina šādu pakalpojumu. Lai iegūtu papildu informāciju, lūdzu, sazinieties ar vietējo pašvaldību.

# TIKAI LIETOŠANAI MĀJSAIMNIECĪBĀ SAGLABĀJIET ŠĪS INSTRUKCIJAS



## Sastāvdaļas

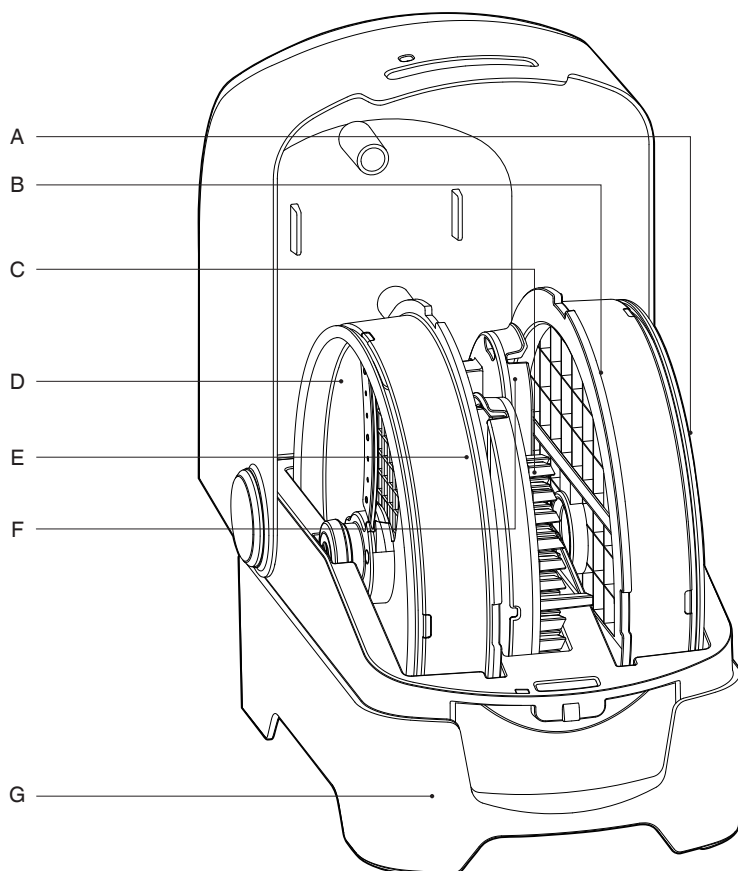

- A. 16 mm griešanas disks
- B. 16 mm griešanas siets
- C. 16 mm tīrīšanas uzgalis
- D. 8 mm griešanas disks

- E. 8 mm griešanas siets
- F. 8 mm tīrīšanas uzgalis
- G. Uzglabāšanas kārba



## Salikšana

- Bļodu uzlieciet uz motora bāzes un pagrieziet pulksteņa rādītāja virzienā, līdz rokturis nofiksējas priekšpusē.
- Pirms vāka uzlikšanas uz bļodas, ievietojiet redukcijas vārpstu un novietojiet to virs savienojuma bļodas centrā.
- Ja plānojat griezt lielāku apjomu (vairāk nekā 5 glāzes), pēc redukcijas vārpstas ievietošanas bļodā ievietojiet griešanas sadalītāju. Griešanas sadalītājs palīdzēs sadalīt sagriezto produktu vienmērīgi pa visu bļodu.



### BRĪDINĀJUMS

Nepieskarieties griešanas sietā asmeņiem. Asmeņi ir ļoti asi!



- Ievietojiet griešanas sietu, centrējot pret 4 izvirzījumiem bļodā, pēc tam ievietojiet griešanas disku.
- Pārliedcinieties, vai ievērojat pareizo kārtību un griešanas disks atbilst griešanas sietam. Katrs griešanas siets nodrošina dažāda izmēra kubiņus un tam ir paredzēts atbilstoša izmēra griešanas disks.
- Neizmantojiet griešanas komplektu ar disku vārpstu. Vienmēr izmantojiet redukcijas vārpstu.



### PIEZĪME

Griešanas komplektu vienmēr izmantojiet tikai ar SFP820 virtuves kombainu vai SFP006 bļodu un vāku.

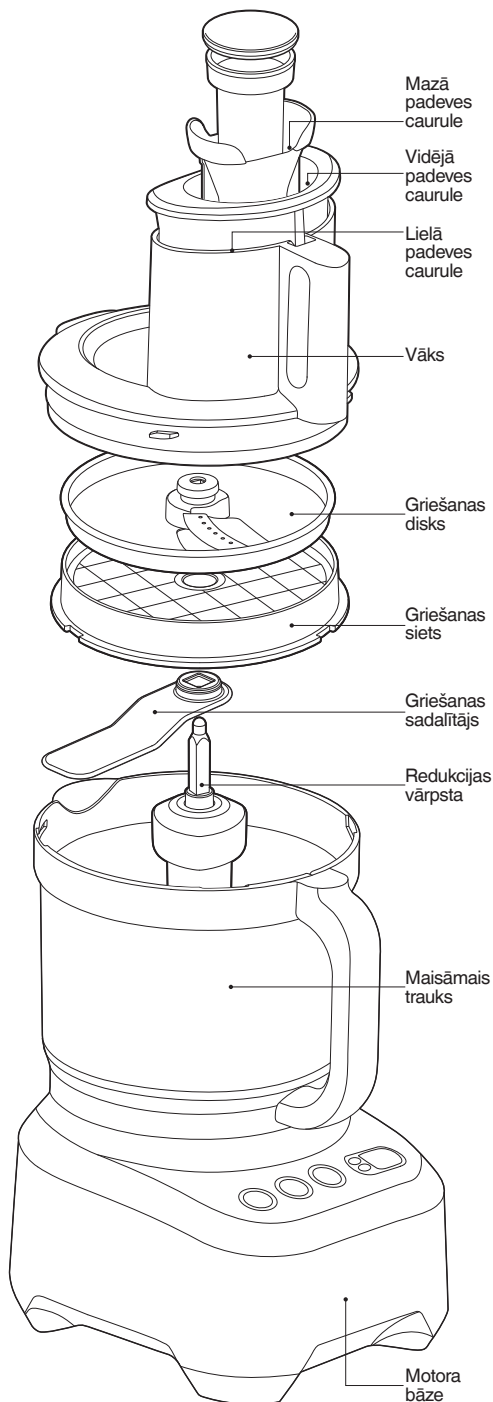



## Funkcijas

Griešanas komplekts sagriež svaigus un vārītus produktus 16 x 16 mm un 8 x 8 mm kubiņos.

Vienlaicīgi virtuves kombainā negrieziet vairāk kā 10 glāzes (2,4 l). Ja jums nepieciešams sagriezt lielāku apjomu, vienmēr iztukšojiet bļodu un pēc tam turpiniet griešanu. Pārsniedzot šo apjomu, produkti diskā sastrēgst un apgrūtina griešanas sieta tīrīšanas procesu.

Izmantojiet pogu START / PAUSE (sākt/pauze), lai nodrošinātu kontroli, griežot produktus.

### Dārzeni un augļi

Izmantojot griešanas komplektu, iespējams apstrādāt svaigus un vārītus dārzeņus un augļus. Lai uzlabotu cietu dārzeņu, piemēram, burkānu un ķirbja, griešanas rezultātu, iesakām tos pirms tam novārīt.

### Negrieziet saldus kartupeļus

(jams/kumara)

Saldā kartupeļa sausās, šķiedrainās tekstūras dēļ to neiesakām griezt, izmantojot griešanas komplektu.

Saldais kartupelis rada lielu slodzi uz griešanas komplektu, kas, savukārt, rada berzi un iespējamus bojājumus bļodas vākam.

### Izvēlieties piemērotu padeves caurules izmēru

Lai panāktu labāku rezultātu, griežot svaigus, cietus dārzeņus, piemēram, burkānus, ievietojiet tos gareniski mazajā padeves caurulē, bet ķirbi – vidējā padeves caurulē. Ja ievietosit tos lielajā padeves caurulē, produkti var sastrēgt diskā. Griežot tomātus, atlasiet stingrākos tomātus, lai panāktu optimālu rezultātu.



### PADOMS

Ja griešanas laikā virtuves kombains apstājas, apturiet ierīci un ļoti piesardzīgi izņemiet griešanas disku. Izmantojot tīrīšanas uzgali, atbrīvojiet griešanas sietu un disku no produktu paliekām.



## Produktu apstrādes pamācība – griešana

<b>PRODUKTA VEIDS</b>	<b>PADOMS</b>	<b>IETEIKUMI PA PRODUKTU VEIDIEM</b>
Avokado (mizots)	Noņemiet miziņu	Rupjš gvakamole, salāti
Bietes	Var apstrādāt svaigas vai vārītas	Uzkodas, biešu risoto, salāti
Sviesta ķirbis	Izmantojiet vidēja lieluma padeves cauruli vai iepriekš vāriet	Sviesta ķirbja zupa
Burkāni	Izmantojiet mazu vai vidēja lieluma padeves cauruli vai iepriekš vāriet	Vistas zupa ar dārzeņiem, gaļas pīrāgs, dārzeņu mērce, mirepoix
Selerijas	Nogrieziet galus	Dārzeņu zupa, mirepoix, salāti
Sīpoli	Noņemiet miziņu	Salsa, zupa, mērces, salāti
Kartupeļi	Var apstrādāt svaigus vai vārītus	Kartupeļu salāti, kartupeļu biezenis, zupa
Tomāti		Salsa, bruschetta, mērces
Āboli/bumbieri	Pārgrieziet uz pusēm un izņemiet sēkliņas	Augļu salāti, deserta mērce
Cukini		Vistas zupa ar dārzeņiem, quesadillas, salsa



## Apkope un tīrīšana

Drošības apsvērumu dēļ pēc lietošanas atvienojiet elektrības kabeli no kontaktligzdas.

Asmeņi un diski ir ļoti asi, tāpēc nepieskarieties tiem. Tīrot asmeņus, vienmēr izmantojiet tīrīšanas uzgali, lāpstiņu vai birsti, lai atbrīvotos no produktiem vai notīrītu asmeņus. Asmeņus un diskus drīkst mazgāt trauku mazgājamā mašīnā.

Visiem trim griešanas sietiem (8 mm, 12 mm un 16 mm) ir atbilstoši tīrīšanas uzgaļu rīki (8 mm, 12 mm, 16 mm).

Lai iztīrītu produktu paliekas no griešanas sieta, pēc 10 glāzēm vai PĒC KATRAS LIETOŠANAS izmantojiet griešanas sietam atbilstošu tīrīšanas uzgali. Uzreiz pēc griešanas noņemiet griešanas disku no bļodas, atstājot bļodā griešanas sietu.

- Izvēlieties pareizo tīrīšanas uzgaļa izmēru un uzlieciet griešanas uzgali uz lielā stūmēja apakšas.
- Centrējiet atzīmes uz tīrīšanas uzgaļa pret atzīmēm uz griešanas sieta, stumiet uz leju, lai produktu iestumtu sietā.
- Atkārtojiet četras reizes, virzoties ap sietu, līdz ir atbrīvots viss siets.

Kad produkta paliekas ir iztīrītas bļodā, uzmanīgi ielieciet griešanas sietu izlietnē un nomazgājiet, izmantojot tīrīšanas birsti, kas iekļauta virtuves kombaina komplektācijā.



### Uzglabāšana

Levietojiet visus piederumus uzglabāšanas kārbā un uzglabājiet bērniem neaizsniedzamā vietā, lai izvairītos no nejaušām grieztām traumām. Nav ieteicams glabāt diskus atvilktnē kopā ar citiem virtuves piederumiem.