

the Smart Oven[®] Pro

SOV820



LV LIETOŠANAS PAMĀCĪBA

EE KASUTUSJUHEND

LT NAUDOJIMO INSTRUKCIJA

RU РУКОВОДСТВО ПО ЭКСПЛУАТАЦИИ

Sage[®]



Saturs

- 2 Sage® prioritāte ir drošība
- 6 Sastāvdaļas
- 7 Ātrās palaides rokasgrāmata
- 8 Funkcijas
- 10 Apkope un tīrīšana
- 11 Bojājumu novēršana

SAGE® PRIORITĀTE IR DROŠĪBA

Mēs, Sage®, vienmēr domājam par drošību. Mēs izstrādājam un izgatavojam preces, par augstāko kritēriju uzskatot jūsu – mūsu vērtīgā klienta – drošību. Turklāt mēs lūdzam jūs uzmanīgi lietot jebkuras elektroierīces, ievērojot tālāk sniegtos piesardzības pasākumus.

SVARĪGI AIZSARDZĪBAS PASĀKUMI

PIRMS LIETOŠANAS IZLASIET VISUS NORĀDĪJUMUS UN SAGLABĀJIET TURPMĀKAI UZZIŅAI

- Rokasgrāmata ar pilnīgu informāciju ir pieejama vietnē: sageappliances.com.
- Pirms pirmās lietošanas, lūdzu, pārliecinieties, vai jūsu elektrotīkla spriegums atbilst spriegumam, kas norādīts uz datu plāksnītes ierīces apakšā.
- Pirms krāsniņas izmantošanas pirmo reizi noņemiet visus iepakojuma materiālus un reklāmas uzlīmes un atbrīvojieties no tām drošā veidā.
- Lai nepieļautu nosmakšanas risku maziem bērniem, noņemiet aizsargpārsegu no ierīces kontaktdakšas un atbrīvojieties no tā drošā veidā.
- Eksploatācijas laikā nenovietojiet ierīci tuvu sola vai galda malai. Nodrošiniet, lai virsma būtu stabila, līdzena, karstumizturīga un tīra.
- Ja krāsniņa lietošanas laikā tiks nosepta vai pieskarsies viegli uzliesmojošam materiālam, tostarp aizkariem, drapērijām, sienām un līdzīgiem objektiem, tas var izraisīt ugunsgrēku.
- Nelietojiet šo ierīci uz karsta gāzes vai elektriskā degļa (vai to tuvumā) vai vietā, kur ierīce varētu pieskarties karstai krāsniņai vai virsmai.
- Nepieļaujiet, lai elektrības vads nokarātos pāri letes vai galda malai vai pieskartos karstām virsmām.

- Lietojot krāsniņu, nodrošiniet vismaz 10 cm attālumu no apkārt esošajiem priekšmetiem un 15 cm attālumu no priekšmetiem, kas atrodas virs tā.
- Kad ierīce darbojas, aizsniedzamo virsmu temperatūra var būt augsta.
- Nepieskarieties karstām virsmām. Lai izvairītos no applaucēšanās, esiet ārkārtīgi piesardzīgi, izņemot katlus, šķīvjus un piederumus, piemēram, komplektācijā iekļauto grilēšanas resti un cepšanas paplāti, kas satur karstu eļļu vai citus karstus šķidrumus.
- Virtuves piederumus, cepšanas paplātes vai šķīvjus neatbalstiet pret stikla durvīm.
- Neatstājiet durtiņas atvērtas ilgākā laika posmā.
- Neuzglabājiet priekšmetus uz krāsniņas, kad tā darbojas, izņemot gadījumus, kas aprakstīti šīs rokasgrāmatas 8. lappusē.
- Nelieciet krāsniņā kartonu, plastmasu, papīru vai citus viegli uzliesmojošus materiālus.
- nenosedziet ar foliju drupaču paplāti vai citas detaļas. Tas izraisīs krāsniņas pārkaršanu.
- Esiet piesardzīgi, izmantojot paplātes un šķīvjus, kas izgatavoti no cita materiāla, izņemot metālu. Pirms paplāšu un šķīvju lietošanas krāsniņā nodrošiniet, lai tie būtu droši šādai lietošanai.
- Esiet piesardzīgi, izmantojot krāsniņā vākus, jo spiediens segtā paplātē vai šķīvī var likt sastāvdaļām sprāgt vai trauks var ieplaisāt. Nelieciet krāsniņā hermētiski noslēgtas tvertnes.
- Krāsniņā aizliegts ievietot pārmērīgi lielus produktus un metāla virtuves piederumus, jo tie var radīt elektrotraumas risku.
- Tādu piederumu un rīku izmantošana, ko neiesaka vai kas nav pievienoti šai krāsniņai, var radīt traumas.
- Šī ierīce ir paredzēta tikai lietošanai mājāsaimniecībā. Neizmantojiet jebkāda veida transportlīdzekļos, kas atrodas kustībā. Neizmantojiet ierīci ārpus telpām vai citiem mērķiem, izņemot paredzēto lietojumu. Nepareiza lietošana var radīt traumas.
- Ja ierīce: jāatstāj bez uzraudzības, jātīra, jāpārvieta, jāsaliek vai jāuzglabā, vienmēr to izslēdziet un atvienojiet elektrības vadu no elektrotīkla kontaktligzdas, ļaujot ierīcei pilnībā atdzist.
- Netīriet ar metāla sūkli. Pretējā gadījumā no paliktņa var atdalīties gabaliņi, kas var saskarties ar elektriskajiem elementiem, radot elektrotraumu draudus.

- Šo ierīci var lietot bērni vecumā no 8 gadiem un personas ar pazeminātām fiziskām, sensorām vai garīgām spējām vai personas bez pieredzes un zināšanām, ja tās tiek uzraudzītas vai tām tiek sniegti norādījumi attiecībā uz ierīces drošu lietošanu un tās apzinās ar lietošanu saistītos riskus.
- Bērni nedrīkst rotaļāties ar ierīci.
- Bērni, kas jaunāki par 8 gadiem, nedrīkst veikt tīrīšanu un apkopi, ja vien tas netiek darīts pieaugušo uzraudzībā.
- Ierīci un tās elektrības vadu sargiet no bērniem, kas ir jaunāki par 8 gadiem.
- Iesakām regulāri pārbaudīt ierīci. Nelietojiet ierīci, ja elektrības vads, elektrības kontaktdakša vai ierīce ir jebkādā veidā bojāta. Ja ierīce ir bojāta vai nepieciešama apkope (izņemot tīrīšanu), lūdzu, sazinieties ar Sage klientu servisu vai dodieties uz vietni: sageappliances.com.
- Šo ierīci nav paredzēts lietot, izmantojot ārējo taimeru vai atsevišķu tālvadības sistēmu.

ĪPAŠI NORĀDĪJUMI ATTIECĪBĀ UZ SOV820

- Iesakām pieslēgt krāsniņu atsevišķam kontūram, kas ir nodalīts no citām ierīcēm. Ja neesat pārliecināti, sazinieties ar licencētu un kvalificētu elektriķi.
- Lai izslēgtu krāsniņu, nospiediet pogu START/CANCEL (sāk/atcelt) vadības panelī. Krāsniņa ir izslēgta, kad izdziest pogu fona apgaismojums.
- Regulāri tīriet drupaču paplāti. Lai iztīrītu drupaču paplāti:
 - Izslēdziet krāsniņu.
 - Ļaujiet krāsniņai pilnībā atdzist, bet pēc tam elektrības vadu atvienojiet no elektrotīkla kontaktligzdas.
 - Izņemiet drupaču paplāti un tīriet ar siltu ziepjūdeni.
 - Pirms paplātes ievietošanas atpakaļ vietā pilnībā to nosusiniet.



BRĪDINĀJUMS

LAI MAZINĀTU UGUNSGRĒKA, ELEKTROTRAUMAS, PĀRMĒRĪGA UV STAROJUMA RISKU VAI TRAUMU RISKU PERSONĀM:

- Pirms spuldzītes nomaiņas vienmēr atvienojiet ierīci no elektrotīkla un ļaujiet krāsniņai un visām tās daļām (tostarp spuldzītes korpusam, stikla pārsegam un korpusam) pilnībā atdzist.
- Izmantojiet tikai 25 vatu, 220–240 V, G9 tipa krāsniņu spuldzītes.
- Darbojoties ar spuldzīti, vienmēr izmantojiet mīkstu lupatiņu un nepieskarieties tās virsmai, jo eļļas, kas ir jūsu ādā, var bojāt spuldzīti.
- Neskatieties tieši uz degošu spuldzīti.
- Nepalieciet gaismā, ja āda jūt siltumu.
- Sargiet spuldzīti no materiāliem, kas var uzliesmot.
- Spuldzīte ātri uzkarst. Lai ieslēgtu apgaismojumu, vienmēr izmantojiet gaismas pogu.
- Neizmantojiet apgaismojumu, ja spuldzītes korpus, stikla pārsegs, UV filtrs vai korpus neatrodas vietā vai ir bojāts.



Attēlotais simbols nozīmē, ka šo ierīci nedrīkst izmest ar standarta sadzīves atkritumiem. Tā jānogādā vietējās pašvaldības atkritumu savākšanas centrā, kas paredzēts šim mērķim, vai pie izplatītāja, kas nodrošina šādu pakalpojumu. Lai iegūtu papildu informāciju, lūdzu, sazinieties ar vietējo pašvaldību.



Hot Surfaces
Do Not Touch

Šis simbols norāda, ka ierīces darbības laikā un kādu laiku pēc tās lietošanas pieejamās virsmas saglabāsies karstas.







Lai izvairītos no elektrotraumas, neiegremdējiet ūdenī (vai citā šķidrumā) vadu vai kontaktdakšu.

SAGLABĀJIET ŠĪS INSTRUKCIJAS

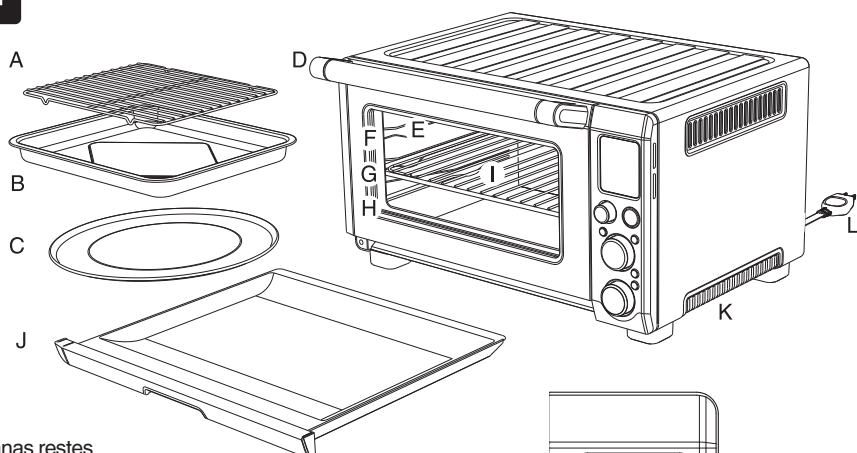

Sastāvdaļas



- A. Grilēšanas restes
- B. 28 x 33,5 cm emaljēta cepšanas paplāte
- C. 30 cm picas paplāte ar pretpiedeguma pārklājumu
- D. Durvju rokturis
- E. Krāsniņas apgaismojums
- F. Augšējā režģa augstuma pozīcija: Funkcija GRILL (grils).
- G. Vidējā režģa augstuma pozīcija: funkcijas TOAST (grauzdiņš), CRUMPET (apaļmaizīte), PIZZA (pica) un COOKIES (cepumi).
- H. Apakšējā režģa augstuma pozīcija: funkcijas BAKE (cepšana), ROAST (grilēšana), REHEAT (atkārtota karsēšana), WARM (sildīšana) un SLOW COOK (lēna gatavošana).
- I. Režģis
- J. Drupaču paplāte
- K. Ventilācijas spraugas
- L. Elektrības slēdzis
- M. LCD ekrāns
- N. Poga START/CANCEL (sākt/atcelt)
- O. Skala FUNCTION (funkcija)
- P.  TEMPERATŪRAS pārveidošanas poga
- Q. Skala TEMPERATURE (temperatūra)/grauzdiņu un apaļmaizīšu apbrūnināšanas kontrole
- R. Skala TIME (laiks)/grauzdiņu un apaļmaizīšu šķēles izvēle
- S. Poga  OVEN LIGHT (krāsniņas apgaismojums)
- T. Poga  CONVECTION (konvekcija)
- U. Poga  FROZEN FOODS (saldēti produkti)

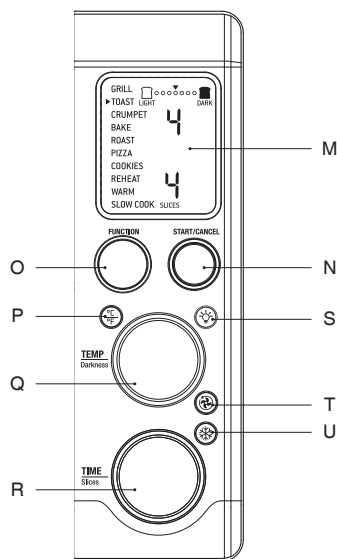

Atsevišķi pieejamie piederumi:



Bambusa dēlītis griešanai
Daļas Nr.: SOV800CB



Nominālie parametri

220–240V ~ 50Hz 2000–2400W



Ātrās palāides rokasgrāmata

Šī ātrās palāides rokasgrāmata ir paredzēta krāsnīņas pirmajai lietošanas reizei. Drošības informāciju un papildu informāciju skatiet citās lietošanas instrukcijas daļās.

KRĀSNIŅAS SAGATAVOŠANA

Lai noņemtu sildelementu aizsargvielas, krāsnīņu jādarbina tukšu 15 minūtes. Tā kā no krāsnīņas var plūst izgarojumi, nodrošiniet telpā atbilstošu ventilāciju. Tvaiki ir droši un nekaitē krāsnīņas veiktspējai.

1. Pirms pirmās lietošanas noņemiet no krāsnīņas un drošā veidā atbrīvojieties no iepakojuma materiāliem, reklāmas uzlīmēm un lentām.
2. Izņemiet drupaču paplāti, režģi, grilēšanas resti, cepšanas paplāti un picas paplāti no putuplasta iepakojuma. Mazgājiet tos ar mīkstu sūkli siltā ziepjūdenī, bet pēc tam noskalojiet un rūpīgi nosusiniet.
3. Krāsnīņas iekšpusi noslaukiet ar mīkstu, slapju sūkli. Rūpīgi nosusiniet.
4. Krāsnīņu novietojiet uz līdzenas, sausas virsmas. Nodrošiniet vismaz 10 cm attālumu no apkārt esošajiem priekšmetiem un 15 cm attālumu no priekšmetiem, kas atrodas virs ierīces.
5. Ievietojiet krāsnīņā drupatu paplāti.
6. Pilnībā iztīriet elektrības vadu un kontaktdakšu ievietojiet iezemētā sienas kontakttligzdā.

7. Krāsnīņa atskaņos skaņas signālu, bet LCD ekrāns izgaismosies. Funkciju opcijas tiks attēlotas ar indikatoru uz iestatījuma BAKE (cepšana).
8. Pagrieziet skalu FUNCTION (funkcija) pa labi, līdz indikators sasniedz funkciju PIZZA (pica).

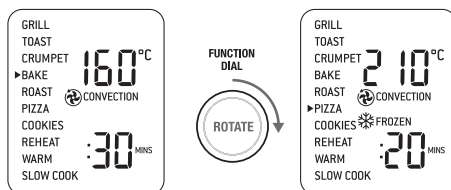

9. Nospiediet pogu START/CANCEL (sākt/atcelt). Pogas fons izgaismosies sarkanā krāsā, LCD ekrāns izgaismosies oranžā krāsā un atskanēs krāsnīņas skaņas signāls.
10. LCD ekrānā mirgos uzraksts "PREHEATING" (iepriekšēja sildīšana). Kad krāsnīņa būs sasniegusi iestatīto temperatūru, atskanēs temperatūras skaņas signāls.
11. Tiks attēlots taimeris un automātiski sāksies laika atskaite.
12. Gatavošanas cikla beigās atskanēs krāsnīņas skaņas signāls, pogas START/ CANCEL (sākt/atcelt) fona gaisma izdzisis un LCD ekrāns tiks izgaismots zilā krāsā.
13. Tagad krāsnīņa ir gatava lietošanai.



Funkcijas

KRĀSNIŅAS LIETOŠANA

1. Režģi novietojiet tā, lai spieķi būtu vērsti uz augšu, un ievietojiet to vēlamajā režģa pozīcijā. Režģa pozīcijas ir ērti uzdrukātas krāsniņas durvju lodziņa labajā pusē.

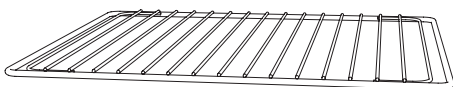

2. Pagrieziet skalu FUNCTION (funkcija), līdz indikators uz LCD ekrāna sasniedz vēlamu iestatījumu.
3. Skalu TEMPERATURE (temperatūra) pagrieziet pa kreisi, lai samazinātu temperatūru, vai pa labi, lai to palielinātu.
4. Apakšējais attēls uz LCD ekrāna norāda atlasītā iestatījuma iepriekš iestatīto gatavošanas laiku. Iestatījumiem TOAST (grauzdiņš) un CRUMPET (apaļmaizīte) tas norāda uz šķēļu skaitu. Skalu TIME (laiks) pagrieziet pa kreisi, lai saīsinātu gatavošanas laiku, vai pa labi, lai to pagarinātu.
5. Iestatījumiem bez iepriekšējas karsēšanas (TOAST (grauzdiņš), CRUMPET (apaļmaizīte), GRILL (grils), REHEAT (atkārtota karsēšana), WARM (sildīšana)) produktus lieciet tieši uz režģa vai pievienotās picas paplātes, grilēšanas restes un/vai cepšanas paplātes. Lai nodrošinātu vienmērīgāku cepšanu, lieciet produktus krāsniņas centrā.
 - a) Aizveriet krāsniņas durtiņas.
 - b) Nospiediet pogu START/CANCEL (sākt/atcelt). Pogas fona apgaismojums iedegsies sarkanā krāsā, atskanēs krāsniņas signāls un LCD ekrāns izgaismosies oranžā krāsā.
 - c) Tiks attēlots taimeris, kas sāks laika atpakaļskaiti. Gatavošanas temperatūru un laiku iespējams regulēt arī gatavošanas cikla laikā.
6. Iestatījumiem, kuros tiek nodrošināts iepriekšējais karsēšanas cikls (BAKE (cepšana), ROAST (grilēšana), PIZZA (pica), COOKIES (cepumi), SLOW COOK (lēna gatavošana)), pirms produktu likšanas krāsniņā nospiediet pogu START/CANCEL (sākt/atcelt).

Pogas fona apgaismojums iedegsies sarkanā krāsā, atskanēs skaņas signāls un, kamēr krāsniņa uzksarsis, LCD ekrānā mirgos "PREHEATING" (iepriekšēja uzsildīšana).

- a) Kad krāsniņa būs gatava lietošanai, mirgojošais uzraksts "PREHEATING" (iepriekšēja uzsildīšana) izdzisis, atskanēs skaņas signāls un taimeris sāks laika atskaiti. Ielieciet produktus krāsniņā tieši uz režģa vai uz picas paplātes, grilēšanas restes un/vai cepšanas paplātes. Lai nodrošinātu vienmērīgāku cepšanu, lieciet produktus krāsniņas centrā.
 - b) Aizveriet krāsniņas durtiņas.
 - c) Taimeris sāks laika atpakaļskaiti. Gatavošanas temperatūru un laiku iespējams regulēt arī gatavošanas cikla laikā.
7. Gatavošanas cikla beigās atskanēs krāsniņas skaņas signāls, pogas START/ CANCEL (sākt/atcelt) fona gaisma izdzisis un LCD ekrāns tiks izgaismots zilā krāsā.

MAGNĒTISKĀ AUTOMĀTISKĀS REŽĢA IZSTUMŠANAS IERĪCE

Ja režģis ir ievietots režģa vidējā pozīcijā, tas automātiski līdz pusei izbīdīsies no krāsniņas, kad tiks atvērtas durvis, tā, lai jūs varētu vienkārši izņemt grauzdētos produktus.

Kad režģis ir novietots pozīcijā, durtiņas vienmēr atveriet lēnām, lai nepieļautu režģa pārlieku strauju izstumšanu.

PIEŽĪME

Krāsniņas augšpuse ir darbības laikā un pēc tās būs ļoti karsta. Tāpēc neiesakām likt uz krāsniņas jebkādam priekšmetam.

Sage bambusa dēlīti griešanai var novietot uz rievotās daļas krāsniņas augšā. Papildu informāciju skatiet vietnē: www.sageappliances.com.

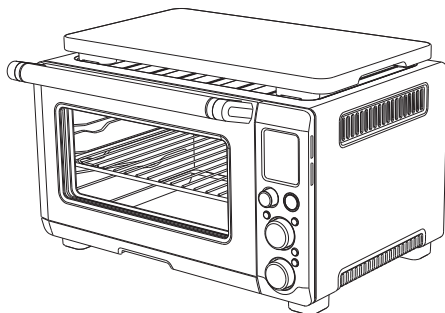

KRĀSNIŅAS SPULDŽĪTES NOMAIŅA



BRĪDINĀJUMS

Pirms spuldzītes nomaiņas vienmēr atvienojiet krāsniņu no elektrotīkla un ļaujiet tai atdzist. Izmantojiet tikai 25 vatu, 220–240 V, G9 tipa krāsniņas spuldzīti.

1. Pirms spuldzes nomaiņas izņemiet no krāsniņas režģi.
2. Lampa atrodas krāsniņas kreisajā pusē. Uzlieciet pirkstus uz lampa korpusa ārpuses un uzmanīgi pavelciet stikla pārsegu prom no krāsniņas sienas, lai noņemtu. Ja nevarat noņemt pārsegu, ieslidiniet karoti lampa korpusa kreisajā pusē un uzmanīgi noceliet pārsegu. Ar otru roku vienmēr pieturiet stikla pārsegu, lai nepieļautu tā nokrišanu un saplīšanu.

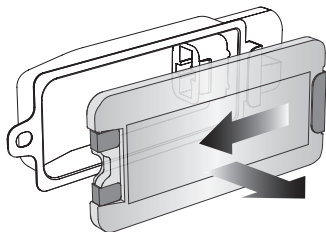

3. Izņemiet veco spuldzi, uzvelkot to no turētāja.

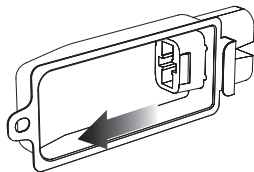

4. Izmantojiet mīkstu lupatiņu, lai ievietotu jaunu spuldzi. Nepieskarieties spuldzītes virsmai ar pirkstiem, jo eļļas, kas ir jūsu ādā, var bojāt spuldzīti.

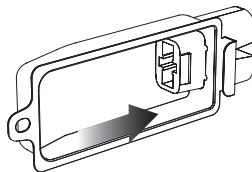

5. Lai uzliktu atpakaļ stikla vāku, metāla āķi centrējiet pret lampa korpusu. Stikla pārsega pretējo galu ieslidiniet metāla kronšteinā, kas atrodas korpusa labajā pusē, bet pēc tam metāla āķi iespiediet korpusa kreisajā pusē, līdz tas droši nofiksējas vietā.

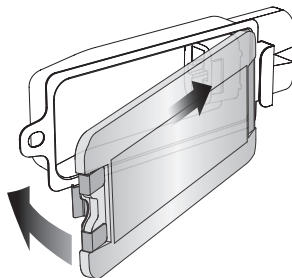



Apkope un tīrīšana

Pirms tīrīšanas nodrošiniet, ka krāsniņa ir izslēgta, nospiežot pogu START/CANCEL (sākt/atcelt) vadības panelī. Krāsniņa ir izslēgta, kad izdziest pogas fona apgaismojums.

Kontakt dakšu atvienojiet no kontaktligzdas. Pirms izjaukšanas un tīrīšanas ļaujiet krāsniņai un visiem piederumiem pilnībā atdzist.

ĀRĒJĀ KORPUSA UN DURTIŅU TĪRĪŠANA

1. Korpusa ārieni noslaukiet ar mīkstu, slapju sūkli. Lai izvairītos no traipu rašanās, var izmantot neabrazīvu šķidru tīrīšanas līdzekli vai maigu izsmidzināmu šķīdumu. Pirms tīrīšanas uzklājiet tīrīšanas līdzekli uz sūkļa, nevis uz krāsniņas virsmas.
2. Lai tīrītu stikla durtiņas, izmantojiet stikla tīrīšanas līdzekli vai maigu mazgāšanas līdzekli un mīkstu, mitru sūkli vai mīksta plastmasas sūkli. Neizmantojiet abrazīvu tīrītāju vai metāla sūkli, jo tas saskrāpēs krāsniņas virsmu.
3. LCD ekrānu noslaukiet ar mīkstu, mitru lupatiņu. Tīrīšanas līdzekli uzklājiet uz lupatiņas, nevis uz LCD virsmas. Tīrot ar sausu lupatiņu vai abrazīviem tīrīšanas līdzekļiem, jūs varat saskrāpēt virsmu.
4. Pirms kontaktdakšas ievietošanas kontaktligzdā un ierīces ieslēgšanas ļaujiet visām virsmām kārtīgi nožūt.

IEKŠPUSES TĪRĪŠANA

1. Krāsniņas sienas ir pārklātas ar pretpiedeguma pārklājumu, kas atvieglo tīrīšanu. Lai notīrītu visus šlakstus, kas var būt radušies, gatavojot ēdienu, noslaukiet sienu ar mīkstu, mitru sūkli. Lai izvairītos no traipu rašanās, var izmantot neabrazīvu šķidru tīrīšanas līdzekli vai maigu izsmidzināmu šķīdumu. Pirms tīrīšanas uzklājiet tīrīšanas līdzekli uz sūkļa, nevis uz krāsniņas virsmas. Centieties nepieskarties kvarca sildelementiem.



BRĪDINĀJUMS

Esiet īpaši piesardzīgi, tīrot kvarca sildelementus. Ļaujiet krāsniņai pilnībā atdzist, pēc tam ar mīkstu, mitru sūkli vai lupatiņu maigi tīriet sildelementu visā tā garumā. Neizmantojiet nekādus tīrīšanas līdzekļus vai vielas. Pirms kontaktdakšas ievietošanas kontaktligzdā un ierīces ieslēgšanas ļaujiet visām virsmām kārtīgi nožūt.

2. Pirms kontaktdakšas ievietošanas kontaktligzdā un ierīces ieslēgšanas ļaujiet visām virsmām kārtīgi nožūt.

DRUPAČU PABLĀTES TĪRĪŠANA

1. Pēc katras lietošanas izvelciet paplāti un izberiet no tās drupačas. Paplāti noslaukiet ar mīkstu, slapju sūkli. Lai izvairītos no traipu rašanās, var izmantot neabrazīvu šķidru tīrīšanas līdzekli. Pirms tīrīšanas uzklājiet tīrīšanas līdzekli uz sūkļa, nevis uz paplātes. Rūpīgi nosusiniet.
2. Lai atbrīvotos no piedegušajām taukvielām, iemērciet paplāti siltā ziepjūdenī un mazgājiet ar mīkstu sūkli vai mīkstu plastmasas sūkli. Noskalojiet un rūpīgi nosusiniet.
3. Pēc tīrīšanas, pirms kontaktdakšas pieslēgšanas kontaktligzdai un ierīces ieslēgšanas vienmēr ievietojiet atpakaļ krāsniņā drupaču paplāti.

DZESĒŠANAS REŽĢA, GRILĒŠANAS RESTES, CEPŠANAS PABLĀTES UN PICAS PABLĀTES TĪRĪŠANA

1. Visus piederumus mazgājiet siltā ziepjūdenī ar mīkstu sūkli vai mīkstu plastmasas sūkli. Noskalojiet un rūpīgi nosusiniet. Neizmantojiet abrazīvus tīrīšanas līdzekļus, metāla sūkļus vai metāla galda piederumus, lai tīrītu piederumus, jo tie var bojāt virsmas.
2. Lai pagarinātu jūsu piederumu kalpošanas laiku, neiesakām tos mazgāt trauku mazgājamā mašīnā.

UZGLABĀŠANA

1. Izslēdziet krāsniņu, nospiežot pogu START/CANCEL (sākt/atcelt) uz vadības paneļa. Krāsniņa ir izslēgta, kad izdziest pogas fona apgaismojums.
2. Kontakt dakšu atvienojiet no kontaktligzdas. Pirms izjaukšanas un tīrīšanas ļaujiet krāsniņai un piederumiem pilnībā atdzist.
3. Nodrošiniet, lai krāsniņa un visi piederumi būtu tīri un sausi.
4. Pārbaudiet, vai drupaču paplāte ir ievietota krāsniņā; grilēšanas restes ir ievietotas cepšanas paplātē un balstās pret režģi vidējā augstuma pozīcijā.
5. Pārbaudiet, vai durtiņas ir aizvērtas.
6. Ierīci uzglabājiet vertikālā stāvoklī uz balsta pēdām. Nenovietojiet uz ierīces nekādus priekšmetus. Vienīgais izņēmums ir Sage bambusa dēlītis griešanai un servēšanas paplāte.



Problēmu novēršana

IESPĒJAMĀ PROBLĒMA

VIENKĀRŠS RISINĀJUMS

Krāsniņa neieslēdzas pozīcijā "ON" (ieslēgts).

- Pārbaudiet, vai kontaktdakša ir droši ievietota kontaktligzdā.
- Pieslēdziet kontaktdakšu atsevišķai kontaktligzdai.
- Pieslēdziet kontaktdakšu citai kontaktligzdai.
- Ja nepieciešams, atiestatiet ķēdes pārtraucēju.

Es vēlos atgriezties pie LCD noklusējuma iestatījumiem.

- Ja vien jūs neatvienosit ierīci no elektrotīkla, krāsniņa atcerēsies katras funkcijas pēdējo iestatījumu.
- Lai atjaunotu katras funkcijas noklusējuma iestatījumus, atvienojiet ierīci no elektrotīkla. Pagaidiet 5 sekundes, bet pēc tam ieslēdziet to atkal atpakaļ.

LCD displeja gaisma ir izdzisusi.

- Krāsniņa pārslēdzas gaidstāves režīmā, ja netiek izmantota 10 minūtes. Atrodoties gaidstāves režīmā, LCD ekrāns nebūs izgaismots, bet visu funkciju opcijas būs redzamas.
- Lai aktivizētu krāsniņu gaidstāves režīmā, vadības panelī nospiediet pogu START/CANCEL (sākt/atcelt) vai pagrieziet jebkuru skalu. LCD ekrāns atkal iedegsies.

Pica cepas nevienmērīgi.

- Kompaktās krāsniņās lielāka izmēra picas var cepties nevienmērīgi. Cepšanas laikā līdz pusei atveriet krāsniņas durvis un pagrieziet picu par 90 grādiem, lai panāktu vienmērīgu apcepšanu.

Atverot durvis, magnētiskā automātiskās režģa izstumšanas ierīce tiek izstumta pārlieku tālu.

- Ja režģis ir ievietots vidējā augstuma pozīcijā, vienmēr atveriet durtiņas lēni un kontrolēti, lai nepieļautu režģa pārlieku strauju izstumšanu.

Es nevaru atlasīt pogu FROZEN FOODS (saldēti produkti).

- Poga FROZEN FOODS (saldēti produkti) ir pieejama tikai funkciju TOAST (grauzdiņš), CRUMPET (apaļmaizīte), PIZZA (pica) un COOKIES (cepumi) laikā.

Pa krāsniņas durtiņu augšu izplūst tvaiks.

- Tā ir normāla parādība. Durvis tiek ventilētas, lai atbrīvotos no tvaika, ko rada produkti ar augstu mitruma saturu, piemēram, maize.

Izskatās, ka sildelementi pulsē.

- Elements IQ™ precīzi kontrolē karstumu krāsniņas iekšienē, padodot impulsstrāvu sildelementiem. Tā ir normāla parādība.

No durvju apakšas uz letes pil ūdens.

- Tā ir normāla parādība. Kondensāts, ko rada produkti ar augstu mitruma saturu, piemēram, saldēta maize, notek pa durtiņu iekšpusi un var pilēt uz letes virsmas.

Temperatūras radījumi LCD ekrānā neatbilst temperatūrai krāsniņas iekšienē.

- Lai nodrošinātu mērījumu standartizēšanu, krāsniņas temperatūra ir kalibrēta pozīcijā TOAST (grauzdiņš) (vidējā režģa centrā bez paplātes). Pārbaudiet temperatūru šajā pozīcijā, neatverot durtiņas 10 minūtes, pretējā gadījumā karstums izplūdis ikreiz, kad atvērsit durtiņas. Ņemiet vērā, ka "iepriekšējās sildīšanas" skaņas signāls atskanēs 75% no mērķa temperatūrām.

IESPĒJAMĀ PROBLĒMA

VIENKĀRŠS RISINĀJUMS

"Iepriekšējās sildīšanas" skaņas signāls atskanēs pie zemākas temperatūras nekā tā, kas redzama LCD ekrānā.

- "Iepriekšējās sildīšanas" skaņas signāls atskan 75% no mērķa temperatūrām. Tas nodrošina ātrāko kombinēto iepriekšējo sildīšanu un gatavošanas laiku.
- Tas notiek tāpēc, ka, atskanot "iepriekšējās sildīšanas" skaņas signālam, kas ziņo lietotājam par to, ka jāatver durtiņas un jāievieto produkti, krāsniņā notiek ļoti nozīmīga temperatūras pazemināšanās. Ja trauksme atskanēja pie 100% mērķa temperatūras, durtiņu atvēršana nozīmēs, ka liela daļa šī gaidīšanas laika ir "lieka". Mēs esam aprēķinājuši, ka, skaņas signālam atskanot 75% no mērķa temperatūras, kam seko durtiņu atvēršana un produktu ievietošana krāsniņā, mērķa temperatūra joprojām tiek atgūta par 2 minūtēm ātrāk. Tieši tāpēc temperatūra LCD ekrānā neatbilst mērķa temperatūrai "iepriekšējās sildīšanas" signāla brīdī. Kopumā, lai sasniegtu mērķa temperatūru, krāsniņa no ieslēgšanas brīža uzsilst 8-10 minūšu laikā, ieskaitot durtiņu atvēršanu, atskanot "iepriekšējās sildīšanas" signālam. Lai nodrošinātu īsāko uzsildīšanas laiku, Sage krāsniņa izmanto maksimālo atļauto elektrotīkla jaudu (1500 W cepšanai, 2400 W grauздēšanai).

LCD ekrāns attēlo "E01".

- LCD ekrānā būs redzams paziņojums "E01", ja ierīcē radiesies neatīstatāma kļūda. Ja tas tā notiek, nekavējoties atvienojiet elektrības vadu no elektrotīkla kontaktligzdas un sazinieties ar Sage Klientu servisu.

LCD ekrāns attēlo "E02".

- LCD ekrānā būs redzams paziņojums "E02", ja ierīcē radiesies neatīstatāma kļūda. Ja tas tā notiek, nekavējoties atvienojiet elektrības vadu no elektrotīkla kontaktligzdas un sazinieties ar Sage Klientu servisu.

LCD ekrāns attēlo "E03".

- LCD ekrānā būs redzams paziņojums "E03", ja krāsniņas temperatūra pārsniedz iestatīto maksimālo ierobežojumu. Atvienojiet elektrības vadu no elektrotīkla kontaktligzdas, ļaujiet krāsniņai atdzist 15 minūtes, bet pēc tam atkal pieslēdziet to kontaktligzdai.
- Sazinieties ar Sage Klientu servisu, ja paziņojums "E03" neizzūd.

LCD ekrāns attēlo "E04".

- LCD ekrānā būs redzams paziņojums "E04", ja temperatūra telpā ir zemāka par iestatīto minimumu. Atvienojiet krāsniņu no elektrotīkla un pārvietojiet uz siltāku vietu.

LCD ekrāns attēlo "E05".

- LCD ekrānā būs redzams paziņojums "E05", ja ierīcē radiesies neatīstatāma kļūda. Ja tas tā notiek, nekavējoties atvienojiet elektrības vadu no elektrotīkla kontaktligzdas un sazinieties ar Sage Klientu servisu.



Turinys

- 13 „Sage®“ nuomone, svarbiausia yra sauga
- 17 Komponentai
- 18 Trumpasis paleidimo vadovas
- 19 Funkcijos
- 21 Priežiūra ir valymas
- 22 Sutrikimų šalinimas

„SAGE®“ NUOMONE, SVARBIAUSIA YRA SAUGA

„Sage®“ labai rūpinasi sauga. Vartotojams skirtus produktus mes kuriame ir gaminame, visų pirma galvodami apie jūsų, mūsų brangių klientų, saugą. Taip pat prašome, naudojantis elektros prietaisais, būti atidiems bei imtis toliau nurodytų atsargumo priemonių.

SVARBI SAUGOS INFORMACIJA

PRIEŠ PRADĖDAMI NAUDOTIS PRIETAISU, PERSKAITYKITE VISĄ INSTRUKCIJĄ IR IŠSAUGOKITE JĄ ATEIČIAI

- Visą informacijos knygelę rasite internete adresu sageappliances.com.
- Prieš prietaisą naudodami pirmą kartą, įsitikinkite, kad elektros tinklo įtampa tokia pati, kokia nurodyta prietaiso apačioje esančioje techninių duomenų plokštelėje.
- Prieš krosnelę naudodami pirmą kartą, nuimkite ir saugiai pašalinkite visas pakuotės medžiagas bei reklaminius lipdukus.
- Kad išvengtumėte mažų vaikų užspringimo pavojaus, nuimkite ir saugiai sutvarkykite ant maitinimo laido kištuko uždėtą apsauginį apdangalą.
- Nenaudokite prietaiso šalia stalviršio ar stalo krašto. Įsitikinkite, kad paviršius yra stabilus, lygus, atsparus karščiui ir švarus.
- Jeigu veikianti krosnelė bus uždengta arba lies degias medžiagas, įskaitant užuolaidas, portjeras, sienas ir pan., gali kilti gaisras.
- Prietaiso nenaudokite ant (ar šalia) įkaitusių dujinių ar elektrinių kaitlenčių ir kitur, kur jis gali paliesti įkaitusį orkaitės ar kitokį paviršių.
- Saugokite, kad maitinimo laidas nebūtų nusviręs per stalviršio ar stalo kraštą, nesiliestų prie įkaitusių paviršių.

- Naudodami krosnelę, iš abiejų priedaiso šonų palikite ne mažesnius kaip 10 cm tarpus ir 15 cm tarpą virš jo.
- Kai prietaisas veikia, paviršių, kuriuos galima paliesti, temperatūra gali būti aukšta.
- Nelieskite karštų paviršių. Kad nenusidegintumėte, ypač atsargūs būkite išimdami prikaistuvius, dubenis ir priedus, įskaitant kepimo groteles ir kepamąją skardą, kuriuose gali būti kašto aliejaus ar kitų karštų skysčių.
- Ant stiklinių durelių nedėkite virtuvės įrankių, prikaistuvių ar dubenų.
- Nepalikite ilgam pravertų durelių.
- Ant veikiančios krosnelės nedėkite jokių daiktų, išskyrus tuos, kurie aprašyti šios knygelės 19 puslapyje.
- Į krosnelę nedėkite kartono, plastiko, popieriaus ar kitų degių medžiagų.
- Trupinių padėklo ar kokios nors kitos krosnelės dalies neuždenkite metaline folija. Dėl to krosnelė perkais.
- Naudodami iš kitų medžiagų nei metalas pagamintus prikaistuvius ir dubenis, būkite atsargūs. Prieš naudodami krosnelėje prikaistuvius ir dubenis, įsitikinkite, kad tai daryti galima.
- Krosnelėje naudodami dangčius, būkite atsargūs, nes dėl uždengtame prikaistuvyje ar dubenyje susidariusio slėgio, gali išsiveržti karšti ingredientai arba dubuo gali sutrūkinėti. Į krosnelę nedėkite hermetiškų indų.
- Į krosnelę nedėkite per didelių maisto produktų ar metalinių rakandų, nes dėl jų gali kiti gaistas ar nutrenkti elektra.
- Naudojant tuos reikmenis ir priedus, kurie nėra rekomenduoti ar nepateikti su šia krosnele, galima susižeisti.
- Šis prietaisas skirtas naudoti tik buityje. Nenaudokite jokio tipo judančiose transporto priemonėse. Prietaiso nenaudokite lauke ar kitaip nei pagal paskirtį. Prietaisu naudojantis netinkamai, galima susižeisti.
- Jeigu prietaisą prireikia palikti be priežiūros, išvalyti, perkelti, surinkti ar padėti į saugojimo vietą, prietaisą išjunkite, maitinimo laidą atjunkite nuo elektros tinklo lizdo ir palaukite, kol prietaisas visiškai atvės.
- Nevalykite metalinėms šveičiamosiomis kempinėmis. Kempinės dalelės gali atitrūkti ir, palietę elektrines dalis, sukelti nutrenkimo elektra pavojų.

- Vaikai nuo 8 metų amžiaus ir asmenys su fizine, sensorine ar psichine negalia ar pakankamai patirties ir žinių neturintys asmenys prietaisu gali naudotis tik tuo atveju, jeigu juos prižiūri ar reikiamų žinių apie saugų prietaiso naudojimą suteikia už jų saugą atsakingas asmuo ir jie supranta galimus pavojus.
- Neleiskite vaikams žaisti su prietaisu.
- Vaikai neturėtų atlikti valymo ir priežiūros darbų, nebent jie yra vyresni kaip 8 metų ir juos kas nors prižiūri.
- Prietaisą ir jo laidą saugokite nuo jaunesnių kaip 8 metų vaikų.
- Patartina reguliariai apžiūrėti prietaisą. Nenaudokite prietaiso, jeigu pažeistas maitinimo laidas, kištukas ar pats prietaisas. Jeigu prietaisas sugedo arba prireikė atlikti kitokį priežiūros darbą nei valymas, kreipkitės į „Sage“ klientų aptarnavimo padalinį arba apsilankykite interneto svetainėje sageappliances.com.
- Prietaiso negalima jungti per išorinį laikmatį ar atskirą nuotolinio valdymo sistemą.

SPECIALIAI SOV820 SKIRTI NURODYMAI

- Šią krosnelę patariame jungti atskirai nuo kitų prietaisų, prie vien tik jai skirtos elektros grandinės. Jeigu kuo nors abejojate, pasitarkite su licenciją turinčiu kvalifikuotu elektriku.
- Norėdami išjungti krosnelę, paspauskite valdymo skydelyje esantį mygtuką START/ CANCEL. Jeigu mygtukai nebešviečia, krosnelė yra išsijungusi.
- Reguliariai išvalykite trupinių padėklą. Norėdami išvalyti trupinių padėklą, atlikite toliau nurodytus veiksmus.
 - Išjunkite krosnelę.
 - Palaukite, kol krosnelė visiškai atvės ir tada nuo elektros tinklo lizdo atjunkite maitinimo laidą.
 - Išimkite trupinių padėklą ir išplaukite šiltu vandeniu su muilu.
 - Padėklą gerai išdžiovinkite ir kaip reikiant įstatykite į jam skirtą vietą.



DĖMESIO!

KAD SUMAŽĖTŲ GAISRO, NUTRENKIMO ELEKTRA, UV SPINDULIŲ POVEIKIO AR ŽMONIŲ SUŽEIDIMO PAVOJUS, LAIKYKITĖS TOLIAU PATEIKTŲ NURODYMŲ:

- Prieš keisdami lempuotę, krosnelę visuomet atjunkite nuo elektros tinklo ir palaukite, kol atvės visos dalys (įskaitant lempuotės laikiklį, stiklinį gaubtą ir korpusą).
- Naudokite tik 25 W, 220–240 V, G9 tipo orkaičių lempuotę.
- Tvarkydami lempuotę, naudokite minkštą skudurėlį ir tiesiogiai nelieskite jos paviršiaus, nes ant odos esantys riebalai gali sugadinti lempuotę.
- Nežiūrėkite tiesiai į šviečiančią lempuotę.
- eigu oda pajaučiate šilumą, atsitraukite nuo šviesos.
- Prie lempuotės neartinkite medžiagų, kurios gali užsidegti.
- Lempuotė įkaista greitai. Lemputei įjungti naudokite tik apšvietimo mygtuką.
- Jeigu nėra lempuotės laikiklio, stiklinio gaubto, UV filtro ar korpuso arba jie pažeisti, šviesos nejunkite.



Čia pavaizduotas simbolis reiškia, kad prietaiso

negalima išmesti su įprastinėmis buitinėmis atliekomis. Jį reikia pristatyti į tam skirtą vietinį atliekų surinkimo centrą arba šią paslaugą teikiančiam prekybos atstovui. Išsamesnės informacijos kreipkitės į vietinę valdžios instituciją.



Hot Surfaces
Do Not Touch

Šis simbolis reiškia, kad prietaisui veikiant ir šiek tiek laiko po naudojimo, paviršiai, prie kurių galima prieiti, gali būti karšti.







Kad išvengtumėte nutrenkimo elektra, laido, kištuko ar variklio korpuso nenardinkite į vandenį (ar kitus skysčius).

IŠSAUGOKITE ŠIĄ INSTRUKCIJĄ

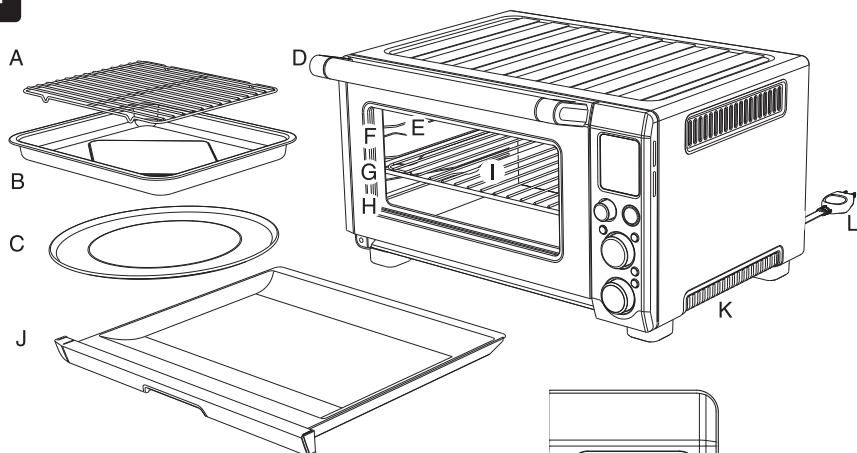

Komponentai



- A. Kepimo grotelės
- B. Emaliuota 28 x 33,5 cm kepamoji skarda
- C. Nelimpanti 30 cm picos skarda
- D. Durų rankena
- E. Krosnelės apšvietimas
- F. Viršutinė lentynėlės padėtis: naudojama funkcijai GRILL
- G. Vidurinė lentynėlės padėtis: naudojama funkcijoms TOAST, CRUMPET, PIZZA ir COOKIES.
- H. Apatinė lentynėlės padėtis: naudojama funkcijoms BAKE, ROAST, REHEAT, WARM ir SLOW COOK.
- I. Vielinė lentynėlė
- J. rupinių padėklas
- K. entiliacinės angos
- L. Maitinimo laido kištukas
- M. Skystųjų kristalų ekranėlis
- N. Mygtukas START/CANCEL (PALEISTI/NUTRAUKTI)
- O. Rankenėlė FUNCTION (FUNKCIJA)
- P.  Temperatūros konvertavimo mygtukas
- Q. Rankenėlė TEMP (TEMPERATŪRA) / apskrudimo ir bandelių tamsumo (darknest) reguliatorius
- R. Rankenėlė TIME (LAIKAS) / skrebučių ir bandelių griežinėlių (slice) pasirinkimas
- S.  Orkaitės apšvietimo mygtukas
- T.  Konvekcijos mygtukas
- U.  Užšaldytų maisto produktų mygtukas

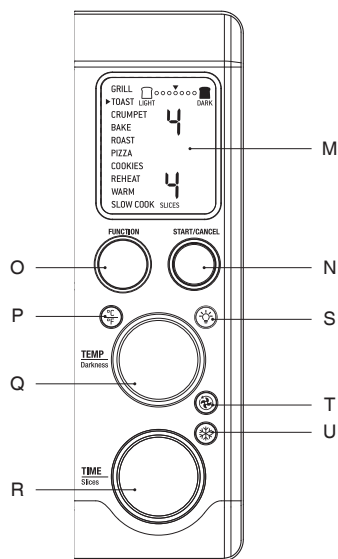

Atskirai parduodami reikmenys



Bambukinė
pjautymo lentelė
Dalies Nr.: SOV800CB



Nominalios elektrinių parametų reikšmės
220–240V ~ 50Hz 2000–2400W



Trumpasis paleidimo vadovas

Šis „Trumpasis vadovas“ yra skirtas naudoti tik pirmą kartą. Informacijos apie saugą ir kitus dalykus ieškokite likusioje instrukcijos dalyje. .

KROSNELĖS PARUOŠIMAS

Kad nuo kaitinimo elementų pasišalintų visos apsauginės medžiagos, reikia 15 minučių įjungti tuščią krosnelę. Užtikrinkite gerą vėdinimą, nes iš krosnelės gali skliti dūmai. Šie dūmai yra saugūs ir neturi neigiamos įtakos krosnelės eksploatacinėms savybėms.

1. Nuo krosnelės nuimkite visas pakuotės medžiagas, reklaminius lipdukus ir juosteles ir saugiai juos sutvarkykite.
2. Iš putplasčio pakuotės išimkite trupinių padėklą, vielinę lentynėlę, kepimo groteles, kepamąją skardą ir picos skardą. Viską minkšta kempine išplaukite šiltame vandenyje su muilu ir gerai nuskalaukite.
3. Krosnelės vidų iššluostykite minkšta, drėgna kempine. Gerai išdžiovinkite.
4. Krosnelę pastatykite ant lygaus sauso paviršiaus. Įsitikinkite, kad iš abiejų prietaiso šonų yra ne mažesni kaip 10 cm tarpai ir 15 cm tarpas virš jo.
5. Į krosnelę įstatykite trupinių padėklą.
6. Visiškai išvyniokite maitinimo laidą ir jo kištuką įstatykite į žemintą elektros tinklo lizdą.
7. Krosnelę pyptelės ir pradės šviesti skystųjų kristalų ekranėlis. Pamatysite funkcijų variantus ir indikatorius sustos ant nuostatos BAKE.

8. Funkcijų rankenėlę FUNCTION sukdami dešinėn, indikatorių nustatykite ant funkcijos PIZZA.

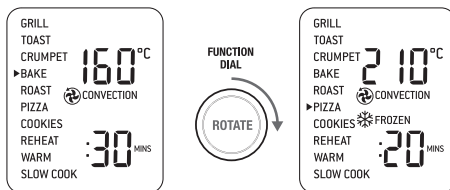

9. Paspauskite mygtuką START/CANCEL. Mygtukas pradės šviesti raudona spalva, skystųjų kristalų ekranėlis – oranžine spalva, krosnelė pyptelės.
10. Skystųjų kristalų ekranėlyje pradės mirksėti PREHEATING (IŠANKSTINIS ĮKAITINIMAS). Kai krosnelė pasieks nustatytą temperatūrą, pasigirs įspėjamasis temperatūros signalas.
11. Įsijungs laikmatis ir automatiškai pradės skaičiuoti atbuline eilės tvarka.
12. Maisto ruošimo ciklo pabaigoje krosnelė pyptelės, mygtuko START/CANCEL apšvietimas užges ir skystųjų kristalų ekranėlis pradės šviesti mėlyna spalva.
13. Dabar krosnelė paruošta naudoti.



Funkcijos

KROSNELĖS NAUDOJIMAS

1. Vielinę lentynėlę apverskite taip, kad skersiniai strypeliai būtų viršuje ir įstatykite pageidautiname aukštyje. Aukščio padėties pažymėtos krosnelės durelių langelio dešinėje pusėje.

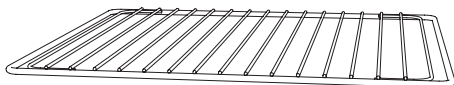

2. Sukdami rankenėlę FUNCTION (FUNKCIJA), skystųjų kristalų ekranelyje pasirinkite pageidautiną nuostatą.
3. Norėdami sumažinti temperatūrą, rankenėlę TEMPERATURE (TEMPERATŪRA) sukite kairėn, o norėdami padidinti – dešinėn.
4. Skystųjų kristalų ekranelyje esantis apatinis skaičius reiškia pasirinktos nuostatos iš anksto nustatytą maisto ruošimo trukmę. Nuostatų TOAST (SKREBUTIS) ir CRUMPET (BANDELĖ) atveju jis rodo griežinėlių skaičių. Norėdami sutrumpinti maisto ruošimo trukmę, rankenėlę TIME (LAIKAS) sukite kairėn, o norėdami padidinti – dešinėn.
5. Nuostatų be išankstinio įkaitinimo ciklo atveju (TOAST, CRUMPET, GRILL, REHEAT, WARM) maisto produktus sudėkite tiesiai ant vielinės lentynėlės arba ant komplekte esančios picos skardos, kepimo grotelių ir (arba) kepanosios skardos. Kad maisto produktai iškeptų tolygiai, jie turi būti krosnelės centre.
 - a) Uždarykite krosnelės dureles.
 - b) Paspauskite mygtuką START/CANCEL. Mygtukas pradės šviesti raudona spalva, krosnelė pyptelės, skystųjų kristalų ekranėlis pradės šviesti oranžine spalva.
 - c) Įsijungs laikmatis ir pradės skaičiuoti atbuline eilės tvarka. Maisto ruošimo temperatūrą ir trukmę galima reguliuoti maisto ruošimo ciklo metu.
6. Išankstinio įkaitinimo ciklą turinčių nuostatų atveju (BAKE, ROAST, PIZZA, COOKIES, SLOW COOK) mygtuką START/CANCEL (PALEISTI/NUTRAUKTI) paspauskite, prieš sudėdami į krosnelę maisto produktus.

Krosnei kaistant, mygtukas švies raudona spalva, pasigirs krosnelės signalas ir skystųjų kristalų ekranelyje mirksės užrašas PREHEATING (IŠANKSTINIS ĮKAITINIMAS).

- a) Kai krosnelė tampa paruošta naudoti, mirksintis užrašas PREHEATING (IŠANKSTINIS ĮKAITINIMAS) išsijungia, pasigirsta krosnelės signalas ir laikmatis pradeda skaičiuoti atbuline eilės tvarka. Maisto produktus į krosnelę sudėkite tiesiai ant vielinės lentynėlės arba ant komplekte esančios picos skardos, kepimo grotelių ir (arba) kepanosios skardos. Kad maisto produktai iškeptų tolygiai, jie turi būti krosnelės centre.
 - b) Uždarykite krosnelės dureles.
 - c) Laikmatis toliau skaičiuos atbuline eilės tvarka. Maisto ruošimo temperatūrą ir trukmę galima reguliuoti maisto ruošimo ciklo metu.
7. Maisto ruošimo ciklo pabaigoje krosnelė pyptelės, mygtuko START/CANCEL apšvietimas užges ir skystųjų kristalų ekranėlis pradės šviesti mėlyna spalva.

MAGNETINIS AUTOMATINIS LENTYNĖLĖS IŠSTŪMIMAS

Kai lentynėlė įstatyta vidurinėje padėtyje, kad būtų galima lengvai išimti iškeptus produktus, atidarant dureles, lentynėlė automatiškai iki pusės išstumtama iš krosnelės.

Kad lentynėlė nebūtų išstumta per greitai, vielinei lentynėlei esant šioje padėtyje, dureles atidarinkite lėtai.

PASTABA

Krosnei veikiant ir po to, jos viršus būna labai įkaitęs. Todėl ant krosnelės laikyti kokius nors daiktus nepatartina.

Bambukinė „Sage“ pjaustymo lentelė telpa į krosnelės viršuje esančią rautytą skyrių. Daugiau informacijos ieškokite internete adresu www.sageappliances.com.

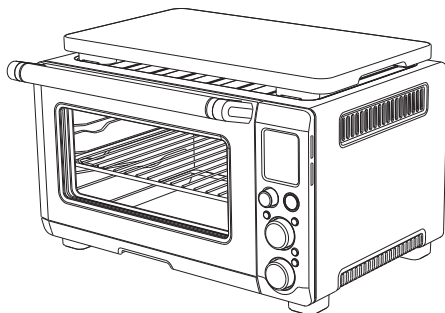

KROSNELĖS LEMPUTĖS KEITIMAS



DĖMESIO!

Prieš keisdami lemputę, krosnelę atjunkite nuo elektros tinklo ir palaukite, kol atvės. Naudokite tik 25 W, 220–240 V, G9 tipo orkaičių lemputę.

1. Prieš keisdami lemputę, iš krosnelės išimkite vielinę lentyną.
2. Lemputė yra krosnelės ertmės kairėje pusėje. Uždėkite pirštus ant šviestuvo korpuso ir, stiklinį dangtelį švelniai traukdami iš krosnelės, nuimkite jį. Jeigu dangtelio nutraukti negalite, į šviestuvo korpuso kairįjį šoną įstatykite šaukštą ir švelniai pakelkite stiklinį dangtelį. Kad stiklinis dangtelis nenukristų ir nesudužtų, jį visuomet prilaikykite kita ranka.

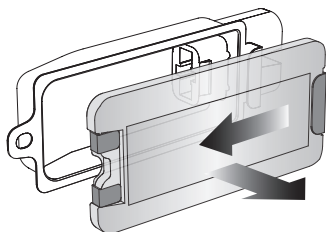

3. Panaudotą lemputę išimkite, ją tiesiai ištraukdami iš laikiklio.

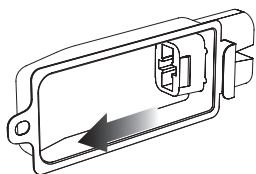

4. Naują lemputę įstatykite, pasinaudodami minkštu skudurėliu. Lemputės paviršiaus nelieskite pirštais, nes dėl esančių ant odos riebalų lemputė gali sugesti.

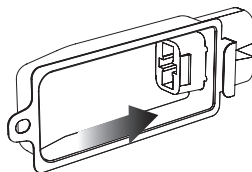

5. Norėdami vėl uždėti stiklinį dangtelį, su kairiąja šviestuvo korpuso puse sutapdinkite metalinį kabliuką. Kitą stiklinio dangtelio galą įstumkite į korpuso dešinėje pusėje esančią metalinę gembę ir tada metalinį kabliuką tol stumkite į kairiąją korpuso pusę, kol jis kaip reikiant užsifiksuos jam skirtoje vietoje.

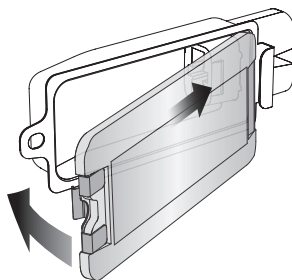



Priežiūra ir valymas

Prieš valydami krosnelę, įsitinkinkite, kad ji išjungta, valdymo skydelyje paspaudžiant mygtuką START/ CANCEL (PALEISTI/NUTRAUKTI). Kai mygtukas nebešviečia, krosnelė yra išjungta.

Iš elektros tinklo lizdo ištraukite kištuką. Prieš ardydami ir valydami krosnelę, palaukite, kol ji ir visi reikmenys atvės.

IŠORINIO KORPUSO IR DURELIŲ VALYMAS

1. Korpuso išorę nušluostykite minkšta drėgna kempine. Dėmes galima nuvalyti nešveičiamąja skysta valymo priemone arba švelniu purškiamuoju valymo tirpalu. Prieš valydami, valymo priemonę užtepkite ne ant krosnelės paviršiaus, o ant kempinės.
2. Stiklines dureles valykite stiklo valymo priemone arba švelnia plovimo priemone ir minkšta drėgna kempine arba minkštu plastikiniu šveistuku. Nenaudokite šveičiamųjų valymo priemonių ar metalinių kempinių, nes jos subraižys krosnelės paviršių.
3. Skystųjų kristalų ekranėlį nušluostykite minkšta drėgna šluoste. Valymo priemonę tepkite ant šluostės, o ne ant skystųjų kristalų paviršiaus. Valant sausa šluoste ar šveitimo priemonėmis, galima subraižyti paviršių.
4. Prieš prijungdami prie elektros tinklo ir įjungdami krosnelę, palaukite, kol visi paviršiai gerai išdžius.

VIDAUS VALYMAS

1. Kad būtų lengviau valyti, krosnelės vidinės sienelės padengtos nelimpančia danga. Maisto ruošimo metu užtiškusius pusrus nuo sienelių nušluostykite minkšta drėgna kempine. Dėmes galima nuvalyti nešveičiamąja skysta valymo priemone arba švelniu purškiamuoju valymo tirpalu. Prieš valydami, valymo priemonę užtepkite ne ant krosnelės paviršiaus, o ant kempinės. Nelieskite kvarcinių kaitinimo elementų.



DĖMESIO!

Valydami kvarcinius kaitinimo elementus, būkite ypač atsargūs. Palaukite, kol krosnelė visiškai atvės ir tada minkšta drėgna kempine ar skudurėliu švelniai patrinkite išilgai kaitinimo elemento. Nenaudokite jokio valiklio ar valymo priemonės. Prieš prijungdami prie elektros tinklo ir įjungdami krosnelę, palaukite, kol visi paviršiai gerai išdžius.

2. Prieš prijungdami prie elektros tinklo ir įjungdami krosnelę, palaukite, kol visi paviršiai gerai išdžius.

TRUPINIŲ PADĖKLO VALYMAS

1. Po kiekvieno naudojimo ištraukite trupinių padėklą ir išplikite trupinius. Padėklą nušluostykite minkšta drėgna kempine. Dėmes galima nuvalyti nešveičiamąja skysta valymo priemone. Prieš valydami, valymo priemonę užtepkite ne ant padėklo, o ant kempinės. Gerai išdžiovinkite.
2. Norėdami pašalinti prikepusius riebalus, padėklą pamerkite į šiltą muiluotą vandenį ir po to išplaukite minkšta kempine ar minkštu plastikiniu šveistuku. Gerai išskalaukite ir išdžiovinkite.
3. Išvalę trupinių padėklą, jį į krosnelę įdėkite, prieš krosnelę prijungdami prie elektros tinklo ir įjungdami ją.

VIELINĖS LENTYNĖLĖS, KEPIMO GROTELIŲ, KEPAMOSIOS SKARDOS IR PICOS SKARDOS VALYMAS

1. Visus reikmenis išplaukite šiltame muiluotame vandenyje, naudodami minkštą kempinę ar plastikinį šveistuką. Gerai išskalaukite ir išdžiovinkite. Reikmenims valyti nenaudokite šveičiamųjų valymo priemonių, metalinių kempinių ar metalinių virtuvės įrankių, nes jie gali pažeisti paviršių.
2. Jei norite, kad reikmenys ilgiau tarnautų, jų nepatariame dėti į indaplovę.

LAIKYMAS

1. Įsitinkinkite, kad krosnelė išjungta valdymo skydelyje paspaudžiant mygtuką START/ CANCEL (PALEISTI/NUTRAUKTI). Kai mygtukas nebešviečia, krosnelė yra išjungta.
2. Iš elektros tinklo lizdo ištraukite kištuką. Prieš ardydami ir valydami krosnelę, palaukite, kol ji ir visi reikmenys atvės.
3. Įsitinkinkite, kad krosnelė ir visi reikmenys švarūs ir sausi.
4. Įsitinkinkite, kad trupinių padėklas įstatytas į krosnelę, o kepimo grotelės įdėtos į kepamąją skardą ir guli ant viduriniame lygyje įstatytos vielinės lentynelės.
5. Įsitinkinkite, kad durelės uždarytos.
6. Prietaisą pastatykite vertikaliai ant jo atraminųjų kojelių. Nieko nedėkite ant viršaus. Vienintelė išimtis yra papildoma „Sage“ bambukinė pjaustymo lentelė ir serviravimo padėklas.



Sutrikimų šalinimas

GALIMA PROBLEMA LENGVAS SPRENDIMAS

Krosnelė neįsijungia.

- Patikrinkite, ar maitinimo laido kištukas yra gerai įstatytas į elektros lizdą.
 - Maitinimo laido kištuką įstatykite į atskirą elektros lizdą.
 - Maitinimo laido kištuką įstatykite į kitą elektros lizdą.
 - Jeigu reikia, į darbinę padėtį nustatykite jungtuvą.
-

Norėčiau sugrąžinti krosnelės skystųjų kristalų ekranėlio numatytąsias nuostatas.

- Kol kištuko neištraukiate iš elektros lizdo, tol krosnelė atsimena paskutinę kiekvienos funkcijos naudotą nuostatą.
 - Norėdami grąžinti visų funkcijų numatytąsias nuostatas, iš elektros tinklo lizdo ištraukite kištuką. Palaukite 5 sekundes ir vėl jį įstatykite.
-

Užgeso skystųjų kristalų ekranėlio apšvietimas.

- Nenaudojama krosnelė po 10 minučių persijungia į parengties būseną. Parengties būsenoje skystųjų kristalų ekranėlis nebešviečia, tačiau visos funkcijų parinktys yra matomos.
 - Norėdami aktyvuoti parengties būsenoje esančią krosnelę, paspauskite mygtuką START/CANCEL (PALEISTI/NUTRAUKTI) arba pasukite bet kurią rankenėlę. Skystųjų kristalų ekranėlis vėl pradės šviesti.
-

Netolygiai iškepa pica.

- Tam tikros didelės picos mažose krosnelėse gali nevienodai apskrusti. Kad pica apskrustų tolygiau, praėjus pusei kepimo laiko, atidarykite krosnelės dureles ir picą pasukite 90 laipsnių.
-

Atidarius dureles, per daug išlenda magnetinė išstumiamoji lentynėlė.

- Kad vielinė lentynėlė neiššoktų per greitai, kai jį įstatyta viduriniame lygyje, dureles atidarinkite lėtai, kontroliuojamu būdu.
-

Neveikia mygtukas FROZEN FOODS (UŽŠALDYTI MAISTO PRODUKTAI).

- Mygtukas FROZEN FOODS veikia tik naudojantis funkcijomis TOAST, CRUMPET, PIZZA ir COOKIES.
-

Per krosnelės durelių viršų veržiasi garai.

- Tai normalu. Durelės turi ventiliacines angas, per kurias iš daug drėgmės turinčių produktų, pavyzdžiui, užšaldytos duonos, išeina garai.
-

Atrodo, kad kaitinimo elementai pulsuoja.

- „Element IQ™“ krosnelės viduje esantį karštį tiksliai valdo, trumpam įjungdamas kaitinimo elementus. Tai normalu.
-

Ant stalviršio iš po durelių laša vanduo.

- Tai normalu. Iš daug drėgmės turinčių produktų, pavyzdžiui, užšaldytos duonos, susidaręs kondensatas nuteka durelių vidumi ir gali lašėti ant stalviršio.
-

GALIMA PROBLEMA LENGVAS SPRENDIMAS

Skystųjų kristalų ekranėlyje rodoma temperatūra neatitinka krosnelės viduje išmatuotos temperatūros.

- Siekiant užtikrinti standartizuotus matavimus, krosnelės temperatūros buvo sukalibruotos padėtyje TOAST (SKRUDINIMAS) (vidurinės lentynėlės centre be padėkliuko). Norėdami šioje padėtyje patikrinti temperatūrą, 10 minučių neatidarykite krosnelės durelių, nes kiekvieną kartą atidarius dureles, išeina šiluma. Turėkite omenyje, kad „išankstinio įkaitinimo“ garsinis signalas pasigirsta, pasiekus 75 % nustatytos temperatūros.

„Išankstinio įkaitinimo“ signalas pasigirsta esant žemesnei temperatūrai nei rodoma skystųjų kristalų ekranėlyje.

- „Išankstinio įkaitinimo“ garsinis signalas pasigirsta, pasiekus 75 % nustatytos temperatūros. Tai užtikrina trumpesnę kombinuoto išankstinio įkaitinimo ir ruošimo trukmę.
- Taip yra todėl, kad pasigirdus „išankstinio įkaitinimo“ signalui ir atidarius dureles bei sudėjus maisto produktus, krosnelės viduje labai nukrinta temperatūra. Jei signalas pasigirs, pasiekus 100 % temperatūros, atidarius dureles, bus „iššvaistyta“ daug laukimo laiko. Mes paskaičiavome, kad įspėjamajam signalui pasigirdus tada, kai pasiekta 75 % nustatytos temperatūros, ir tada atidarius dureles bei į krosnelę sudėjus maisto produktus, bendrai paėmus, nustatyta temperatūra bus pasiekta 2 minutėmis anksčiau. Todėl, skambant „išankstinio įkaitinimo“ signalui, skystųjų kristalų ekranėlyje rodoma temperatūra neatitinka nustatytos temperatūros. Bendrai paėmus, nuo pradžios, įskaitant krosnelės durelių atidarymą pasigirdus „išankstinio įkaitinimo“ signalui, iki tol, kol pasiekiami nustatyta temperatūra, praeina maždaug 8–10 minučių. Siekiant užtikrinti kuo greitesnį įkaitimą, „Sage“ krosnelė iš elektros lizdo paima maksimalią leistiną galią (1500 W kepat, 2400 W skrudinant).

Skystųjų kristalų ekranėlyje rodomas užrašas „E01“.

- Skystųjų kristalų ekranėlis „E01“ rodo tada, kai prietaisas turi negrįžtamą gedimą. Jeigu tai įvyksta, nedelsdami ištraukite kištuką iš elektros tinklo lizdo ir kreipkitės į „Sage“ klientų aptarnavimo padalinį.

Skystųjų kristalų ekranėlyje rodomas užrašas „E02“.

- Skystųjų kristalų ekranėlis „E02“ rodo tada, kai prietaisas turi negrįžtamą gedimą. Jeigu tai įvyksta, nedelsdami ištraukite kištuką iš elektros tinklo lizdo ir kreipkitės į „Sage“ klientų aptarnavimo padalinį.

Skystųjų kristalų ekranėlyje rodomas užrašas „E03“.

- Skystųjų kristalų ekranėlis „E03“ rodo tada, kai krosnelės temperatūra aukštesnė už nustatytą maksimalią ribą. Ištraukite kištuką iš elektros tinklo lizdo, leiskite krosnei atvėsti 15 minučių, ir vėl įstatykite kištuką į elektros tinklo lizdą.
- Jeigu pranešimas „E03“ kartojasi, kreipkitės į „Sage“ klientų aptarnavimo padalinį.

Skystųjų kristalų ekranėlyje rodomas užrašas „E04“.

- Skystųjų kristalų ekranėlis „E04“ rodo tada, kai patalpos temperatūra žemesnė už nustatytą minimumą. Krosnelę atjunkite nuo elektros tinklo ir perkelkite į šiltesnę vietą.

Skystųjų kristalų ekranėlyje rodomas užrašas „E05“.

- Skystųjų kristalų ekranėlis „E05“ rodo tada, kai prietaisas turi negrįžtamą gedimą. Jeigu tai įvyksta, nedelsdami ištraukite kištuką iš elektros tinklo lizdo ir kreipkitės į „Sage“ klientų aptarnavimo padalinį.



Sisukord

- 24 Sage® peab kõige olulisemaks ohutust
- 28 Seadme osad
- 29 Lühijuhend
- 30 Funktsioonid
- 32 Hooldustööd ja puhastamine
- 33 Veaotsing

SAGE® PEAB KÕIGE OLULISEMAKS OHUTUST

Sage® töötajad on väga ohuteadlikud. Toodete disainimisel ja tootmisel pöörame tähelepanu eelkõige teie kui meie hinnatud kliendi turvalisusele. Palume teil siiski olla elektriseadmete kasutamisel teatud määral ettevaatlik ning järgida alltoodud ettevaatusabinõusid.

OLULISED OHUTUSJUHISED

**LUGEGE ENNE SEADME
KASUTUSELEVÖTTU LÄBI
KÕIK JUHISED NING HOIDKE
NEED EDASPIDISEKS
KASUTAMISEKS ALLES**

- Brošüüri täisteksti leiate aadressilt sageappliances.com.
- Enne esimest kasutuskorda kontrollige, et vooluvõrgu pinge vastaks seadme all asuval andmeplaadil toodud pingele.
- Enne seadme esimest kasutuskorda eemaldage kõik pakkematerjalid ja etiketid ning kõrvaldage need kasutuselt vastavalt nõuetele.
- Eemaldage seadme voolupistikute kaitsekate ning visake see ära. Lapsed võivad selle alla neelata ja lämbuda.
- Ärge kasutage seadet tööpinna või laua serva lähedal. Asetage seade stabiilsele, ühetasasele, kuumakindlale ja puhtale pinnale.
- Töötava seadme katmine või kokkupuude kergsüttiva materjaliga (sealhulgas kardinaid, tapeet, seinad jms) võib põhjustada tulekahju.
- Ärge asetage seadet kuumale gaasi- ega elektripliidile või nende lähedusse või kohta, kus see võib puutuda kokku kuuma ahjuga või kuuma pinnaga.
- Ärge laske juhtmel vabalt laua või leti servalt alla rippuda ega kuumade pindadega kokku puutuda.
- Töötava seadme külgedele peab jääma vähemalt 10 cm ja seadme kohale 15 cm vaba ruumi.

- Töötava seadme juurdepääsetavad osad võivad minna väga kuumaks.
- Ärge puudutage kuumi pindu. Põletuste vältimiseks olge kuuma õli või muud kuuma vedelikku sisaldavate keedunõude ja tarvikute (komplekti kuuluv grillrest ja praenõu) kohalt liigutamisel väga ettevaatlik.
- Ärge pange söögiriistu, praenõusid ega muid nõusid klaasukse peale.
- Ärge jätke seadme ust pikemaks ajaks lahti.
- Ärge hoidke midagi töötava seadme peal (v.a sellesk brošüüris lk 30 kirjeldatud juhtudel).
- Ärge pange seadmesse pappi, plasti, paberit ega muid kergsüttivaid materjale.
- Ärge katke purualust ega ühtegi seadme osa metallfooliumiga. Nii kuumeneb seade üle.
- Olge keedunõude ja muude nõude kasutamisel ettevaatlik, kui need on valmistatud muust materjalist kui metall. Enne keedunõude ja muude nõude panekut seadmesse kontrollige, kas need sobivad ahjus kasutamiseks.
- Kaante kasutamisel ahjus tuleb olla ettevaatlik, sest kaanega kaetud keedunõus tekkiv surve võib põhjustada kuumade koostisosade välja purskamise nõust või nõu mōranemise. Ärge pange ahju tihendiga ega õhukindlaid anumaid.
- Ahju ei tohi panna liiga suuri toiduaineid ega metallist söögiriistu, sest need võivad põhjustada tulekahju või elektrilöögi ohu.
- Tarvikute ja lisaseadmete kasutamine, mida tootja ei soovita või mis pole selle tootega kaasas, võib põhjustada vigastusi.
- Seade on mõeldud kasutamiseks ainult kodumajapidamises. Ärge kasutage seade liikuvates sõidukites. Ärge kasutage seadet välistingimustesega muul eesmärgil, kui seade mõeldud on. Seadme väärkasutus võib põhjustada vigastusi.
- Kui seade jääb järelevalveta ning enne selle puhastamist, kohalt liigutamist, kokkupanekut või hoiustamist lülitage seade alati välja, tõmmake selle pistik seinapistikupesast välja ja alse seadmel jahtuda.
- Ärge puhastage rōstrit metallist nuustikutega. Sellest pudenevad tükid võivad puutuda kokku seadme elektriliste osadega ja põhjustada elektrilöögi ohu.

- Lapsed (vähemalt 8-aastased) ja isikud, kellel on tavapärasest väiksemad füüsilised, aistingulised või vaimsed võimed või kellel puuduvad piisavad kogemused ja teadmised, tohivad seadet kasutada nende ohutuse eest vastutava isiku järelevalve all või juhendamisel ning nad peavad täielikult mõistma kõiki seadme kasutamiseiga seonduvaid ohtusid ja olema teadlikud asjakohastest ohutuseeskirjadest.
- Lapsed ei tohi seadmega mängida.
- Alla 8-aastased lapsed seadet puhastada ega hooldada ei tohi. Vanemad kui 8-aastased lapsed tohivad seadet puhastada ja hooldada ainult järelevalve all.
- Hoidke seade ja selle toitejuhe alla 8-aastastele lastele kättesaamatult.
- Soovitame seadet regulaarselt kontrollida. Ärge kasutage seadet, kui selle toitejuhe, pistik või seade ise on mingil viisil kahjustada saanud. Kui seade on saanud kahjustada või vajab muid hooldustöid peale puhastamise, võtke ühendust Sage'i klienditeenindusega või külastage meie veebilehte sageappliances.com.
- Seade ei ole ette nähtud kasutamiseks välise taimeri või kaugjuhtimispuldiga.

MUDELI SOV820 KASUTUSJUHISED

- Soovitame seadme ühendada eraldiolevasse vooluahelasse, kuhu pole ühendatud ühtegi teist kodumasinat. Kahtluste korral küsige nõu kvalifitseeritud elektrikult.
- Ahju väljalülitamiseks hoidke all juhtpaneelil asuvat nuppu START/CANCEL. Ahi on välja lülitatud, kui nuppude taustavalgustus kustub.
- Puhastage purualust regulaarselt. Purualuse puhastamiseks:
 - Lülitage seade välja.
 - Laske ahjul täielikult jahtuda ja tõmmake seejärel pistik seinapistikupesast välja.
 - Eemaldage purualus ja peske seda sooja seebivahuse veega.
 - Kuivatage alus enne oma kohale tagasipanekut hoolikalt.



HOIATUS!

TULEKAHJU, ELEKTRILÖÖGI, LIIGSE UV-KIIRGUSE VÕI ISIKUVIGASTUSTE OHU VÄLTIMISEKS:

- Enne valgustuspirni vahetamist tõmmake seadme pistik alati seinapistikupesast välja ja laske kõikidel seadme osadel (sealhulgas pirni korpus, klaaskate ja piire) täielikult jahtuda.
- Kasutage ainult 25 W, 220–240 V, G9 tüüpi ahjupirni.
- Hoidke valgustuspirnist kinni alati pehme lapiga. Ärge puudutage pirni vahetult käega, sest naharasu võib seda kahjustada.
- Ärge vaadake otse valgustuspirni.
- Kui nahk tundub soe, minge valgustuse juurest eemale.
- Hoidke valgustuspirn eemal materjalidest, mis võivad süttida.
- Pirn läheb kiiresti kuumaks. Lülitage valgustus välja ainult valgustuse nupust.
- Ärge kasutage ahju valgustust, kui pirni korpus, klaaskate, UV-filter või piire on puudu.



See sümbol näitab, et seadet ei tohi visata majapidamisjäätmete hulka. Viige kasutuskõlbmatuks muutunud seade vastavasse kohalikku kogumispunkti või sellekohast teenust pakkuvale edasimüüjale. Lisateavet saate kohalikust omavalitsusest.



Hot Surfaces
Do Not Touch

See sümbol näitab, et seadme juurdepääsetavad osad võivad olla kuumad seadme kasutamise ajal ja mõnda aega pärast seda.







Elektrilöögi ohu vältimiseks ärge pange toitejuhet, pistikut ega mootoriosa vette ega muusse vedelikku.

HOIDKE NEED JUHISED ALLES

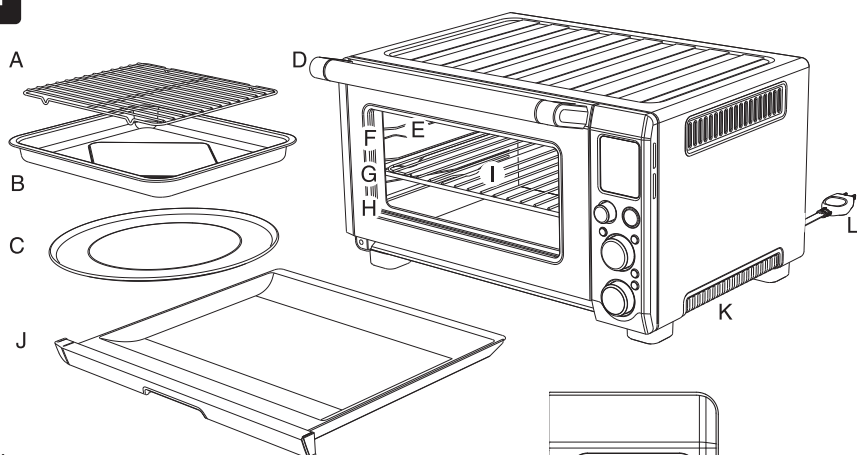

Seadme osad



- A. Grillrest
- B. 28 x 33,5 cm emailist praenõu
- C. 30 cm nakkumatu pitsapann
- D. Ukse käepide
- E. Ahju valgustus
- F. Ülemise resti kõrgusasend: funktsioon GRILL.
- G. Keskmise resti kõrgusasend: funktsioonid TOAST, CRUMPET, PIZZA ja COOKIES.
- H. Alumise resti kõrgusasend: funktsioonid BAKE, ROAST, REHEAT, WARM ja SLOW COOK.
- I. Traatrest
- J. Purukandik
- K. Ventilatsiooniaavad
- L. Toitepistik
- M. LCD-ekraan
- N. Käivitus-/tühistamisnupp START/CANCEL
- O. Funktsiooni valikunupp
- P.  Temperatuuriühiku muutmise nupp
- Q. TEMPERATUURI valikuketask / röstleiva ja -saia ning saiakeste pruunistusastme reguleerimise nupp
- R. Ajaketask / röstleiva ja -saia ning saiakeste viilude arvu valikunupp
- S.  Ahju valgustuse nupp
- T.  Konvektsiooni nupp
- U.  Sügavkülmutatud toitude nupp

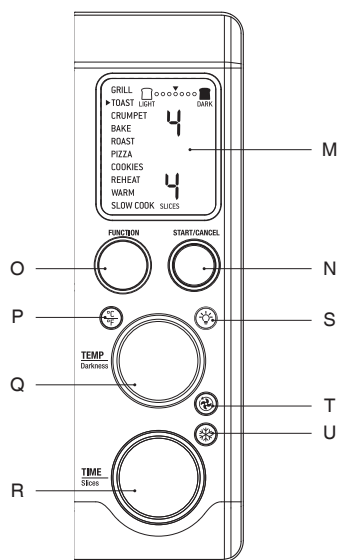

Eraldi müüdavad tarvikud:



Bambusest lõikelaud

Osa number: SOV800CB



Tehniline teave

220-240V ~ 50Hz 2000-2400W



Lühijuhend

See lühijuhend on mõeldud seadme esmakordse kasutamise ajaks. Ohutusteavet ja lisateavet saate ülejäänud kasutusjuhendist..

SEADME ETTEVALMISTAMINE

Kütteelementidelt kaitsekihi eemaldamiseks lülitage tühi ahi 15 minutiks sisse. Tagage piisav ventilatsioon, sest ahjust võib tulla lõhna. Tegemist on ohutu nähtusega, mis ei mõjuta seadme töökvaliteeti.

1. Enne seadme esimest kasutuskorda eemaldage sellest kõik pakkematerjalid, etiketid ja kinnitusevahendid ning kõrvaldage need kasutuselt vastavalt nõuetele.
2. Võtke purualus, traatrest, grillrest, praenõu ja pitsapann polüvahtpakendist välja. Peske neid pehme käsnauga sooja seebivahuses vees, loputage ja kuivatage hoolikalt.
3. Pühkige ahju seestpoolt pehme niiske lapiga. Kuivatage hoolikalt.
4. Asetage seade siledale kuivale pinnale. Seadme külgedele peab jääma vähemalt 10 cm ja seadme kohale 15 cm vaba ruumi.
5. Paigaldage purualus seadmesse.
6. Kerige toitejuhe täielikult lahti ning sisestage selle pistik kaitsemaandatud seinapistikupessa.

7. Kõlab ahjusignaali ja LCD-ekraani valgustus süttib. Funktsioonide valikud kuvatakse koos näidikuga seadistusel BAKE.
8. Keerake valikutetast FUNCTION paremale, kuni näidik jõuab funktsioonini PIZZA.

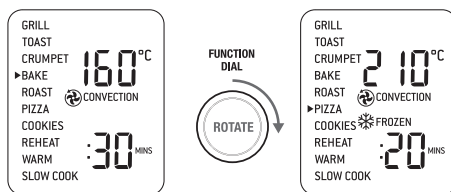

9. Vajutage nuppu START/CANCEL. Nupu taustavalgustus hakkab punasena põlema, LED-ekraan hakkab oranžina põlema ja kõlab ahjusignaali.
10. LCD-ekraanil vilgub kiri 'PREHEATING' (eelsoojendamine). Kui seade on saavutanud seadistatud temperatuuri, kõlab temperatuuri signaal.
11. Kuvatakse taimer ja aja mahaloendamine algab automaatselt.
12. Valmistustsükli lõppedes kõlab ahju signaal, nupu START/ CANCEL taustavalgustus kustub ja LCD-ekraan hakkab sinisena põlema.
13. Seade on nüüd kasutamiseks valmis.



Funktsioonid

SEADME KASUTAMINE

1. Paigaldage traatrest soovitud asendisse, nii et selle vardad on suunaga ülespoole. Resti asendid on trükitud ahjuukse akna paremale küljele.

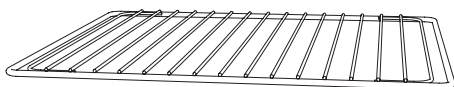

2. Keerake funktsiooni valikuketast FUNCTION, kuni LCD-ekraanil kuvatav näidik jõuab soovitud seadistusele.
3. Keerake temperatuuri valikuketast TEMPERATURE vasakule, et temperatuuri vähendada, või paremale, et temperatuuri suurendada.
4. LCD-ekraani alumine number näitab valitud seadistuse eelseadistatud valmistustemperatuuri. Seadistuste TOAST ja CRUMPET korral näitab see viilude arvu. Keerake aja valikuketast TIME vasakule, et valmistusaega vähendada, või paremale, et valmistusaega suurendada.
5. Ilma eelkuumutamistsükliga seadistuste korral (TOAST, CRUMPET, GRILL, REHEAT, WARM) asetage toit vahetult traatrestile või seadme komplekti kuuluvale pitsapannile, grillrestile ja/või praenõusse. Kontrollige, et toit oleks ahju keskel. Nii küpseb see kõige ühtlasemalt.
 - a) Sulgege ahjuuks.
 - b) Vajutage nuppu START/CANCEL. Nupu taustvalgustus hakkab punasena põlema, kõlab ahju signaal ja LCD-ekraan hakkab oranžina põlema.
 - c) Kuvatakse taimer ja aja mahaloendamine algab. Temperatuuri ja aega saab valmistamise ajal muuta.

6. Eelkuumutamistsükliga seadistuste korral (BAKE, ROAST, PIZZA, COOKIES, SLOW COOK) vajutage nuppu START/CANCEL enne toidu ahjupanekut. Nupu taustvalgustus hakkab punasena põlema, kõlab ahju signaal ja LCD-ekraanil vilgub kiri 'PREHEATING', kuni ahi soojeneb.

- a) Kui ahi on kasutamiseks valmis, siis kiri 'PREHEATING' kustub, kõlab ahjusignaal ja taimer hakkab aega maha loendama. Pange toit ahju, kas vahetult traatrestile või seadme komplekti kuuluvale pitsapannile, grillrestile ja/või praenõusse. Kontrollige, et toit oleks ahju keskel. Nii küpseb see kõige ühtlasemalt.
 - b) Sulgege ahjuuks.
 - c) Taimer hakkab aega maha loendama. Temperatuuri ja aega saab valmistamise ajal muuta.
7. Valmistustsükli lõppedes kõlab ahju signaal, nupu START/ CANCEL taustvalgustus kustub ja LCD-ekraan hakkab sinisena põlema.

MAGNETILINE AUTOMAATSELT VÄLJATULEV REST

Keskmissesse asendisse pandud traatrest tuleb ahju ukse avamisel automaatselt pooleldi välja, nii et saate sellel olevad toidud hõlpsalt eemaldada.

Kui traatrest on selles asendis, avage ahjuust alati ettevaatlikult, et rest liiga ruttu välja ei tuleks.

MÄRKUS

Ahju ülaosa on kasutamise ajal ja pärast seda väga kuum. Seetõttu ei ole soovitatav selle peal midagi hoida.

Sage'i bambusest lõikelaud sobib ahju peal olevasse soontega osasse. Lisateavet saate veebilehelt www.sageappliances.com

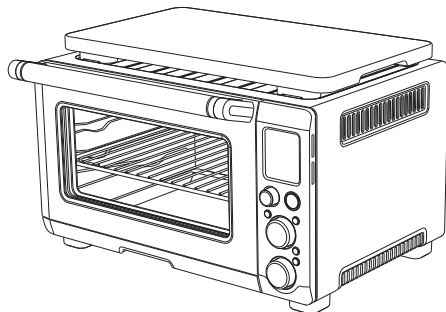

AHJU TULEDE ASENDAMINE



HOIATUS!

Enne piri vahetamist tõmmake ahju pistik alati seinapistikupesast välja ja laske ahjul jahtuda. Kasutage ainult 25 W, 220–240 V, G9 tüüpi ahjupiri.

1. Enne valgustuspiri vahetamist võtke traatrest ahjust välja.
2. Ahjuvalgustus asub ahju sisemuse vasakul küljel. Pange oma sõrmed valgusti korpuse välisküljele ja tõmmake klaaskatet eemaldamiseks ettevaatlikult ahjust eemale. Kui teil ei õnnestu klaaskatet ära tõmmata, lükake valgusti korpuse vasakusse külge lusikas ja kangutage klaaskatete ettevaatlikult ära. Hoidke klaaskatet teise käega, et see ei libiseks maha ega läheks katki.

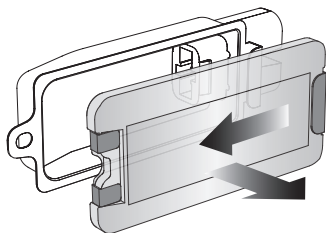

3. Eemaldage kasutatud piri, tõmmates selle otse soklist välja.

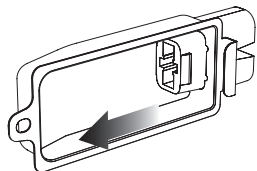

4. Kasutage uue piri paigaldamisel pehmet lappi. Ärge puudutage piri pinda vahetult sõrmedega, sest naharasu võib piri kahjustada.

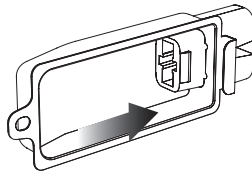

5. Klaaskatte tagasipanekuks pange metallkonks valgustuse korpuse vasaku külje külge. Lükake klaaskatte vastaskülge korpuse paremal küljel asuvasse metallkronsteini. Seejärel lükake metallkonks korpuse vasakusse külge, kuni see kindlalt oma kohale lukustub.

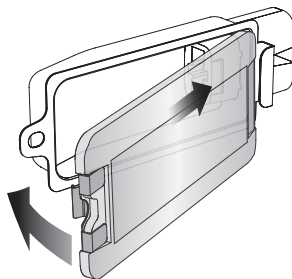



Hooldustööd ja puhastamine

Enne puhastustöid lülitage seade kindlasti välja, vajutades juhtpaneelil asuvat nuppu START/CANCEL. Ahi on välja lülitatud, kui nupu taustavalgustus enam ei põle.

Tõmmake pistik seinapistikupesast välja. Enne osadeks lahtivõtmist ja puhastamist laske seadmel täielikult jahtuda.

KORPUSE JA UKSE PUHASTAMINE

1. Pühkige seadme korpust pehme niiske lapiga. Plekkide vältimiseks võib kasutada mitteabrsiivset vedelat puhastusvahendit või pehmetoimelist pihustusvahendit. Kandke puhastusvahend plaadile käsnaga, mitte vahetult.
2. Puhastage klaasust klaasipuhastusvahendiga või pehmetoimelise pesuvahendiga ja pehme niiske lapiga või pehme plastist nuustikuga. Ärge kasutage metallist küürimisnuustikuid ega abrasiivseid puhastusvahendeid, sest need võivad seadme pinda kriimustada.
3. Pühkige LCD-ekraani pehme niiske lapiga. Kandke puhastusvahend lapile, mitte vahetult LCD-pinnale. Kuiva lapi või abrasiivsete puhastusvahendite kasutamisel võite pinda kriimustada.
4. Enne seadme pistiku ühendamist seinapistikupesasse ja ahju sisselülitamist laske kõikidel seadme osadel täielikult kuivada.

SEADME SISEMUSE PUHASTAMINE

1. Ahju sisemuse seinte nakkumatut katet on väga lihtne puhastada. Pritsmetest puhastamiseks pühkige seinu pehme niiske käsnaga. Plekkide vältimiseks võib kasutada mitteabrsiivset vedelat puhastusvahendit või pehmetoimelist pihustusvahendit. Kandke puhastusvahend plaadile käsnaga, mitte vahetult. Ärge puudutage kvartsist kuumutuselemente.



HOIATUS!

Olge kvartsist kuumutuselementide puhastamisel väga ettevaatlik. Laske ahjul täielikult jahtuda. Seejärel pühkige seda pehme niiske käsnaga või lapiga mööda kuumutuselementi. Ärge kasutage puhastusvahendeid. Enne seadme pistiku ühendamist seinapistikupesasse ja ahju sisselülitamist laske kõikidel seadme osadel täielikult kuivada.

2. Enne seadme pistiku ühendamist seinapistikupesasse ja ahju sisselülitamist laske kõikidel seadme osadel täielikult kuivada.

PURUALUSE PUHASTAMINE

1. Lükake purualus pärast igat kasutuskorda seadmest välja ja valage selle sisu ära. Pühkige alust pehme niiske käsnaga. Plekkide vältimiseks võib kasutada mitteabrsiivset vedelat puhastusvahendit. Kandke puhastusvahend alusele käsnaga, mitte vahetult. Kuivatage hoolikalt.
2. Sisseimbunud rasva puhastamiseks leotage alust soojas seebivahuses vees, seejärel peske pehme käsnaga või pehme plastist küürimisnuustikuga. Loputage ja kuivatage hoolikalt.
3. Enne pistiku ühendamist seinapistikupesasse ja ahju sisselülitamist tuleb purualus seadmesse tagasi asetada.

TRAASTRESTI, GRILLRESTI, PRAENÕU JA PITSAPANNI PUHASTAMINE

1. Peske kõiki tarvikuid sooja seebivahuse veega ja pehme käsna või pehme plastist küürimisnuustikuga. Loputage ja kuivatage hoolikalt. Ärge kasutage tarvikute puhastamiseks abrasiivseid puhastusvahendeid, metallist küürimisnuustikuid ega metallist söögiriistu, sest need võivad pinda kahjustada.
2. Tarvikute eluea pikendamiseks ei soovita me neid pesta nõudepesumasinas.

HOIUSTAMINE

1. Lülitage seade kindlasti välja, vajutades juhtpaneelil asuvat nuppu START/CANCEL. Ahi on välja lülitatud, kui nupu taustavalgustus enam ei põle.
2. Tõmmake pistik seinapistikupesast välja. Enne osadeks lahtivõtmist ja puhastamist laske seadmel täielikult jahtuda.
3. Kontrollige, et ahi ja kõik selle tarvikud oleksid täielikult puhtad ja kuivad.
4. Kontrollige, et purualus oleks ahjus ja et grillrest oleks praenõus ning asetatud keskmises asendis traatrestile.
5. Kontrollige, et seadme uks oleks kinni.
6. Hoidke seadet püstiasendis ning ühetasasel tugijalgadel. Ärge asetage midagi seadme peale. Ainukesed erandid on bambusest lõikelaud ja serveerimisalus.



Veaotsing

VÕIMALIK PROBLEEM

LIHTNE LAHENDUS

Ahi ei lülitu sisse.

- Kontrollige, et toitejuhtme pistik oleks kindlalt seinapistikupessa sisestatud.
- Sisestage pistik eraldi pistikupessa.
- Sisestage pistik teise pistikupessa.
- Vajadusel algseadistage rikkevoolukaitse.

Soovite ahju LCD-ekraani vaikeseadistuse taastada.

- Ahi salvestab iga funktsiooni viimasena kasutatud seadistuse, välja arvatud juhul, kui tõmbate pistiku seinapistikupesast välja.
- Ahju vaikeseadistuse taastamiseks iga funktsiooni korral tõmmake pistik seinapistikupesast välja. Oodake viis sekundit ja ühendage pistik tagasi seinapistikupessa.

LCD-ekraani valgustus ei põle.

- Kui ahju 10 minuti jooksul ei kasutata, läheb see seisurežiimi. Seisurežiimis olles LCD-ekraani valgustus ei põle, kuid kõik funktsioonivalikud on nähtavad.
- Ahju taasaktiveerimiseks vajutage juhtpaneelil asuvat nuppu START/ CANCEL või keerake ükskõik millist ketast. LCD-ekraani valgustus hakkab uuesti põlema.

Pitsa ei küpse ühtlaselt.

- Mõned suured pitsad võivad pruunistuda ebaühtlaselt. Avage ahjuukse poole küpsetamise peal ja keerake pitsat ettevaatlikult 90 kraadi, et see ühtlasemalt pruunistuks.

Magnetiline automaatselt väljatulev rest tuleb ahjuukse avamisel liiga kaugele välja.

- Kui traatrest on keskmises asendis, avage ahjuust alati ettevaatlikult, et rest liiga ruttu välja ei tuleks.

Nuppu FROZEN FOODS ei saa vajutada.

- Nuppu FROZEN FOODS saab valida ainult funktsioonidega TOAST, CRUMPET, PIZZA ja COOKIES.

Ukse ülaosast eraldub auru.

- See on tavapärane. Suure niiskusesisaldusega toitudest nagu sügavkülmutatud pagaritooted tekkiv aur pääseb välja seadme ukse kaudu.

Kuumutuselemendid pulseerivad.

- Element IQ™ kontrollib täpselt seadmes olevat kuumust, pulseerides kuumutuselementidesse lühikeste pahvakute kaudu võimsust. See on tavapärane.

Seadme ukse alt niriseb vett.

- See on tavapärane. Suure niiskusesisaldusega toitudest (nagu sügavkülmutatud pagaritooted) tekkiv kondensatsioon voolab mööda ahjuukse sisekülge alla ja võib sealt välja tilkuda.

VÕIMALIK PROBLEEM

LIHTNE LAHENDUS

LCD-ekraani temperatuurinäit ei vasta ahju sees mõõdetud temperatuurile.

- Mõõtmise standardiseerituse tagamiseks on ahju temperatuurid kalibreeritud asendis TOAST (keskmise resti keskel ilma plaadita). Kontrollige temperatuuri selles asendis, tagades, et ahjuust 10 minuti jooksul ei avata, sest kuumus pääseb iga kord välja, kui ust avatakse. Pidage meeles, et eelsoojenemise signaal kõlab hetkel, kui sihttemperatuurist on saavutatud 75%.

Eelsoojenemise signaal kõlab madalamal temperatuuril kui LCD-ekraanil kuvatav temperatuur.

- Pidage meeles, et eelsoojenemise signaal kõlab hetkel, kui sihttemperatuurist on saavutatud 75%. See tagab kõige kiirema, kombineeritud eelsoojendamise ja valmistusaja.
- Eelsoojendamise signaali kõlamine annab märku, et on vaja ahjuuks avada ja toita ahju panna, ning ahju sisemuse temperatuur langeb märgatavalt. Kui signaal kõlaks 100% temperatuuri juures, tähendaks ukse avamine selle ooteaja suures ulatuses raiskamist. Oleme välja arvanud, et helisignaali kõlamilisel 75% sihttemperatuurist taastub ahju temperatuur pärast toidu asetamist ahju kuni kaks minutit kiiremini. Seetõttu ei kattu LCD-ekraanil olev temperatuur eelsoojendamise signaali kõlamilisel sihttemperatuuriga. Kokkuvõtteks kulub ahjul alates käivitamisest u 8-10 minutit (sealhulgas ahjuukse avamine eelsoojendamise signaali kõlamilisel), et saavutada sihtmärgiks olev temperatuur. Kõige kiiremaks soojenemiseks soovitab Sage kasutada maksimumvõimsust (1500 W küpsutamiseks, 2400 W prae valmistamiseks).

LCD-ekraanile kuvatakse kiri 'E01'.

- Selline kiri kuvatakse juhul, kui seadmes on probleem, mida kasutaja ise lahendada ei saa. Sel juhul tõmmake seadme pistik kohe seinapistikupesast välja ja helistage Sage'i klienditeenindusse.

LCD-ekraanile kuvatakse kiri 'E02'.

- Selline kiri kuvatakse juhul, kui seadmes on probleem, mida kasutaja ise lahendada ei saa. Sel juhul tõmmake seadme pistik kohe seinapistikupesast välja ja helistage Sage'i klienditeenindusse.

LCD-ekraanile kuvatakse kiri 'E03'.

- Kiri 'E03' kuvatakse LCD-ekraanile juhul, kui ruumi temperatuur on üle seadistatud maksimumi. Sel juhul tõmmake pistik kohe seinapistikupesast välja, laske ahjul 15 minutit jahtuda ja ühendage pistik seinapistikupesast tagasi.
- Kirja 'E03' jätkuval kuvamisel helistage Sage'i klienditeenindusse.

LCD-ekraanile kuvatakse kiri 'E04'.

- Kiri 'E04' kuvatakse LCD-ekraanile juhul, kui ruumi temperatuur on alla seadistatud miinimumi. Tõmmake seadme pistik seinapistikupesast välja ja viige seade soojemasse ruumi.

LCD-ekraanile kuvatakse kiri 'E05'.

- Selline kiri kuvatakse juhul, kui seadmes on probleem, mida kasutaja ise lahendada ei saa. Sel juhul tõmmake seadme pistik kohe seinapistikupesast välja ja helistage Sage'i klienditeenindusse.



Содержание

- 35 Рекомендация Sage® – безопасность на первом месте
- 39 Компоненты
- 40 Краткое руководство по началу работы
- 41 Функции
- 43 Уход и очистка
- 44 Поиск и устранение неисправностей

РЕКОМЕНДАЦИЯ SAGE® – БЕЗОПАСНОСТЬ НА ПЕРВОМ МЕСТЕ

Sage® очень серьезно относится к безопасности. Мы разрабатываем и производим продукцию с учетом обеспечения безопасности потребителя. Кроме того, просим вас соблюдать известную осторожность при использовании любых электроприборов и следовать нижеизложенным инструкциям.

ВАЖНЫЕ МЕРЫ ПРЕДОСТОРОЖНОСТИ

ПРОЧИТАЙТЕ ВСЕ ИНСТРУКЦИИ ДО НАЧАЛА ПОЛЬЗОВАНИЯ ПРИБОРОМ И НА ВСЯКИЙ СЛУЧАЙ СОХРАНИТЕ ИХ

- Полное руководство по эксплуатации доступно на веб-сайте: sageappliances.com.
- Перед первым использованием убедитесь, что параметры электроснабжения соответствуют указанным на табличке на днище прибора.
- Аккуратно удалите и выбросьте все упаковочные материалы и рекламные ярлыки перед первым использованием печи.
- Чтобы защитить маленьких детей от опасности удушья, удалите и с надлежащими мерами предосторожности выбросьте защитную оболочку со штекера питания.
- Не используйте прибор на краю рабочей поверхности или стола. Убедитесь, что поверхность стабильная, горизонтальная, термостойкая и чистая.
- Если при работе печь накрыта или соприкасается с воспламеняемым материалом, в том числе занавесями, шторами, стенами и т. п., это может привести к пожару.
- Не ставьте тостер на горячие газовые или электрические конфорки или рядом с ними, а также в места, где он может соприкасаться с другим источником тепла.

- Следите, чтобы шнур питания не свисал с края стола или стойки и не касался горячих поверхностей.
- При использовании печи обеспечьте минимальное свободное пространство 10 см по бокам и 15 см сверху.
- Температура доступных поверхностей может быть высокой во время работы прибора.
- Не дотрагивайтесь до горячих поверхностей. Чтобы избежать ожогов, будьте особенно осторожны, доставая сковороды, блюда и принадлежности, такие как входящая в комплект решетка для гриля и противень для запекания, в которых есть горячее масло или другие жидкости.
- Не кладите кухонные принадлежности и не ставьте сковороды или блюда на стеклянную дверцу.
- Не оставляйте дверцу открытой на продолжительное время.
- Когда вы используете печь, не держите на ней никакие предметы, кроме описанных на стр. 42 этого руководства.
- Не помещайте картон, пластик, бумагу и другие воспламеняемые материалы в печь.
- Не покрывайте лоток для крошек и какие-либо части печи металлической фольгой. Это может привести к перегреву печи.
- Следует проявлять осторожность при использовании неметаллических сковородок и блюд. Перед использованием в печи убедитесь, что сковороды и блюда подходят для печи.
- Будьте крайне осторожны при использовании посуды с крышкой в печи, так как в закрытой сковороде или форме возрастает давление, которое может вытеснить горячее содержимое или привести к трещинам в посуде. Не ставьте герметичные или герметично закрытые контейнеры в печь.
- Не помещайте в печь слишком крупные продукты и не используйте металлические кухонные приборы внутри печи, поскольку это может привести к пожару или создать риск поражения электрическим током.
- Использование принадлежностей, которые не входят в список рекомендованных или не поставляются с печью, может привести к травмам.
- Этот прибор предназначен только для бытового использования. Не используйте в движущегося транспорта любого типа. Не используйте этот прибор вне помещений или в каких-либо иных целях, кроме его назначения. Неправильное использование может привести к травмам.

- Если прибор необходимо оставить без присмотра, очистить, переместить, собрать или убрать на хранение, обязательно выключите прибор, отсоедините шнур от розетки и дайте прибору полностью остыть.
- Не чистите прибор металлическими мочалками. От мочалки могут отвалиться металлические частицы и войти в контакт с электрическими элементами, создав риск поражения электрическим током.
- Этот прибор может использоваться детьми старше 8 лет и людьми с ограниченными физическими, сенсорными или умственными способностями, если они находятся под наблюдением или им были даны указания относительно безопасного использования прибора и они понимают возможные опасности.
- Не допускайте, чтобы дети играли с прибором.
- Очистка и обслуживание не могут производиться детьми младше 8 лет и без надзора.
- Держите прибор и его шнур недоступными для детей младше 8 лет.
- Рекомендуется регулярно проверять прибор. Не используйте прибор, если каким-либо образом поврежден шнур питания, штекер питания или сам прибор.

Если прибор поврежден или требуется какое-либо обслуживание, кроме очистки, обращайтесь в службу поддержки Sage или зайдите на веб-сайт: sageappliances.com.

- Прибор не предназначен для использования при помощи внешнего таймера или отдельной системы дистанционного управления.

ОСОБЫЕ ИНСТРУКЦИИ ДЛЯ SOV820

- Рекомендуем подключать печь к выделенной цепи, отдельной от других приборов. Если вы не уверены, обратитесь к квалифицированному лицензированному электрику.
- Чтобы выключить печь, нажмите кнопку START/CANCEL (ПУСК/ОТМЕНА) на панели управления. Печь выключена, когда выключается подсветка кнопок.
- Регулярно очищайте лоток для крошек. Чтобы очистить лоток для крошек:
 - Выключите печь.
 - Дайте печи полностью остыть, а затем отсоедините шнур питания от розетки.
 - Извлеките лоток для крошек и вымойте его теплой мыльной водой.
 - Полностью высушите лоток, прежде чем установить его на место надлежащим образом.



ВНИМАНИЕ!

ЧТОБЫ УМЕНЬШИТЬ РИСК ПОЖАРА, ПОРАЖЕНИЯ ЭЛЕКТРИЧЕСКИМ ТОКОМ, ЧРЕЗМЕРНОГО ВОЗДЕЙСТВИЯ УФ-ИЗЛУЧЕНИЯ ИЛИ ТРАВМ:

- Обязательно отсоединяйте печь от розетки и позволяйте всем частям (включая корпус, стеклянный колпак и патрон светильника) полностью остыть, прежде чем менять лампочку.
- Используйте только лампочки для печей типа G9, 25 Вт, 220–240 В.
- Всегда используйте мягкую ткань при обращении с лампочкой и никогда не касайтесь поверхности, поскольку жир на вашей коже может повредить лампочку.
- Не смотрите прямо на горящую лампочку.
- Не оставайтесь на свету, если ощущаете тепло на коже.
- Держите лампочку вдали от материалов, которые могут загореться.
- Лампочка быстро нагревается. Используйте кнопку освещения только для включения освещения.

- Не пользуйтесь освещением, если корпус, стеклянный колпак, УФ-фильтр или патрон лампочки отсутствует или поврежден.



Показанный символ означает, что этот прибор  не может утилизироваться с бытовыми отходами. Его необходимо сдать в специализированный муниципальный центр сбора отходов или дилеру, предоставляющему такую услугу. За более подробной информацией обращайтесь в местный муниципалитет.



Hot Surfaces
Do Not Touch

Это символ указывает на то, что когда прибор работает и в течение некоторого времени после этого, температура всех доступных поверхностей может быть высокой.



Чтобы избежать поражения электрическим током, не погружайте шнур или штекер в воду (и другие жидкости).

СОХРАНИТЕ ЭТО РУКОВОДСТВО



Компоненты

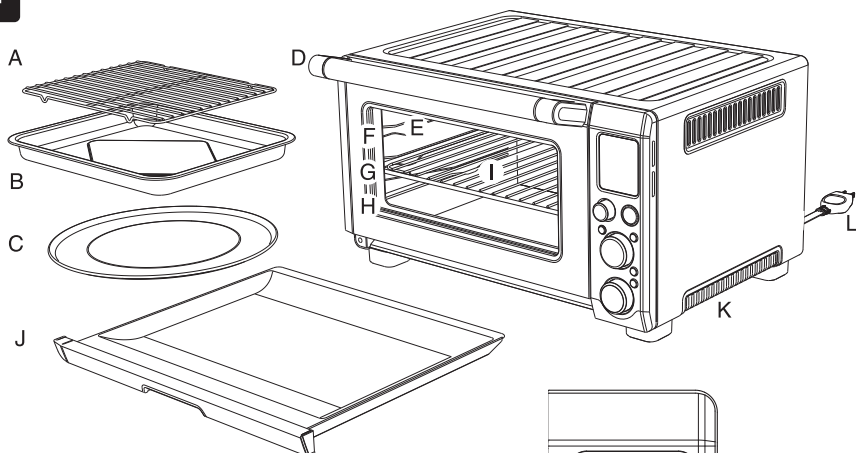

- A. Решетка для гриля
- B. Эмалированный противень 28 x 33,5 см
- C. Противень для пиццы с антипригарным покрытием 30 см
- D. Ручка дверцы
- E. Освещение печи
- F. Верхняя позиция: режим GRILL (ГРИЛЬ).
- G. Средняя позиция: режимы ТОСТ (TOAST), CRUMPET (ПЫШКА), ПИЦЦА (PIZZA) и ПЕЧЕНЬЕ (COOKIE)
- H. Нижняя позиция: режимы ВАКЕ (ВЫПЕЧКА), ROAST (ЗАПЕКАНИЕ), REHEAT (РАЗОГРЕВ), WARM (ПОДДЕРЖАНИЕ ТЕМПЕРАТУРЫ) и SLOW COOK (МЕДЛЕННОЕ ПРИГОТОВЛЕНИЕ)
- I. Проволочная решетка
- J. Лоток для крошек
- K. Вентиляционные отверстия
- L. Штекер питания
- M. ЖК-дисплей
- N. Кнопка START/CANCEL (ПУСК/ОТМЕНА)
- O. Ручка FUNCTION (ФУНКЦИЯ):
- P. Кнопка преобразования $\frac{^{\circ}\text{C}}{^{\circ}\text{F}}$ ТЕМПЕРАТУРЫ
- Q. Ручка TEMPERATURE (ТЕМПЕРАТУРА)/контроль степени поджаривания тостов и пышек
- R. Ручка TIME (ВРЕМЯ)/выбор толщины тоста/пышки
- S. Кнопка \odot OVEN LIGHT (ОСВЕЩЕНИЕ ПЕЧИ)
- T. Кнопка \odot КОНВЕКЦИЯ
- U. Кнопка \odot ЗАМОРОЖЕННЫЕ ПРОДУКТЫ

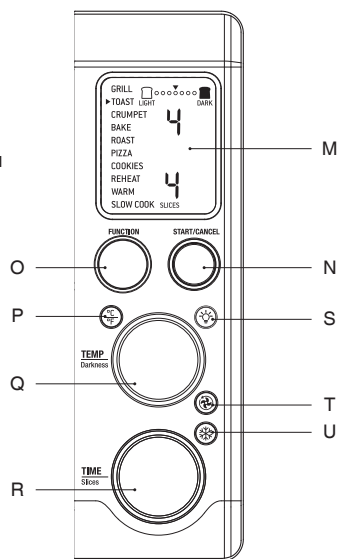

Доступные принадлежности:



Бамбуковая разделочная доска
Деталь №: SOV800CB



Технические параметры

220–240В ~ 50Гц 2000–2400Вт



Краткое руководство по началу работы

Это краткое руководство предназначено для первого использования. Информацию о безопасности и более подробные инструкции см. в руководстве пользователя.

ПОДГОТОВКА ПЕЧИ

Чтобы удалить все защитные вещества внутри на нагревательных элементах, необходимо включить пустую печь на 15 минут. Убедитесь, что место установки печи хорошо вентилируется, так как печь может выделять испарения. Они не представляют опасности и не оказывают отрицательного влияния на работу печи.

1. Аккуратно удалите и выбросьте все упаковочные материалы, рекламные ярлыки и ленту с печи.
2. Вытащите лоток для крошек, проволочную решетку, решетку для гриля, противень для запекания и противень для пиццы из пенопластовой упаковки. Вымойте их мягкой губкой в теплой мыльной воде, а затем сполосните и тщательно высушите.
3. Протрите внутренние поверхности печи влажной мягкой губкой. Тщательно высушите.
4. Поставьте печь на плоскую сухую поверхность. Убедитесь, что свободное пространство составляет не менее 10 см с обеих сторон прибора и не менее 15 см сверху.
5. Вставьте лоток для крошек на место.
6. Полностью размотайте шнур питания и вставьте штекер в заземленную розетку.

7. Печь выдаст звуковой сигнал, и загорится дисплей. На дисплее появятся режимы печи, и индикатор будет находиться на режиме BAKE (ВЫПЕЧКА).
8. Поворачивайте ручку FUNCTION (РЕЖИМ), пока индикатор на дисплее не дойдет до режима PIZZA (ПИЦЦА).

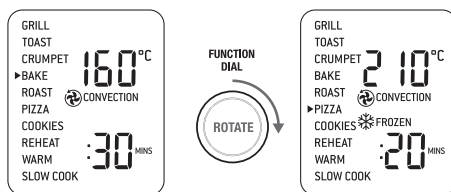

9. Нажмите кнопку START/CANCEL (ПУСК/ОТМЕНА). Подсветка кнопки загорится красным, дисплей загорится оранжевым, и прозвучит сигнал печи.
10. На дисплее появится мигающая надпись PREHEATING (ПРЕДВАРИТЕЛЬНЫЙ НАГРЕВ). Когда печь разогреется до заданной температуры, раздастся звуковой сигнал.
11. На дисплее появится таймер, который автоматически начнет обратный отсчет.
12. По окончании цикла приготовления прозвучит сигнал, подсветка вокруг кнопки START/CANCEL (ПУСК/ОТМЕНА) погаснет и дисплей загорится голубым цветом.
13. Теперь печь готова к использованию.



Функции

ИСПОЛЬЗОВАНИЕ ПЕЧИ

1. Расположите решетку так, чтобы выступы были направлены вверх, и вставьте в желаемое положение. Для удобства рекомендации относительно положения решетки находятся справа на стекле дверцы печи.

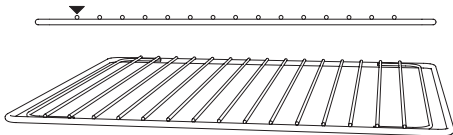

2. Поворачивайте ручку FUNCTION (РЕЖИМ), пока индикатор на дисплее не дойдет до желаемого режима.
3. Поверните ручку TEMPERATURE (ТЕМПЕРАТУРА) влево, чтобы понизить температуру, или вправо, чтобы повысить температуру.
4. Нижняя цифра на дисплее показывает предустановленное время приготовления для выбранного режима. Для режимов TOAST (ТОСТ) и CRUMPET (ПЫШКА) она указывает количество ломтиков. Поверните ручку TIME (ВРЕМЯ) влево, чтобы уменьшить время приготовления, или вправо, чтобы увеличить время приготовления.
5. Выбрав режим без цикла предварительного нагрева (TOAST (ТОСТ), CRUMPET (ПЫШКА), GRILL (ГРИЛЬ), REHEAT (РАЗОГРЕВ), WARM (ПОДДЕРЖАНИЕ ТЕМПЕРАТУРЫ)), помещайте продукты непосредственно на проволочную решетку или на входящий к комплект противень для пиццы, решетку для гриля и/или противень для запекания. Убедитесь, что продукты размещены по центру печи, чтобы приготовление было равномерным.
 - a) Закройте дверцу печи.
 - b) Нажмите кнопку START/CANCEL (ПУСК/ОТМЕНА). Подсветка кнопки загорится красным цветом, прозвучит сигнал печи, а дисплей загорится оранжевым цветом.
 - c) На дисплее появится таймер, который начнет обратный отсчет. Температура и время приготовления могут настраиваться до и во время цикла готовки.

6. В режимах, имеющих цикл предварительного нагрева (BAKE (ВЫПЕЧКА), ROAST (ЗАПЕКАНИЕ), PIZZA (ПИЦЦА), COOKIES (ПЕЧЕНЬЕ), SLOW COOK (МЕДЛЕННОЕ ПРИГОТОВЛЕНИЕ), нажмите кнопку START/CANCEL (ПУСК/ОТМЕНА), прежде чем помещать продукты в печь. Подсветка кнопки загорится красным цветом, прозвучит сигнал печи, а не дисплее будет мигать PREHEATING (ПРЕДВАРИТЕЛЬНЫЙ НАГРЕВ), пока печь разогревается.

- a) Когда печь будет готова к использованию и надпись PREHEATING (ПРЕДВАРИТЕЛЬНЫЙ НАГРЕВ) перестанет мигать, прозвучит сигнал печи и таймер начнет обратный отсчет. Поместите продукты в печь – непосредственно на проволочную решетку или на входящий в комплект противень для пиццы, решетку для гриля и/или противень за запекания. Убедитесь, что продукты размещены по центру печи, чтобы приготовление было равномерным.
 - b) Закройте дверцу печи.
 - c) Таймер будет продолжать обратный отсчет. Температура и время приготовления могут настраиваться до и во время цикла готовки.
7. По окончании цикла приготовления прозвучит сигнал, подсветка вокруг кнопки START/CANCEL (ПУСК/ОТМЕНА) погаснет и дисплей загорится голубым цветом.

МАГНИТНАЯ АВТОМАТИЧЕСКАЯ РЕШЕТКА

Когда проволочная решетка вставляется в среднее положение, она автоматически наполовину выдвигается из печи, когда дверца открывается, чтобы было проще достать готовящиеся продукты.

Всегда открывайте дверцу медленно, когда проволочная решетка установлена в это положение, чтобы не допускать слишком быстрого выдвижения решетки.

ПРИМЕЧАНИЕ

Верх печи сильно нагревается во время работы и остается горячим еще некоторое время. Соответственно, не рекомендуется хранить что-либо сверху на печи.

Бамбуковая разделочная доска Sage по размеру соответствует ребристой части верха печи. Более подробная информация: www.sageappliances.com.

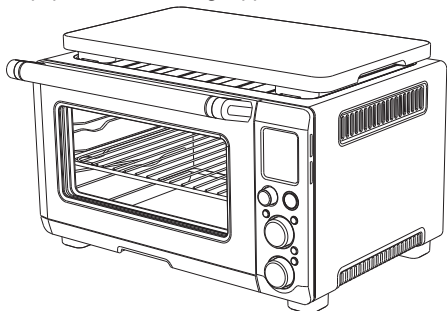

ЗАМЕНА ЛАМПОЧКИ В ПЕЧИ



ВНИМАНИЕ!

Обязательно отключайте печь от розетки перед сменой лампочки. Используйте только лампочки для печей типа G9, 25 Вт, 220–240 В.

1. Прежде чем менять лампочку, извлеките проволочную решетку.
2. Лампочка расположена слева внутри печи. Возьмитесь пальцами за корпус светильника и осторожно потяните стеклянный плафон от стенки печи, чтобы его снять. Если не получается стянуть плафон, вставьте ложку с левой стороны корпуса светильника и осторожно сдвиньте стеклянный плафон. Обязательно придерживайте стеклянный плафон второй рукой, чтобы он не упал и не разбился.

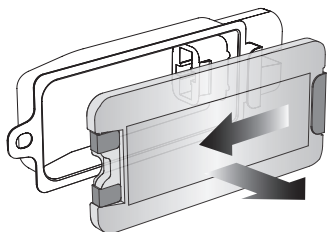

3. Извлеките использованную лампочку, вытянув ее непосредственно из патрона.

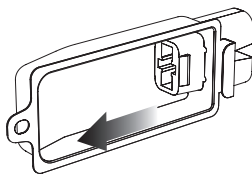

4. Используйте мягкую ткань, чтобы вставить новую лампочку. Не касайтесь поверхности лампочки пальцами, поскольку жир с кожи может повредить лампочку.

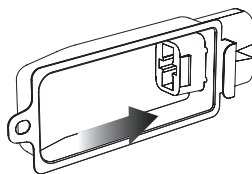

5. Чтобы установить стеклянный плафон на место, совместите металлический крюк с левой стороны корпуса лампы. Вставьте противоположный край стеклянного плафона в металлический кронштейн с правой стороны корпуса, а затем затолкните металлический крюк в левую сторону корпуса, чтобы он защелкнулся на месте.

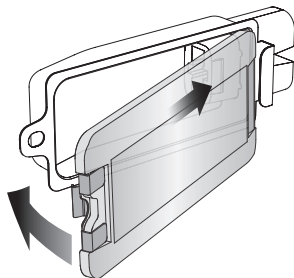



Уход и очистка

Перед очисткой нажмите кнопку START/CANCEL (ПУСК/ОТМЕНА) на панели управления и убедитесь, что печь выключилась. Печь выключена, когда подсветка кнопок не горит.

Отсоедините штекер от розетки питания. Дайте печи и всем принадлежностям полностью остыть перед разборкой и чисткой.

ЧИСТКА КОРПУСА И ДВЕРЦЫ

1. Протрите корпус печи влажной мягкой губкой. Можно использовать неабразивное жидкое моющее средство или щадящий аэрозоль, чтобы избежать распространения пятен. Перед чисткой смачивайте моющим средством губку, а не поверхность печи.
2. Для чистки стеклянной дверцы используйте чистящее средство для стекла или щадящее моющее средство, мягкую влажную губку или мягкую пластмассовую мочалку. Не используйте абразивное моющее средство или металлическую мочалку, так как они повредят поверхность печи.
3. Протрите дисплей влажной мягкой тканью. Нанесите моющее средство на ткань, а не на поверхность дисплея. В случае использования сухой ткани и абразивных чистящих средств можно поцарапать поверхность.
4. Перед подсоединением штекера к сети питания и включением печи убедитесь, что все поверхности полностью высохли.

ОЧИСТКА ВНУТРЕННИХ ПОВЕРХНОСТЕЙ

1. Внутренние стенки печи имеют антипригарное покрытие для облегчения чистки. Чтобы удалить следы брызг, протрите стенки мягкой влажной губкой. Можно использовать неабразивное жидкое моющее средство или щадящий аэрозоль, чтобы избежать распространения пятен. Перед чисткой смачивайте моющим средством губку, а не поверхность печи. Не касайтесь кварцевых нагревательных элементов.



ВНИМАНИЕ!

Будьте крайне осторожны при очистке кварцевых нагревательных элементов! Дайте печи полностью остыть, а затем осторожно протрите влажной мягкой губкой или тканью по направлению вдоль нагревательного элемента. Не используйте никакие чистящие или моющие средства. Перед подсоединением штекера к сети питания и включением печи убедитесь, что все поверхности полностью высохли.

2. Перед подсоединением штекера к сети питания и включением печи убедитесь, что все поверхности полностью высохли.

ОЧИСТКА ЛОТКА ДЛЯ КРОШЕК

1. После каждого использования выдвигайте лоток и удалите крошки. Протрите лоток влажной мягкой губкой. Можно использовать неабразивное жидкое моющее средство, чтобы избежать распространения пятен. Перед чисткой наносите моющее средство на губку, а не на лоток. Тщательно высушите.
2. Для удаления застывшего жира замочите лоток в теплой мыльной воде, а затем вымойте мягкой губкой или пластмассовой мочалкой. Сполосните и тщательно высушите.
3. Перед подсоединением штекера к сети питания и включением печи убедитесь, что лоток для крошек вставлен на место после очистки.

ОЧИСТКА ПРОВОЛОЧНОЙ РЕШЕТКИ, РЕШЕТКИ ДЛЯ ГРИЛЯ, ПРОТИВНЯ И ПРОТИВНЯ ДЛЯ ПИЦЦЫ

1. Вымойте все принадлежности мягкой губкой или пластиковой мочалкой в теплой мыльной воде. Сполосните и тщательно высушите. Не используйте абразивные чистящие средства, металлические мочалки или металлические инструменты для очистки каких-либо принадлежностей, поскольку так можно повредить поверхности.
2. Чтобы продлить срок службы принадлежностей, не рекомендуем мыть их в посудомоечной машине.

ХРАНЕНИЕ

1. Нажмите кнопку START/CANCEL (ПУСК/ОТМЕНА) на панели управления и убедитесь, что печь выключилась. Печь выключена, когда подсветка кнопок не горит.
2. Отсоедините штекер от розетки питания. Дайте печи и всем принадлежностям полностью остыть перед разборкой и чисткой.
3. Убедитесь, что печь и все принадлежности чистые и сухие.
4. Убедитесь, что лоток для крошек вставлен на место, решетка для гриля помещена в противень для запекания и находится на проволочной решетке, установленной в среднюю позицию.
5. Убедитесь, что дверца закрыта.
6. Храните прибор в горизонтальном положении на ножках. Не храните ничего сверху. Единственным исключением являются бамбуковая разделочная доска и сервировочный поднос Sage (не входят в комплектацию).



Устранение неисправностей

ВОЗМОЖНАЯ ПРОБЛЕМА

ПРОСТОЕ РЕШЕНИЕ

Печь не включается

- Проверьте надежность подключения штекера к розетке.
- Подсоедините штекер к независимой розетке.
- Подсоедините штекер к другой розетке.
- При необходимости проверьте пробки.

Я хочу вернуть изначальные установки дисплея печи

- Печь запоминает последнюю установку, использовавшуюся для каждого режима, пока вы не отключите печь от сети.
- Чтобы восстановить установки по умолчанию для каждого режима, отсоедините штекер питания от розетки. Подождите 5 секунд и снова подсоедините штекер.

Дисплей погас

- Через 10 минут после окончания использования печь переходит в режим ожидания. В режиме ожидания дисплей гаснет, но все параметры режимов остаются видимыми.
- Чтобы снова включить печь, нажмите кнопку START/CANCEL на панели управления или поверните любую ручку. Дисплей снова загорится.

Пицца пропекается неравномерно

- В компактных печах некоторые большие пиццы могут подрумяниваться неравномерно. Откройте дверцу, когда истечет половина времени выпекания, и поверните пиццу на 90 градусов, чтобы она подрумянилась более равномерно.

Магнитное устройство автоматического выдвижения решетки выдвигает решетку слишком далеко, когда я открываю дверцу

- Всегда открывайте дверцу медленно и плавно, когда проволочная решетка установлена в среднюю позицию, чтобы не допустить слишком быстрого выдвижения проволочной решетки.

Кнопка FROZEN FOODS (ЗАМОРОЖЕННЫЕ ПРОДУКТЫ) не работает

- Кнопка FROZEN FOODS (ЗАМОРОЖЕННЫЕ ПРОДУКТЫ) может включаться только в режимах TOAST (ТОСТ), CRUMPET (ПЫШКА), PIZZA (ПИЦЦА) и COOKIES (ПЕЧЕНЬЕ).

Сверху из дверцы печи идет пар

- Это нормально. Дверца имеет вентиляционные отверстия, чтобы выпускать пар, производимый продуктами с высоким содержанием влаги, например замороженным хлебом.

Нажется, что нагревательные элементы пульсируют

- Элемент IQ™ точно контролирует температуру внутри печи, подавая ток на нагревательные элементы короткими импульсами. Это нормально.

Из-под дверцы капает вода

- Это нормально. Конденсат, образующийся при приготовлении продуктов с высоким содержанием влаги, например замороженного хлеба, стекает по поверхности дверцы и может с нее капать.
-

ВОЗМОЖНАЯ ПРОБЛЕМА

ПРОСТОЕ РЕШЕНИЕ

Показание температуры на дисплее не соответствует температуре, измеренной внутри печи.

- Чтобы обеспечить стабильность измерений, температура печи была калибрована в режиме TOAST (ТОСТ) в центре среднего положения решетки без противня. Снова проверьте температуру в этой точке, не открывая дверцу печи в течение 10 минут, поскольку при каждом открытии дверцы тепло улетучивается. Обратите внимание, что звуковой сигнал предварительного нагрева раздается, когда достигнуто 75% целевой температуры.

Сигнал предварительного нагрева выдается при более низкой температуре, чем отображается на дисплее.

- Звуковой сигнал предварительного нагрева раздается, когда достигнуто 75% целевой температуры. Это обеспечивает оптимальное сочетание времени предварительного нагрева и приготовления.
- Это обусловлено тем, что, когда звучит сигнал предварительного нагрева, сообщая пользователю, что пора открыть дверцу и поставить продукты в печь, происходит значительная потеря тепла внутри печи. Если бы сигнал звучал при 100% целевой температуры, это бы означало, что в случае открытия дверцы большая часть времени ожидания была бы потрачена впустую. Мы рассчитали, что в случае сигнала при 75% целевой температуры и последующем открытии дверцы для помещения продуктов в печь восстановление целевой температуры происходит до 2 минут быстрее. Поэтому на момент сигнала предварительного нагрева температура на дисплее не соответствует целевой температуре. Всего для достижения целевой температуры требуется 8–10 минут от запуска, включая открытие дверцы после сигнала предварительного нагрева. Чтобы обеспечить наиболее быстрое нагревание, печь Sage использует максимальную доступную мощность электросети (1500 Вт для выпечки, 2400 Вт для тостов).

На дисплее отображается E01.

- На дисплее появляется E01, когда в приборе возникает несбрасываемая проблема. Если это произойдет, немедленно отсоедините шнур питания от розетки и обратитесь в службу поддержки Sage.

На дисплее отображается E02.

- На дисплее появляется E02, когда в приборе возникает несбрасываемая проблема. Если это произойдет, немедленно отсоедините шнур питания от розетки и обратитесь в службу поддержки Sage.

На дисплее отображается E03.

- На дисплее появляется E03, если температура печи превышает установленный максимальный предел. Отсоедините штекер от розетки, дайте печи остыть в течение 15 минут, а затем снова подключите к розетке.
- Если сообщение E03 не исчезает, обратитесь в службу поддержки Sage.

На дисплее отображается E04.

- На дисплее появляется E04, если окружающая температура ниже установленного минимума. Отключите печь и переместите ее в более теплое место.

На дисплее отображается E05.

- На дисплее появляется E05, когда в приборе возникает несбрасываемая проблема. Если это произойдет, немедленно отсоедините шнур питания от розетки и обратитесь в службу поддержки Sage.



Примечания