

Svarīgi

Pirms ierīces lietošanas uzmanīgi izlasiet šo lietotāja rokasgrāmatu un saglabājiet to, lai vajadzības gadījumā varētu ieskatīties tajā arī turpmāk.

Lai nodrošinātu vislabāko sniegumu, iesakām atjaunināt attīrītāja programmu nodrošinājumu uz jaunāko versiju. Šo jauninājumu var veikt, izmantojot lietotni Air+.

Bīstami!

- Lai novērstu elektrošoka un/vai aizdegšanās risku, netīriet ierīci ar ūdeni vai kādu citu šķidrumu vai (ugunsnedrošu) tīrīšanas līdzekli un nepieļaujiet, ka tie iekļūst ierīcē.
- Nesmidziniet ierīces tuvumā ugunsnedrošas vielas, piemēram, insekticīdus vai smaržas.

Brīdinājums!

- Pirms ierīces pievienošanas elektrotīklam pārbaudiet, vai uz tās norādītais spriegums atbilst vietējā elektrotīkla spriegumam.
- Ja elektrības vads ir bojāts, tas jānomaina uzņēmumā Philips, Philips pilnvarota servisa centra darbiniekiem vai līdzīgi kvalificētām personām, lai izvairītos no apdraudējuma.
- Neizmantojiet ierīci, ja ir bojāts adapters, strāvas vads vai pati ierīce.
- Izmantojiet tikai kopā ar adapteri, kas iekļauts ierīces komplektā.
- Šo ierīci var izmantot bērni vecumā no 8 gadiem un personas ar ierobežotām fiziskajām, sensorajām vai garīgajām spējām vai bez pieredzes un zināšanām, ja tiek nodrošināta uzraudzība vai norādījumi par drošu ierīces lietošanu un panākta izpratne par iespējamo bīstamību.
- Bērni nedrīkst rotaļāties ar ierīci.
- Ierīces tīrīšanu un apkopi nedrīkst veikt bērni bez uzraudzības.
- Nenosprostojiet gaisa ieplūdi un izplūdi, piem., novietojot priekšmetus uz gaisa izplūdes vai gaisa ieplūdes atveru priekšā.
- Nodrošiniet, lai pa gaisa izplūdes atverēm ierīcē neiekristu svešķermeņi.
- Standarta Wi-Fi saskarne ar 802.11b/g/n/ax ar 2,4 GHz un maksimālo izejas jaudu 64 mW EIRP.
- Bluetooth versija 5.2 (LE) ar 2,4 GHz frekvenci un ar maksimālo RF izejas jaudu 10 mW EIRP.
- Cilvēkiem, kuriem ir alerģija pret putekļiem, ziedputekšņiem, mājdzīvniekiem vai pelējumu, iesakām pašiem nemainīt filtrus vai arī izmantot aizsardzības līdzekļus, piemēram, masku un cimdus.

Uzmanību!

- Cilvēkiem, kuriem ir alerģija pret putekļiem, ziedputekšņiem, mājdzīvniekiem vai pelējumu, iesakām pašiem nemainīt filtrus vai arī izmantot aizsardzības līdzekļus, piemēram, masku un cimdus. Šī ierīce neaizstāj nepieciešamo ventilāciju, regulāru tīrīšanu ar putekļsūcēju vai tvaiku nosūcēja vai ventilatora lietojumu ēdiena gatavošanas laikā.

- Vienmēr novietojiet un lietojiet ierīci tikai uz sausas, stabilas un horizontālas virsmas.
- Atstājiet vismaz 20 cm brīvas vietas ap ierīci un vismaz 30 cm brīvas vietas virs ierīces.
- Nestāviet un nesēdiet uz ierīces. Nenovietojiet nekādus priekšmetus uz ierīces.
- Nenovietojiet ierīci tieši zem gaisa kondicionētāja, lai nepieļautu kondensāta pilēšanu uz ierīces.
- Lietojiet tikai šai ierīcei paredzētus oriģinālus Philips filtrus. Nelietojiet nekādus citus filtrus.
- Filtra aizdegšanās var radīt neatgriezenisku kaitējumu cilvēkiem un/vai citām dzīvām būtnēm. Neizmantojiet filtru kā kurināmo vai līdzīgiem mērķiem.
- Sargiet ierīci no sitieniem ar cietiem priekšmetiem (it īpaši pret gaisa ieplūdes un izplūdes atveri).
- Nelieciet pirkstus vai priekšmetus gaisa ieplūdes vai izplūdes atverēs, lai neradītu traumas vai ierīces darbības traucējumus.
- Neizmantojiet ierīci telpās, kurās lietotas dūmveida vielas kaitēkļu atbaidīšanai, vai vietās ar eļļainiem nosēdumiem, kūpošu vīraku vai ķīmiskiem tvaikiem.
- Neizmantojiet ierīci blakus gāzes ierīcēm, apkures iekārtām vai kamīniem.
- Vienmēr atvienojiet ierīci no elektrotīkla, ja vēlaties to pārvietot, tīrīt, nomainīt filtru vai veikt cita veida apkopi.
- Ierīce ir paredzēta tikai izmantošanai mājāsaimniecībā normālos apstākļos.
- Neizmantojiet ierīci slapjā vidē vai vidē ar augstu apkārtējo temperatūru, piemēram, vannas istabā vai telpā ar izteiktām temperatūras svārstībām.
- Ierīce nelikvidē oglekļa monoksīdu (CO) vai radonu (Rn). To nevar izmantot kā drošības ierīci negadījumos, kas saistīti ar degšanas procesiem un bīstamām ķīmikālijām.

Elektromagnētiskie lauki (EMF)

Šī ierīce atbilst piemērojamajiem standartiem un noteikumiem, kas attiecas uz elektromagnētisko lauku iedarbību.

Otrreizējā pārstrāde



Šis simbols nozīmē, ka izstrādājumu nedrīkst izmest kopā ar parastiem sadzīves atkritumiem (2012/19/ES).

Ievērojiet savā valstī spēkā esošos likumus par elektrisko un elektronisko produktu dalīto vākšanu. Pareiza likvidēšana palīdz novērst negatīvu ietekmi uz vidi un cilvēku veselību.

Filtra bloki nav mazgājami un nav pārstrādājami. Utilizējiet izmantotos filtra blokus atbilstoši vietējiem noteikumiem.

Vienkāršota ES atbilstības deklarācija

Ar šo DAP B.V. deklarē, ka radioiekārta AC0950/AC0951 atbilst Direktīvai 2014/53/ES. Pilns ES atbilstības deklarācijas teksts ir pieejams šādā interneta vietnē: www.philips.com.

Gaisa attīrītājs

Apsveicam ar pirkumu un laipni lūdzam Philips!

Lai pilnībā izmantotu Philips piedāvātā atbalsta iespējas, reģistrējiet produktu vietnē www.philips.com/support.

Produkta pārskats

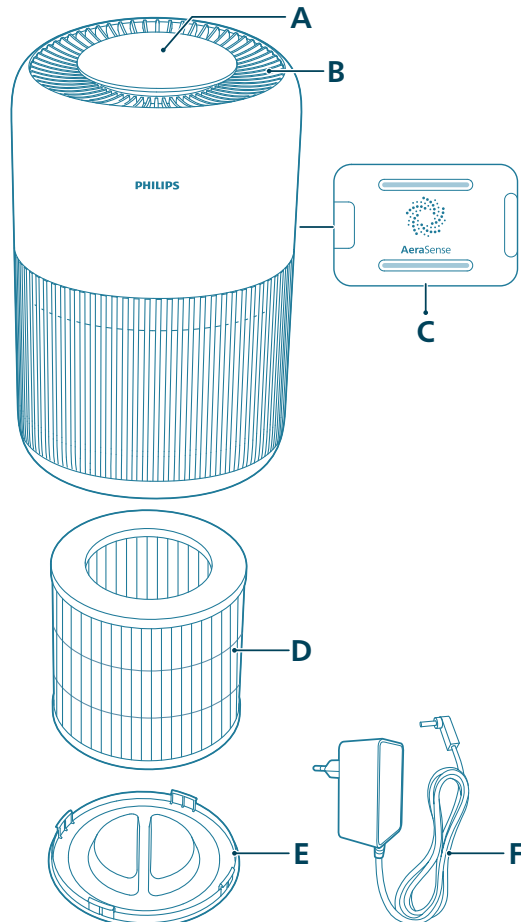

A	Vadības panelis	D	Filtrs (FY0910)
B	Gaisa izplūde	E	Pamatne
C	Daiļņu sensors	F	Adapteris (KA2401A-2401000EU)

Vadības pogu pārskats



Vadības pogas

	Barošanas poga		Gaismas ieslēgšanas/izslēgšanas poga
	Režīma pārslēgšanas poga		

3 sekundes ilgstoši turiet nospiestu(-as) pogu(-as):

	Bērnu piekļuves bloķēšana		Wi-Fi atiestatīšana
	Filtra atiestatīšana		

Displeja panelis:

	Automātiskais režīms		Vidējais režīms
	Snaudas režīms		Turbo režīms
	Wi-Fi indikators		Bērnu slēdzenes indikators
	Filtra tīrīšanas brīdinājums		Filtra maiņas brīdinājums

Darba sākšana

Filtra uzstādīšana

Pirms lietošanas noņemiet visu filtra iepakojumu.

Piezīme: Pirms filtra uzstādīšanas pārlicinieties, vai gaisa attīrītājs ir atvienots no elektrotīkla.

- 1 Apgrieziet ierīci otrādi un novietojiet uz mīksta auduma.



- 2 Griežiet pamatni pretēji pulksteņrādītāju kustības virzienam, lai noņemtu to no ierīces. Izvelciet filtru no ierīces.

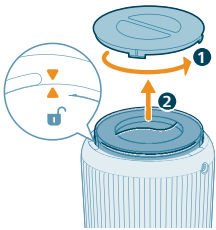

- 3 Noņemiet no gaisa attīrīšanas filtra visus iepakojuma materiālus.

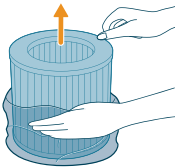

- 4 Ievietojiet filtru atpakaļ ierīcē. Uzlieciet atpakaļ pamatni un griežiet to pulksteņrādītāju kustības virzienā, lai nostiprinātu.

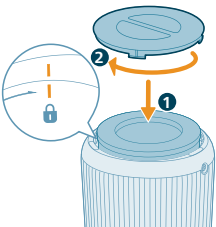

Barošanas avota pievienošana

Brīdinājums! Elektriskā trieciena risks! Atvienojot adapteri, vienmēr atvienojiet kontaktdakšu no kontaktligzdas. Nekad nevelciet aiz vada.

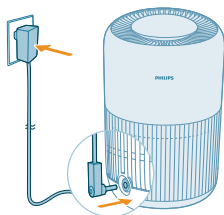

Pievienojiet strāvas adapteri:

- vispirms pie ierīces barošanas ligzdas;
- pēc tam pie kontaktligzdas.

Wi-Fi indikatora rādījumu nozīme

Wi-Fi ikonas statuss	Wi-Fi savienojuma statuss
Mirgo oranžā krāsā	Veido savienojumu ar viedtālruni
Vienmērīgi deg oranžā krāsā	Savienojums ar viedtālruni izveidots
Mirgo baltā krāsā	Veido savienojumu ar serveri
Vienmērīgi deg baltā krāsā	Savienojums ar serveri izveidots
Nedeg	Wi-Fi funkcija ir atspējota, vai ierīces indikatori ir izslēgti

Wi-Fi savienojums

Wi-Fi savienojuma iestatīšana pirmo reizi

- 1 Lejupielādējiet Philips lietotni "Air+" no platformas App Store vai Google Play un instalējiet to.



- 2 Iespraudiet gaisa attīrītāja kontaktdakšu kontaktligzdā un nospiediet barošanas pogu, lai ieslēgtu gaisa attīrītāju.
 - Pirmajā reizē Wi-Fi indikators  mirgo oranžā krāsā.

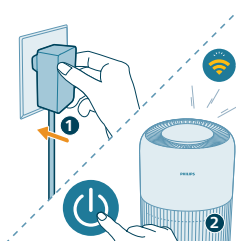



- 3 Pārliecinieties, vai viedtālrunis vai planšetdators ir sekmīgi savienots ar Wi-Fi tīklu.

Piezīme:

Iespējojiet viedtālruna Bluetooth funkciju, lai nodrošinātu vieglu savienošānu pāri.

Raugiet, lai viedtālrunim būtu izveidots savienojums ar 2,4 GHz (mājas) Wi-Fi tīklu, nevis 5 GHz Wi-Fi tīklu vai publisku Wi-Fi tīklu. Lai savienošāna pāri noritētu sekmīgi, iesakām pirms tās uzsākšanas izslēgt mobilos datus.

- 4 Palaidiet Philips lietotni "Air+" un noklikšķiniet uz opcijas **Pievienot ierīci** vai ekrānā nospiediet pogu "+". Izpildiet ekrānā redzamos norādījumus, lai izveidotu gaisa attīrītāja savienojumu ar tīklu.

- Kad sekmīgi izveidots savienojums, Wi-Fi indikators nepārtraukti deg baltā krāsā.

Piezīme:

Šis norādījums ir spēkā tikai, ja gaisa attīrītājs tiek iestatīts pirmo reizi. Ja ir mainīts tīkls, iestatīšana jāveic atkārtoti.



Ja viedtālrunim vai planšetdatoram vēlaties pievienot vairāk kā vienu gaisa attīrītāju, varat pievienot gaisa attīrītājus lietotnē papildu viedtālrunos, ierīcei neveicot atkārtotu Wi-Fi savienojuma atiestatīšanu.

Pārliecinieties, ka attālums starp viedtālruni vai planšetdatoru un gaisa attīrītāju ir bez šķēršļiem un mazāks par 10 m.

Wi-Fi savienojuma atiestatīšana

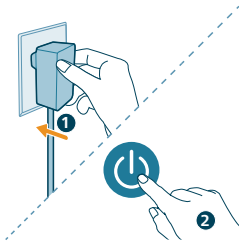
- 1 Iespraudiet gaisa attīrītāja kontaktdakšu kontaktligzdā un nospiediet pogu , lai ieslēgtu gaisa attīrītāju.



- 2 3 sekundes vienlaikus turiet nospiestas pogas  un , līdz atskan pikstiens.
- Gaisa attīrītājs pārslēdzas pāra savienojuma izveides režīmā.
 - Wi-Fi indikators  mirgo oranžā krāsā.
- 3 Izpildiet 3.–4. darbību sadaļā "Wi-Fi savienojuma iestatīšana pirmo reizi".



Gaisa attīrītāja lietošana

Izpratne par gaisa kvalitātes indikatora rādījumu

Gaisa kvalitātes indikators ieslēdzas automātiski, kad tiek ieslēgts gaisa attīrītājs, un secīgi iedegas visās krāsās. Aptuveni pēc 30 sekundēm daļiņu sensors izvēlas krāsu, kas atbilst gaisā esošajām daļiņām un apkārtējā gaisa kvalitātei.

Gaisa kvalitātes indikatora krāsu nosaka PM2.5 rādījums.

PM2.5

AeraSense noteikšanas tehnoloģija precīzi nosaka un ātri reaģē pat uz niecīgākajām daļiņu izmaiņām gaisā. Tā reāllaikā sniedz informāciju par PM2.5 rādījumu.

Vairums iekštelpu piesārņotāju ir mazāki par PM2.5 – tas nozīmē, ka gaisā esošās piesārņotāju daļiņas ir mazākas par 2,5 mikrometriem. Biežāk sastopamie smalko daļiņu avoti iekštelpās ir tabakas dūmi, ēdienu gatavošana, degošas sveces.

Dažas gaisā esošās baktērijas un sīkākās pelējuma sporas, mājdzīvnieku alergēnu un putekļu ērcīšu alergēnu daļiņas arī ir mazākas par PM2.5.

PM2.5 līmenis	Gaisa kvalitātes indikatora krāsa	Gaisa kvalitātes līmenis
≤12	Zila	Labs
13–35	Zila-violeta	Normāls
36–55	Violeta-sarkana	Slikts
>55	Sarkana	Ļoti slikts

Ieslēgšana un izslēgšana

Piezīme:

Lai nodrošinātu optimālu attīrīšanas veiktspēju, aizveriet durvis un logus.

Gaisa ieplūdes vai gaisa izplūdes atveru tuvumā nedrīkst atrasties aizkari.

1 Iespraudiet gaisa attīrītāja strāvas adapteri kontaktligzdā.

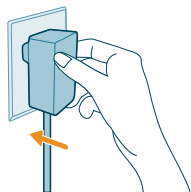

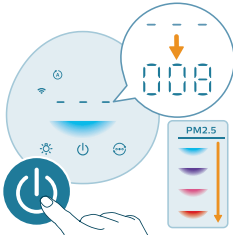

2 Lai ieslēgtu gaisa attīrītāju, nospiediet barošanas pogu.

- Gaisa attīrītājs atskaņo pīkstienus.
- Ierīces ieslēgšanās laikā ekrānā tiek rādīts "008". Pēc tam gaisa attīrītājs izmēra gaisa kvalitāti un parāda PM2.5 līmeni.
- Gaisa attīrītājs darbojas automātiskajā režīmā, un ekrānā tiek rādīts PM2.5.

3 Lai ieslēgtu gaisa attīrītāju, vēlreiz nospiediet barošanas pogu.

Piezīme: ja gaisa attīrītājs pēc izslēgšanas paliek pievienots elektrotīkla kontaktligzdai, ieslēdzot gaisa attīrītājs darbosies ar iepriekšējiem iestatījumiem.

Režīma iestatījuma maiņa

Jūs varat izvēlēties **Automātisko režīmu**, **Vidējo režīmu**, **Turbo režīmu** vai **Snaudas režīmu**, spiežot režīmu pārslēgšanas pogu.

Automātiskais režīms (A): gaisa attīrītājs automātiski noregulē ventilatora ātrumu atbilstoši apkārtējā gaisa kvalitātei.



Vidējais režīms (r): vidējā režīmā gaisa attīrītājs darbojas ar vidēju ātrumu.

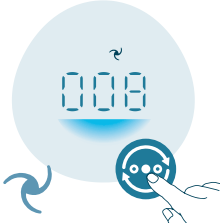

Turbo režīms (@): gaisa attīrītājs darbojas ar maksimālo ātrumu.



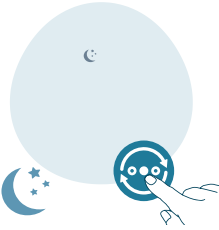

Snaudas režīms (☾): gaisa attīrītājs darbojas klusi ar mazu ātrumu. Pēc 3 sekundēm ekrāna apgaismojums nodziest.

Gaismas ieslēgšanas/izslēgšanas funkcijas lietošana

Varat spiest ☀️ pogu, lai ieslēgtu, aptumšotu vai izslēgtu visas gaismas un vadības paneli.

- Vadības panelis ir ieslēgts.



- Vadības panelis ir aptumšots.



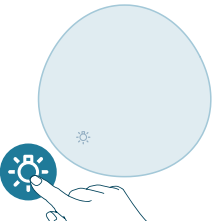

- Vadības panelis ir izslēgts.





Bērnu slēdzenes iestatīšana

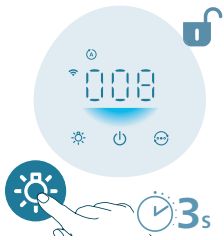

- 1 3 sekundes turiet nospiestu pogu , lai aktivizētu bērnu slēdzeni.
 - Ekrānā ir redzama ikona .



- 2 Vēlreiz 3 sekundes turiet nospiestu pogu , lai deaktivizētu bērnu slēdzeni.
 - Ikona  ekrānā vairs netiek rādīta.

Tīrīšana un kopšana

Piezīme:

Pirms tīrīt ierīci, vienmēr atvienojiet to no elektrotīkla.

Nekad neiemērciet ierīci ūdenī vai kādā citā šķidrumā.

Nevienas ierīces daļas tīrīšanai nekad neizmantojiet abrazīvus, agresīvus vai uzliesmojošus tīrīšanas līdzekļus, piemēram, balinātāju vai spirtu.

Nekad neizmantojiet filtra tīrīšanai nekādus šķidrumus (ieskaitot ūdeni).

Nemēģiniet tīrīt daļiņu sensoru ar putekļsūcēju.

Tīrīšanas grafiks

Biežums

Kad nepieciešams

Tīrīšanas metode

Noslaukiet ierīces plastmasas daļu ar mīkstu, sausu drānu

Notīriet gaisa izplūdes pārsegu

Ik pēc diviem mēnešiem

Notīriet daļiņu sensoru ar sausu vates kociņu

☰ ikona tiek parādīta ekrānā

Notīriet filtra ārpusi

Gaisa attīrītāja korpusa tīrīšana

Regulāri tīriet gaisa attīrītāja iekšpusi un ārpusi, lai neļautu uzkrāties putekļiem.

- 1 Gan gaisa attīrītāja iekšpuses, gan ārpuses tīrīšanai izmantojiet mīkstu, sausu drānu.
- 2 Gaisa izvadu arī var tīrīt ar sausu, mīkstu drānu.

Daļiņu sensora tīrīšana

Lai nodrošinātu optimālu ierīces darbību, tīriet daļiņu sensoru ik pēc 2 mēnešiem.

Ja gaisa attīrītāju izmanto putekļainā vidē, to var būt nepieciešams tīrīt biežāk.

Ja telpā ir ļoti augsts mitruma līmenis, uz daļiņu sensoru var veidoties kondensāts un gaisa kvalitātes indikators var rādīt sliktāku gaisa kvalitāti, pat ja gaisa kvalitāte faktiski ir laba. Ja tā notiek, tīriet daļiņu sensoru.

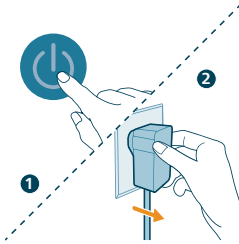

- 1 Izslēdziet gaisa attīrītāju un atvienojiet to no kontaktligzdas.

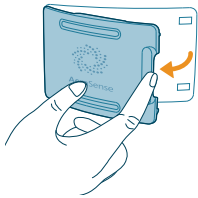

- 2 Atveriet daļiņu sensora pārsegu.

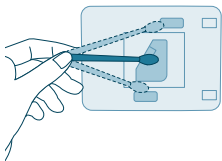

- 3 Notīriet daļiņu sensoru ar mitru vate kociņu.
- 4 Visas daļas rūpīgi nosusiniet ar sausu vates kociņu.

- 5 Aizveriet dabiņu sensoru.



Filtra virsmas notīrīšana

Kad ekrānā parādās filtru tīrīšanas brīdinājums , notīriet filtru virsmu ar putekļsūcēju.

Piezīme: cilvēkiem, kuriem ir alerģija pret putekļiem, ziedputekšņiem, mājdzīvniekiem vai pelējumu, iesakām pašiem nemainīt filtrus vai arī izmantot aizsardzības līdzekļus, piemēram, masku un cimdus.



- 1 Izslēdziet gaisa attīrītāju un atvienojiet to no kontaktligzdas.

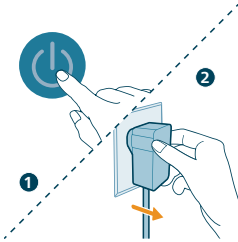

- 2 Apgrieziet ierīci otrādi un novietojiet uz miksta auduma.



- 3 Griežiet pamatni pretēji pulksteņrādītāju kustības virzienam, lai noņemtu to no ierīces. Izvelciet filtru no ierīces.

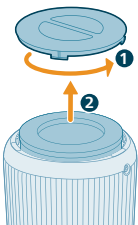

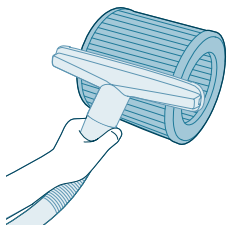

4 Notīriet filtru virsmu ar putekļsūcēju.

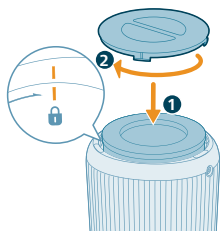

5 Ievietojiet filtru atpakaļ ierīcē. Uzlieciet atpakaļ pamatni un grieziet to pulksteņrādītāju kustības virzienā, lai nostiprinātu.

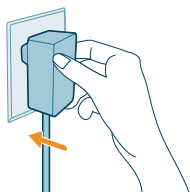

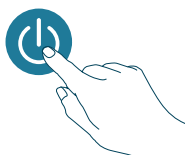

6 Iespraudiet gaisa attīrītāja adapteri kontaktligzdā.



7 Nospiediet pogu , lai ieslēgtu ierīci.



8 3 sekundes turiet nospiestu pogu  un , lai atiestatītu filtru tīrīšanas laiku.

- Filtru tīrīšanas laiku varat atiestatīt arī lietotnē Air+.
- Kad laiks sekmīgi atiestatīts, ekrānā vairs nav redzams filtru tīrīšanas brīdinājums.



9 Pēc filtru tīrīšanas rūpīgi nomazgājiet rokas.

Filtra maiņa

Filtra nolietojuma uzraugs

Gaisa attīrītājs ir aprīkots ar filtra nomainīšanas indikatoru, lai nodrošinātu optimālu gaisa attīrīšanas filtra stāvokli gaisa attīrītāja darbības laikā. Kad nepieciešams nomainīt filtru, filtra maiņas brīdinājums  iedegas sarkanā krāsā.

Ja filtrs netiek laikus nomainīts, gaisa attīrītājs pārstāj darboties un automātiski bloķējas, lai aizsargātu telpas gaisa kvalitāti. Nomainiet filtru, cik drīz iespējams.

Filtra maiņa

Piezīme:

Filtru nevar mazgāt vai izmantot atkārtoti.

Pirms filtra maiņas vienmēr izslēdziet gaisa attīrītāju un atvienojiet to no elektrotīkla.

Kad ekrānā parādās filtra maiņas brīdinājums , nomainiet filtru (FY0910).

Piezīme: cilvēkiem, kuriem ir alerģija pret putekļiem, ziedputekšņiem, mājdzīvniekiem vai pelējumu, iesakām pašiem nomainīt filtrus vai arī izmantot aizsardzības līdzekļus, piemēram, masku un cimdus.

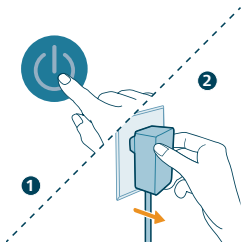

1 Izslēdziet gaisa attīrītāju un atvienojiet to no kontaktligzdas.



2 Apgrieziet ierīci otrādi un novietojiet uz mīksta auduma.

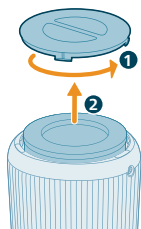

3 Griežiet pamatni pretēji pulksteņrādītāju kustības virzienam, lai noņemtu to no ierīces. Izvelciet filtru no ierīces. Izmetiet lietoto filtru.

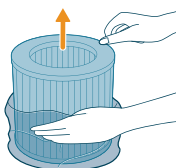

4 Noņemiet no jaunā filtra visus iepakojuma materiālus.

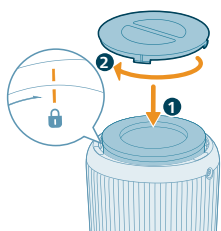

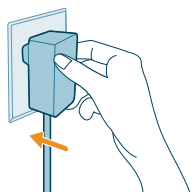

5 Uzstādiet ierīcē jauno filtru. Uzlieciet atpakaļ pamatni un griežiet to pulksteņrādītāju kustības virzienā, lai nostiprinātu.

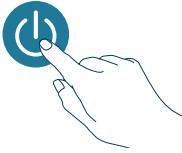

6 Iespraudiet gaisa attīrītāja adapteri kontaktligzdā.

7 Nospiediet pogu , lai ieslēgtu ierīci.



8 Lai atiestatītu filtra kalpošanas laika skaitītāju, 3 sekundes turiet nospiestu pogu  un .

- Filtru tīrīšanas laiku varat atiestatīt arī lietotnē Air+.
- Kad laiks sekmīgi atiestatīts, ekrānā vairs nav redzams filtra maiņas brīdinājums.



9 Pēc filtra maiņas rūpīgi nomazgājiet rokas.

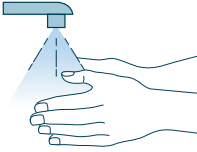

Piezīme: Neostiet filtru, jo tajā ir uzkrājušies gaisa piesārņotāji.

Filtra atiestatīšana

Filtrus var nomainīt arī pirms ekrānā tiek parādīts filtra maiņas brīdinājums (). Pēc filtru maiņas ir manuāli jāatiestata filtra kalpošanas laika skaitītājs.

1 Lai izslēgtu ierīci, nospiediet pogu . Atvienojiet ierīci no elektrotīkla.

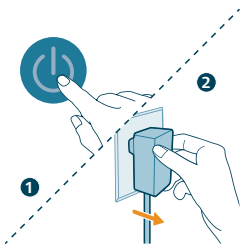

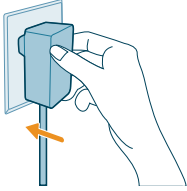

2 Pārliecinieties, ka ierīce ir pilnībā atvienota no elektrotīkla, un pēc tam ievietojiet strāvas adapteri kontaktligzdā.



3 15 sekunžu laikā pēc ieslēgšanas 3 sekundes turiet nospiestu pogu ☀ un 😊, lai atiestatītu filtra kalpošanas laika skaitītāju.

Glabāšana

- 1 Izslēdziet gaisa attīrītāju un atvienojiet to no kontaktligzdas.
- 2 Notīriet gaisa attīrītāju un filtra ārpusi (skatiet nodaļu **“Tīrīšana un apkope”**).
- 3 Pirms novietošanas glabāšanā ļaujiet visām daļām nožūt.
- 4 Ietiniet filtru gaisu necaurlaidīgos plastmasas maisiņos.
- 5 Glabājiet gaisa attīrītāju un filtru vēsā, sausā vietā.
- 6 Pēc rīkošanās ar filtru vienmēr rūpīgi nomazgājiet rokas.

Problēmu novēršana

Šajā nodaļā apkopota informācija par izplatītām problēmām, kas var rasties ierīces darbībā. Ja nevarat novērst problēmu, izmantojot tālāk sniegto informāciju, sazinieties ar savas valsts klientu apkalpošanas centru.

Problēma	Iespējamais risinājums
Ierīce pareizi nedarbojas.	Pārbaudiet, vai pamatne ir pareizi uzstādīta. Ja ne, ierīce drošības apsvērumu dēļ pārtrauks darboties.
	Redzams filtra nomainīgas brīdinājums, bet jūs neesat nomainījis atbilstošo filtru. Tāpēc ierīce tagad ir bloķēta. Nomainiet filtru un atiestatiet filtra kalpošanas laika skaitītāju.
Gaisa plūsma no gaisa izvada ir ievērojami vājāka nekā agrāk.	Filtra virsma ir netīra. Notīriet filtra virsmu (skatiet nodaļu “Tīrīšana un apkope”).
Gaisa kvalitāte neuzlabojas, lai gan ierīce darbojas ilgu laiku.	Pārbaudiet, vai no filtra ir noņemti iepakojuma materiāli.

	Pārliecinieties, ka filtrs (FY0910) ir uzstādīts pareizi.
	Telpai ir liela platība, vai āra gaisa kvalitāte ir zema.
	Lai attīrīšanas veiktspēja būtu optimāla, gaisa attīrītāja darbības laikā aizveriet durvis un logus.
	Iekšelpās ir gaisa piesārņotāji. Piemēram, notiek smēķēšana, ēdiena gatavošana vai vīraka kūpināšana.
	Filtru kalpošanas laiks ir beidzies. Nomainiet filtru ar jaunu.
Ierīce izdala dīvainu smaku.	Dažās pirmajās ierīces lietošanas reizēs tā var izdalīt plastmasas smaku. Tas ir normāli. Taču, ja ierīce izdala deguma smaku pat pēc filtra izņemšanas, sazinieties ar Philips izplatītāju vai pilnvarotu Philips servisa centru. Filtrs var izdalīt smaku pēc ilgākas lietošanas iekštelpu gāzu absorbcijas dēļ. Lai varētu atkārtoti izmantot filtru, ieteicams to atkārtoti aktivizēt, novietojot filtru tiešā saules gaismā. Ja smaka saglabājas, nomainiet filtrus.
Ierīce darbojas ļoti skaļi.	Tas ir normāli, ja ierīce darbojas paātrinātā režīmā. Kad gaisa kvalitāte ir slikta, ierīce darbojas ar lielu ātrumu, radot lielāku troksni. Izmantojot ierīci guļamistabā nakts laikā, ieslēdziet snaudas režīmu. Ja dzirdama neparasta skaņa, sazinieties ar klientu apkalpošanas centru savā valstī.
Ierīce joprojām rāda, ka jāmaina filtrs, lai gan es to tikko nomainīju.	Iespējams, jūs neatīstātjāt filtra kalpošanas laika skaitītāju. Ieslēdziet ierīci. Pēc tam 3 sekundes vienlaikus turiet nospiestu pogu  un  .
Ekrānā tiek rādīts kļūdas kods "E1".	Ir radušies motora darbības traucējumi. Saasinieties ar klientu apkalpošanas centru savā valstī.
Wi-Fi iestatīšana neizdevās.	Gādājiet, lai viedtālrunis būtu pieslēgts 2,4 GHz (mājas) Wi-Fi tīklam, nevis 5 GHz Wi-Fi tīklam vai publiskam Wi-Fi tīklam. Lai savienošana pāri noritētu sekmīgi, iesakām pirms tās uzsākšanas izslēgt mobilos datus. Pārliecinieties, vai ir iespējotas tālāk norādītās atļaujas: viedtālrunī – atrašanās vieta, krātuve, Bluetooth un lokālais tīkls. Kad Wi-Fi tīkls sekmīgi iestatīts, varat mainīt atļauju iestatījumus, kā vēlaties. Pārbaudiet, vai ievadījāt pareizu Wi-Fi paroli. Parole ir reģistrjūtīga un nedrīkst būt garāka par 63 rakstzīmēm. Īpašie simboli netiek pieņemti. Pārliecinieties, vai mājas Wi-Fi tīkla nosaukums ir pareizs. Tīkla nosaukums ir reģistrjūtīgs. Ja viedtālrunī izmantojat VPN, pirms pāri savienošanas procesa sākšanas izslēdziet šo funkciju.

Ja maršrutētājā ir iestatīts atļauto vienumu saraksts, lai bloķētu savienošānu pāri, atspējojiet atļauju sarakstu, lai nodrošinātu veiksmīgu savienojumu.

Gādājiet, lai ierīce un viedtālrunis būtu 10 metru attālumā no maršrutētāja.

Pārliecinieties, vai lietotne ir atjaunināta uz jaunāko versiju.

Lai nodrošinātu spēcīgu Wi-Fi savienojumu, nelieciet šo ierīci citu elektronisku ierīču, spilgtu gaismas avotu vai signāla staciju tuvumā, citādi var rasties darbības traucējumi. Ja rodas savienojamības problēmas, pārvietojiet ierīci prom no šiem avotiem un mēģiniet to atkārtoti savienot ar Wi-Fi tīklu.

Izvērstus un jaunākos padomus problēmu novēršanai skatiet lietotnes palīdzības sadaļā.

Garantija un atbalsts

Šim izstrādājumam uzņēmums Versuni sniedz divu gadu garantiju kopš tā iegādes datuma. Garantija nav spēkā, ja defekts radās nepareizas lietošanas dēļ vai neatbilstošas tehniskās apkopes dēļ. Mūsu garantija neietekmē jūsu kā patērētāja likumā noteiktās tiesības. Plašāku informāciju par garantijas izmantošanu skatiet mūsu tīmekļa vietnē **www.philips.com/support**.

Detaļu vai piederumu pasūtīšana

Ja jums nepieciešams nomainīt detaļu vai vēlaties iegādāties papildu detaļu, dodieties pie Philips izplatītāja vai apmeklējiet vietni **www.philips.com/support**.

Ja radušās problēmas ar detaļu iegādi, sazinieties ar Philips klientu apkalpošanas centru savā valstī.