

Ievads

Apsveicam ar pirkumu un laipni lūdzam Philips! Lai pilnībā izmantotu Philips piedāvātā atbalsta iespējas, reģistrējiet produktu vietnē www.philips.com/welcome. Pirms ierīces lietošanas uzmanīgi izlasiet šo lietotāja rokasgrāmatu, brošūru ar svarīgu informāciju un īso lietošanas pamācību. Saglabājiet šos dokumentus turpmākām uzziņām.

Produkta pārskats

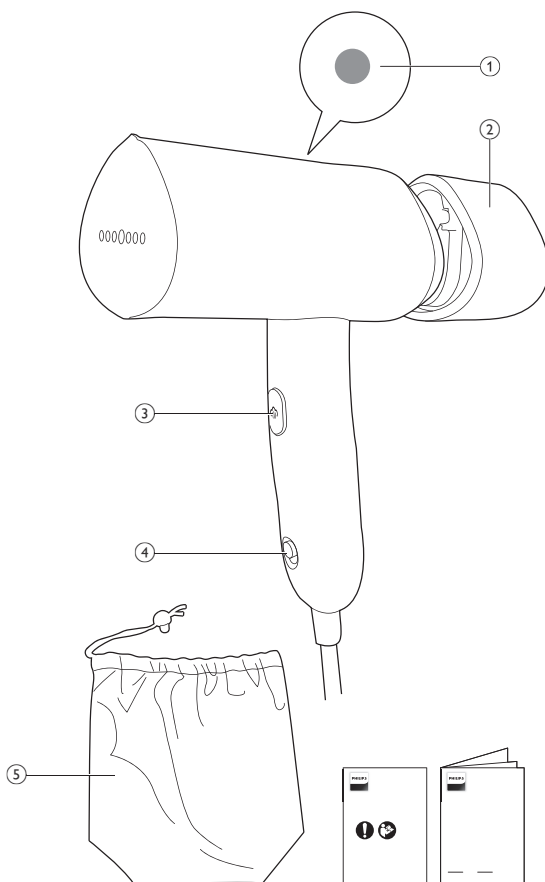

STH3010, STH3014
STH3020, STH3024

- 1 Tvaika gatavības indikators
- 2 Noņemama ūdens tvertne
- 3 Tvaika padeves poga
- 4 Barošanas poga
- 5 Uzglabāšanas somiņa

Brīdinājumi

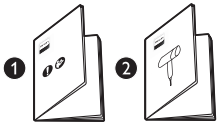

- 1 Lai uzzinātu, kā lietot šo ierīci, skatiet īso lietošanas pamācību un svarīgās informācijas bukletu.



- 2 Uzmanieties no karsta tvaika, kas izplūst no tvaicētāja. Tvaiks var izraisīt apdegumus.

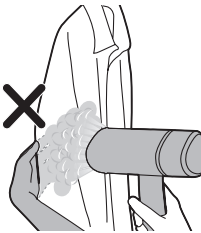

- 3 Neizmantojiet rokas kā atbalsta virsmu apgērbu tvaicēšanas laikā.



- 4 Nevērsiet ierīci pret savu vai citu cilvēku seju.



5 Nevērsiet ierīci pret sevi vai citiem cilvēkiem.



6 Pēc lietošanas nenovietojiet tvaicētāja galviņu uz strāvas vada.

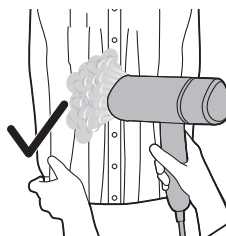

7 Pastiepiet apģērbu aiz malām.

Sagatavošana lietošanai

Izmantojamais ūdens veids

Ierīce ir piemērota lietošanai ar krāna ūdeni. Tomēr, ja dzīvojat apvidū ar cietu ūdeni, mēs iesakām sajaukt vienādu daudzumu krāna ūdens ar destilētu vai demineralizētu ūdeni. Tādējādi tiks novērsta ātra kaļķakmens nogulšņu veidošanās, un tiks pagarināts ierīces darbību.

Neizmantojiet smaržas, ūdeni no žāvētāja, etiķi, cieti, atkaļķošanas līdzekļus, gludināšanas palīg līdzekļus, ķīmiski atkaļķotu ūdeni vai citas ķīmikālijas, jo tās var izraisīt ūdens smidzināšanos, brūnus traipus vai ierīces bojājumus.



Ūdens tvertnes uzpildīšana

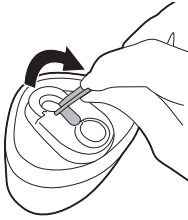

- 1 Noņemiet atvienojamo ūdens tvertni. Atrodiet ūdens tvertnes vāku. Paceliet ūdens tvertnes vāku, lai to atvērtu.

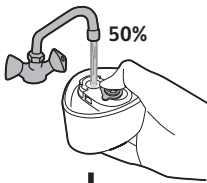

+

Distilled/
Demineralized water

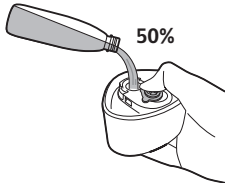

- 2 Iepildiet ūdens tvertnē 50% krāna ūdeni un 50% destilētu/demineralizētu ūdeni.

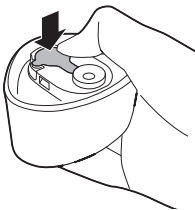

- 3 Cieši aizveriet ūdens tvertnes vāku.



- 4 Turiet ierīci rokās, ar vienu roku stingri satverot tvaicētāja galviņu.

5 Paceliet rokturi uz augšu.

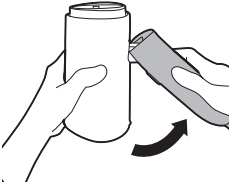

6 Rokturim jāztaisojas un jānofiksējas vietā ar dzirdamu klikšķi.



7 Piestipriniet ūdens tvertni pie ierīces.

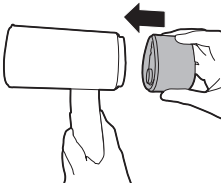

8 Kad ūdens tvertne ir kārtīgi piestiprināta, atskan klikšķis.

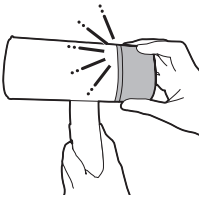

Sagatavošana pirms lietošanas

1 Iespraudiet elektrības kontaktdakšu iezemētā elektrotīkla kontaktligzdā.

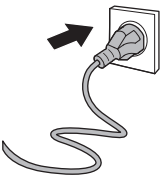

- 2 Ieslēdziet barošānu, pabīdot augšup barošanas pogu.

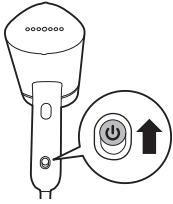

- 3 Iedegsies tvaika gatavības indikators, norādot, ka ierīce uzsilst. Ierīce ir gatava lietošanai aptuveni pēc 30 sekundēm. Kad tvaika gatavības indikators nodziest, ierīce ir gatava lietošanai.

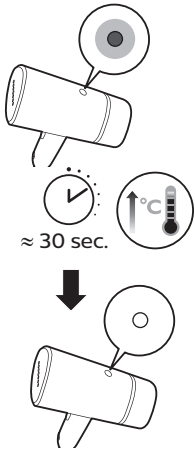

- 4 Uz dažām sekundēm pavērsiet tvaiku prom no apģērba un turiet nospiebtu tvaika padeves pogu, jo pašā sākumā tvaikā var būt arī ūdens pilieni.

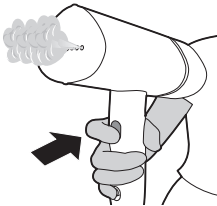

- 5 Atlaidiet tvaika padeves pogu, lai pārtrauktu tvaika plūsmu.

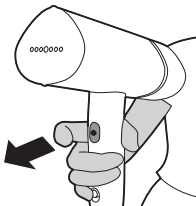



- 6** Gādājiet, lai tvaicētāja galviņa nesaskartos ne ar kādām virsmām, jo tā var būt dedzinoši karsta.

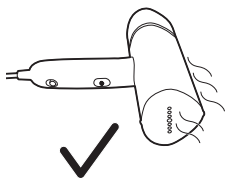

- 7** Lieciet ierīci sāniski uz virsmas, lai tvaika plātne nesaskartos ar virsmu.

Ierīces lietošana

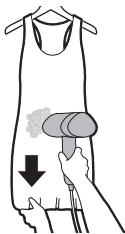

- 1** Pakariniet apģērbu uz pakaramā. Lai apģērbs labāk izgludinātos, pavelciet to aiz malām un apakšas.

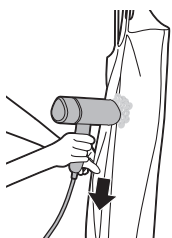

- 2** Tvaicēšanas laikā piespiediet tvaicētāja galviņu pie apģērba un ar roku pastiepiet apģērba malas. Apģērbiem ar pogām, piemēram, kreklēm, žaketēm un biksēm, aiztaisiet pirmo pogu, lai audumu būtu vieglāk iztaisnot.

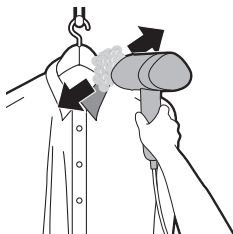

- 3** Apģērbiem ar pogām, piemēram, kreklēm, žaketēm un biksēm, aiztaisiet pirmo pogu, lai audumu būtu vieglāk iztaisnot.

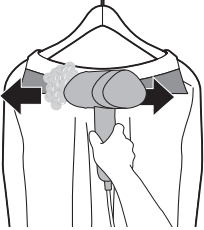

- 4 Apģērbim ar apkakli virziet tvaicētāju horizontāli gar apkakli.

Piezīme. Ierīci var izmantot, lai piešķirtu apģērbam dabisku izskatu un ātri to atsvaidzinātu. Audumiem ar stingrām krokām, kā arī elegantākam efektam ieteicams papildus izmantot gludekli.

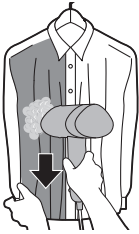

- 5 Apstrādājot krekļus un kleitas ar pušķojumiem, volāniem, adījumiem vai vizuļiem, turiet tvaicētāja galviņu nelielā attālumā apģērbā. Auduma mikstināšanai izmantojiet tikai tvaiku. Varat arī tvaicēt audumu no iekšpuses.



- 6 Kad apstrādājat krekļu kabatas, virziet tvaicētāja galviņu augšup, turot to piespiestu pie auduma.

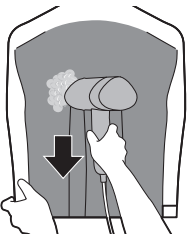

- 7 Apstrādājot ieloces, pastiepiet apģērbu aiz malām, piespiediet tvaicētāja galviņu pie ielocēm un virziet to uz leju.

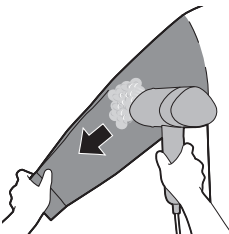

- 8 Lai apstrādātu piedurknes, sāciet no plecu zonas un virziet tvaicētāja galviņu uz leju. Tvaicējiet, vienlaikus ar otru roku stiepjot piedurkni diagonāli uz leju.

Tīršana un kopšana

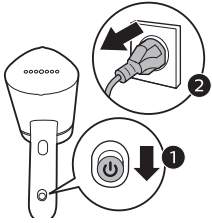

- 1 Izslēdziet barošanu, pabīdot uz leju barošanas pogu, un atvienojiet ierīci no zemētās kontaktligzdas.

- 2 Ļaujiet ierīcei atdzist aptuveni 60 minūtes.

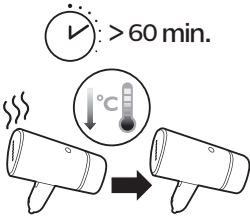

- 3 Uz gludināšanas virsmas esošās plūksnas un nosēdumus notīriet ar mitru drānu.



- 4 Gādājiet, lai tvaicētāja galviņa nesaskartos ne ar kādām virsmām, jo tā var būt dedzinoši karsta.



- 5 Lieciet ierīci sāniski uz virsmas, lai tvaika plātne nesaskartos ar virsmu.

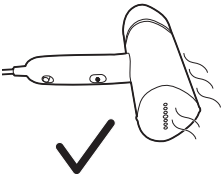

Glabāšana

1 Atvienojiet ūdens tvertni.

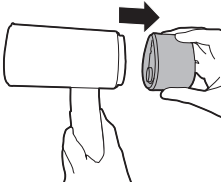

2 Izlejiet no ūdens tvertnes atlikušo ūdeni.

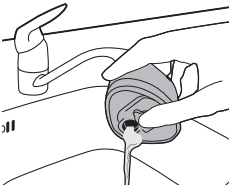

3 Piestipriniet ūdens tvertni.

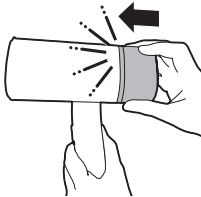

4 Cieši turiet ierīci horizontālā pozīcijā.

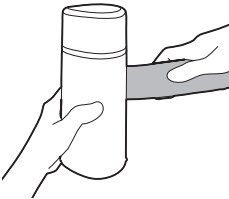

5 Salokiet rokturi uz tvaicētāja galviņas pusi.

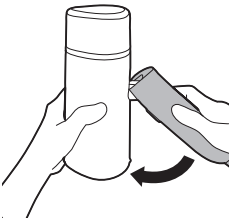

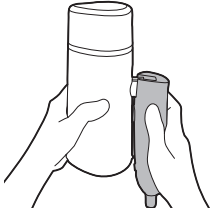

6 Gādājiet, lai rokturis būtu līdz galam nolocīts.

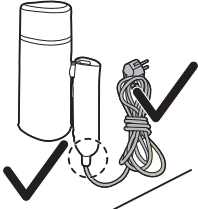

7 Netiniet barošanas vadu ap ierīci un gādājiet, lai tas nebūtu pārlietu saliekts vai nostiepts.

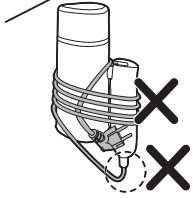

Problēmu novēršana

Šajā nodaļā apkopota informācija par izplatītām problēmām, kas var rasties ierīces darbībā. Ja nevarat novērst problēmu, izmantojot tālāk sniegto informāciju, apmeklējiet vietni www.philips.com/support, lai skatītu bieži uzdoto jautājumu sarakstu, vai arī sazinieties ar klientu apkalpošanas centru savā valstī.

Problēma	Iespējamais cēlonis	Risinājums
Ierīce neuzsilst.	Ierīce nav pareizi pievienota elektrotīklam vai ieslēgta.	Pārbaudiet, vai kontaktdakša ir pareizi pievienota un vai sienas kontaktligzda darbojas. Pārbaudiet, vai ierīce ir ieslēgta.
Ierīce neizdala tvaiku.	Ierīce nav pareizi pievienota elektrotīklam vai ieslēgta.	Pārbaudiet, vai kontaktdakša ir pareizi pievienota un vai sienas kontaktligzda darbojas. Pārbaudiet, vai ierīce ir ieslēgta.
	Ierīce nav pietiekami uzsilusi.	Ļaujiet ierīcei uzkarst aptuveni 30 sekundes (iedegsies tvaika gatavības indikators). Kad ierīce ir gatava lietošanai, indikators nodziest.

	Jūs neesat pilnībā nospiedis tvaika slēdzi.	Uz dažām sekundēm pilnībā nospiediet tvaika padeves pogu.
	Ūdens daudzums ūdens tvertnē ir pārāk zems, vai tas viss ir izlietots.	Atvienojiet ierīci un uzpildiet ūdens tvertni.
	Tvaika plātne ir novietota horizontālā stāvoklī.	Izmantojiet ierīci vertikālā stāvoklī, uzgaidiet dažas sekundes, līdz tiek padots tvaiks.
No ierīces tvaicētāja galvas pil ūdens pilieni.	Ierīce nav pilnībā uzkaršusi.	Ļaujiet ierīcei pilnībā uzkarst.
Ierīce rada sūknēšanas skaņu/rokturis vibrē.	Uz tvaicētāja galviņu tiek sūknēts ūdens, kas tiks pārvērsts tvaikā.	Tas ir normāli.
	Ūdens daudzums ūdens tvertnē ir pārāk zems, vai tas viss ir izlietots.	Atvienojiet ierīci un uzpildiet ūdens tvertni.
Tvaicētāja galva un/vai rokturis ir slapjš.	Uzpildes vāks nav pilnībā ievietots.	Noņemiet tvertni un pārļiecinieties, vai uzpildes vāks ir pilnībā ievietots.
	Tvertne ir pārpildīta, un tai apkārt ir ūdens pārpalikumi.	Noslaukiet no tvertnes atlikušos ūdens pārpalikumus.