

Mikroviļņu krāsns

Lietotāja rokasgrāmata

MS23K3614**



SAMSUNG

Saturs

Drošības norādījumi	3	Trauku lietošanas norādes	14
SVARĪGI DROŠĪBAS NORĀDĪJUMI	3	Ēdiena gatavošanas norādes	15
Izstrādājuma pareiza likvidēšana (Attiecas uz noliecotām elektriskām un elektroniskām ierīcēm)	7	Traucējummeklēšana	17
Uzstādīšana	8	Traucējummeklēšana	17
Papildpiederumi	8	Tehniskie dati	19
Uzstādīšanas vieta	8		
Rotējošā pamatne	8		
Apkope	9		
Tīrīšana	9		
Nomaīņa (remonts)	9		
Apkope, ja ierīci nav paredzēts izmantot ilgstošu laika periodu	9		
Krāsns funkcijas	10		
Krāsns	10		
Vadības panelis	10		
Krāsns lietošana	11		
Kā mikroviļņu krāsns darbojas	11		
Gatavošana/uzsildīšana	11		
Laika iestatīšana	12		
Jaudas līmeņu un gatavošanas laika varianti	12		
Gatavošanas laika pielāgošana	13		
Gatavošanas pārtraukšana	13		
Automātiskās enerģijas taupīšanas funkcija	13		
Automātiskās atkausēšanas režīma funkciju izmantošana	13		

Drošības norādījumi

SVARĪGI DROŠĪBAS NORĀDĪJUMI

RŪPĪGI IZLASIET UN SAGLABĀJIET TURPMĀKĀM UZZIŅĀM.

BRĪDINĀJUMS: ja durtiņas vai to blīves ir bojātas, krāsni nedrīkst darbināt, līdz to nav salabojusi zinoša persona.

BRĪDINĀJUMS: tikai zinošas personas drīkst veikt apkopes vai remonta darbības, kas paredz noņemt kādu pret mikroviļņu enerģijas iedarbību aizsargājošu pārsegu; pārējiem šis darbs ir bīstams.

BRĪDINĀJUMS: šķidrumus un citus pārtikas produktus nedrīkst sildīt slēgtos traukos, jo tie var uzsprāgt.

BRĪDINĀJUMS: bērni drīkst izmantot krāsni bez uzraudzības tikai tad, ja viņiem ir sniegti atbilstoši norādījumi par krāsns drošu lietošanu un viņi izprot briesmas, kas var rasties krāsns nepareizas lietošanas dēļ.

Šī ierīce ir paredzēta izmantošanai tikai mājāsaimniecībā, un to nav paredzēts izmantot:

- personāla virtuves zonās veikalos, birojos un citās līdzīgās darba telpās;
- saimniecības ēkās;

- klientu vajadzībām viesnīcās, moteļos un citās līdzīgās dzīvojamajās telpās;
- naktsmītnēm līdzīgās telpās.

Izmantojiet tikai piederumus, kas ir piemēroti lietošanai mikroviļņu krāsnīs.

Sildot ēdienu plastmasas vai papīra iepakojumos, vērojiet krāsni, jo ir iespējama aizdegšanās.

Mikroviļņu krāsns ir paredzēta pārtikas un dzērienu uzsildīšanai. Pārtikas vai apģērba žāvēšana un spilventiņu, čību, sūkļu, mitru drānu u. tml. uzsildīšana var izraisīt traumu, aizdegšanās vai ugunsgrēka risku.

Ja no ierīces parādās (izplatās) dūmi, izslēdziet vai atvienojiet ierīci un turiet durtiņas aizvērtas, lai noslāpētu jebkādas liesmas.

Dzērienu sildīšana mikroviļņu krāsnī var izraisīt aizkavētu vārīšanos, tāpēc uzmanieties, ņemot ārā trauku.

Lai izvairītos no apdegumiem, zīdaiņu pārtikas pudelišu un pārtikas burciņu saturs pirms zīdaiņa barošanas jāsamaisa vai jāsakrata un jāpārbauda ēdiena vai dzēriena temperatūra.

Olas ar čaumalu un veselas, cieti novārītas olas nedrīkst sildīt mikroviļņu krāsnīs, jo tās var eksplodēt pat pēc mikroviļņu krāsns izslēgšanās.

Drošības norādījumi

Regulāri tīriet krāsni un notīriet visus pārtikas produktu pārpalikumus.

Nepareiza krāsns tīrīšana var izraisīt virsmas nolietošanos, kas var nelabvēlīgi ietekmēt ierīces dzīves ilgumu un, iespējams, izraisīt bīstamu situāciju.

Mikroviļņu krāsns ir paredzēta izmantošanai uz galda virsmas (savrup stāvoši), un to nav paredzēts ievietot skapītī.

Ēdieniem un dzērieniem paredzēti metāliskie trauki nav piemēroti izmantošanai, gatavojot ar mikroviļņiem.

Jāievēro piesardzība, lai trauku izņemšanas laikā netiktu pārvietota rotējošā pamatne.

Ierīci nedrīkst tīrīt ar tvaika tīrītāju.

Ierīci nedrīkst tīrīt ar ūdens strūklu.

Ierīce nav paredzēta uzstādīšanai automašīnās, autofurgonos un līdzīgos transportlīdzekļos.

Šī ierīce nav paredzēta personām (tajā skaitā bērniem) ar fiziskiem, maņu vai garīgiem traucējumiem, ar pieredzes vai zināšanu trūkumu, ja vien persona, kas atbildīga par viņu drošību, nav sniegusi instrukcijas par ierīces izmantošanu.

Bērni ir jāuzrauga, lai tie nerotaļātos ar iekārtu.

Šo iekārtu var izmantot bērni no 8 gadu vecuma un personas ar fiziskiem, maņu vai garīgiem traucējumiem, vai ar pieredzes vai zināšanu trūkumu, ja vien šīs personas tiek atbilstoši uzraudzītas vai apmācītas izmantot šo iekārtu drošā veidā un apzinās iespējamās apdraudējumus. Bērniem nedrīkst atļaut rotaļāties ar iekārtu. Iekārtas tīrīšanu vai lietotāja veiktu apkopi nedrīkst veikt bērni bez uzraudzības.

Ja strāvas vads ir bojāts, lai novērstu iespējamās briesmas, tā nomaiņa jāveic ražotājam, tehniskās apkopes centra pārstāvim vai līdzvērtīgi kvalificētai personai.

Krāsns jānovieto pareizā virzienā un augstumā, lai viegli varētu piekļūt tās iekšpusei un vadības pogām.

Pirms pirmās lietošanas ierīce 10 minūtes jādarbina ar ūdeni, tikai tad drīkst sākt lietošanu.

Ja no krāsns izplatās neparasta skaņa, deguma smaka vai dūmi, nekavējoties atvienojiet strāvas spraudni un sazinieties ar tuvāko klientu centru.

Mikroviļņu krāsns ir jānovieto tā, lai varētu piekļūt kontaktligzdai.

Vispārējā drošība

Jebkādu ierīces pārveidošanu vai remontu drīkst veikt tikai kvalificēts darbinieks. Nesildiet mikroviļņu krāsnī pārtikas produktus vai šķidrumus slēgtos traukos. Netīriet krāsnī, izmantojot benzolu, atšķaidītāju, tvaika tīrītāju vai augsta spiediena tīrītāju.

Neuzstādiet krāsnī tuvu sildītājam vai uzliesmojošam materiālam, mitrās, taukainās vai puteklainās vietās, kā arī vietās, kas pakļautas tiešai saules staru vai ūdens iedarbībai, vietā, kur var rasties gāzes noplūde, un uz nelīdzenas virsmas.

Šo krāsnī ir pareizi jāieņem saskaņā ar vietējiem un valsts noteikumiem.

Regulāri ar sausu drāniņu notīriet no strāvas kontaktdakšas termināļiem un kontaktpunktiem visus svešķermeņus.

Neraujiet, pārlietu nelokiet strāvas vadu un nenovietojiet smagumus uz tā.

Ja radusies gāzes noplūde (propāna gāzes, dabasgāzes u.c.), nekavējoties izvēdiniet telpu.

Nepieskarieties strāvas vadam.

Nepieskarieties strāvas vadam ar mitrām rokām.

Neizslēdziet krāsnī, atvienojot strāvas kontaktdakšu krāsns darbības laikā.

Neievietojiet tajā pirkstus vai svešķermeņus. Ja krāsnī ir iekļuvuši kādi svešķermeņi, atvienojiet strāvas vadu un sazinieties ar vietējo Samsung tehniskās apkopes centru.

Nepakļaujiet krāsnī pārlietam spiedienam un triecienam.

Nenovietojiet krāsnī virs trausliem priekšmetiem.

Pārliedziniet, ka sienas kontaktlīdza spriegums, frekvence un strāvas specifiskācija atbilst izstrādājuma specifiskācijām.

Cieši iespraudiet strāvas kontaktdakšu sienas kontaktlīdza. Neizmantojiet vairāku spraudņu adapterus, pagarinātājus vai elektroenerģijas transformatorus.

Neaizķēļiet strāvas vadu uz metāla priekšmetiem. Pārliedziniet, ka strāvas vads atrodas starp ap krāsnī novietotajiem priekšmetiem vai aiz krāsns.

Neizmantojiet bojātu strāvas kontaktdakšu, strāvas vadu vai vajīgu sienas kontaktlīdzu.

Ja radusies strāvas kontaktdakšas vai strāvas vada bojājumi, sazinieties ar vietējo Samsung tehniskās apkopes centru.

Neizlejiet un tieši nesmidziniet ūdeni uz krāsns.

Nenovietojiet priekšmetus uz krāsns, tās iekšpusē un uz tās durtiņām.

Nesmidziniet uz krāsns virsmas ātri iztvaikojošas vielas, piemēram, insekticīdu.

Neievietojiet krāsnī uzliesmojošos materiālus. Tā kā alkohola izgarojumi var saskarties ar krāsns karstajām daļām, esiet īpaši uzmanīgs, sildot ēdienes vai dzērienus, kuru sastāvā ir alkohols.

Bērni var nejausi uzskriet durtiņām virsū vai ievērt tajās pirkstus. Raugieties, lai durtiņu atvēršanas vai aizvēršanas laikā krāsnij netuvotos bērni.

Brīdinājums par mikroviļņiem

Dzērienu sildīšana mikroviļņu krāsnī var izraisīt aizkavētu vārīšanos, tāpēc vienmēr uzmanieties, ņemot ārā trauku. Vienmēr pēc krāsns izslēgšanas ļaujiet šķidrumam nostāvēties vismaz 20 sekundes. Ja nepieciešams, sildīšanas laikā samaisiet šķidrumu. Vienmēr samaisiet šķidrumu pēc sildīšanas.

Applaucēšanās gadījumā izpildiet šīs pirmās palīdzības instrukcijas:

1. Applaucēto ķermeņa daļu iemērciet aukstā ūdenī uz vismaz 10 minūtēm.
2. Pārklājiet ar tīru, sausu pārsienamo materiālu.
3. Neuzklājiet krēmus, eļļas vai losjonus.

Lai izvairītos no paliktņa vai restīšu bojājumiem, neievietojiet paliktņi vai restītes ūdenī uzreiz pēc tam, kad tās ir tikušas izmantotas ēdiena gatavošanai.

Neizmantojiet krāsnī kā taukvāres katlu, jo tajā ievietotās eļļas temperatūru nav iespējams kontrolēt. Tas var izraisīt pēkšņu karstās eļļas pārvārīšanos.

Drošības norādījumi

Piesardzības pasākumi mikroviļņu krāsns izmantošanas laikā

Izmantojiet tikai lietošanai mikroviļņu krāsnīs piemērotus piederumus. Neizmantojiet metāliskus traukus, traukus ar zelta vai sudraba rotājumiem, iesmus utt.

Noņemiet iepakojumiem stieplītes. Tie var izraisīt dzirksteļošanu.

Neizmantojiet krāsni papīru vai audumu žāvēšanai.

Mazākas ēdiena porcijas sildiet īsāku laiku, lai izvairītos no pārsildīšanas un ēdiena piedegšanas.

Nenovietojiet strāvas vadu un strāvas kontaktdakšu ūdens vai karstuma avotu tuvumā.

Lai izvairītos no eksplozijas riska, nesildiet krāsnī olas ar čaumalu vai veselas, cieti novārītas olas. Nesildiet hermētiskus vai vakuuma iepakojuma traukus, riekstus čaumalās, tomātus utt.

Nepārklājiet ventilācijas atveres ar audumu vai papīru. Tas var izraisīt ugunsgrēku. Krāsns var pārkarst un automātiski izslēgties, un palikt izslēgta, līdz tā ir pietiekami atdzisusi.

Izņemot trauku no krāsns, vienmēr izmantojiet virtuves cimds.

Sildīšanas vidū vai pēc tās samaisiet šķidrumu, un ļaujiet tam nostāvēties vismaz 20 sekundes, lai novērstu aizkavētu vārīšanos.

Atverot durtiņas, stāviet rokas stiepiena attālumā no krāsns, lai neapplaucētos ar karstu gaisu vai tvaikiem.

Nedarbiniet tukšu krāsni. Drošībai krāsns automātiski izslēgsies uz 30 minūtēm. Ieteicams krāsnī vienmēr atstāt glāzi ar ūdeni, lai absorbētu mikroviļņu enerģiju gadījumā, ja krāsns ir iedarbināta nejauši.

Uzstādiet krāsni saskaņā ar šajā rokasgrāmatā norādītajiem parametriem. (Skatiet sadaļu „Mikroviļņu krāsns uzstādīšana”.)

Ievērojiet piesardzību, pieslēdzot citas elektriskās ierīces kontaktligzdās krāsns tuvumā.

Piesardzības pasākumi mikroviļņu krāsns darbības laikā

Šo drošības norādījumu neievērošanas gadījumā varat tikt pakļauts pārļiekai mikroviļņu enerģijas iedarbībai.

- Nedarbiniet krāsni ar atvērtām durtiņām. Nemēģiniet sagrozīt bloķēšanas drošības elementus (durtiņu fiksatorus). Neievietojiet nekādus priekšmetus bloķēšanas drošības atverēs.
- Nenovietojiet nekādus priekšmetus starp krāsns durtiņām un priekšējo virsmu un neļaujiet blīvējuma virsmās uzkrāties ēdiena vai tīrīšanas līdzekļa paliekām. Uzturiet durtiņas un durtiņu blīvējuma virsmas tīras, pēc gatavošanas tās noslaukot vispirms ar mitru drānu un pēc tam ar mīkstu sausu drānu.
- Nedarbiniet krāsni, ja tā ir bojāta. Izmantojiet to tikai pēc tam, kad to ir salabojis kvalificēts servisa tehniķis.
Svarīgi: krāsns durtiņām ir pareizi jāaizveras. Durtiņas nedrīkst būt ieliekas, tām nedrīkst būt salauztas vai vaļīgas eņģes, kā arī durtiņu blīves un blīvju virsmas nedrīkst būt bojātas.
- Jebkādas pielāgošanas vai remonta darbības drīkst veikt tikai kvalificēts servisa tehniķis.

Ierobežota garantija

Samsung pieprasis remonta samaksu par piederuma nomaiņu vai kosmētiska defekta novēršanu, ja ierīces vai piederumu bojājumi notikuši klienta vainas dēļ. Šis noteikums attiecināms uz situācijām, kad:

- iebuktētas, saskrāpētas vai salauztas durtiņas, rokturis, ārējais panelis vai vadības panelis;
- salauzts vai pazudis paliktnis, rotējošā riņķa vadotnes, savienotājs vai restītes.

Izmantojiet šo krāsni tikai tai paredzētajiem mērķiem, kā aprakstīts šajā lietošanas rokasgrāmatā. Šajā rokasgrāmatā norādītie brīdinājumi un svarīgākās drošības instrukcijas var neietvert visus iespējamus apstākļus un situācijas. Jūs pats esat atbildīgs par saprātīgu rīcību, piesardzību un rūpību krāsns uzstādīšanas, tehniskās apkopes un izmantošanas laikā.

Tā kā tālāk minētie lietošanas norādījumi attiecas uz vairākiem modeļiem, jūsu mikroviļņu krāsns iezīmes var mazliet atšķirties no šajā rokasgrāmatā aprakstītajām un uz mikroviļņu krāsni var attiekties ne visas brīdinājuma zīmes. Ja jums ir radušies kādi jautājumi vai šaubas, sazinieties ar vietējo Samsung tehniskās apkopes centru vai meklējiet palīdzību un informāciju tiešsaistē vietnē www.samsung.com.

Izmantojiet šo krāsni tikai ēdiena sildīšanai. To paredzēts izmantot tikai mājās. Nesildiet nekāda veida auduma izstrādājumus un graudiem pildītus spilvenus. Ražotājs nav atbildīgs par zaudējumiem, ko izraisa neatbilstīga vai nepareiza krāsns izmantošana. Lai izvairītos no krāsns virsmas nolietojanās un bīstamām situācijām, vienmēr uzturiet krāsns virsmu tīru.

Produktu grupas definīcija

Šis produkts ir 2. grupas B klases ISM ierīce. 2. grupā ietverts viss ISM aprīkojums, kas ar nolūku rada un/vai izmanto radiofrekvences enerģiju elektromagnētiskā starojuma formā materiālu apstrādei, kā arī EDM aprīkojums un loka metināšanas aprīkojums.

B klases aprīkojums ir piemērots izmantošanai mājās un iestādēs ar tiešu zemsprieguma strāvas padeves tīklu, kas apkalpo dzīvojamās ēkas.

Izstrādājuma pareiza likvidēšana (Attiecas uz nolietotām elektriskām un elektroniskām ierīcēm)



(Piemērojams valstīs ar atsevišķām savākšanas sistēmām)

Šis uz izstrādājuma un tā piederumiem vai pievienotajā dokumentācijā izvietotais marķējums norāda, ka izstrādājumu un tā elektroniskos piederumus (piem., uzlādes ierīci, austiņas, USB kabeli) pēc ekspluatācijas laika beigām nedrīkst likvidēt kopā ar citiem sadzīves atkritumiem. Lai nepieļautu atkritumu nekontrolētas likvidēšanas radītu varbūtēju kaitējumu videi un cilvēku veselībai, lūdzam minētās ierīces nošķirt no citiem atkritumiem un disciplinēti nodot pienācīgai pārstrādei, tā sekmējot materiālo resursu atkārtotu izmantošanu.

Lai uzzinātu, kur un kā minētās ierīces iespējams nodot ekoloģiski drošai pārstrādei, mājāsaimniecībām jāsaazinās ar izstrādājuma pārdevēju vai savu pašvaldību.

Iestādēm un uzņēmumiem jāsaazinās ar izstrādājuma piegādātāju un jāiepazīstas ar pirkuma līguma nosacījumiem. Izstrādājumu un tā elektroniskos piederumus nedrīkst nodot likvidēšanai kopā ar citiem iestāžu un uzņēmumu atkritumiem.

Lai iegūtu informāciju par Samsung saistībām attiecībā uz vidi un ierīcei noteiktajām obligātajām prasībām, piem., REACH, EEIA vai bateriju utilizācijas noteikumiem, apmeklējiet vietni: samsung.com/uk/aboutsamsung/samsungelectronics/corporatecitizenship/data_corner.html

Uzstādīšana

Papildpiederumi

Atkarībā no iegādātā modeļa komplektācijā ir iekļauti vairāki papildpiederumi ar dažādu pielietojumu.

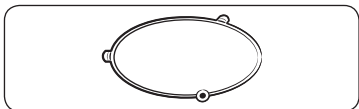

- 01 Rotējošais riņķis** jānovieto krāsns centrālajā daļā. Rotējošais riņķis balsta rotējošo pamatni.

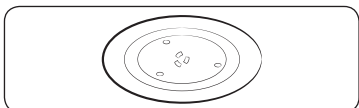

- 02 Rotējošā pamatne** jānovieto uz rotējošā riņķa ar centrālo daļu pie savienotāja. Rotējošā pamatne ir galvenā virsma gatavošanai; to var viegli izņemt, lai nomazgātu.

⚠ UZMANĪBU

NELIETOJĪET mikroviļņu krāsni bez rotējošā riņķa un rotējošās pamatnes.

Uzstādīšanas vieta

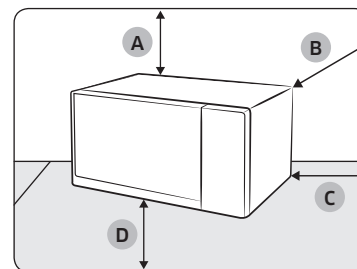

- A. 20 cm virspusē
- B. 10 cm aizmugurē
- C. 10 cm sānos
- D. 85 cm no grīdas

- Izvēlieties uzstādīšanai plakanu, līdzenu virsmu aptuveni 85 cm augstumā no grīdas. Virsmai ir jāspēj balstīt krāsns svaru.
- Atbilstoši ventilācijai jānodrošina brīva vieta vismaz 10 cm no aizmugurējās sienas un abiem sāniem un 20 cm uz augšu no ierīces.
- Neuzstādiet krāsni karstā vai mitrā vidē, piemēram, blakus citām mikroviļņu krāsnīm vai radiatoriem.
- Ievērojiet krāsns strāvas padeves specifikācijas. Ja nepieciešams, izmantojiet tikai pārbaudītus strāvas pagarinātājus.
- Pirms pirmās lietošanas izslaukiet krāsns iekšpusi un durvīņu blīves ar mitru drānu.

Rotējošā pamatne

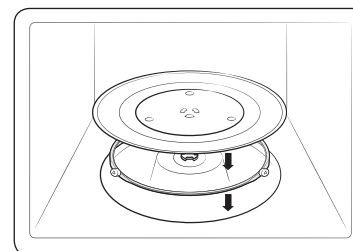

Izņemiet no krāsns visus iepakojuma materiālus. Uzstādiet rotējošo riņķi un rotējošo pamatni. Pārliedzieties, ka rotējošā pamatne brīvi griežas.

Apkope

Tīrīšana

Regulāri tīriet krāsni, lai novērstu netīrumu uzkrāšanos uz krāsns vai tās iekšienē. Tāpat pievērsiet īpašu uzmanību durtiņām, durtiņu blīvējumam, rotējošajai pamatnei un rotējošajam riņķim (tikai atbilstošiem modeļiem).

Ja durtiņas neatveras vai neaizveras bez aizķeršanās, vispirms pārbaudiet, vai durtiņu blīvēs nav sakrājušies netīrumi. Izmantojiet ziepjūdenī samitrinātu mīkstu drānu, lai tīrītu gan krāsns iekšpusi, gan ārpusi. Noslaukiet un rūpīgi nožāvējiet.

Lai likvidētu grūti tīrāmus traipus un nepatīkamas smakas no krāsns iekšienes

1. Tukšā krāsni rotējošās pamatnes centrālajā daļā novietojiet krūzīti ar atšķaidītu citronu sulu.
2. Karsējiet krāsni 10 minūtes ar maksimālo jaudu.
3. Kad cikls būs noslēdzies, uzgaidiet, līdz krāsns atdziest. Tad atveriet durtiņas un iztīriet gatavošanas kameru.

Lai iztīrītu iekšpusi modeļiem ar nolokāmo sildītāju

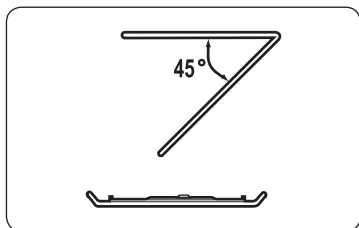

Lai notīrītu gatavošanas kameras augšējo daļu, atlokiet augšējo sildelementu 45° leņķī, kā norādīts attēlā. Tas palīdzēs notīrīt krāsns augšējo daļu. Kad esat beidzis, atlokiet sildelementu tā sākotnējā pozīcijā.

⚠ UZMANĪBU

- Uzturiet durtiņas un durtiņu blīvējumu tīru, un pārliedzinieties, ka durtiņas atveras un aizveras bez aizķeršanās. Pretējā gadījumā krāsns kalpošanas laiks var saīsināties.
- Esiet piesardzīgs un neielejiet ūdeni ventilācijas atverēs.
- Nelietojiet tīrīšanai jebkādas abrazīvas vai ķīmiskas vielas.
- Pēc katras krāsns izmantošanas reizes izmantojiet maigu mazgāšanas līdzekli, lai iztīrītu gatavošanas kameru, pirms tam ļaujot krāsni atdzist.

Nomaiņa (remonts)

⚠ BRĪDINĀJUMS

Šajā krāsni nav nevienas rezerves daļas, kuras nomaiņu var veikt pats lietotājs. Nemēģiniet pašrocīgi veikt rezerves daļu nomaiņu vai krāsns remontu.

- Ja esat saskāries ar eņģu, blīvējuma un/vai durtiņu darbības problēmām, sazinieties ar kvalificētu tehnisko speciālistu vai vietējo Samsung tehniskās apkopes centru, lai saņemtu tehnisku palīdzību.
- Ja jūs vēlaties nomainīt spuldzīti, sazinieties ar vietējo Samsung tehniskās apkopes centru. Nemēģiniet to nomainīt pašrocīgi.
- Ja esat saskāries ar krāsns ārējā korpusa problēmām, vispirms atvienojiet strāvas vadu no strāvas avota un tad sazinieties ar vietējo Samsung tehniskās apkopes centru.

Apkope, ja ierīci nav paredzēts izmantot ilgstošu laika periodu

- Ja jūs neplānojat izmantot krāsni ilgstošu laika periodu, atvienojiet strāvas vadu un tad pārvietojiet krāsni uz sausu vietu bez putekļiem. Putekļu un mitruma uzkrāšanās krāsns iekšienē var ietekmēt tās veiktspēju.

Krāsns funkcijas

Krāsns

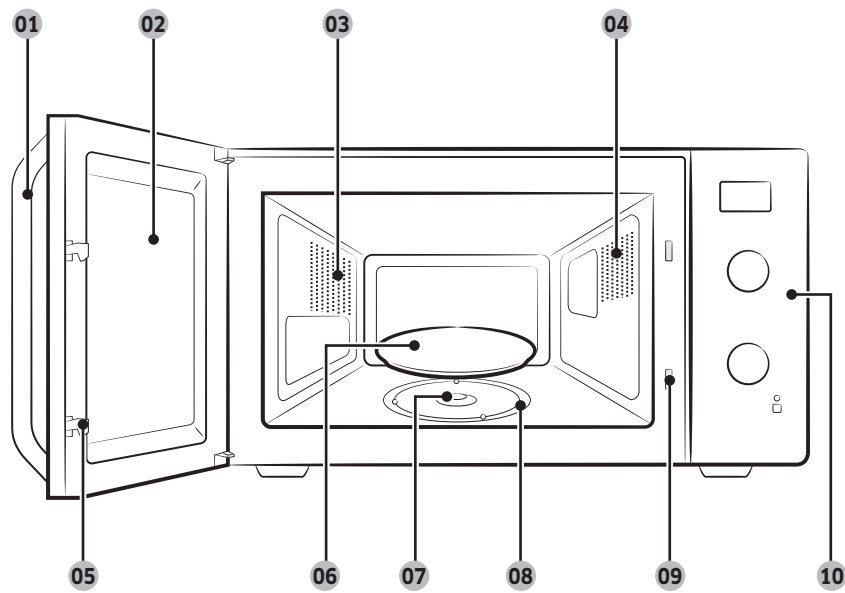

- | | | |
|----------------------------|-----------------------------|---------------------------------------|
| 01 Durtiņu rokturis | 02 Durtiņas | 03 Ventilācijas atveres |
| 04 Apgaismojums | 05 Durtiņu fiksatori | 06 Rotējošā pamatne |
| 07 Savienotājs | 08 Rotējošais riņķis | 09 Bloķēšanas drošības atveres |
| 10 Vadības panelis | | |

Vadības panelis

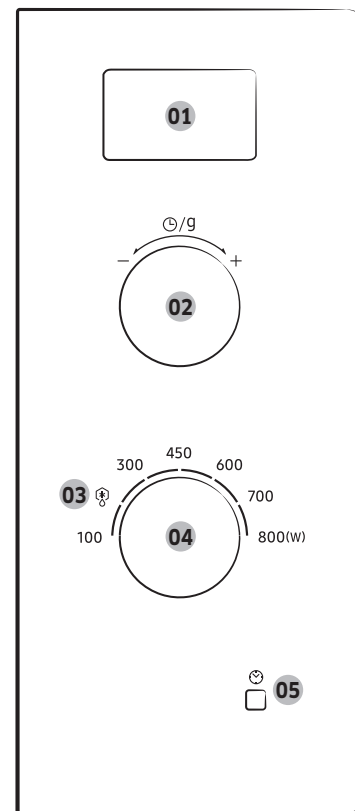

- 01** Displejs
- 02** Laika/svara skala
- 03** Automātiskā atkausēšana
- 04** Regulējama gatavošanas jaudas kontroles skala
- 05** Pulksteņa iestatīšanas poga

Krāsns lietošana

Kā mikroviļņu krāsns darbojas

Mikroviļņi ir īpaši efektīvi elektromagnētiskie viļņi, kuru atbrīvotā enerģija ļauj pagatavot vai uzsildīt ēdienu, nemainot tā formu vai krāsu.

Varat izmantot mikroviļņu krāsni, lai:

- Atkausētu
- Uzsildītu
- Gatavotu

Gatavošanas princips.

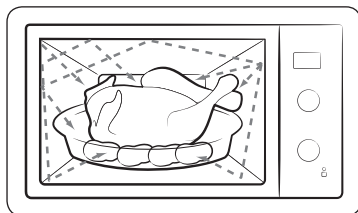

1. Krāsns iekšienē esošā magnetrona radītie mikroviļņi tiek vienmērīgi izplatīti, ēdienam griežoties uz rotējošās pamatnes. Tādējādi ēdiens tiek pagatavots vienmērīgi.
2. Ēdiens absorbē mikroviļņus līdz pat 1 collas (2,5 cm) dziļumā. Gatavošana turpinās, siltumam turpinot izplatīties ēdienā.
3. Gatavošanas laiks var atšķirties atkarībā no izmantotajiem traukiem un ēdiena īpašībām:
 - Apjoma un blīvuma
 - Ūdens satura
 - Sākotnējās temperatūras (sasaldēts vai nē)

⚠ UZMANĪBU

Tā kā ēdiena centrālā daļa tiek pagatavota, izplatoties siltumam, gatavošana turpinās arī pēc tam, kad ēdiens tiek izņemts no krāsns. Tādēļ jāņem vērā receptēs un šajā bukletā norādītais nostāvēšanās laiks, lai nodrošinātu:

- Vienmērīgu ēdiena pagatavošanu tā centrālā daļā.
- Vienmērīgu ēdiena temperatūru.

Gatavošana/uzsildīšana

Šī procedūra izskaidro ēdiena gatavošanas un uzsildīšanas procesu.

⚠ UZMANĪBU

Pirms atstājat krāsni bez uzraudzības, VIENMĒR pārbaudiet gatavošanas iestatījumus. Nekad neieslēdziet tukšu mikroviļņu krāsni.

Atveriet durtiņas. Ievietojiet ēdienu rotējošās pamatnes centrālajā daļā. Aizveriet durtiņas.

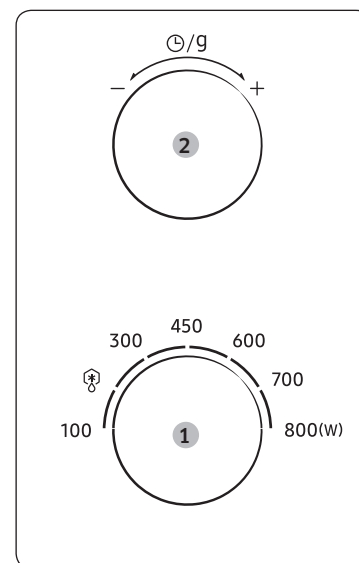

📖 PIEZĪME

Gatavošanas laikā varat mainīt jaudas līmeni, attiecīgi pagriežot **Regulējama gatavošanas jaudas kontroles skala**.

1. Uzstādiet maksimālo jaudas līmeni, pagriežot **Regulējama gatavošanas jaudas kontroles skala**.

(Maksimālā jauda: 800 W)

2. Iestatiet laiku, pagriežot **Laika/svara skala** (⌚/g).

Ieslēdzās krāsns apgaismojums, un rotējošā pamatne sāk griezties.

- 1) Sākas gatavošana, un, kad ēdiens ir gatavs, atskan 4 pikstieni.
- 2) Beigu atgādinājuma signāls atskanēs 3 reizes (reizi minūtē).
- 3) Atkal tiks rādīts pašreizējais laiks.

Krāsns lietošana

Laika iestatīšana

Strāvas padeves apstākļos uz displeja tiek automātiski parādīts laiks „88:88” un tad „12:00”.

Lūdzu, iestatiet pareizu laiku. Laiku var rādīt 24 st. vai 12 st. formātā. Pulkstenis jāiestata:

- Pirmoreiz izmantojot mikroviļņu krāsni
- Pēc strāvas padeves kļūdas

PIEZĪME

Atcerieties atiestatīt pulksteni, pārejot uz vasaras vai ziemas laiku.

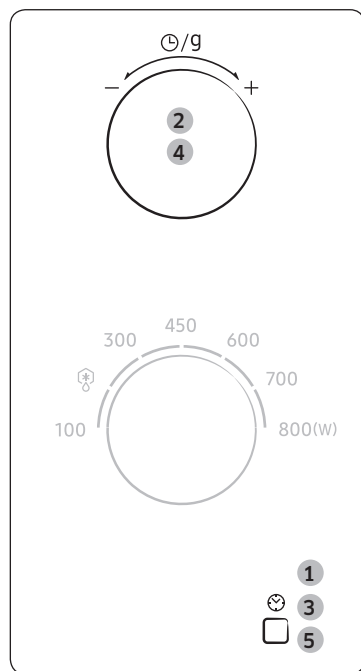

1. Lai rādītu laiku...
24 st. formātā
12 st. formātā
Vienu vai divas reizes nospiediet **Pulksteņa iestatīšanas poga** (🕒).
2. Pagrieziet **Laika/svara skala** (🕒/g), lai iestatītu stundas.
3. Nospiediet **Pulksteņa iestatīšanas poga** (🕒).
4. Pagrieziet **Laika/svara skala** (🕒/g), lai iestatītu minūtes.
5. Nospiediet **Pulksteņa iestatīšanas poga** (🕒).
Laiks tiek rādīts vienmēr, kad nelietojat mikroviļņu krāsni.

Jaudas līmeņu un gatavošanas laika varianti

Jaudas līmeņa izvēles funkcija ļauj jums pielāgot ēdiena absorbētās enerģijas apjomu, tādējādi pielāgojot laiku, kāds nepieciešams, lai pagatavotu vai uzsildītu ēdienu, balstoties uz tā veidu un apjomu.

Jaudas līmenis	Izvade
AUGSTS	800 W
UZSILDĪŠANA	700 W
VIDĒJI AUGSTS	600 W
VIDĒJS	450 W
VIDĒJI ZEMS	300 W
AUTOMĀTISKĀ ATKAUSEŠANA (🕒)	180 W
ZEMS	100 W

Receptēs un šajā bukletā norādītie gatavošanas laika iestatījumi atbilst konkrētajam norādītajam jaudas līmenim.

Ja izvēlēsieties...	Tad gatavošanas laiks...
Augstāku jaudas līmeni	Jāsaīsina
Zemāku jaudas līmeni	Jāpagarina

Gatavošanas laika pielāgošana

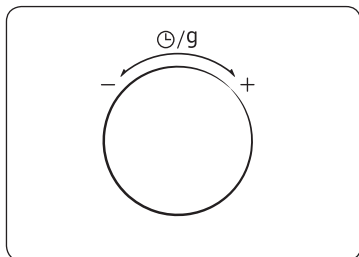

Pielāgojiet atlikušo gatavošanas laiku, pagriežot **Laika/svara skala** (⌚/g).
Lai palielinātu ēdiena gatavošanas laiku, pagrieziet skalu pa labi.

Gatavošanas pārtraukšana

Jūs varat jebkurā brīdī pārtraukt gatavošanu, lai:

- Pārbaudītu ēdienu
- Apgrieztu ēdienu uz otru pusi vai samaisītu to
- Ļautu ēdienam nostāvēties

Lai pārtrauktu gatavošanu...	Tad...
Īslaicīgi	<ul style="list-style-type: none">• Atveriet durtiņas. Gatavošana tiek pārtraukta. Lai to atsāktu, vēlreiz aizveriet durtiņas, un gatavošana tiek sākta automātiski.
Pavisam	<ul style="list-style-type: none">• Pagrieziet Laika/svara skala (⌚/g) pa kreisi. Gatavošana tiek pārtraukta, un tiek parādīts pašreizējais laiks.

Automātiskās enerģijas taupīšanas funkcija

Ja netiek atlasīta neviena funkcija ierīces iestatīšanas procesa laikā vai īslaicīgas apturēšanas aktivizācijas laikā, funkcija tiek atcelta un pulkstenis tiek attēlots pēc 25 minūtēm.

Krāsns lampa tiks izslēgta pēc 5 minūtēm arī tad, ja durtiņas ir atvērtas.

Automātiskās atkausēšanas režīma funkciju izmantošana

Režīma **Automātiskā atkausēšana** funkcijas ļauj atkausēt gaļu, mājputnu gaļu un zivju gaļu.

⚠ UZMANĪBU

Izmantojiet tikai pret mikroviļņiem drošus traukus.

Atveriet durtiņas. Novietojiet saldēto produktu uz keramikas trauka rotējošās pamatnes centrālajā daļā.

Aizveriet durtiņas.

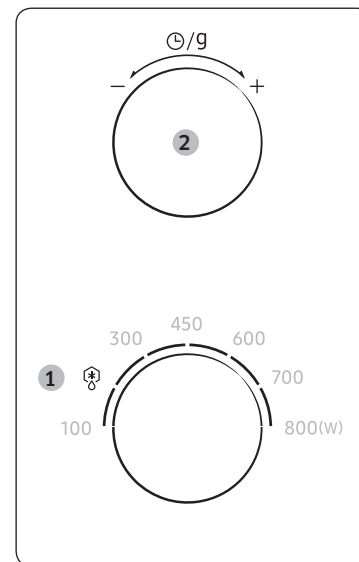

1. Pagrieziet **Regulējama gatavošanas jaudas kontroles skala** uz režīmu **Automātiskā atkausēšana** (★).

2. Pagrieziet **Laika/svara skala** (⌚/g), lai atlasītu atbilstošo svaru. Ieslēdzās krāsns apgaismojums, un rotējošā pamatne sāk griezties.

1) Sākas gatavošana, un, kad ēdiens ir gatavs, atskan 4 pikstieni.

2) Beigu atgādinājuma signāls atskanēs 3 reizes (reizi minūtē).

3) Atkal tiks rādīts pašreizējais laiks.

Krāsns lietošana

Šajā tabulā norādītas dažādas režīma **Automātiskā atkausēšana** programmas, apjomi, nostāvēšanās laiki un atbilstošie ieteikumi. Pirms atkausēšanas noņemiet visus iepakojuma materiālus. Novietojiet gaļu, mājputnu gaļu un zivju gaļu uz sekla stikla trauka vai keramikas šķīvja.

Pārtikas produkts	Porcijas lielums	Norādes
Gaļa	200-1500 g	Aizsargājiet malas ar alumīnija foliju. Apgrieziet pārtikas produktu, kad atskan pīkstiens. Ļaujiet nostāvēties 20-60 minūtes.
Mājputnu gaļa	200-1500 g	Aizsargājiet malas ar alumīnija foliju. Apgrieziet pārtikas produktu, kad atskan pīkstiens. Ļaujiet nostāvēties 20-60 minūtes.
Zivis	200-1500 g	Aizsargājiet malas ar alumīnija foliju. Apgrieziet pārtikas produktu, kad atskan pīkstiens. Ļaujiet nostāvēties 20-50 minūtes.

Trauku lietošanas norādes

Lai mikroviļņu krāsnī gatavotu ēdienu, jānodrošina iespēja mikroviļņiem iekļūt ēdienā tā, lai tos neatstarotu vai neabsorbētu izmantotais šķivis.

Tāpēc jāpievērš uzmanība trauku izvēlei. Ja trauki ir apzīmēti kā droši lietošanai mikroviļņu krāsnī, uztraukumam nav pamata.

Tālāk esošajā tabulā norādīt dažādi trauku veidi un tas, vai un kā tie lietojami mikroviļņu krāsnī.

Trauki	Drošs izmantošanai mikroviļņu krāsnī	Komentāri
Alumīnija folija	✓ x	Var lietot nelielos daudzumos, lai aizsargātu atsevišķas zonas no piedegšanas. Ja folija atrodas pārāk tuvu mikroviļņu krāsns sienīgai vai ir lietota pārāk lielā daudzumā, var rasties dzirksteļošana.
Cepšanas pamatne	✓	Sildīt ne ilgāk kā 8 minūtes.
Porcelāns un keramikas izstrādājumi	✓	Porcelāns, keramikas izstrādājumi, glazēti keramikas izstrādājumi un kaula porcelāns parasti ir piemērots izmantošanai mikroviļņu krāsnīs, izņemot tādu, kam ir metāla rotājumi.
Vienreizējas lietošanas poliestera kartona šķīvji	✓	Šāda veida šķīvjos ir iepakoti atsevišķi saldēti ēdieni.
Ātro uzskodu iepakojums		
• Polistirola krūzītes	✓	Var izmantot ēdiena sildīšanai. Pārlika karsēšana var izraisīt polistirola izkušanu.
• Papīra maisiņi vai avižpapīrs	✗	Vai aizdegties.
• Otrreizējas pārstrādes papīrs vai metāla rotājumi	✗	Var izraisīt dzirksteļošana.
Stikla trauki		
• Karstumizturīgi trauki	✓	Var lietot, izņemot traukus ar metāla dekorējumu.

Trauki	Drošs izmantošanai mikroviļņu krāsnī	Komentāri
<ul style="list-style-type: none"> Plāna stikla trauki Stikla burkas 	✓	Var izmantot ēdienu vai šķidrumu sildīšanai. Plāns stikls var saplīst vai saplaisāt, ja to strauji uzkaršē. Jānoņem vāciņš. Piemērotas tikai karsēšanai.
Metāls		
<ul style="list-style-type: none"> Šķīvji Saldēšanas maisiņu stiprinājumi 	✗	Var izraisīt dzirksteļošanu vai ugunsgrēku.
Papīrs		
<ul style="list-style-type: none"> Šķīvji, krūzes, salvetes un virtuves dvieļi Otrreizējās pārstrādes papīrs 	✓	Īslaicīgai gatavošanai un sildīšanai. Piemēroti arī liekā mitruma uzsūkšanai.
Plastmasa		
<ul style="list-style-type: none"> Trauki Pārtikas plēve Saldēšanas maisiņi 	✓	Īpaši piemērota ir karstumizturīga termoplastmasa. Citu veidu plastmasa augstā temperatūrā var deformēties vai zaudēt krāsu. Nedrīkst lietot melanīna plastmasu.
	✓	Var izmantot mitruma saglabāšanai. Nedrīkst pieskarties ēdienam. Noņemot plēvi jāuzmanās no karstā tvaika.
	✓✗	Tikai tādi, kurus atļauts vārit vai izmantot krāsnī. Nedrīkst būt gaisa necaurīdīgi. Ja nepieciešams, izveidojiet caurumiņus, izmantojot dakšīņu.
Ietaukots vai taukus neuzsūcošs papīrs	✓	Var izmantot mitruma saglabāšanai un šļakatu novēršanai.

✓ : ieteicams

✓✗ : lietot uzmanīgi

✗ : nedrošs

Ēdiena gatavošanas norādes

Mikroviļņi

Mikroviļņu enerģija iekļūst dziļi ēdiena iekšienē, jo to piesaista un absorbē ēdienā esošais ūdens, tauki un cukurs.

Mikroviļņi liek strauji kustēties ēdienā esošajām molekulām. Šo molekulu straujā kustība izraisa frikciju un rezultējošais karstums tiek izmantots ēdiena gatavošanai.

Gatavošana

Trauki ēdiena gatavošanai, izmantojot mikroviļņus:

Traukiem jābūt tādiem, lai mikroviļņu enerģija varētu caur tiem izkļūt ar maksimālu atdevi. Mikroviļņus atstaro metāls, piemēram, nerūsējošais tērauds, alumīnijs un varš, savukārt tie var izkļūt cauri keramikai, stiklam, porcelānam un plastmasai, kā arī papīram un kokam. Tāpēc pārtiku nekādā gadījumā nedrīkst gatavot metāla tvertnēs.

Ēdiens, kas ir piemērots gatavošanai mikroviļņu krāsnī:

Mikroviļņu krāsnī var gatavot dažāda veida ēdienus, tostarp svaigus vai saldētus dārzeņus, augļus, makaronus, rīsus, graudaugus, pupiņas, zivis un gaļu. Mikroviļņu krāsnī var pagatavot arī mērces, olu krēmus, zupas, tvaicētus pudiņus, konservus un čatnījumus. Principā mikroviļņu krāsnī ir lieliski piemērota jebkāda veida ēdiena pagatavošanai, ko var pagatavot uz plīts. Piemēram, var kausēt sviestu vai šokolādi (skatiet sadaļu ar ieteikumiem, metodēm un padomiem).

Apkļāšana gatavošanas laikā

Gatavošanas laikā ir ļoti svarīgi apsegt ēdienu, jo iztvaikojot ūdens palielina tvaika daudzumu un veicina gatavošanas procesu. Pārtiku var apsegt dažādos veidos: piemēram, ar keramikas šķīvi, plastmasas vāku vai mikroviļņiem piemērotu pārtikas plēvi.

Nostāvēšanās laiks

Kad ēdiens ir pagatavots, svarīgi ļaut tam nostāvēties, lai ēdienā izlīdzinātos temperatūra.

Ēdiena gatavošanas norādes

Šķidrums un pārtikas produktu sildīšana

Norādēm izmantojiet iekļautajā tabulā norādītos jaudas līmeņus un uzsildīšanas laikus.

Pārtikas produkts	Porcijas lielums	Jauda	Laiks (min.)
Dzērieni (kafija, tēja un ūdens)	150 ml (1 krūzīte)	800 W	1-1½
	250 ml (1 krūze)		1½-2
	Norādes Ielejiet tasē un sildiet neapsedzot. Novietojiet tasi/krūzi rotējošās pamatnes centrālajā daļā. Nostāvēšanas laikā turiet mikroviļņu krāsnī un rūpīgi apmaisiet. Ļaujiet nostāvēties 1-2 minūtes.		
Zupa (atdzesēta)	250 g	800 W	3-3½
	Norādes Ielejiet dziļā keramikas traukā. Uzlieciet plastmasas vāku. Pēc uzsildīšanas kārtīgi apmaisiet. Vēlreiz apmaisiet pirms pasniegšanas. Ļaujiet nostāvēties 2-3 minūtes.		
Sautējums (atdzesēts)	350 g	600 W	5½-6½
	Norādes Izlieciet sautējumu dziļā keramikas traukā. Uzlieciet plastmasas vāku. Sildīšanas laikā ik pa laikam apmaisiet, un vēlreiz apmaisiet pirms nostāvēšanās laika un pirms pasniegšanas. Ļaujiet nostāvēties 2-3 minūtes.		
Makaroni ar mērci (atdzesēti)	350 g	600 W	4½-5½
	Norādes Ievietojiet makaronus (piem., spageti vai olu nūdeles) seklā keramikas šķīvī. Apsedziet ar mikroviļņu pārtikas plēvi. Pirms pasniegšanas samaisiet. Ļaujiet nostāvēties 3 minūtes.		

Pārtikas produkts	Porcijas lielums	Jauda	Laiks (min.)
Pildīti makaroni ar mērci (atdzesēti)	350 g	600 W	5-6
	Norādes Ievietojiet pildītos makaronus (piem., ravioli vai tortelini) dziļā keramikas šķīvī. Uzlieciet plastmasas vāku. Sildīšanas laikā ik pa laikam apmaisiet, un vēlreiz apmaisiet pirms nostāvēšanās laika un pirms pasniegšanas. Ļaujiet nostāvēties 3 minūtes.		
Maltīte uz šķīvja (atdzesēta)	350 g	600 W	5½-6½
	Norādes Novietojiet maltīti ar 2-3 aukstām sastāvdaļām uz keramikas šķīvja. Apsedziet ar mikroviļņu pārtikas plēvi. Ļaujiet nostāvēties 3 minūtes.		
Makaronu ēdieni (saldēti) (kaneloni, makaroni, lazanja)	400 g	450 W	16-16½
	Norādes Ievietojiet saldēto makaronu ēdienu nelielā, seklā un taisnstūrveida stikla Pyrex traukā. Novietojiet trauku tieši uz grozāmā šķīvja. Ļaujiet nostāvēties 2-3 minūtes.		

Traucējummeklēšana

Traucējummeklēšana

Ja jums radusies kāda no šeit norādītajām problēmām, izmēģiniet minētos risinājumus.

Problēma	Iemesls	Rīcība
Vispārēja		
Pogas nevar normāli nospriest.	Pogās var būt iekērušies svešķermeņi.	Iztīriet svešķermeņus un mēģiniet vēlreiz.
	Modeļiem ar skārienpogām: mitrums uz ierīces korpusa.	Noslaukiet mitrumu no ierīces korpusa.
	Aktivizēta bērnu drošības aizsardzības funkcija.	Deaktivizējiet bērnu drošības aizsardzības funkciju.
Krāsns nedarbojas.	Netiek piegādāta barošana.	Pārlicinieties, ka tiek piegādāta barošana.
	Durtiņas ir atvērtas.	Aizveriet durtiņas un mēģiniet vēlreiz.
	Durtiņu atvēršanas drošības elementi ir pārklāti ar svešķermeņiem.	Iztīriet svešķermeņus un mēģiniet vēlreiz.
Krāsns darbība tiek pārtraukta, kamēr tā vēl ir ieslēgta.	Lietotājs ir atvēris durtiņas, lai apgrieztu ēdienu uz otru pusi.	Pēc tam, kad ēdiens ir apgriezts uz otru pusi, vēlreiz aizveriet durtiņas, lai sāktu darbību.

Problēma	Iemesls	Rīcība
Krāsns darbības laikā tiek atslēgta tās barošana.	Krāsns ir darbojusies ilgstošu laika periodu.	Pēc ilgstošas gatavošanas perioda ļaujiet krāsnij atdzist.
	Nedarbojas dzesēšanas ventilators.	Klausieties, vai no dzesēšanas ventilatora neizplatās kāda skaņa.
	Lietotājs mēģina darbināt krāsni bez tajā ievietota ēdiena.	Ievietojiet krāsnī ēdienu.
	Krāsnij nav pietiekami daudz vietas, lai nodrošinātu brīvu ventilāciju.	Ventilācijas nolūkā krāsns priekšējā un aizmugurējā daļā ir izvietotas ieplūdes/izplūdes atveres. Ievērojiet izstrādājuma uzstādīšanas rokasgrāmatā norādītos uzstādīšanas attālumus.
Ierīces darbības laikā atskan paukšķoša skaņa un krāsns nedarbojas.	Vienai kontaktligzdai ir pievienotas vairākas strāvas kontaktdakšas.	Pievienojiet ierīces tā, lai krāsns kontaktdakša būtu iesprausta atsevišķā kontaktligzdā.
	Gatavojot ēdienu slēgtā traukā vai izmantojot trauku ar vāku, var rasties paukšķošanas skaņas.	Neizmantojiet slēgtus traukus, jo tie, satura izplešanās rezultātā, gatavošanas laikā var uzsprāgt.
Izmantošanas laikā krāsns korpusis ir pārāk karsts.	Krāsnij nav pietiekami daudz vietas, lai nodrošinātu brīvu ventilāciju.	Ventilācijas nolūkā krāsns priekšējā un aizmugurējā daļā ir izvietotas ieplūdes/izplūdes atveres. Ievērojiet izstrādājuma uzstādīšanas rokasgrāmatā norādītos uzstādīšanas attālumus.
	Uz krāsni ir novietoti kādi priekšmeti.	Noņemiet no krāsni visus uz tās novietotos priekšmetus.

Traucējummeklēšana

Problēma	Iemesls	Rīcība
Durtiņas nav iespējams normāli atvērt.	Starp durtiņām un krāsns iekšpusi ir sakrājušās ēdiena paliekas.	Iztīriet krāsni un tad atveriet durtiņas.
Karsēšana, tajā skaitā uzsildīšanas funkcija, nedarbojas pareizi.	Iespējams, krāsns nedarbojas, krāsni ir ievietos pārāk liels ēdiena daudzums vai tiek izmantoti nepiemēroti trauki.	Ievietojiet krāsni mikroviļņu krāsni izmantošanai drošu trauku, kurā ir ielieta glāze ūdens, un tad ieslēdziet krāsni uz 1-2 minūtēm, lai pārlicinātos, ka ūdens tiek uzsildīts. Samaziniet krāsni ievietotā ēdiena apjomu un ieslēdziet to vēlreiz. Izmantojiet trauku ar līdzenu pamatni.
Atkausēšanas funkcija nedarbojas.	Krāsni ir ievietos pārāk liels ēdiena daudzums.	Samaziniet krāsni ievietotā ēdiena apjomu un ieslēdziet to vēlreiz.
Krāsns iekšējais apgaismojums ir blāvs vai neieslēdzas.	Durtiņas ilgu laiku ir bijušas atvērtas.	Krāsns iekšējais apgaismojums var automātiski izslēgties, kad darbojas Eco (Eko) funkcija. Aizveriet un vēlreiz atveriet durtiņas.
	Krāsns iekšējais apgaismojums ir pārklāts ar svešķermeņiem.	Iztīriet krāsns iekšpusi un pārbaudiet vēlreiz.
Gatavošanas laikā atskan pīkstiens.	Ja tiek izmantota automātiskās gatavošanas funkcija, šis pīkstiens informē, ka ir pienācis laiks pagriezt ēdienu uz otru pusi atkausēšanas procesa laikā.	Pēc tam, kad ēdiens ir apgriezts uz otru pusi, vēlreiz aizveriet durtiņas, lai atsāktu darbību.

Problēma	Iemesls	Rīcība
Krāsns ir šķība.	Krāsns ir novietots uz nelīdzenas virsmas.	Pārlicinieties, ka krāsns ir uzstādīts uz līdzenas, stabilas virsmas.
Gatavošanas laikā parādās dzirksteles.	Cepšanas/atkausēšanas procesa laikā tiek izmantoti metāla trauki.	Neizmantojiet metāla traukus.
Pievienojot barošanu, krāsns nekavējoties ieslēdzas.	Durtiņas nav pilnībā aizvērtas.	Aizveriet durtiņas un pārbaudiet vēlreiz.
No krāsns plūst elektriskā strāva.	Strāvas kontaktligzda vai strāvas kontaktdakša nav pareizi iezemēta.	Pārlicinieties, ka strāvas kontaktligzda un strāvas kontaktdakša ir pareizi iezemēta.
<ol style="list-style-type: none"> No krāsns pil ūdens. Caur durtiņu šķirbu izplatās tvaiks. Krāsns iekšienē ir uzkrājies ūdens. 	Atkarībā no pārtikas produkta, atsevišķos gadījumos krāsns iekšienē var uzkrāties ūdens vai tvaiks. Tas nav krāsns defekts.	Ļaujiet krāsni atdzist un tad noslaukiet ūdeni ar sausu trauku dvieli.
Krāsns iekšējā apgaismojuma spilgtums mainās.	Krāsns iekšējā apgaismojuma spilgtums mainās atkarībā no katras gatavošanas funkcijas izejas jaudas izmaiņām.	Izejas jaudas izmaiņas gatavošanas laikā nav krāsns defekts. Tas nav krāsns defekts.
Gatavošana ir pabeigta, bet dzesēšanas ventilators joprojām darbojas.	Lai nodrošinātu ventilāciju, krāsns dzesēšanas ventilators turpina darboties aptuveni 3 minūtes pēc tam, kad gatavošana ir pabeigta.	Tas nav krāsns defekts.

Problēma	Iemesls	Rīcība
Rotējošā pamatne		
Griešanās laikā rotējošā pamatne izbīdās no vietas vai pārtrauc griezties.	Pamatnei nav uzstādīts rotējošais riņķis vai tas nav uzstādīts pareizā vietā.	Uzstādiet rotējošo riņķi un mēģiniet vēlreiz.
Griešanās laikā rotējošā pamatne ieķeras.	Rotējošais riņķis nav uzstādīts pareizā vietā, uz pamatnes ir novietots pārāk liels ēdiena daudzums vai trauks ir pārāk liels un pieskaras mikroviļņu krāsns sienīņām.	Pielāgojiet ēdiena apjomu un neizmantojiet pārāk lielus traukus.
Griešanās laikā rotējošā pamatne grab un rada trokšņus.	Krāsns apakšējā daļā ir sakrājušās ēdiena paliekas.	Notīriet jebkādas ēdiena paliekas, kas ir sakrājušās uz krāsns apakšējās daļas.

PIEZĪME

Ja ieteiktais risinājums nepalīdz, sazinieties ar vietējo SAMSUNG klientu servisa centru.

Tehniskie dati

SAMSUNG cenšas nepārtraukti uzlabot savus izstrādājumus. Gan konstrukcijas tehniskie dati, gan šīs lietotāja instrukcijas var tikt mainīti bez brīdinājuma.

Modelis	MS23K3614**
Strāvas avots	230 V ~ 50 Hz AC
Strāvas patēriņš Mikroviļņi	1150 W
Izejas jauda	100 W / 800 W - 6 līmeņi (IEC-705)
Darbības frekvence	2450 MHz
Izmēri (P x A x D) Ierīce (ar rokturi) Krāsns atvērums	489 x 275 x 374 mm 330 x 211 x 324 mm
Ietilpība	23 litri
Svars Neto	Apmēram 12,0 kg

Lūdzu, ņemiet vērā, ka Samsung garantijas ietvaros NEIETILPST zvani uz apkopes centriem, lai uzzinātu informāciju par ierīces darbību, nepareizas uzstādīšanas izraisītu bojājumu novēršana, kā arī standarta tīrīšanas vai apkopes darbību veikšana.

JAUTĀJUMI VAI KOMENTĀRI?

VALSTS	ZVANIET	VAI APMEKLĒJIET MŪS TIEŠSAISTĒ
ALBANIA	045 620 202	www.samsung.com/al/support
BOSNIA	055 233 999	www.samsung.com/support
North Macedonia	023 207 777	www.samsung.com/mk/support
BULGARIA	*3000 Цена на един градски разговор 0800 111 31 Безплатен за всички оператори	www.samsung.com/bg/support
CROATIA	072 726 786	www.samsung.com/hr/support
CZECH	800 - SAMSUNG (800-726786)	www.samsung.com/cz/support
HUNGARY	0680SAMSUNG (0680-726-7864)	www.samsung.com/hu/support
MONTENEGRO	020 405 888	www.samsung.com/support
POLAND	801-172-678* lub +48 22 607-93-33* * (opłata według taryfy operatora)	http://www.samsung.com/pl/support/
ROMANIA	*8000 (apel in retea) 08008-726-78-64 (08008-SAMSUNG) Apel GRATUIT Atenție: Dacă efectuați apelul din rețeaua Digi (RCS/RDS), vă rugăm să ne contactați formând numărul Telverde fără ultimele două cifre, astfel: 0800872678.	www.samsung.com/ro/support
SERBIA	011 321 6899	www.samsung.com/rs/support
SLOVAKIA	0800 - SAMSUNG (0800-726 786)	www.samsung.com/sk/support
LITHUANIA	8-800-77777	www.samsung.com/lt/support
LATVIA	8000-7267	www.samsung.com/lv/support
ESTONIA	800-7267	www.samsung.com/ee/support
SLOVENIA	080 697 267 (brezplačna številka)	www.samsung.com/si/support



DE68-04547T-00