

Mikroviļņu krāsns

Lietotāja rokasgrāmata

MS23A7118A*



SAMSUNG

Saturs

| | | | |
|---|-----------|--|-----------|
| Drošības norādījumi | 3 | Gatavošanas pārtraukšana | 18 |
| Svarīgi drošības norādījumi | 3 | Enerģijas taupīšanas režīma iestatīšana | 18 |
| Vispārējā drošība | 6 | Režīma Ātrā atkausēšana izmantošana | 19 |
| Piesardzības pasākumi mikroviļņu krāsns darbības laikā | 7 | Režīma Mājas desertis izmantošana | 20 |
| Ierobežota garantija | 8 | Režīma Automātiskā gatavošana izmantošana | 23 |
| Produktu grupas definīcija | 8 | Funkcija Keep Warm (Siltuma saglabāšana) | 26 |
| Izstrādājuma pareiza likvidēšana (Attiecās uz nolietotām elektriskām un elektroniskām ierīcēm) | 8 | Funkcija Dezodorācija | 26 |
| | | Bērnu drošības funkcijas izmantošana | 27 |
| | | Signalizācijas izslēgšana | 27 |
| Uzstādīšana | 9 | Trauku lietošanas norādes | 27 |
| Papildpiederumi | 9 | | |
| Iekļauts komplektācijā | 9 | Ēdiena gatavošanas norādes | 28 |
| Mikroviļņu krāsns uzstādīšanas norādījumi | 10 | Mikroviļņi | 28 |
| Mikroviļņu krāsns uzstādīšana | 10 | Uzsildīšana | 31 |
| Izmēri | 11 | Šķidrumu sildīšana | 31 |
| Mikroviļņu krāsns uzstādīšanas procedūra | 11 | Bērnu pārtikas sildīšana | 31 |
| | | Piezīme: | 31 |
| Apkope | 13 | Manuāla atkausēšana | 33 |
| Tīrīšana | 13 | Padomi un ieteikumi | 34 |
| Nomaiņa (remonts) | 13 | Traucējummeklēšana un informācijas kodi | 34 |
| Apkope, ja ierīci nav paredzēts izmantot ilgstošu laika periodu | 13 | Traucējummeklēšana | 34 |
| | | Informācijas kods | 38 |
| Mikroviļņu krāsns funkcijas | 14 | Tehniskie dati | 38 |
| Mikroviļņu krāsns | 14 | | |
| Vadības panelis | 14 | | |
| Mikroviļņu krāsns lietošana | 15 | | |
| Kā mikroviļņu krāsns darbojas | 15 | | |
| Mikroviļņu krāsns pareizas darbības pārbaude | 15 | | |
| Gatavošana/uzsildīšana | 16 | | |
| Laika iestatīšana | 17 | | |
| Jaudas līmeņu un gatavošanas laika varianti | 17 | | |
| Gatavošanas laika pielāgošana | 18 | | |

Drošības norādījumi

SVARĪGI DROŠĪBAS NORĀDĪJUMI

RŪPĪGI IZLASIET UN SAGLABĀJIET TURPMĀKĀM UZZIŅĀM.

BRĪDINĀJUMS: ja durtiņas vai to blīves ir bojātas, krāsni nedrīkst darbināt, līdz to nav salabojusi zinoša persona.

BRĪDINĀJUMS: tikai zinošas personas drīkst veikt apkopes vai remonta darbības, kas paredz noņemt kādu pret mikroviļņu enerģijas iedarbību aizsargājošu pārsegu; pārējiem šis darbs ir bīstams.

BRĪDINĀJUMS: šķidrumus un citus pārtikas produktus nedrīkst sildīt slēgtos traukos, jo tie var uzsprāgt.

BRĪDINĀJUMS: bērni drīkst izmantot krāsni bez uzraudzības tikai tad, ja viņiem ir sniegti atbilstoši norādījumi par krāsni drošu lietošanu un viņi izprot briesmas, kas var rasties krāsni nepareizas lietošanas dēļ.

Šī ierīce ir paredzēta izmantošanai tikai mājāsaimniecībā, un to nav paredzēts izmantot:

- personāla virtuves zonās veikalos, birojos un citās līdzīgās darba telpās;
- saimniecības ēkās;

- klientu vajadzībām viesnīcās, moteļos un citās līdzīgās dzīvojamajās telpās;
- naktsmītnēm līdzīgās telpās.

Izmantojiet tikai piederumus, kas ir piemēroti lietošanai mikroviļņu krāsnīs.

Sildot ēdienu plastmasas vai papīra iepakojumos, vērojiet krāsni, jo ir iespējama aizdegšanās.

Mikroviļņu krāsnis ir paredzēti pārtikas un dzērienu uzsildīšanai. Pārtikas vai apģērba žāvēšana un spilventiņu, čību, sūkļu, mitru drānu u. tml. uzsildīšana var izraisīt traumu, aizdegšanās vai ugunsgrēka risku.

Ja no ierīces parādās (izplatās) dūmi, izslēdziet vai atvienojiet ierīci un turiet durtiņas aizvērtas, lai noslāpētu jebkādas liesmas.

Dzērienu sildīšana mikroviļņu krāsnī var izraisīt aizkavētu vārīšanos, tāpēc uzmanieties, ņemot ārā trauku.

Lai izvairītos no apdegumiem, zīdaiņu pārtikas pudelīšu un pārtikas burciņu saturs pirms zīdaiņa barošanas jāsamaisa vai jāsakrata un jāpārbauda ēdiena vai dzēriena temperatūra.

Drošības norādījumi

Olas ar čaumalu un veselas, cieti novārītas olas nedrīkst sildīt mikroviļņu krāsnīs, jo tās var eksplodēt pat pēc mikroviļņu krāsns izslēgšanās.

Regulāri tīriet krāsni un satīriet visus pārtikas produktu pārpalikumus.

Nepareiza krāsns tīrīšana var izraisīt virsmas nolietošanas, kas savukārt var nelabvēlīgi ietekmēt ierīces darbmūžu un, iespējams, radīt bīstamu situāciju. Ierīci ir paredzēts izmantot tikai iebūvētā veidā. Ierīci nedrīkst ievietot skapī.

Ēdieniem un dzērieniem paredzēti metāliskie trauki nav piemēroti izmantošanai, gatavojot ar mikroviļņiem.

Jāievēro piesardzība, lai trauku izņemšanas laikā netiktu pārvietota rotējošā pamatne.

Ierīci nedrīkst tīrīt ar tvaika tīrītāju.

Ierīci nedrīkst tīrīt ar ūdens strūklu.

Ierīce nav paredzēta uzstādīšanai automašīnās, autofurgonos un līdzīgos transportlīdzekļos.

Šī ierīce nav paredzēta personām (tajā skaitā bērniem) ar fiziskiem, maņu vai garīgiem traucējumiem, ar pieredzes vai zināšanu trūkumu, ja vien persona, kas atbildīga par viņu drošību, nav sniegusi instrukcijas par ierīces izmantošanu.

Bērni ir jāuzrauga, lai tie nerotaļātos ar iekārtu.

Šo iekārtu var izmantot bērni no 8 gadu vecuma un personas ar fiziskiem, maņu vai garīgiem traucējumiem, vai ar pieredzes vai zināšanu trūkumu, ja vien šīs personas tiek atbilstoši uzraudzītas vai apmācītas izmantot šo iekārtu drošā veidā un apzinās iespējamās apdraudējumus.

Bērniem nedrīkst atļaut rotaļāties ar iekārtu. Iekārtas tīrīšanu vai lietotāja veiktu apkopi nedrīkst veikt bērni bez uzraudzības.

Pēc uzstādīšanas ierīcei jāļauj pārtraukt savienojumu ar elektrotīklu. Lai pārtrauktu savienojumu, padariet spraudni pieejamu vai iestrādājiet slēdzi lauka elektroinstalācijā saskaņā ar elektroinstalācijas noteikumiem.

Ja strāvas vads ir bojāts, lai novērstu iespējamās briesmas, tā nomaina jāveic ražotājam, tehniskās apkopes centra pārstāvim vai līdzvērtīgi kvalificētai personai.

Šī krāsns jānovieto pareizā virzienā un augstumā, lai varētu viegli piekļūt tās iekšpusei un vadības pogām. Pirms krāsns pirmās lietošanas reizes krāsns 10 minūtes jādarbina ar tajā ievietotu trauku ar ūdeni, un tikai tad varat sākt izmantot krāsni.

Ja krāsns rada neparastu skaņu, izdala deguma smārdu vai dūmus, nekavējoties atvienojiet barošanas kabeļa spraudni un sazinieties ar tuvāko klientu apkalpošanas dienestu.

BRĪDINĀJUMS: lietojot krāsni apvienotajā režīmā, tās radītās temperatūras dēļ bērni drīkst izmantot krāsni tikai pieaugušo uzraudzībā.

Lietošanas laikā ierīce sakarst. Rīkojieties uzmanīgi, lai nepieskartos sildelementiem krāsns iekšpusē.

BRĪDINĀJUMS: lietošanas laikā pieejamās daļas var sakarst. Uzmanieties, lai mazi bērni netuvojas ierīcei.

Krāsns durtiņu stikla tīrīšanai nelietojiet raupjus un abrazīvus tīrīšanas līdzekļus vai asus metāla skrāpjus, jo tie var saskrāpēt virsmu un izraisīt stikla saplīšanu.

Nedrīkst izmantot tvaika tīrītāju.

BRĪDINĀJUMS: pirms lampiņas maiņas noteikti izslēdziet ierīci, lai izvairītos no elektriskās strāvas trieciena riska. Lai izvairītos no pārkaršanas, ierīci nedrīkst uzstādīt aiz dekoratīvām durvīm.

BRĪDINĀJUMS: lietošanas laikā ierīce un tās pieejamās daļas sakarst.

Rīkojieties uzmanīgi, lai nepieskartos sildelementiem. Bērni vecumā līdz 8 gadiem nedrīkst atrasties ierīces tuvumā, ja vien netiek pastāvīgi uzraudzīti.

UZMANĪBU: gatavošanas process ir jāuzrauga. Īstermiņa gatavošanas process ir nepārtraukti jāuzrauga. Ierīces darbības laikā tās durtiņas vai citas pieejamās virsmas var sakarst.

Drošības norādījumi

Ierīces darbības laikā tās tuvumā esošās virsmas var spēcīgi sakarst.

Lietošanas laikā ierīces virsmas sakarst.

Ierīci nav paredzēts darbināt ar ārējo taimeri vai atsevišķu tālvadības pults sistēmu.

Šo iekārtu var izmantot bērni no 8 gadu vecuma un personas ar fiziskiem, maņu vai garīgiem traucējumiem, vai ar pieredzes vai zināšanu trūkumu, ja vien šīs personas tiek atbilstoši uzraudzītas vai apmācītas izmantot šo iekārtu drošā veidā un apzinās iespējamus apdraudējumus. Bērniem nedrīkst atļaut rotaļāties ar iekārtu. Tīrīšanu un apkopi drīkst veikt bērni, kas vecāki par 8 gadiem un kas tiek uzraudzīti.

Novietojiet ierīci un tās vadu bērniem, kas jaunāki par 8 gadiem, neaizsniedzamā vietā.

Vispārējā drošība

Jebkādu ierīces pārveidošanu vai remontu drīkst veikt tikai kvalificēts darbinieks.

Nesildiet mikroviļņu krāsni pārtikas produktus vai šķidrumus slēgtos traukos.

Netīriet krāsni ar benzīnu, atšķaidītāju, tvaika tīrītāju vai augstspiediena tīrītāju.

Neuzstādiet krāsni līdzās sildītājam vai ugunsnedrošiem materiāliem, mitrās, eļļainās vai puteļļainās vietās, kā arī vietās, kas pakļautas tiešai saules gaismas vai ūdens iedarbībai, un vietās, kur var rasties gāzes noplūde, kā arī uz nelīdzenas virsmas.

Šī krāsns ir pareizi jāiezemē saskaņā ar vietējiem un valsts normatīviem.

Regulāri ar sausu drāniņu notīriet no strāvas kontaktdakšas termināļiem un kontaktpunktiem visus svešķermeņus.

Neraujiet, pārlieku nelokiet strāvas vadu un nenovietojiet smagumus uz tā.

Ja radusies gāzes noplūde (propāna gāzes, dabasgāzes u.c.), nekavējoties izvēdiniet telpu.

Nepieskarieties strāvas vadam.

Nepieskarieties strāvas vadam ar mitrām rokām.

Neizslēdziet krāsni, atvienojot barošanas kabeļa spraudni krāsns darbības laikā.

Neievietojiet tajā pirkstus vai svešķermeņus. Ja krāsni ir iekļuvuši svešķermeņi, atvienojiet barošanas kabeli un sazinieties ar vietējo Samsung klientu apkalpošanas dienestu.

Nepakļaujiet krāsni pārmērīgam spiedienam un triecieniem.

Neovietojiet krāsni uz trausliem priekšmetiem.

Pārliedziniet, ka sienas kontaktligzdas spriegums, frekvence un strāvas specifikācijas atbilst izstrādājuma specifikācijām.

Cieši iespraudiet strāvas kontaktdakšu sienas kontaktligzdā. Neizmantojiet vairāku spraudņu adapterus, pagarinātājus vai elektroenerģijas transformatorus.

Neaizāķējiet strāvas vadu uz metāla priekšmetiem. Pārliedziniet, ka barošanas kabelis atrodas starp novietotajiem priekšmetiem vai aiz krāsns.

Neizmantojiet bojātu strāvas kontaktdakšu, strāvas vadu vai valīgu sienas kontaktligzdu. Ja radusies strāvas kontaktdakšas vai strāvas vada bojājumi, sazinieties ar vietējo Samsung tehniskās apkopes centru.

Nelejiet un nesmidziniet ūdeni uz krāsns.

Neovietojiet priekšmetus uz krāsns, tās iekšpusē un uz krāsns durtiņām.

Nesmidziniet uz krāsns virsmas ātri iztvaikojošas vielas, piemēram, insekticīdu.

Neglabājiet krāsni ugunsnedrošus materiālus. Tā kā alkohola izgarojumi var saskarties ar krāsns karstajām daļām, esiet īpaši uzmanīgi, sildot ēdienus vai dzērienus, kuru sastāvā ir alkohols.

Bērni var nejauši uzskriet durtiņām virsū vai ievērt tajās pirkstus. Raugieties, lai durtiņu atvēršanas vai aizvēršanas laikā krāsni netuvotos bērni.

Brīdinājums par mikroviļņiem

Dzērienu sildīšana mikroviļņu krāsnī var izraisīt aizkavētu vārīšanos, tāpēc vienmēr uzmanieties, ņemot ārā trauku. Vienmēr pēc krāsns izslēgšanas ļaujiet šķidrumam nostāvēties vismaz 20 sekundes. Ja nepieciešams, sildīšanas laikā samaisiet šķidrumu. Vienmēr samaisiet šķidrumu pēc sildīšanas.

Applaucēšanās gadījumā izpildiet šīs pirmās palīdzības instrukcijas:

1. Applaucēto ķermeņa daļu iemērciet aukstā ūdenī uz vismaz 10 minūtēm.
2. Pārklājiet ar tīru, sausu pārsienamo materiālu.
3. Neuzklājiet krēmus, eļļas vai losjonus.

Lai izvairītos no paliktņa vai restīšu bojājumiem, neievietojiet paliktņi vai restītes ūdenī uzreiz pēc tam, kad tās ir tikušas izmantotas ēdiena gatavošanai.

Neizmantojiet krāsni taukainu produktu cepšanai, jo krāsni ievietotās eļļas temperatūru nav iespējams kontrolēt. Tas var izraisīt pēkšņu karstās eļļas pārvārīšanos.

Piesardzības pasākumi mikroviļņu krāsns izmantošanas laikā

Izmantojiet tikai lietošanai mikroviļņu krāsnīs piemērotus piederumus. Neizmantojiet metāliskus traukus, traukus ar zelta vai sudraba rotājumiem, iesmus utt.

Noņemiet iepakojumiem stieplītes. Tie var izraisīt dzirksteļošanu.

Neizmantojiet krāsni papīra vai drēbju žāvēšanai.

Mazākas ēdiena porcijas sildiet īsāku laiku, lai izvairītos no pārsildīšanas un ēdiena piedegšanas.

Nenovietojiet strāvas vadu un strāvas kontaktdakšu ūdens vai karstuma avotu tuvumā.

Lai izvairītos no eksplozijas riska, nesildiet krāsni olas ar čaumalu vai veselas, cieti novārītas olas. Nesildiet hermētiskus vai vakuuma iepakojuma traukus, riekstus čaumalās, tomātus utt.

Nepārklājiet ventilācijas atveres ar audumu vai papīru. Tas var izraisīt ugunsgrēku. Krāsns var pārkarst un automātiski izslēgties un palikt izslēgta, līdz tā būs pietiekami atdzisis.

Izņemot trauku no krāsns, vienmēr izmantojiet virtuves cimds.

Sildīšanas vidū vai pēc tās samaisiet šķidrumu, un ļaujiet tam nostāvēties vismaz 20 sekundes, lai novērstu aizkavētu vārīšanos.

Atverot durtiņas, stāviet pietiekami lielā attālumā no krāsns, lai neapplaucētos ar karstu gaisu vai tvaikiem.

Nedarbiniet tukšu krāsni. Drošības dēļ krāsns automātiski izslēgsies uz 30 minūtēm.

Ieteicams krāsni vienmēr atstāt glāzi ar ūdeni, lai absorbētu mikroviļņu enerģiju gadījumā, ja krāsns tiek nejauši iedarbināta.

Uzstādiet krāsni saskaņā ar šīs rokasgrāmatas norādījumiem. (Skatiet sadaļu „Mikroviļņu krāsns uzstādīšana”.)

Ievērojiet piesardzību, pieslēdzot citas elektroierīces kontaktligzdās krāsns tuvumā.

Piesardzības pasākumi mikroviļņu krāsns darbības laikā

Šo drošības norādījumu neievērošanas gadījumā varat tikt pakļauts pārlicai mikroviļņu enerģijas iedarbībai.

- Nedarbiniet krāsni ar atvērtām durtiņām. Nemēģiniet sagrozīt bloķēšanas drošības elementus (durtiņu fiksatorus). Neievietojiet nekādus priekšmetus bloķēšanas drošības atverēs.
- Nenovietojiet nekādus priekšmetus starp krāsns durtiņām un priekšējo virsmu un neļaujiet blīvējuma virsmās uzkrāties ēdiena vai tīrīšanas līdzekļa paliekām. Uzturiet durtiņas un durtiņu blīvējuma virsmas tīras, pēc gatavošanas tās noslaukot vispirms ar mitru drānu un pēc tam ar mīkstu sausu drānu.
- Nedarbiniet krāsni, ja tā ir bojāta. Izmantojiet to tikai pēc tam, kad to ir salabojis kvalificēts servisa tehniķis.

Svarīgi: Krāsns durtiņām ir pareizi jāaizveras. Durtiņas nedrīkst būt ieliekas, tām nedrīkst būt salauztas vai vaļīgas eņģes, kā arī durtiņu blīves un blīvju virsmas nedrīkst būt bojātas.

- Jebkādas pielāgošanas vai remonta darbības drīkst veikt tikai kvalificēts servisa tehniķis.

Drošības norādījumi

Ierobežota garantija

Samsung pieprasīs remonta samaksu par piederuma nomaiņu vai kosmētiska defekta novēršanu, ja ierīces vai piederumu bojājumi notikuši klienta vainas dēļ. Šis noteikums attiecināms uz situācijām, kad:

- iebuktētas, saskrāpētas vai salauztas durtiņas, rokturis, ārējais panelis vai vadības panelis;
- salauzts vai pazudis paliktnis, rotējošā riņķa vadotnes, savienotājs vai restītes.

Izmantojiet šo krāsni tikai paredzētajiem mērķiem, kā aprakstīts šajā lietošanas rokasgrāmatā. Šajā rokasgrāmatā norādītie brīdinājumi un svarīgākās drošības instrukcijas var neietvert visus iespējamus apstākļus un situācijas. Jūs esat atbildīgi par pārdomātu rīcību, piesardzību un uzmanību krāsns uzstādīšanas, apkopes un izmantošanas laikā. Tā kā tālāk minētie lietošanas norādījumi attiecas uz vairākiem modeļiem, jūsu mikroviļņu krāsni iezīmes var mazliet atšķirties no šajā rokasgrāmatā aprakstītajām un uz mikroviļņu krāsni var attiekties ne visas brīdinājuma zīmes. Ja jums ir radušies kādi jautājumi vai šaubas, sazinieties ar vietējo Samsung tehniskās apkopes centru vai meklējiet palīdzību un informāciju tiešsaistē vietnē www.samsung.com.

Izmantojiet šo krāsni tikai ēdiena sildīšanai. To paredzēts izmantot tikai mājās. Nesildiet nekāda veida auduma izstrādājumus un graudiem pildītus spilvenus. Ražotājs neuzņemsies atbildību par zaudējumiem, kas radušies neatbilstīgas vai nepareizas krāsns izmantošana dēļ.

Lai izvairītos no krāsns virsmas nolietošanās un bīstamām situācijām, vienmēr uzturiet krāsns virsmu tīru.

Produktu grupas definīcija

Šis produkts ir 2. grupas B klases ISM ierīce. 2. grupā ietverts viss ISM aprīkojums, kas ar nolūku rada un/vai izmanto radiofrekvences enerģiju elektromagnētiskā starojuma formā materiālu apstrādei, kā arī EDM aprīkojums un loka metināšanas aprīkojums.

B klases aprīkojums ir piemērots izmantošanai mājās un iestādēs ar tiešu zemsprieguma strāvas padeves tīklu, kas apkalpo dzīvojamās ēkas.

Izstrādājuma pareiza likvidēšana (Attiecas uz nolietotām elektriskām un elektroniskām ierīcēm)

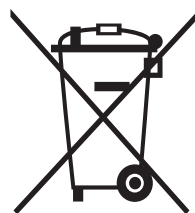

(Piemērojams valstīs ar atsevišķām savākšanas sistēmām)

Šis uz izstrādājuma un tā piederumiem vai pievienotajā dokumentācijā izvietotais marķējums norāda, ka izstrādājumu un tā elektroniskos piederumus (piem., uzlādes ierīci, austiņas, USB kabeli) pēc ekspluatācijas laika beigām nedrīkst likvidēt kopā ar citiem sadzīves atkritumiem. Lai nepieļautu atkritumu nekontrolētas likvidēšanas radītu varbūtēju kaitējumu videi un cilvēku veselībai, lūdzam minētās ierīces nošķirt no citiem atkritumiem un disciplinēti nodot pienācīgai pārstrādei, tā sekmējot materiālo resursu atkārtotu izmantošanu.

Lai uzzinātu, kur un kā minētās ierīces iespējams nodot ekoloģiski drošai pārstrādei, māsaimniecībām jāsaazinās ar izstrādājuma pārdevēju vai savu pašvaldību.

Iestādēm un uzņēmumiem jāsaazinās ar izstrādājuma piegādātāju un jāiepazīstas ar pirkuma līguma nosacījumiem. Izstrādājumu un tā elektroniskos piederumus nedrīkst nodot likvidēšanai kopā ar citiem iestāžu un uzņēmumu atkritumiem.

Lai iegūtu informāciju par Samsung saistībām attiecībā uz vidi un ierīcei noteiktajām obligātajām prasībām, piem., REACH, EEIA vai bateriju utilizācijas noteikumiem, apmeklējiet vietni: www.samsung.com/uk/aboutsamsung/sustainability/environment/our-commitment/data/

Uzstādīšana

Papildpiederumi

Atkarībā no iegādātā modeļa komplektācijā ir iekļauti vairāki papildpiederumi ar dažādu pielietojumu.

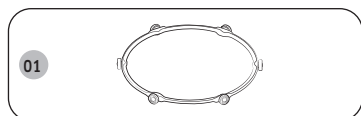

01 Rotējošais riņķis jānovieto mikroviļņu krāsns vidusdaļā. Rotējošais riņķis balsta rotējošo pamatni.

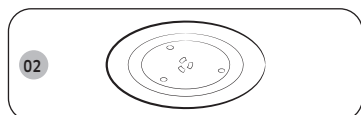

02 Rotējošā pamatne jānovieto uz rotējošā riņķa ar vidusdaļu pie savienotāja. Rotējošā pamatne ir galvenā virsma gatavošanai; to var viegli izņemt, lai nomazgātu.

⚠ UZMANĪBU!

Nelietojiet mikroviļņu krāsni bez rotējošā riņķa un rotējošās pamatnes.

Iekļauts komplektācijā

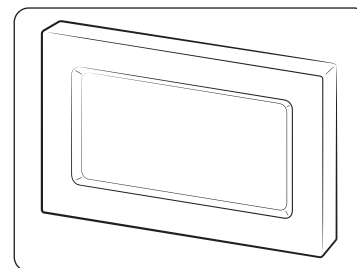

Dekorējums

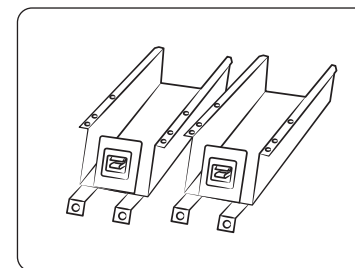

Pamata kronšteins (2)

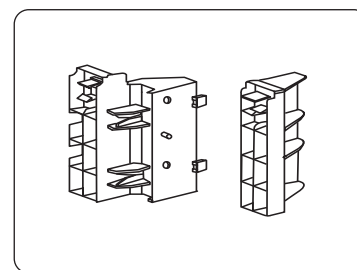

Dekorējuma turētājs (2)

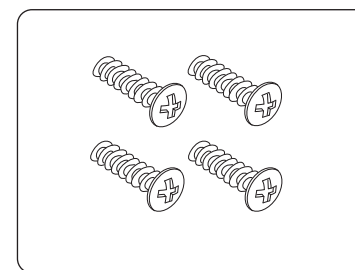

Skrūve (A tipa) (4)

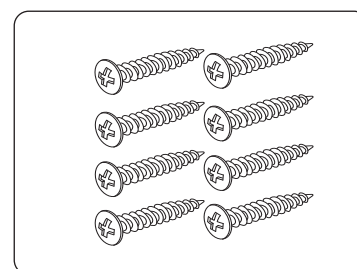

Skrūve (B tipa) (8)



Uzstādīšana

Mikroviļņu krāsns uzstādīšanas norādījumi

Šī ierīce atbilst ES noteikumu prasībām. Iepakojuma un ierīces utilizācija. Ierīces iepakojumu var izmantot atkārtoti. Var izmantot tālāk norādīto:

- kartons;
- polietilēna plēve (PE);
- CFC nesaturošs polistirols (PS stingrās putas).

Utilizējiet šos materiālus atbildīgi un saskaņā ar valsts noteikumiem.

Valsts iestādēs varat saņemt informāciju par to, kā atbildīgi utilizēt nolietotu sadzīves tehniku.

Drošība

Ierīci drīkst pievienot tikai kvalificēts tehniskais speciālists.

Mikroviļņu krāsns ir paredzēta lietošanai mājāsaimniecībā.

Tā jāizmanto tikai ēdiena pagatavošanai.

Lietošanas laikā un pēc tās ierīce ir karsta.

Ņemiet to vērā, ja ierīces tuvumā var nokļūt bērni.

Uzstādīšana blakus parastai krāsnij.

- Ja mikroviļņu krāsnī ir paredzēts uzstādīt blakus parastai krāsnij, starp ierīcēm jānodrošina pietiekami daudz vietas, lai novērstu pārkaršanu, jo pārmērīgi augstā temperatūrā dekorējums var deformēties; protams, ir rūpīgi jāievēro parastās krāsns ražotāja uzstādīšanas norādījumi.
- Iebūvētu mikroviļņu krāsnī nedrīkst uzstādīt virs parastās krāsns – pretējā gadījumā parastās krāsns radītais karstais gaiss var negatīvi ietekmēt mikroviļņu krāsns dzesēšanas sistēmu.

Savienojums ar elektrotīklu

Ierīce jāpievieno elektrotīklam, kas atbilst valsts un vietējiem noteikumiem.

Ja vēlaties izveidot fiksētu savienojumu, barošanas līnijā ir jāievieto vairākpolu slēdzis, kurā attālums starp kontaktiem ir vismaz 3 mm.

Mikroviļņu krāsns uzstādīšana

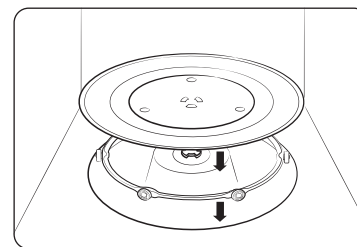

1. Izņemiet no krāsns visus iepakojuma materiālus. Uzstādiet rotējošo riņķi un rotējošo pamatni. Pārlicinieties, ka rotējošā pamatne brīvi griežas.
2. Mikroviļņu krāsns ir jānovieto tā, lai varētu piekļūt kontaktligzdai.

⚠ UZMANĪBU!

- Ja barošanas vads ir bojāts, tas jānomaina pret īpašu vadu vai mezglu, ko var nodrošināt ražotājs vai tā apkopes aģents. Lai gādātu par personisko drošību, ievietojiet kabeli 3 tapu, 230 voltu un 50 Hz maiņstrāvas zemētā kontaktligzdā. Ja šīs ierīces strāvas kabelis ir bojāts, tas jānomaina pret īpašu kabeli.
- Neuzstādiet mikroviļņu krāsnī karstā vai mitrā vietā, piemēram, blakus tradicionālai krāsnij vai radiatoram. Ir jāievēro krāsns strāvas padeves specifikācijas, un, ja izmantojat pagarinātāja kabeli, tam ir jāatbilst tam pašam standartam, kuram atbilst krāsns komplektācijā iekļautais strāvas kabelis. Pirms pirmās lietošanas reizes noslaukiet mikroviļņu krāsns iekšpusi un durvīņu blīves ar mitru drānu.



Izmēri

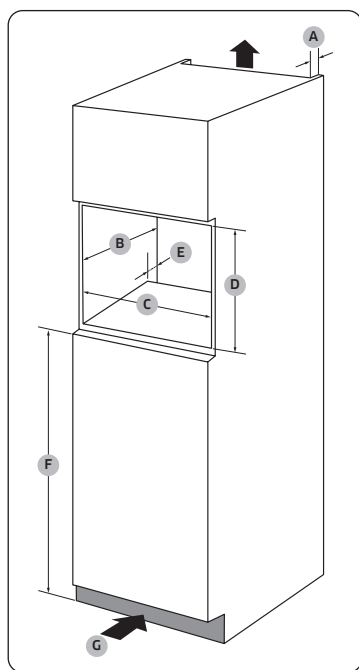

Skapis

| | |
|---|---------------------|
| A | 50 mm |
| B | 550 mm |
| C | 560 mm (+8) mm |
| D | 362 mm |
| E | 50 mm |
| F | 850 mm |
| G | 200 cm ² |

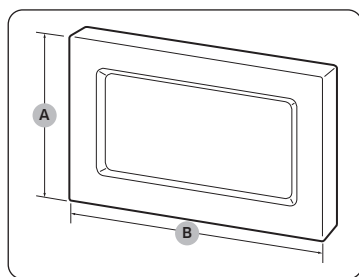

Dekorējums

| | |
|---|--------|
| A | 381 mm |
| B | 596 mm |

Mikroviļņu krāsns uzstādīšanas procedūra

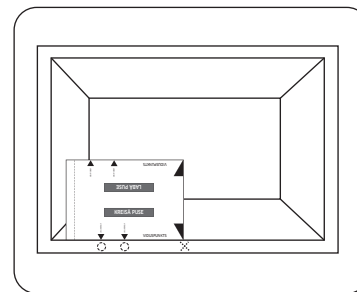
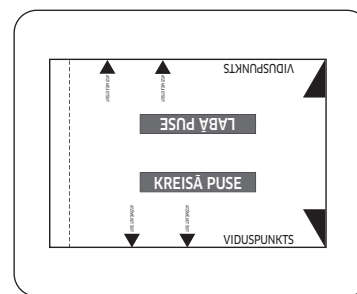
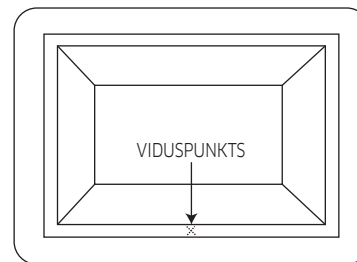

1. Nosakiet skapja garumu un atzīmējiet viduspunktu.
2. Izgrieziet 39. lapā ietverto šablonu.
3. Salāgojiet šablona labajā pusē esošo norādījumu "CENTRE MARK" (Viduspunkts) ar skapja viduspunktu.
 - Gādājiet, lai teksts "LEFT SIDE" (Kreisā puse) būtu vērsts uz augšu.
4. Uz skapja atzīmējiet skrūvju atveru atrašanās vietas.

Uzstādīšana

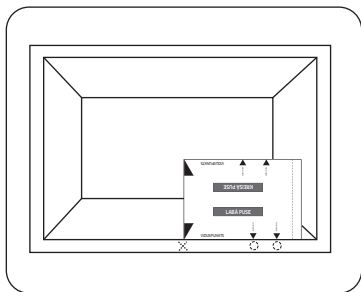

5. Pagrieziet šablonu par 180 grādiem.
6. Norādījumu "CENTRE MARK" (Viduspunkts), kas tagad atrodas šablona kreisajā pusē, salāgojiet ar skapja viduspunktu.
7. Uz skapja atzīmējiet skrūvju atveru atrašanās vietas.

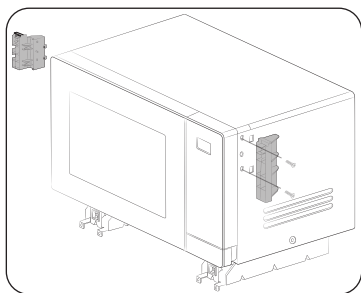

8. Izmantojot komplektācijā iekļautās skrūves (A tipa), piestipriniet divus dekorējuma turētājus mikroviļņu krāsnis kreisajā un labajā pusē.
 - Pārbaudiet uz kronšteinu norādīto marķējumu (L: pa kreisi, R: pa labi), lai varētu tos piestiprināt pareizajā pusē.

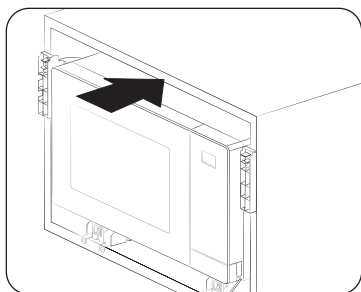

9. Ievietojiet mikroviļņu krāsni skapī. Pēc tam salāgojiet pamatnes kronšteinu atveres ar 4. un 7. darbībā minēto marķējumu.

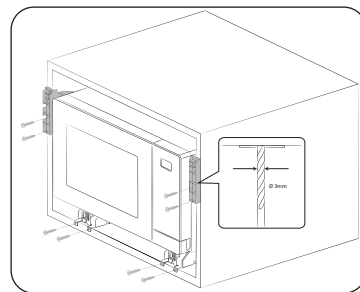

10. Ar 3 mm urbi izveidojiet skapī caurumus, kas paredzēti pamatnes kronšteinu piestiprināšanai. Pēc tam piestipriniet tos, izmantojot komplektācijā iekļautās skrūves (B tipa).

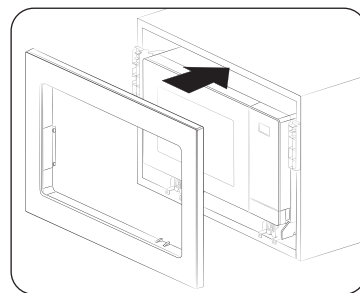

11. Piestipriniet dekorējumu un pēc tam pievienojiet visus elektrības kabelus. Pārbaudiet, vai ierīce darbojas pareizi.

Apkope

Tīrīšana

Regulāri tīriet mikroviļņu krāsni, lai nepieļautu netīrumu uzkrāšanos uz mikroviļņu krāsns vai tās iekšpusē. Tāpat pievērsiet īpašu uzmanību durtiņām, durtiņu blīvējumam, rotējošajai pamatnei un rotējošajam riņķim (tikai atbilstošiem modeļiem).

Ja durtiņas neatveras vai neaizveras bez aizķeršanās, vispirms pārbaudiet, vai durtiņu blīvēs nav sakrājušies netīrumi. Izmantojiet ziepjūdeni samitrinātu mīkstu drānu, lai notīrītu gan mikroviļņu krāsns iekšpusi, gan ārpusi. Noslaukiet un rūpīgi nožāvējiet.

Lai notīrītu piekaltušus traipus ar nepatīkamu aromātu mikroviļņu krāsns iekšpusē

1. Tūkšā mikroviļņu krāsni rotējošās pamatnes vidusdaļā novietojiet krūzīti ar atšķaidītu citronu sulu.
2. Karsējiet mikroviļņu krāsni 10 minūtes ar maksimālo jaudu.
3. Pēc karsēšanas cikla uzgaidiet, līdz mikroviļņu krāsns atdziest. Tad atveriet durtiņas un iztīriet gatavošanas kameru.

⚠ UZMANĪBU!

- Uzturiet durtiņas un durtiņu blīvējumu tīru, un pārlicinieties, ka durtiņas atveras un aizveras bez aizķeršanās. Pretējā gadījumā var tikt saisināts mikroviļņu krāsns darbmūžs.
- Esiet piesardzīgi un neielejiet ūdeni mikroviļņu krāsns ventilācijas atverēs.
- Nelietojiet tīrīšanai jebkādas abrazīvas vai ķīmiskas vielas.
- Pēc katras mikroviļņu krāsns lietošanas reizes izmantojiet saudzīgu mazgāšanas līdzekli, lai iztīrītu gatavošanas kameru, pirms tam ļaujot mikroviļņu krāsni atdzist.

Nomaiņa (remonts)

⚠ BRĪDINĀJUMS

Šajā mikroviļņu krāsni nav nevienas detaļas, kuras nomaiņu drīkst veikt lietotājs. Nemēģiniet patstāvīgi veikt detaļu nomaiņu vai mikroviļņu krāsns remontu.

- Ja esat saskāries ar eņģu, blīvējuma un/vai durtiņu darbības problēmām, sazinieties ar kvalificētu tehnisko speciālistu vai vietējo Samsung tehniskās apkopes centru, lai saņemtu tehnisku palīdzību.
- Ja jūs vēlaties nomainīt spuldzīti, sazinieties ar vietējo Samsung tehniskās apkopes centru. Nemēģiniet to nomainīt pašrocīgi.
- Ja ir bojāts mikroviļņu krāsns ārējais korpuss, vispirms atvienojiet barošanas kabeli no barošanas avota un pēc tam sazinieties ar vietējo Samsung klientu apkalpošanas dienestu.

Apkope, ja ierīci nav paredzēts izmantot ilgstošu laika periodu

Ja ilgstoši neizmantos mikroviļņu krāsni, atvienojiet barošanas kabeli un pārvietojiet mikroviļņu krāsni uz sausu vietu, kur nav putekļu. Putekļu un mitruma uzkrāšanās mikroviļņu krāsni var ietekmēt mikroviļņu krāsns veiktspēju.

Mikroviļņu krāsns funkcijas

Mikroviļņu krāsns

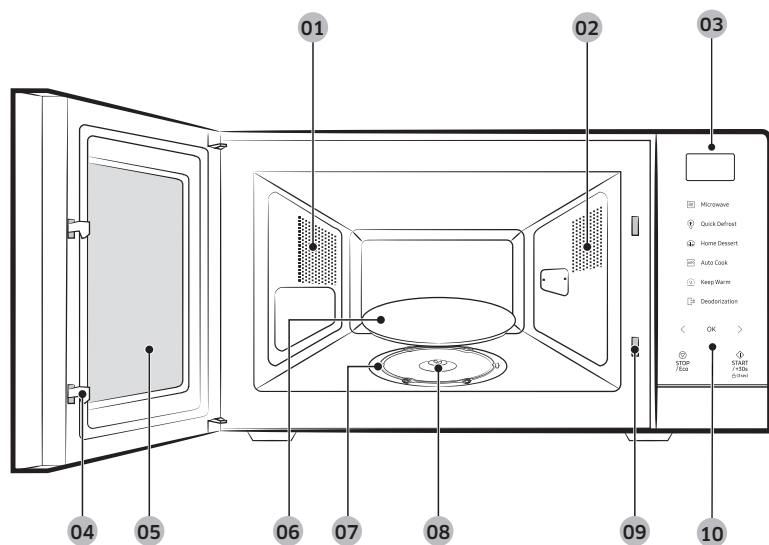

- | | | |
|-------------------------|-----------------|--------------------------------|
| 01 Ventilācijas atveres | 02 Apgaismojums | 03 Displejs |
| 04 Durtiņu fiksatori | 05 Durtiņas | 06 Rotējošā pamatne |
| 07 Rotējošais riņķis | 08 Savienotājs | 09 Bloķēšanas drošības atveres |
| 10 Vadības panelis | | |

Vadības panelis

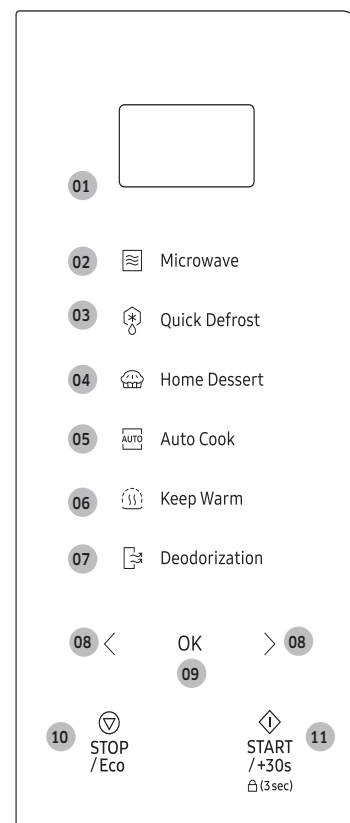

- 01 Displejs
- 02 Microwave (Mikroviļņi)
- 03 Quick Defrost (Ātrā atkausēšana)
- 04 Home Dessert (Mājas deserts)
- 05 Auto Cook (Automātiskā gatavošana)
- 06 Keep Warm (Siltuma saglabāšana)
- 07 Deodorisation (Dezodorācija)
- 08 Samazināšana/Palielināšana (Svars/pasniegšana/laiks)
- 09 OK (Labi) (Pulkstenis)
- 10 STOP/Eco (APTURĒT/Eko)
- 11 START/+30s (SĀKT/+30 s) (Bērnu drošības slēdzis)

Mikroviļņu krāsns lietošana

Kā mikroviļņu krāsns darbojas

Mikroviļņi ir īpaši efektīvi elektromagnētiskie viļņi, kuru atbrīvotā enerģija ļauj pagatavot vai uzsildīt ēdienu, nemainot tā formu vai krāsu.

Varat izmantot mikroviļņu krāsni, lai:

- Atkausētu
- Uzsildītu
- Gatavotu

Gatavošanas princips

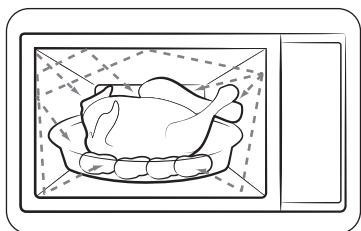

1. Krāsns iekšienē esošā magnetrona radītie mikroviļņi tiek vienmērīgi izplatīti, ēdienam griežoties uz rotējošās pamatnes. Tādējādi ēdiens tiek pagatavots vienmērīgi.
2. Ēdiens absorbē mikroviļņus līdz pat 1 collas (2,5 cm) dziļumā. Gatavošana turpinās, siltumam turpinot izplatīties ēdienā.
3. Gatavošanas laiks var atšķirties atkarībā no izmantotajiem traukiem un ēdiena īpašībām:
 - Apjoma un blīvuma
 - Ūdens saturs
 - Sākotnējās temperatūras (sasaldēts vai nē)

PIEZĪME

Tā kā ēdiena vidusdaļa tiek pagatavota siltumatdeves procesa dēļ, gatavošana turpinās arī pēc ēdiena izņemšanas no mikroviļņu krāsns. Tādēļ jāņem vērā receptēs un šajā bukletā norādītais nostāvēšanās laiks, lai nodrošinātu:

- Vienmērīgu ēdiena pagatavošanu tā centrālā daļā.
- Vienmērīgu ēdiena temperatūru.

Mikroviļņu krāsns pareizas darbības pārbaude

Zemāk aprakstītās vienkāršās darbības ļauj vienmēr pārbaudīt, vai mikroviļņu krāsns darbojas pareizi.

Ja rodas problēmas skatiet sadaļu "Traucējummeklēšana" 34 līdz 37. lpp.

PIEZĪME

Mikroviļņu krāsnij jābūt pievienotai atbilstoši sienas kontaktligzdai.

Mikroviļņu krāsni jānovieto rotējošā pamatne. Ja netiek izmantots maksimālais jaudas līmenis (100 % - 800 W), ūdens uzvārīšanai nepieciešams ilgāks laiks.

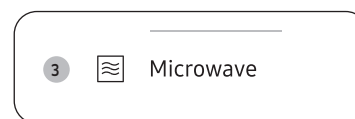

1. Nospiediet pogu, lai atvērtu mikroviļņu krāsns durvis.
2. Novietojiet uz rotējošās pamatnes glāzi ar ūdeni un aizveriet durtiņas.
3. Nospiediet **Microwave (Mikroviļņi)**.
4. Atkārtoti nospiediet **START/+30s (SĀKT/+30 s)**, lai iestatītu laiku: 4 līdz 5 minūtes.
5. Mikroviļņu krāsns sakarsēs ūdeni iestatītajā laikā. Pārbaudiet laiku un uzgaidiet, līdz ūdens sāk vārīties.

Mikroviļņu krāsns lietošana

Gatavošana/uzsildīšana

Šī procedūra izskaidro ēdiena gatavošanas un uzsildīšanas procesu.

⚠ UZMANĪBU!

Pirms atstājat mikroviļņu krāsni bez uzraudzības, vienmēr pārbaudiet gatavošanas iestatījumus.



1. Nospiediet pogu, lai atvērtu mikroviļņu krāsns durvis.
2. Rotējošās pamatnes vidusdaļā novietojiet ēdienu un aizveriet durtiņas.

⚠ UZMANĪBU!

Nelietojiet tukšu mikroviļņu krāsni.

3. Nospiediet **Microwave (Mikroviļņi)**.
 - Vadības panelī tiks parādīta attiecīga ikona (📶) un maksimālās jaudas līmenis (800 W).
4. Nospiediet < vai > (**Samazināšana/Palielināšana**), lai izvēlētos vēlamo jaudas līmeni, un pēc tam nospiediet **OK (Labi)**.
 - Atbilstīgu jaudas līmeni skatiet sadaļā "Jaudas līmeņu un gatavošanas laika varianti" 17. lpp.

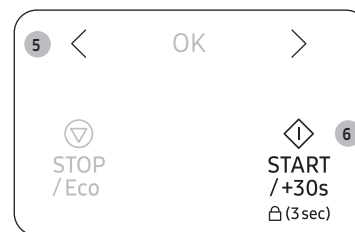
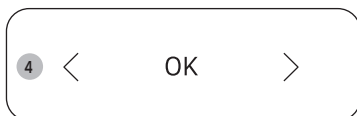

5. Nospiediet < vai > (**Samazināšana/Palielināšana**), lai iestatītu vēlamo gatavošanas laiku.
 - Vadības panelī tiks parādīts gatavošanas laiks.
6. Nospiediet **START/+30s (SĀKT/+30 s)**, lai sāktu gatavot.
 - Iedegsies apgaismojums, un rotējošā pamatne sāks griezties.
 - Kad gatavošana pabeigta, atskanēs četri skaņas signāli un vadības panelī būs redzams pašreizējais laiks. Pēc tam ik pa minūtei trīs reizes ieslēgsies gatavošanas beigu atgādinājuma signāls.

Laika iestatīšana

Strāvas padeves apstākļos uz displeja tiek automātiski parādīts laiks „88:88” un tad „12:00”. Lūdzu, iestatiet pareizu laiku. Laiku var iestatīt 24 h vai 12 h pulksteņa formātā. Pulkstenis jāiestata:

- Pirmoreiz izmantojot mikroviļņu krāsni
- Pēc strāvas padeves kļūdas

PIEZĪME

Ziemas/vasaras laiks jāpārslēdz manuāli.

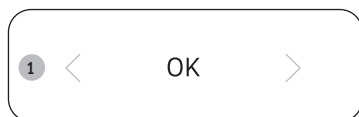

1. Nospiediet **OK (Labi)**.

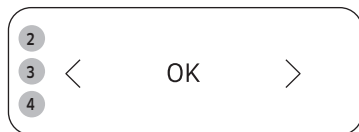

2. Nospiediet < vai > (**Samazināšana/Palielināšana**), lai izvēlētos 24 h vai 12 h formāta pulksteņa laiku, un pēc tam nospiediet **OK (Labi)**.
3. Nospiediet < vai > (**Samazināšana/Palielināšana**), lai iestatītu stundu rādījumu, un pēc tam nospiediet **OK (Labi)**.
4. Nospiediet < vai > (**Samazināšana/Palielināšana**), lai iestatītu minūšu rādījumu, un pēc tam nospiediet **OK (Labi)**.

PIEZĪME

Kad mikroviļņu krāsns netiek lietots, tās vadības panelī ir redzams laiks.

Jaudas līmeņu un gatavošanas laika varianti

Jaudas līmeņa izvēles funkcija ļauj jums pielāgot ēdiena absorbētās enerģijas apjomu, tādējādi pielāgojot laiku, kāds nepieciešams, lai pagatavotu vai uzsildītu ēdienu, balstoties uz tā veidu un apjomu. Jūs varat izvēlēties vienu no sešiem jaudas līmeņiem.

| Jaudas līmenis | Procentuālā attiecība | Izvade |
|----------------|-----------------------|--------|
| AUGSTS | 100 % | 800 W |
| VIDĒJI AUGSTS | 75 % | 600 W |
| VIDĒJS | 56 % | 450 W |
| VIDĒJI ZEMS | 38 % | 300 W |
| ATKAUSEŠANA | 23 % | 180 W |
| ZEMS | 13 % | 100 W |

Receptēs un šajā bukletā norādītie gatavošanas laika iestatījumi atbilst konkrētajam norādītajam jaudas līmenim.

- Gatavošanas laiks samazinās, izvēloties augstāku jaudas līmeni.
- Gatavošanas laiks palielinās, izvēloties zemāku jaudas līmeni.



Mikroviļņu krāsns lietošana

Gatavošanas laika pielāgošana

Gatavošanas laiku var palielināt vai samazināt mikroviļņu krāsns darbības laikā.

- Jūs varat jebkurā laikā pārbaudīt gatavošanas norisi, atverot krāsns durtiņas, un pēc tam palielināt vai samazināt gatavošanas laiku, ja nepieciešams.



1. metode

Nospiediet **START/+30s (SĀKT/+30 s)**, lai palielinātu gatavošanas laiku par 30 sekundēm.

- Piemērs: lai paildzinātu gatavošanu par trīs minūtēm, sešas reizes nospiediet **START/+30s (SĀKT/+30 s)**.

PIEZĪME

Ir iespējams paildzināt tikai gatavošanas laiku.



2. metode

Nospiediet < vai > (**Samazināšana/Palielināšana**), lai pielāgotu gatavošanas laiku.

Gatavošanas pārtraukšana

Jūs varat jebkurā brīdī pārtraukt gatavošanu, lai:

- Pārbaudītu ēdienu
- Apgrieztu ēdienu uz otru pusi vai samaisītu to
- Ļautu ēdienam nostāvēties

Lai īslaicīgi apturētu gatavošanu, rīkojieties šādi:

- Atveriet krāsns durtiņas vai vienu reizi nospiediet **STOP/Eco (APTURĒT/Eko)**.
 - Gatavošana tiks īslaicīgi apturēta.
- Lai atsāktu gatavošanu, aizveriet krāsns durtiņas un nospiediet **START/+30s (SĀKT/+30 s)**.

Lai pilnībā apturētu gatavošanu, rīkojieties šādi:

- Atveriet krāsns durtiņas vai vienu reizi nospiediet **STOP/Eco (APTURĒT/Eko)**.
 - Gatavošana tiks īslaicīgi apturēta.
- Vēlreiz nospiediet pogu **STOP/Eco (APTURĒT/Eko)**.

Enerģijas taupīšanas režīma iestatīšana

Mikroviļņu krāsns ir enerģijas taupīšanas režīms.



- Nospiediet **STOP/Eco (APTURĒT/Eko)**. Vadības paneļa displejs izslēdzas.
- Lai atceltu enerģijas taupīšanas režīmu, atveriet krāsns durtiņas vai nospiediet **STOP/Eco (APTURĒT/Eko)**. Vadības paneli tiks parādīts pašreizējais laiks.

PIEZĪME

Automātiskās enerģijas taupīšanas funkcija

Ierīce pārslēgsies gaidstāves režīmā, ja, izvēloties iestatījumu vai iestatot darbības pauzi, 25 minūšu laikā netiks veikta neviena darbība. Tāpat, ja atstāsiet krāsns durtiņas atvērtas, pēc 5 minūtēm izslēgsies iekšējais apgaismojums.



Režīma Ātrā atkausēšana izmantošana

Ātrā atkausēšana funkcijas ļauj atkausēt gaļu, mājputnu gaļu, zivis, saldētus dārzeņus un maizi. Atkausēšanas laiks un jaudas līmenis ir iestatīti automātiski. Jums tikai jāatlasa programma un svars.

PIEZĪME

Izmantojiet tikai pret mikroviļņiem drošus traukus.

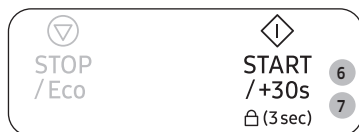
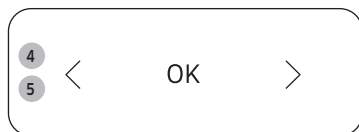

1. Nospiediet pogu, lai atvērtu mikroviļņu krāsns durvis.
2. Rotējošās pamatnes vidusdaļā novietojiet ēdienu un aizveriet durtiņas.
3. Nospiediet **Quick Defrost (Ātrā atkausēšana)**.
4. Nospiediet **<** vai **>** (**Samazināšana/Palielināšana**), lai izvēlētos ēdiena veidu, un pēc tam nospiediet **OK (Labi)**.
 - Plašāku informāciju skatiet sadaļā "Ātrā atkausēšana programmu apraksts" 19. lpp.
5. Nospiediet **<** vai **>** (**Samazināšana/Palielināšana**), lai iestatītu porcijas lielumu, un pēc tam nospiediet **OK (Labi)**.
6. Nospiediet **START/+30s (SĀKT/+30 s)**, lai sāktu atkausēšanu.
 - Kad atskan skaņas signāls, atveriet mikroviļņu krāsns durtiņas un apgrieziet ēdienu uz otru pusi.
7. Aizveriet krāsns durtiņas un nospiediet **START/+30s (SĀKT/+30 s)**, lai atsāktu atkausēšanu.
 - Kad atkausēšana pabeigta, atskanēs četri skaņas signāli un vadības panelī būs redzams pašreizējais laiks. Pēc tam ik pa minūtei trīs reizes ieslēgsies gatavošanas beigu atgādinājuma signāls.

Ātrā atkausēšana programmu apraksts

Zemāk tabulā ir norādītas dažādas režīma Ātrā atkausēšana programmas, apjomi, nostāvēšanās laiki un attiecīgi norādījumi. Pirms atkausēšanas noņemiet visus iepakojuma materiālus. Novietojiet gaļu, mājputnu gaļu, zivju gaļu, dārzeņus un maizi uz sekla stikla trauka vai keramikas šķīvja.

| Kods | Pārtikas produkts | Porcijas lielums (g) | Norādes |
|------|-------------------|----------------------|---|
| 1 | Gaļa | 200-1500 | Aizsargājiet malas ar alumīnija foliju. Apgrieziet gaļu, kad atskan pikstiens. Šī programma ir piemērota liellopa gaļai, jēra gaļai, cūkgaļai, steikiem, karbonādēm un maltajai gaļai. Ļaujiet nostāvēties 20-60 minūtes. |
| 2 | Mājputnu gaļa | 200-1500 | Pārklājiet kāju un spārnu galus ar alumīnija foliju. Apgrieziet mājputnu gaļu, kad atskan pikstiens. Šī programma ir piemērota veselai vistai un vistas daļām. Ļaujiet nostāvēties 20-60 minūtes. |
| 3 | Zivis | 200-1500 | Pārklājiet veselās zivs asti ar alumīnija foliju. Apgrieziet zivi, kad atskan pikstiens. Šī programma ir piemērota veselām zivīm un zivju filejai. Ļaujiet nostāvēties 20-60 minūtes. |
| 4 | Dārzeņi | 200-1500 | Vienmērīgi izkārtojiet saldētus dārzeņus uz sekla stikla trauka. Apgrieziet saldētus dārzeņus uz otru pusi vai samaisiet, kad atskan pikstiens. Šī programma ir piemērota visa veida saldētiem dārzeņiem. Ļaujiet nostāvēties 5-20 minūtes. |

Mikroviļņu krāsns lietošana

| Kods | Pārtikas produkts | Porcijas lielums (g) | Norādes |
|------|-------------------|----------------------|---|
| 5 | Maize | 200-1500 g | Uzlieciet maizi horizontāli uz papīra dvieļa gabaliņa un apgrīziet, kad atskan pīkstiens. Uzlieciet kūku uz keramiska šķīvja un, ja iespējams, apgrīziet, kad atskan pīkstiens. Šī programma ir piemērota dažāda veida maizei, maizes šķēlēm un veseram klaipam, kā arī bulciņām un bagetēm. Izvietojiet bulciņas aplī. Šī programma ir piemērota dažāda veida rauga kūkām, biskvītiem, siera kūkai un kārtainās mīklas izstrādājumiem. Tā nav piemērota smilšu mīklas izstrādājumiem, augļu un krēma kūkām un kūkām ar šokolādes garnējumiem. Ļaujiet nostāvēties 10-30 minūtes. |

Režīma Mājas deserts izmantošana

Režīmā Mājas deserts ir 7 ieprogrammēti gatavošanas iestatījumi. Jums nav jāiestata ne gatavošanas laiks, ne jaudas līmenis.

⚠ UZMANĪBU!

Izmantojiet tikai pret mikroviļņiem drošus traukus.

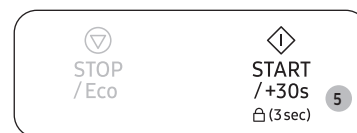
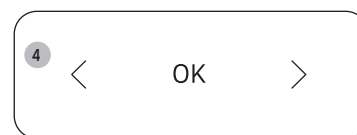

- Nospiediet pogu, lai atvērtu mikroviļņu krāsns durvis.
- Rotējošās pamatnes vidusdaļā novietojiet ēdienu un aizveriet durtiņas.
- Nospiediet **Home Dessert (Mājas deserts)**.
- Lai atlasītu ēdiena veidu, nospiediet pogu **Lejup** vai **Augšup**.
 - Plašāku informāciju skatiet sadaļā "Programmas Mājas deserts apraksts" 21 līdz . lpp. 22
- Nospiediet **START/+30s (SĀKT/+30 s)**, lai ieslēgtu režīmu Mājas deserts.
 - Mikroviļņu krāsns gatavos ēdienu saskaņā ar izvēlēto ieprogrammēto iestatījumu.
 - Kad gatavošana pabeigta, atskanēs četri skaņas signāli un vadības panelī būs redzams pašreizējais laiks. Pēc tam ik pa minūtei trīs reizes ieslēgsies gatavošanas beigu atgādinājuma signāls.

Zemāk tabulā norādīti apjomi un atbilstoši ieteikumi 7 ieprogrammētajām gatavošanas režīmu opcijām.

⚠ UZMANĪBU!

Izņemšanai no krāsns izmantojiet krāsns cimdus.

Programmas Mājas deserts apraksts

| Kods | Pārtikas produkts | Porcijas lielums | Norādes |
|------|------------------------|---|--|
| 1 | Valriekstu biskvītkūka | 1 porcija | Sastāvdaļas 120 g miltu, 150 g sviesta, 100 g melnā cukura, 2 olas, 50 g smalcinātu valriekstu, 4 g cepamā pulvera |
| | | <ol style="list-style-type: none"> 1. Bļodā ievietojiet sviestu un melno cukuru. 2. Pievienojiet olu un kārtīgi samaisiet. 3. Pievienojiet miltus, cepamo pulveri un turpiniet maisīt. 4. Pievienojiet valriekstus un kārtīgi samaisiet. 5. Iepildiet maisījumu ietaukotā stikla vai plastmasas bļodā. 6. Ievietojiet bļodu mikroviļņu krāsnī un izvēlieties režīmu Mājas deserts [1]. 7. Pēc gatavošanas ļaujiet nostāvēties 2-3 minūtes. | |
| 2 | Banānu maize | 1 porcija (6 gab.) | Sastāvdaļas 3 banāni, 120 g pankūku maisījuma, 120 g piena, 1 ola, 2 ēdamkarotes iesala sīrupa |
| | | <ol style="list-style-type: none"> 1. Sasmalciniet banānu. 2. Bļodā iepildiet pankūku maisījumu, pienu, olu, iesala sīrupu. 3. Pievienojiet banānus un kārtīgi samaisiet. 4. Iepildiet maisījumu 6 papīra krūzītēs. 5. Ievietojiet papīra krūzītes mikroviļņu krāsnī un izvēlieties režīmu Mājas deserts [2]. 6. Pēc gatavošanas ļaujiet nostāvēties 2-3 minūtes. | |

| Kods | Pārtikas produkts | Porcijas lielums | Norādes |
|------|-------------------|--|---|
| 3 | Biskvītkūka | 1 porcija | Sastāvdaļas 170 g miltu, 50 g sviesta, 150 g cukura, 3 olas, 10 g cepamā pulvera |
| | | <ol style="list-style-type: none"> 1. Bļodā ievietojiet sviestu un cukuru. 2. Pievienojiet olu un kārtīgi samaisiet. 3. Pievienojiet miltus, cepamo pulveri un turpiniet maisīt. 4. Iepildiet maisījumu ietaukotā stikla vai plastmasas bļodā. 5. Ievietojiet bļodu mikroviļņu krāsnī un izvēlieties režīmu Mājas deserts [3]. 6. Pēc gatavošanas ļaujiet nostāvēties 2-3 minūtes. | |
| 4 | Brūņiņi | 1 porcija | Sastāvdaļas 90 g miltu, ½ krūze kausēta sviesta, 230 g cukura, 2 olas, 40 g kakao pulvera |
| | | <ol style="list-style-type: none"> 1. Bļodā iepildiet sviestu, sakultas olas un cukuru. 2. Pievienojiet miltus, kakao pulveri un turpiniet maisīt. 3. Iepildiet maisījumu ietaukotā stikla vai plastmasas bļodā. 4. Ievietojiet bļodu mikroviļņu krāsnī un izvēlieties režīmu Mājas deserts [4]. 5. Pēc gatavošanas ļaujiet nostāvēties 20-30 minūtes. | |

Mikroviļņu krāsns lietošana

| Kods | Pārtikas produkts | Porcijas lielums | Norādes |
|------|-------------------|--|--|
| 5 | Olu pudiņš | 1 porcija (3 gab.) | Sastāvdaļas 250 g piena, 40 g cukura, 2 olas |
| | | <ol style="list-style-type: none"> 1. Pārsitiet divas olas un iepildiet saturu bļodā. Nedaudz saputojiet olas ar zvanveida putotāju. Neļaujiet putotāja uzgalim atvirzīties no bļodas apakšas, lai neveidotos pārāk daudz putu. 2. Otrā bļodā iepildiet pienu un cukuru. 3. Pievienojiet pienu sakultajām olām, vienlaikus putojot maisījumam. 4. Izkāšiet olu maisījumu cauri smalkam sietam. Izskrāpējiet sieta apakšdaļu ar lāpstīņu. Ar karoti noņemiet no virsmas putas (ja tādas ir). 5. Iepildiet maisījumu sinepju trauciņos. 6. Ievietojiet krūzītes mikroviļņu krāsnī un izvēlieties režīmu Mājas deserts [5]. 7. Pēc gatavošanas atdzesējiet un pasniedziet. | |
| 6 | Šokolādes kūka | 1 porcija | Sastāvdaļas 30 g sviesta, 60 g cukura, 1 ola, 40 g saldā krējuma, 25 g miltu, 15 g kakao pulvera, 1,5 g vaniļas, 50 g pussaldu šokolādes skaidiņu |
| | | <ol style="list-style-type: none"> 1. Krūzē iepildiet sviestu, olu, krējumu un kārtīgi samaisiet. 2. Pievienojiet miltus, cukuru un turpiniet maisīt. 3. Pievienojiet kakao, vaniļu un maisiet, līdz viss tiek samaisīts. 4. Iemaisiet šokolādes skaidiņas. 5. Ievietojiet krūzi mikroviļņu krāsnī un izvēlieties režīmu Mājas deserts [6]. 6. Pēc gatavošanas ļaujiet nostāvēties 2-3 minūtes. | |

| Kods | Pārtikas produkts | Porcijas lielums | Norādes |
|------|-------------------|---|---|
| 7 | "Krūzes" kūka | 1 porcija | Sastāvdaļas 30 g sviesta, 60 g cukura, 1 ola, 50 g miltu, 30 g piena, 6 g vaniļas, 3 g mandeļu pulvera, 1,5 g cepamā pulvera |
| | | <ol style="list-style-type: none"> 1. Krūzē iepildiet sviestu, olu un kārtīgi samaisiet. 2. Pievienojiet miltus, cukuru, cepamo pulveri un turpiniet maisīt. 3. Pievienojiet mandeļu pulveri, vaniļu un maisiet, līdz viss tiek samaisīts. 4. Ievietojiet krūzi mikroviļņu krāsnī un izvēlieties režīmu Mājas deserts [7]. 5. Pēc gatavošanas ļaujiet nostāvēties 2-3 minūtes. | |

Režīma Automātiskā gatavošana izmantošana

Režīmā Automātiskā gatavošana ir 18 ieprogramēti gatavošanas iestatījumi. Jums nav jāiestata ne gatavošanas laiks, ne jaudas līmenis.

UZMANĪBU!

Vienmēr izmantojiet mikroviļņu drošus traukus, kas piemēroti mikroviļņu krāsnij.

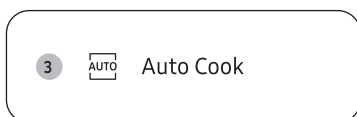

1. Nospiediet pogu, lai atvērtu mikroviļņu krāsns durvis.
2. Rotējošās pamatnes vidusdaļā novietojiet ēdienu un aizveriet durtiņas.
3. Nospiediet **Auto Cook (Automātiskā gatavošana)**.
4. Nospiediet < vai > (**Samazināšana/Palielināšana**), lai izvēlētos vajadzīgo kategoriju, un pēc tam nospiediet **OK (Labi)**.
 - 1. Auto Cook (Automātiskā gatavošana)
 - 2. Mājas deserts
5. Nospiediet < vai > (**Samazināšana/Palielināšana**), lai izvēlētos ēdiena veidu, un pēc tam nospiediet **OK (Labi)**.
 - Plašāku informāciju skatiet sadaļā "Automātiskā gatavošana programmu apraksts" 24 līdz 28. lpp.

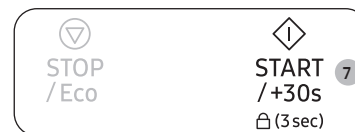
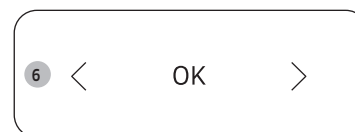
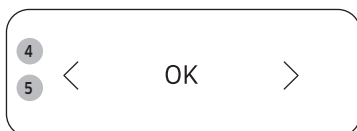

6. Nospiediet < vai > (**Samazināšana/Palielināšana**), lai izvēlētos ēdiena svaru, un pēc tam nospiediet **OK (Labi)**.
 - Plašāku informāciju skatiet sadaļā "Automātiskā gatavošana programmu apraksts" 24 līdz 28. lpp.
 - Atkarībā no atlasītās izvēlnes izvēlei var būt pieejama tikai viena svara opcija.
 - Svars nav jāizvēlas funkcijai Mājas deserts.
7. Nospiediet **START/+30s (SĀKT/+30 s)**, lai ieslēgtu režīmu Automātiskā gatavošana.
 - Mikroviļņu krāsns gatavos ēdienu saskaņā ar izvēlēto ieprogramēto iestatījumu.
 - Kad gatavošana pabeigta, atskanēs četri skaņas signāli un vadības panelī būs redzams pašreizējais laiks. Pēc tam ik pa minūtei trīs reizes ieslēgsies gatavošanas beigu atgādinājuma signāls.

Mikroviļņu krāsns lietošana

Zemāk tabulā norādīti apjomi un atbilstoši ieteikumi 18 ieprogrammētajām gatavošanas režīmu opcijām.

⚠ UZMANĪBU!

Izņemšanai no krāsns izmantojiet krāsns cimdus.

Automātiskā gatavošana programmu apraksts

1. Auto Cook (Automātiskā gatavošana)

| Kods | Pārtikas produkts | Porcijas lielums | Norādes |
|------|------------------------------------|------------------|---|
| 1 | Atdzesēts lietošanai gatavs ēdiens | 350 g 450 g | Uzlieciet ēdienu uz keramikas šķīvja un pārklājiet ar mikroviļņu pārtikas plēvi. Šī programma ir piemērota 3 komponentu maltītēm (piem., gaļai ar mērci, dārzeņiem un piedevām – kartupeļiem, rīsiem vai makaroniem). Ļaujiet nostāvēties 2-3 minūtes. |
| 2 | Atdzesēts veģetārs ēdiens | 350 g 450 g | Uzlieciet ēdienu uz keramikas šķīvja un pārklājiet ar mikroviļņu pārtikas plēvi. Šī programma ir piemērota maltītēm no 2 sastāvdaļām (piem., spageti makaroniem ar mērci vai rīsiem ar dārzeņiem). Ļaujiet nostāvēties 2-3 minūtes. |
| 3 | Brokoļu galviņas | 250 g | Noskalojiet un notīriet brokoļu galviņas. Izkārtējiet vienmērīgi stikla bļodā ar vāku. Pielejiet 30-45 ml ūdens. (2-3 ēdamkarotes) Novietojiet bļodu rotējošās pamatnes centrālajā daļā. Gatavojiet aseptu. Pēc pagatavošanas beigām apmaisiet. Šī programma ir piemērota brokoļiem, kā arī šķēlēs sagrieztiem kabačiem, baklažāniem, ķirbjiem vai paprikai. Ļaujiet nostāvēties 1-2 minūtes. |

| Kods | Pārtikas produkts | Porcijas lielums | Norādes |
|------|--------------------------|------------------|---|
| 4 | Šķēlēs sagriezti burkāni | 250 g | Noskalojiet un notīriet burkānus, sagrieziet vienādās apaļās šķēlēs. Ievietojiet dārzeņus stikla bļodā ar vāku. Pielejiet 30-45 ml ūdens. (2-3 ēdamkarotes) Novietojiet bļodu rotējošās pamatnes centrālajā daļā. Gatavojiet aseptu. Pēc pagatavošanas beigām apmaisiet. Šī programma ir piemērota šķēlēs sagrieztiem burkāniem, kā arī ziedkāpostu galviņām vai kolrābjiem. Ļaujiet nostāvēties 1-2 minūtes. |
| 5 | Zaļie zirnīši | 250 g | Noskalojiet un notīriet zaļos zirnīšus. Izkārtējiet vienmērīgi stikla bļodā ar vāku. Gatavojot 250 g produktu, pielejiet 30 ml (1 ēdamkaroti) ūdens. Novietojiet bļodu rotējošās pamatnes centrālajā daļā. Gatavojiet aseptu. Pēc pagatavošanas beigām apmaisiet. Ļaujiet nostāvēties 1-2 minūtes. |
| 6 | Spināti | 150 g | Noskalojiet un notīriet spinātus. Novietojiet stikla bļodā ar vāku. Nepievienojiet ūdeni. Novietojiet bļodu rotējošās pamatnes centrālajā daļā. Gatavojiet aseptu. Pēc pagatavošanas beigām apmaisiet. Ļaujiet nostāvēties 1-2 minūtes. |
| 7 | Kukurūzas vāļītes | 250 g | Noskalojiet un notīriet kukurūzas vāļītes un ievietojiet tās ovālā stikla traukā. Pārklājiet ar mikroviļņu pārtikas plēvi un saduriet tajā caurumus. Ļaujiet nostāvēties 1-2 minūtes. |
| 8 | Nomizoti kartupeļi | 250 g | Nomazgājiet, nomizojiet kartupeļus un sagrieziet vienāda lieluma gabalos. Ievietojiet dārzeņus stikla bļodā ar vāku. Pievienot 45-60 ml (3-4 ēdamkarotes) ūdens. Novietojiet bļodu rotējošās pamatnes centrālajā daļā. Gatavojiet aseptu. Ļaujiet nostāvēties 2-3 minūtes. |

| Kods | Pārtikas produkts | Porcijas lielums | Norādes |
|------|------------------------------------|------------------|---|
| 9 | Brūnie rīsi (apstrādāti ar tvaiku) | 125 g | Izmantojiet lielu gatavošanai krāsni piemērotu stikla trauku ar vāku. Pievienojiet divkāršu daudzumu auksta ūdens (250 ml). Gatavojiet apsegtu. Apmaisiet pirms nostāvēšanās laika sākuma un pievienojiet sāli un zaļumus. Ļaujiet nostāvēties 5-10 minūtes. |
| 10 | Pilngraudu makaroni | 125 g | Izmantojiet lielu gatavošanai krāsni piemērotu stikla trauku ar vāku. Pielejiet 1 l vāroša ūdens, pievienojiet šķipsniņu sāls un kārtīgi samaisiet. Gatavojiet neapsegtu. Apmaisiet pirms nostāvēšanās laika sākuma un pēc tam rūpīgi nosusiniet. Ļaujiet nostāvēties 1 minūti. |
| 11 | Kvinoja | 125 g | Izmantojiet lielu gatavošanai krāsni piemērotu stikla trauku ar vāku. Pievienojiet divkāršu daudzumu auksta ūdens (250 ml). Gatavojiet apsegtu. Apmaisiet pirms nostāvēšanās laika sākuma un pievienojiet sāli un zaļumus. Ļaujiet nostāvēties 1-3 minūtes. |
| 12 | Bulgurs | 125 g | Izmantojiet lielu gatavošanai krāsni piemērotu stikla trauku ar vāku. Pievienojiet divkāršu daudzumu auksta ūdens (250 ml). Gatavojiet apsegtu. Apmaisiet pirms nostāvēšanās laika sākuma un pievienojiet sāli un zaļumus. Ļaujiet nostāvēties 2-5 minūtes. |
| 13 | Vistu krūtiņas | 300 g (2 gab.) | Noskalojiet gabaliņus un novietojiet uz keramikas šķīvja. Apsedziet ar mikroviļņu pārtikas plēvi. Sadurstiet plēvi. Novietojiet trauku uz rotējošās pamatnes. Ļaujiet nostāvēties 2 minūti. |
| 14 | Tītara krūtiņas | 300 g (2 gab.) | Noskalojiet gabaliņus un novietojiet uz keramikas šķīvja. Apsedziet ar mikroviļņu pārtikas plēvi. Sadurstiet plēvi. Novietojiet trauku uz rotējošās pamatnes. Ļaujiet nostāvēties 2 minūti. |

| Kods | Pārtikas produkts | Porcijas lielums | Norādes |
|------|--------------------|------------------|--|
| 15 | Svaiga zivs fileja | 300 g (2 gab.) | Noskalojiet fileju un novietojiet uz keramikas šķīvja, pievienojiet vienu ēdamkaroti citronu sulas. Apsedziet ar mikroviļņu pārtikas plēvi. Sadurstiet plēvi. Novietojiet trauku uz rotējošās pamatnes. Ļaujiet nostāvēties 1-2 minūtes. |
| 16 | Svaiga laša fileja | 300 g (2 gab.) | Noskalojiet fileju un novietojiet uz keramikas šķīvja, pievienojiet vienu ēdamkaroti citronu sulas. Apsedziet ar mikroviļņu pārtikas plēvi. Sadurstiet plēvi. Novietojiet trauku uz rotējošās pamatnes. Ļaujiet nostāvēties 1-2 minūtes. |
| 17 | Svaigas garneles | 250 g | Noskalojiet garneles un novietojiet uz keramikas šķīvja, pievienojiet vienu ēdamkaroti citronu sulas. Apsedziet ar mikroviļņu pārtikas plēvi. Sadurstiet plēvi. Novietojiet trauku uz rotējošās pamatnes. Ļaujiet nostāvēties 1-2 minūtes. |
| 18 | Svaiga forele | 200 g (1 zivs) | Ievietojiet svaigu veselu zivi traukā, ko var izmantot mikroviļņu krāsni. Pievienojiet šķipsnu sāls, vienu ēdamkaroti citronu sulas un zaļumus. Apsedziet ar mikroviļņu pārtikas plēvi. Sadurstiet plēvi. Novietojiet trauku uz rotējošās pamatnes. Ļaujiet nostāvēties 2 minūtes. |

Mikroviļņu krāsns lietošana

Funkcija Keep Warm (Siltuma saglabāšana)

Funkcija Keep Warm (Siltuma saglabāšana) uztur ēdienu siltu līdz tā pasniegšanai. Izmantojiet šo funkciju, lai saglabātu ēdienu siltu līdz tā pasniegšanai.

Piezīme. Funkcijas **Keep Warm (Siltuma saglabāšana)** norādītais darbības laiks ir 99 minūtes.



1. Nospiediet **Keep Warm (Siltuma saglabāšana)**.



2. Nospiediet **<** vai **>** (**Samazināšana/Palielināšana**), lai izvēlētos vēlamo iestatījumu.



3. Nospiediet pogu **START/+30s (SĀKT/+30 s)**.

- Lai apturētu ēdiena sildīšanu, atveriet durvis vai nospiediet pogu **STOP/Eco (APTURĒT/Eko)**.

⚠ UZMANĪBU!

- Neizmantojiet šo funkciju, lai atkārtoti uzsildītu jau atdzisušu ēdienu. Šīs programmas ir paredzētas nupat pagatavota ēdiena siltuma saglabāšanai.
- Nepārklājiet ar vāku vai plastmasas plēvi.
- Izņemšanai no krāsns izmantojiet krāsns cimds.
- Pēc sildīšanas funkcijas sākuma iestatīto laiku nevar mainīt.

Funkcija Dezodorācija

Izmantojiet šo funkciju pēc aromātisku ēdienu gatavošanas vai kad plīts iekšpusē ir daudz dūmu.

Vīspirms notīriet plīts iekšpusi.



1. Nospiediet pogu **Deodorization (Dezodorācija)** un pēc tam nospiediet pogu **START/+30s (SĀKT/+30 s)**.

- Kad process ir pabeigts, plīts nopīkst.

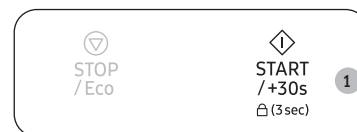

📖 PIEZĪME

- Funkcijas Dezodorācija norādītais darbības laiks ir 5 minūtes. Tas palielinās par 30 sekundēm ikreiz, kad tiek nospiesta poga **START/+30s (SĀKT/+30 s)**, vai palielinās un samazinās par 10 sekundēm ikreiz, kad tiek nospiesta poga **Lejup** vai **Augšup**.
- Maksimālais dezodorācijas laiks ir 15 minūtes.

Bērnu drošības funkcijas izmantošana

Mikroviļņu krāsns ir aprīkota ar īpašu bērnu drošības aizsardzības programmu, kas ļauj "bloķēt" mikroviļņu krāsni, lai bērni vai citas personas, kas nepārzina krāsns lietošanu, nevarētu to nejauši ieslēgt.



- Lai ieslēgtu funkciju Bērnu drošības slēdzis, 3 sekundes turiet nospiestu pogu **START/+30s (SĀKT/+30 s)**.
 - Vadības panelis tiks bloķēts, un tajā tiks parādīts burts "L".
- Lai izslēgtu funkciju Bērnu drošības slēdzis, vēlreiz 3 sekundes turiet nospiestu pogu **START/+30s (SĀKT/+30 s)**.

Signalizācijas izslēgšana

Signalizāciju var izslēgt jebkurā brīdī.



- Lai izslēgtu skaņas signālus, vienlaikus nospiediet < un > (**Samazināšana/Palielināšana**).
- Vadības panelī tiek parādīts ziņojums "OFF" (Izslēgts).
- Lai ieslēgtu skaņas signālus, vēlreiz vienlaikus nospiediet < vai > (**Samazināšana/Palielināšana**).
- Vadības panelī tiek parādīts ziņojums "On" (Ieslēgts).

Trauku lietošanas norādes

Lai mikroviļņu krāsnī gatavotu ēdienu, jānodrošina iespēja mikroviļņiem iekļūt ēdienā tā, lai tos neatstarotu vai neabsorbētu izmantotais šķīvis.

Tāpēc jāpievērš uzmanība trauku izvēlei. Ja trauki ir apzīmēti kā droši lietošanai mikroviļņu krāsnī, uztraukumam nav pamata.

Tālāk esošajā tabulā norādīt dažādi trauku veidi un tas, vai un kā tie lietojami mikroviļņu krāsnī.

| Trauki | Drošs izmantošanai mikroviļņu krāsnī | Komentāri |
|--|--------------------------------------|---|
| Alumīnija folija | ✓X | Var lietot nelielos daudzumos, lai aizsargātu atsevišķas zonas no piedegšanas. Ja folija atrodas pārāk tuvu mikroviļņu krāsns sienai vai tiek lietota pārāk lielā daudzumā, var rasties dzirksteļošana. |
| Cepšanas pamatne | ✓ | Sildīt ne ilgāk kā 8 minūtes. |
| Porcelāns un keramikas izstrādājumi | ✓ | Porcelāns, keramikas izstrādājumi, glazēti keramikas izstrādājumi un kaula porcelāns parasti ir piemērots izmantošanai mikroviļņu krāsnīs, izņemot tādu, kam ir metāla rotājumi. |
| Vienreizējas lietošanas poliestera kartona šķīvji | ✓ | Šāda veida šķīvjos ir iepakoti atsevišķi saldēti ēdieni. |
| Ātro uzskodu iepakojums <ul style="list-style-type: none">Polistirola krūzītesPapīra maisiņi vai avižpapīrsOtrreizējas pārstrādes papīrs vai metāla rotājumi | ✓ X X | Var izmantot ēdiena sildīšanai. Pārlika karsēšana var izraisīt polistirola izkušanu. Vai aizdegties. Var izraisīt dzirksteļošana. |
| Stikla trauki <ul style="list-style-type: none">Karstumizturīgi traukiOtrreizējās pārstrādes papīrs | ✓ X | Var lietot, izņemot traukus ar metāla dekorējumu. Var izraisīt dzirksteļošana. |

| | | |
|--|----|--|
| Plastmasa | | |
| • Trauki | ✓ | Īpaši piemērota ir karstumizturīga termoplastmasa. Citu veidu plastmasa augstā temperatūrā var deformēties vai zaudēt krāsu. Nedrīkst lietot melanīna plastmasu. |
| • Pārtikas plēve | ✓ | Var izmantot mitruma saglabāšanai. Nedrīkst pieskarties ēdienam. Noņemot plēvi jāuzmanās no karstā tvaika. |
| • Saldēšanas maisiņi | ✓X | Tikai tādi, kurus atļauts vārīt vai izmantot krāsnī. Nedrīkst būt gaisa necaurlaidīgi. Ja nepieciešams, izveidojiet caurumiņus, izmantojot dakšiņu. |
| letaukots vai taukus neuzsūcošs papīrs | ✓ | Var izmantot mitruma saglabāšanai un šļakatu novēršanai. |

✓ : ieteicams

✓X : lietot uzmanīgi

X : nedrošs

Ēdiena gatavošanas norādes

Mikroviļņi

Mikroviļņu enerģija iekļūst dziļi ēdiena iekšienē, jo to piesaista un absorbē ēdienā esošais ūdens, tauki un cukurs.

Mikroviļņi liek strauji kustēties ēdienā esošajām molekulām. Šo molekulu straujā kustība izraisa frikciju un rezultējošais karstums tiek izmantots ēdiena gatavošanai.

Gatavošana

Trauki ēdiena gatavošanai, izmantojot mikroviļņus:

Traukiem jābūt tādiem, lai mikroviļņu enerģija varētu caur tiem izkļūt ar maksimālu atdevi. Mikroviļņus atstaro metāls, piemēram, nerūsējošais tērauds, alumīnijs un varš, savukārt tie var izkļūt cauri keramikai, stiklam, porcelānam un plastmasai, kā arī papīram un kokam. Tāpēc pārtiku nekādā gadījumā nedrīkst gatavot metāla tvertnēs.

Ēdiens, kas ir piemērots gatavošanai mikroviļņu krāsnī:

Mikroviļņu krāsnī var gatavot dažāda veida ēdienus, tostarp svaigus vai saldētus dārzeņus, augļus, makaronus, rīsus, graudaugus, pupiņas, zivis un gaļu. Mikroviļņu krāsnī var pagatavot arī mērces, olu krēmus, zupas, tvaicētus pudīņus, konservus un čatnijus. Principā mikroviļņu krāsnis ir lieliski piemērota jebkāda veida ēdiena pagatavošanai, ko var pagatavot uz plīts. Piemēram, var kausēt sviestu vai šokolādi (skatiet sadaļu ar ieteikumiem, metodēm un padomiem).

Apklāšana gatavošanas laikā

Gatavošanas laikā ir ļoti svarīgi apsegt ēdienu, jo iztvaikojošais ūdens palielina tvaika daudzumu un veicina gatavošanas procesu. Pārtiku var apsegt dažādos veidos: piemēram, ar keramikas šķīvi, plastmasas vāku vai mikroviļņiem piemērotu pārtikas plēvi.

Nostāvēšanās laiks

Kad ēdiens ir pagatavots, svarīgi ļaut tam nostāvēties, lai ēdienā izlīdzinātos temperatūra.

Saldētu dārzeņu gatavošanas norādes

Izmantojiet piemērotu Pyrex stikla trauku ar vāku. Gatavojiet apsegtu minimālā ilgumā - skatiet tabulu. Turpiniet gatavošanu, lai iegūtu vēlamo rezultātu.

Divreiz apmaisiet gatavošanas laikā un vienu reizi apmaisiet, kad ēdiens ir pagatavots. Kad ēdiens ir pagatavots, pievienojiet sāli, zaļumus vai sviestu. Aplājiet ēdienu nostāvēšanās laikā.

| Pārtikas produkts | Porcijas lielums (g) | Jauda (W) | Laiks (min.) |
|--|--|-----------|--------------|
| Spināti | 150 | 600 | 4½-5½ |
| | Norādes Pievienot 15 ml (1 ēdamkaroti) auksta ūdens. Ļaujiet nostāvēties 2-3 minūtes. | | |
| Brokoļi | 300 | 600 | 9-10 |
| | Norādes Pievienot 30 ml (2 ēdamkaroti) auksta ūdens. Ļaujiet nostāvēties 2-3 minūtes. | | |
| Zirņi | 300 | 600 | 7½-8½ |
| | Norādes Pievienot 15 ml (1 ēdamkaroti) auksta ūdens. Ļaujiet nostāvēties 2-3 minūtes. | | |
| Zaļie zirņi | 300 | 600 | 8-9 |
| | Norādes Pievienot 30 ml (2 ēdamkaroti) auksta ūdens. Ļaujiet nostāvēties 2-3 minūtes. | | |
| Jaukti dārzeņi (burkāni/zirņi/ kukurūza) | 300 | 600 | 7½-8½ |
| | Norādes Pievienot 15 ml (1 ēdamkaroti) auksta ūdens. Ļaujiet nostāvēties 2-3 minūtes. | | |
| Jaukti dārzeņi (Ķīnas gaumē) | 300 | 600 | 8-9 |
| | Norādes Pievienot 15 ml (1 ēdamkaroti) auksta ūdens. Ļaujiet nostāvēties 2-3 minūtes. | | |

Svaigu dārzeņu gatavošanas norādes

Izmantojiet piemērotu Pyrex stikla trauku ar vāku. Ja nav norādīts cits ūdens daudzums, uz katriem 250 g pielejiet 30-45 ml (2-3 ēdamkarotes) auksta ūdens; skatiet tabulu. Gatavojiet apsegtu minimālā ilgumā - skatiet tabulu. Turpiniet gatavošanu, lai iegūtu vēlamo rezultātu. Vienu reizi apmaisiet gatavošanas laikā un vienu reizi apmaisiet pēc gatavošanas. Kad ēdiens ir pagatavots, pievienojiet sāli, zaļumus vai sviestu. Nostāvēšanās laikā turiet apsegtu 3 minūtes.

Padoms: sagrieziet svaigos dārzeņus vienāda lieluma gabalos. Jo mazākos gabaliņos tos sagriezīsiet, jo ātrāk tie būs gatavi.

| Pārtikas produkts | Porcijas lielums (g) | Jauda (W) | Laiks (min.) |
|--|--|-----------|--------------|
| Brokoļi | 250 | 800 | 4-4½ |
| | 500 | | 7-7½ |
| Norādes Sagatavojiet vienāda lieluma galviņas. Izkartojiet ar stumbriem uz centru. Ļaujiet nostāvēties 3 minūtes. | | | |
| Briseles kāposti | 250 | 800 | 5½-6½ |
| | Norādes Pievienot 60-75 ml (4-5 ēdamkarotes) ūdens. Ļaujiet nostāvēties 3 minūtes. | | |
| Burkāni | 250 | 800 | 4½-5 |
| | Norādes Sagrieziet burkānus vienāda izmēra šķēlītēs. Ļaujiet nostāvēties 3 minūtes. | | |
| Ziedkāposti | 250 | 800 | 5-5½ |
| | 500 | | 8½-9 |
| Norādes Sagatavojiet vienāda lieluma galviņas. Lielāka izmēra galviņas pārgrieziet uz pusēm. Izkartojiet ar stumbriem uz centru. Ļaujiet nostāvēties 3 minūtes. | | | |
| Kabači | 250 | 800 | 3½-4 |
| | Norādes Sagrieziet kabačus šķēlēs. Pievienojiet 30 ml (2 ēdamkarotes) ūdens vai naža galu sviesta. Gatavojiet, līdz kabacis ir nedaudz mīksts. Ļaujiet nostāvēties 3 minūtes. | | |

Ēdiena gatavošanas norādes

| Pārtikas produkts | Porcijas lielums (g) | Jauda (W) | Laiks (min.) |
|--|---|-----------|--------------|
| Baklažāni | 250 | 800 | 3½-4 |
| | Norādes Sagrieziet baklažānus nelielās šķēlītēs un apsmidziniet ar vienu ēdamkaroti citrona sulas. Ļaujiet nostāvēties 3 minūtes. | | |
| Puravi | 250 | 800 | 4½-5 |
| | Norādes Sagrieziet biežās šķēlēs. Ļaujiet nostāvēties 3 minūtes. | | |
| Sēnes | 125 | 800 | 1½-2 |
| | 250 | | 3-3½ |
| Norādes Sagatavojiet nelielas veselas vai sagrieztas sēnes. Nepievienojiet ūdeni. Aplāstiet ar citrona sulu. Pievienojiet sāli un piparus. Pirms pasniegšanas apžāvējiet. Ļaujiet nostāvēties 3 minūtes. | | | |
| Sīpoli | 250 | 800 | 5½-6 |
| | Norādes Sagrieziet rīpiņās vai uz pusēm. Pievienojiet tikai 15 ml (1 ēdamkaroti) ūdens. Ļaujiet nostāvēties 3 minūtes. | | |
| Paprika | 250 | 800 | 4½-5 |
| | Norādes Sagrieziet papriku nelielās šķēlītēs. Ļaujiet nostāvēties 3 minūtes. | | |
| Kartupeļi | 250 | 800 | 4-5 |
| | 500 | | 7½-8½ |
| Norādes Nosveriet nomizotos kartupeļus un sagrieziet vienāda lieluma gabalos uz pusēm vai ceturtdaļām. Ļaujiet nostāvēties 3 minūtes. | | | |
| Kolrābis | 250 | 800 | 5-5½ |
| | Norādes Sagrieziet nelielos kubciņos. Ļaujiet nostāvēties 3 minūtes. | | |

Rīsu un makaronu gatavošanas norādes

Rīsi: izmantojiet lielu Pyrex stikla trauku ar vāku – gatavošanas laikā rīsa apjoms divkāršojas. Gatavojiet apsegtu. Pēc gatavošanas apmaisiet pirms nostāvēšanās laika sākuma un pievienojiet sāli vai zaļumus un sviestu.

Piezīme: pēc gatavošanas laika beigām rīsi var nebūt uzsūkuši visu ūdeni.

Makaroni: izmantojiet lielu Pyrex stikla trauku. Pievienojiet vārošu ūdeni, šķipsniņu sāls un kārtīgi apmaisiet. Gatavojiet neapsegtu.

Gatavošanas laikā un pēc tās ik pa laikam apmaisiet. Nostāvēšanās laikā turiet apsegtu un pēc tam rūpīgi nosusiniet.

| Pārtikas produkts | Porcijas lielums (g) | Jauda (W) | Laiks (min.) |
|---------------------------------------|--|-----------|--------------|
| Baltie rīsi (apstrādāti ar tvaiku) | 250 | 800 | 16-17 |
| | Norādes Pievienojiet 500 ml auksta ūdens. Ļaujiet nostāvēties 5 minūtes. | | |
| Brūnie rīsi (apstrādāti ar tvaiku) | 250 | 800 | 21-22 |
| | Norādes Pievienojiet 500 ml auksta ūdens. Ļaujiet nostāvēties 5 minūtes. | | |
| Jauktie rīsi (rīsi un savvaļas rīsi) | 250 | 800 | 17-18 |
| | Norādes Pievienojiet 500 ml auksta ūdens. Ļaujiet nostāvēties 5 minūtes. | | |
| Jauktie graudaugi (rīsi un graudaugi) | 250 | 800 | 18-19 |
| | Norādes Pievienojiet 400 ml auksta ūdens. Ļaujiet nostāvēties 5 minūtes. | | |
| Makaroni | 250 | 800 | 11-12 |
| | Norādes Pielejiet 1000 ml karsta ūdens. Ļaujiet nostāvēties 5 minūtes. | | |

Uzsildīšana

Mikroviļņu krāsnī var uzsildīt ēdienu ātrāk nekā parastajās krāsnīs. Norādēm izmantojiet tālāk iekļautajā tabulā norādītos jaudas līmeņus un uzsildīšanas laikus. Tabulā norādītie laiki attiecas uz šķidrumiem istabas temperatūrā aptuveni no +18 līdz +20 °C vai uz atdzesētiem pārtikas produktiem temperatūrā no +5 līdz +7 °C.

Kārtošana un apklāšana

Izvairieties no liela apmēra vienumu, piemēram, cepeša gurna gabala, sildīšanas, jo tie bieži piedeg un kļūst sausi, pirms karstums nokļūst to centrā. Ieteicams sildīt mazāka lieluma vienumus.

Jaudas līmeņi un apmaišana

Atsevišķus pārtikas produktus var sildīt, izmantojot 800 W jaudas līmeni, savukārt citus – izmantojot 600 W, 450 W vai pat 300 W jaudas līmeni. Norādes skatiet tabulās. Principā pārtikas produktus, kas ir maigi, lielos apjomos vai arī uzsilt ļoti ātri (piemēram, sasmalcinātus pildījumus), ieteicams sildīt, izmantojot zemāku jaudas līmeni.

Lai sasniegtu labākus rezultātus, kārtīgi apmaisiet pārtikas produktus vai apgrieziet tos uz otru pusi. Ja iespējams, apmaisiet pirms pasniegšanas.

Īpaša rūpība jāievēro, karsējot šķidrumus un bērnu pārtiku. Lai novērstu šķidrumu strauju uzviršanu un iespējamu applaucēšanos, apmaisiet pirms karsēšanas, karsēšanas laikā un pēc tās. Nostāvēšanas laikā turiet mikroviļņu krāsnī. Ieteicams šķidrumos ievietot plastmasas karoti vai stikla nūjiņu. Izvairieties no pārtikas produktu pārkarsēšanas (kas nozīmē to sabojāšanu). Ieteicams norādīt zemāku gatavošanas laiku un, ja nepieciešams, noteikt papildu karsēšanas laiku.

Karsēšanas un nostāvēšanas laiks

Pirmajā ēdiena sildīšanas reizē ieteicams pierakstīt patērēto laiku, lai to ielāgotu nākamajām reizēm.

Vienmēr pārlicinieties, vai uzsildītais ēdiens ir viscaur karsts.

Pēc uzsildīšanas ļaujiet ēdienam īsu brīdi nostāvēties, lai izlīdzinās tā temperatūra. Ieteicamais nostāvēšanās laiks pēc uzsildīšanas ir 2-4 minūtes, ja vien tabulā nav norādīts citādi.

Īpaša rūpība jāievēro, karsējot šķidrumus un bērnu pārtiku. Skatiet arī sadaļu ar drošības instrukcijām.

Šķidrumu sildīšana

Pēc mikroviļņu krāsnis izslēgšanas vienmēr ļaujiet šķidrumiem nostāvēties vismaz 20 sekundes, lai varētu izlīdzināties temperatūra. Sildīšanas laikā samaisiet šķidrumu, ja nepieciešams, un VIENMĒR samaisiet to pēc sildīšanas. Lai novērstu strauju uzviršanu un iespējamu applaucēšanos, apmaisiet pirms karsēšanas, karsēšanas laikā un pēc tās.

Bērnu pārtikas sildīšana

Bērnu pārtika:

izlieciet bērnu pārtiku dziļā keramikas traukā. Uzlieciet plastmasas vāku. Pēc uzsildīšanas kārtīgi apmaisiet!

Pirms pasniegšanas ļaujiet nostāvēties 2-3 minūtes. Vēlreiz apmaisiet un pārbaudiet temperatūru.

Ieteicamā pasniegšanas temperatūra: 30-40 °C.

Piens mazulim:

ielejiet pienu sterilizētā stikla pudelītē. Sildiet neapsedzot. Bērnu pudelīti nekādā gadījumā nedrīkst sildīt ar uzliktu knupīti, jo pudelīte var sasprāgt, ja to pārkarsē. Kārtīgi sakratiet pudelīti pirms nostāvēšanās laika un vēlreiz sakratiet pirms pasniegšanas! Vienmēr pirms pasniegšanas mazulim rūpīgi pārbaudiet piena vai pārtikas temperatūru. Ieteicamā pasniegšanas temperatūra: aptuveni 37 °C.

Piezīme:

bērnu pārtika īpaši rūpīgi jāpārbauda pirms pasniegšanas, lai novērstu apdegumus. Uzsildīšanas norādēm izmantojiet tālāk iekļautajā tabulā norādītos jaudas līmeņus un laikus.

Ēdiena gatavošanas norādes

Šķidrumu un pārtikas produktu sildīšana

Norādēm izmantojiet iekļautajā tabulā norādītos jaudas līmeņus un uzsildīšanas laikus.

| Pārtikas produkts | Porcijas lielums | Jauda (W) | Laiks (min.) |
|---|---|-----------|--------------|
| Dzērieni (kafija, tēja un ūdens) | 150 ml (1 tase) | 800 | 1-1½ |
| | 250 ml (1 krūze) | | 1½-2 |
| Norādes Ielejiet tasē un sildiet neapsedzot. Novietojiet tasi/krūzi rotējošās pamatnes vidusdaļā. Nostāvēšanas laikā turiet mikroviļņu krāsnī un rūpīgi apmaisiet. Ļaujiet nostāvēties 1-2 minūtes. | | | |
| Zupa (atdzesēta) | 250 g | 800 | 3-3½ |
| | Norādes Ielejiet dziļā keramikas traukā. Uzlieciet plastmasas vāku. Pēc uzsildīšanas kārtīgi apmaisiet. Vēlreiz apmaisiet pirms pasniegšanas. Ļaujiet nostāvēties 2-3 minūtes. | | |
| Sautējums (atdzesēts) | 350 g | 600 | 5½-6½ |
| | Norādes Izlieciet sautējumu dziļā keramikas traukā. Uzlieciet plastmasas vāku. Sildīšanas laikā ik pa laikam apmaisiet, un vēlreiz apmaisiet pirms nostāvēšanās laika un pirms pasniegšanas. Ļaujiet nostāvēties 2-3 minūtes. | | |
| Makaroni ar mērci (atdzesēti) | 350 g | 600 | 4½-5½ |
| | Norādes Ievietojiet makaronus (piem., spageti vai olu nūdeles) seklā keramikas šķīvī. Apsedziet ar mikroviļņu pārtikas plēvi. Pirms pasniegšanas samaisiet. Ļaujiet nostāvēties 3 minūtes. | | |
| Pildīti makaroni ar mērci (atdzesēti) | 350 g | 600 | 5-6 |
| | Norādes Ievietojiet pildītos makaronus (piem., ravioli vai tortellini) dziļā keramikas šķīvī. Uzlieciet plastmasas vāku. Sildīšanas laikā ik pa laikam apmaisiet, un vēlreiz apmaisiet pirms nostāvēšanās laika un pirms pasniegšanas. Ļaujiet nostāvēties 3 minūtes. | | |

| Pārtikas produkts | Porcijas lielums | Jauda (W) | Laiks (min.) |
|-------------------------------|--|-----------|--------------|
| Maltīte uz šķīvja (atdzesēta) | 350 g | 600 | 5½-6½ |
| | Norādes Novietojiet maltīti ar 2-3 aukstām sastāvdaļām uz keramikas šķīvja. Apsedziet ar mikroviļņu pārtikas plēvi. Ļaujiet nostāvēties 3 minūtes. | | |

Mazuļu pārtikas un piena sildīšana

Norādēm izmantojiet tālāk iekļautajā tabulā redzamos jaudas līmeņus un uzsildīšanas laikus.

| Pārtikas produkts | Porcijas lielums | Jauda (W) | Laiks |
|--|---|-----------|------------------------|
| Mazuļu pārtika (dārzeni un gaļa) | 190 g | 600 | 30 sek. |
| | Norādes Izlieciet dziļā keramikas šķīvī. Gatvojiet apsegtu. Pēc pagatavošanas laika beigām apmaisiet. Pirms pasniegšanas kārtīgi apmaisiet un rūpīgi pārbaudiet temperatūru. Ļaujiet nostāvēties 2-3 minūtes. | | |
| Mazuļu putra (graudaugi, piens un augļi) | 190 g | 600 | 20 sek. |
| | Norādes Izlieciet dziļā keramikas šķīvī. Gatvojiet apsegtu. Pēc pagatavošanas laika beigām apmaisiet. Pirms pasniegšanas kārtīgi apmaisiet un rūpīgi pārbaudiet temperatūru. Ļaujiet nostāvēties 2-3 minūtes. | | |
| Piens mazulim | 100 ml | 300 | 30-40 sek. |
| | 200 ml | | no 50 sek. līdz 1 min. |
| Norādes Kārtīgi apmaisiet vai sakratiet un ielejiet sterilizētā stikla pudelītē. Novietojiet rotējošās virsmas centrā. Gatvojiet neapsegtu. Kārtīgi sakratiet un ļaujiet nostāvēties vismaz 3 minūtes. Pirms pasniegšanas kārtīgi sakratiet un rūpīgi pārbaudiet temperatūru. Ļaujiet nostāvēties 2-3 minūtes. | | | |

Manuāla atkausēšana

Mikroviļņi ir lieliski piemēroti pārtikas produktu atkausēšanai. Mikroviļņi maigi atkausē sasaldētos pārtikas produktus īsā laika posmā. Tā ir lieliska priekšrocība, ja pēkšņi ierodas negaidīti viesi.

Saldēta mājputnu gaļa pirms gatavošanas ir pilnībā jāatkausē. Izņemiet visas metāla auklas un noņemiet tai visus iesaiņojuma materiālus, lai atkausētais šķidrums tiktu novadīts. Ievietojiet saldēto pārtikas produktu traukā bez vāciņa. Kad pagājusi puse no atkausēšanas laika, apgrieziet to, nolejiet visu lieko šķidrums un izņemiet visas ķidas, tiklīdz tas ir iespējams.

Laiku pa laikam pārbaudiet pārtikas produktu, lai pārliicinātos, vai tas nekļūst silts. Ja atkausēšanas laikā saldēta pārtikas produkta mazākās un plānākās daļas sākt silt, tās var apklāt ar maziem alumīnija folijas gabaliņiem.

Ja mājputnu gaļa sākt silt no ārpuses, pārtrauciet atkausēšanu un ļaujiet tai nostāvēties 20 minūtes pirms turpināšanas.

Lai zivs, gaļa un mājputnu gaļa tiktu atkausēta pilnībā, ļaujiet tai nostāvēties. Nostāvēšanās laiks pilnīgai atkuššanai būs atkarīgs no atkausējamā produkta daudzuma. Lūdzu, skatiet tālāk ietverto tabulu.

Padoms: plāni pārtikas produkti atkūst labāk nekā biezi, un mazākiem apjomiem ir nepieciešams īsāks atkausēšanas laiks nekā lieliem apjomiem. Paturiet šo padomu prātā, saldējot un atkausējot pārtikas produktus.

Saldētu pārtikas produktu atkausēšanai ar temperatūru aptuveni no -18 līdz -20 °C atsaucei izmantojiet tālāk ietverto tabulu.

| Pārtikas produkts | Porcijas lielums | Jauda | Laiks (min.) |
|---------------------|--|-------|----------------|
| Gaļa | | | |
| Maltā liellopu gaļa | 250 g 500 g | 180 W | 6½-7½ 10-12 |
| Cūkgaļas steiki | 250 g | 180 W | 7½-8½ |
| | Norādes Ievietojiet gaļu seklā keramikas šķīvī. Plānākās daļas apsedziet ar alumīnija foliju. Kad pagājusi puse no atkausēšanas laika, apgrieziet! Ļaujiet nostāvēties 5-25 minūtes. | | |

| Pārtikas produkts | Porcijas lielums | Jauda | Laiks (min.) |
|------------------------------------|--|-------|--------------|
| Mājputnu gaļa | | | |
| Vistu gabaliņi | 500 g (2 gab.) | 180 W | 14½-15½ |
| Vesela vista | 900 g | 180 W | 28-30 |
| | Norādes Vīspirms novietojiet vistu gabaliņus ar ādu uz leju, bet veselu vistu novietojiet ar krūtiņu uz leju uz sekla keramikas šķīvja. Apsedziet plānākās daļas, piemēram, spārniņus un kājiņas, ar alumīnija foliju. Kad pagājusi puse no atkausēšanas laika, apgrieziet! Ļaujiet nostāvēties 15-40 minūtes. | | |
| Zivis | | | |
| Zivju filejas | 250 g (2 gab.) 400 g (4 gab.) | 180 W | 6-7 12-13 |
| | Norādes Ievietojiet saldēto zivi sekla keramikas trauka vidusdaļā. Izkārtējiet plānākās daļas zem biežākajām daļām. Plānākās daļas apsedziet ar alumīnija foliju. Kad pagājusi puse no atkausēšanas laika, apgrieziet! Ļaujiet nostāvēties 5-15 minūtes. | | |
| Augļi | | | |
| Ogas | 250 g | 180 W | 6-7 |
| | Norādes Izkārtējiet augļus uz sekla un apaļa stikla šķīvja (ar lielu diametru). Ļaujiet nostāvēties 5-10 minūtes. | | |
| Maize | | | |
| Maizītes (katra aptuveni 50 g) | 2 gab. 4 gab. | 180 W | ½-1 2-2½ |
| Grauzdiņš/sendvičs | 250 g | 180 W | 4½-5 |
| Vācu maize (kviešu un rudzu milti) | 500 g | 180 W | 8-10 |
| | Norādes Izkārtējiet maizītes aplī vai maizi horizontāli uz cepampapīra rotējošās pamatnes vidusdaļā. Kad pagājusi puse no atkausēšanas laika, apgrieziet! Ļaujiet nostāvēties 5-20 minūtes. | | |

Ēdiena gatavošanas norādes

Padomi un ieteikumi

Sacukurota medus kausēšana

Ievietojiet 20 g sacukurotā medus nelielā un dziļā stikla traukā. Karsējiet 20-30 sekundēm, izmantojot 300 W, līdz medus ir izkusis.

Želatīna kausēšana

Ievietojiet sausas želatīna plāksnītes (10 g) aukstā ūdenī uz 5 minūtēm. Ievietojiet nosusināto želatīnu nelielā stikla Pyrex bļodā. Karsējiet 1 minūti, izmantojot 300 W. Pēc izkausēšanas apmaisiet.

Glazūras gatavošana (kūkai un cepumiem)

Samaisiet ātri pagatavojamo glazūru (aptuveni 14 g) ar 40 g cukura un 250 ml auksta ūdens. Gatavojiet neapsegta stikla Pyrex bļodā no 3½ līdz 4½ minūtēm, izmantojot 800 W, līdz glazūra ir caurspīdīga. Gatavošanas laikā divas reizes apmaisiet.

Ievārījuma gatavošana

Ievietojiet 600 g augļu (piem., ogu maisījumu) piemērota izmēra stikla Pyrex bļodā ar vāciņu. Pievienojiet 300 g ievārījuma cukura un kārtīgi samaisiet. Gatavojiet apsegta 10-12 minūtes, izmantojot 800 W. Gatavošanas laikā apmaisiet vairākas reizes. Ievietojiet tieši nelielās ievārījumu burciņās ar griežamiem vāciņiem. Atļaujiet nostāvēties ar vāciņu 5 minūtes.

Pudiņa/mērces gatavošana

Sajauciet pudiņa pulveri ar cukuru un pienu (500 ml), ņemot vērā ražotāja norādījumus, un kārtīgi samaisiet. Lietojiet piemērota izmēra stikla Pyrex bļodu ar vāciņu. Gatavojiet apsegta no 6½ līdz 7½ minūtēm, izmantojot 800 W. Gatavošanas laikā vairākas reizes kārtīgi apmaisiet.

Mandeļu šķēlišu apbrūnināšana

Izkārtojiet 30 g šķēlēs sagrieztu mandeļu vienmērīgi uz vidēja izmēra keramikas trauka. Apbrūniniet no 3½ līdz 4½ minūtēm, izmantojot 600 W, un apbrūnināšanas laikā vairākas reizes apmaisiet. Ļaujiet tām nostāvēties krāsni 2-3 minūtes. Izņemšanai no krāsns izmantojiet krāsns cimds!

Traucējummeklēšana un informācijas kodi

Traucējummeklēšana

Ja jums radusies kāda no šeit norādītajām problēmām, izmēģiniet minētos risinājumus.

| Problēma | Iemesls | Rīcība |
|---|--|--|
| Vispārēja | | |
| Pogas nevar normāli nospriest. | Pogas var būt iekērušies svešķermeņi. | Iztīriet svešķermeņus un mēģiniet vēlreiz. |
| | Modeļiem ar skārienpogām: mitrums uz ierīces korpusa. | Noslaukiet mitrumu no ierīces korpusa. |
| | Aktivizēta bērnu drošības aizsardzības funkcija. | Deaktivizējiet bērnu drošības aizsardzības funkciju. |
| Netiek attēlots pašreizējais laiks. | Iestatīta Eko (enerģijas taupīšanas) funkcija. | Izslēdziet Eko funkciju. |
| Mikroviļņu krāsns nedarbojas. | Netiek piegādāta barošana. | Pārliedzinieties, ka tiek piegādāta barošana. |
| | Ir atvērtas krāsns durtiņas. | Aizveriet durtiņas un mēģiniet vēlreiz. |
| | Durtiņu atvēršanas drošības elementi ir pārklāti ar svešķermeņiem. | Iztīriet svešķermeņus un mēģiniet vēlreiz. |
| Mikroviļņu krāsns tiek apturēta, kad tā darbojas. | Lietotājs ir atvēris durtiņas, lai apgrieztu ēdienu uz otru pusi. | Pēc tam, kad ēdiens ir apgriezts uz otru pusi, vēlreiz nospiediet pogu START/+30s (SĀKT/+30 s) , lai sāktu darbību. |

| Problēma | Iemesls | Rīcība |
|--|--|--|
| Krāsns darbības laikā tiek atslēgta tās barošana. | Mikroviļņu krāsns ilgstoši gatavo ēdienu. | Pēc ilgstošas gatavošanas ļaujiet mikroviļņu krāsnij atdzist. |
| | Nedarbojas dzesēšanas ventilators. | Klausieties, vai no dzesēšanas ventilatora neizplātās kāda skaņa. |
| | Tiek mēģināts darbināt mikroviļņu krāsni bez tajā ievietota ēdiena. | Ievietojiet mikroviļņu krāsni ēdienu. |
| | Mikroviļņu krāsnij nav pietiekami daudz vietas ventilācijai. | Mikroviļņu krāsns ventilācijai priekšējā un aizmugurējā daļā ir izvietotas ieplūdes un izplūdes atveres. Ievērojiet izstrādājuma uzstādīšanas rokasgrāmatā norādītos uzstādīšanas attālumus. |
| | Vienai kontaktligzdai ir pievienotas vairākas strāvas kontaktdakšas. | Mikroviļņu krāsns pieslēgšanai drīkst izmantot tikai vienu kontaktligzdu. |
| Krāsnij darbojoties, atskan paukšķoša skaņa; mikroviļņu krāsns nedarbojas. | Gatavojot ēdienu slēgtā traukā vai izmantojot trauku ar vāku, var rasties paukšķošas skaņas. | Neizmantojiet slēgtus traukus, jo tie, satura izplešanās rezultātā, gatavošanas laikā var uzsprāgt. |

| Problēma | Iemesls | Rīcība |
|---|--|---|
| Izmantošanas laikā mikroviļņu krāsns korpuss ir pārāk sakarst. | Mikroviļņu krāsnij nav pietiekami daudz vietas ventilācijai. | Mikroviļņu krāsns ventilācijai priekšējā un aizmugurējā daļā ir izvietotas ieplūdes un izplūdes atveres. Ievērojiet izstrādājuma uzstādīšanas rokasgrāmatā norādītos uzstādīšanas attālumus. |
| | Uz mikroviļņu krāsns ir novietoti kādi priekšmeti. | Noņemiet no mikroviļņu krāsns visus uz tās novietotos priekšmetus. |
| Durtiņas nav iespējams normāli atvērt. | Starp mikroviļņu krāsns durtiņām un iekšpusi ir uzkrājušās ēdiena paliekas. | Iztīriet mikroviļņu krāsni un tad atveriet durtiņas. |
| Karsēšana, tajā skaitā uzsildīšanas funkcija, nedarbojas pareizi. | Mikroviļņu krāsns, iespējams, nedarbojas, jo ir ievietots pārāk liels ēdiena daudzums vai tiek izmantoti nepiemēroti trauki. | Ievietojiet krāsni mikroviļņu krāsnī izmantošanai drošu trauku, kurā ir ielieta glāze ūdens, un tad ieslēdziet krāsni uz 1-2 minūtēm, lai pārlicinātos, ka ūdens tiek uzsildīts. Samaziniet krāsni ievietotā ēdiena apjomu un ieslēdziet to vēlreiz. Izmantojiet trauku ar līdzenu pamatni. |
| Atkausēšanas funkcija nedarbojas. | Krāsni ir ievietots pārāk liels ēdiena daudzums. | Samaziniet krāsni ievietotā ēdiena apjomu un ieslēdziet to vēlreiz. |
| Krāsns iekšējais apgaismojums ir blāvs vai neieslēdzas. | Durtiņas ilgu laiku ir bijušas atvērtas. | Krāsns iekšējais apgaismojums var automātiski izslēgties, kad darbojas Eko funkcija. Aizveriet un vēlreiz atveriet krāsns durtiņas vai nospiediet pogu STOP/Eco (APTURĒT/Eko) . |
| | Krāsns iekšējais apgaismojums ir pārklāts ar svešķermeņiem. | Iztīriet mikroviļņu krāsns iekšpusi un tad pārbaudiet vēlreiz. |

Traucējummeklēšana un informācijas kodi

| Problēma | Iemesls | Rīcība |
|--|---|--|
| Gatavošanas laikā atskan pīkstiens. | Ja tiek izmantota automātiskās gatavošanas funkcija, šis pīkstiens informē, ka ir pienācis laiks pagriezt ēdienu uz otru pusi atkausēšanas procesa laikā. | Pēc tam, kad ēdiens ir apgriezts uz otru pusi, vēlreiz nospiediet pogu START/+30s (SĀKT/+30 s) , lai pārstartētu darbību. |
| Mikroviļņu krāsns nav nolīmeņota. | Mikroviļņu krāsns ir novietota uz nelīdzenas virsmas. | Pārliedziniet, ka mikroviļņu krāsns ir uzstādīta uz līdzenas, stabilas virsmas. |
| Gatavošanas laikā parādās dzirksteles. | Mikroviļņu krāsns/atkausēšanas funkciju laikā izmantoti metāla trauki. | Neizmantojiet metāla traukus. |
| Pieslēdzot barošanu, mikroviļņu krāsns uzreiz ieslēdzas. | Durtiņas nav pilnībā aizvērtas. | Aizveriet durtiņas un pārbaudiet vēlreiz. |
| No mikroviļņu krāsns plūst elektriskā strāva. | Strāvas kontaktligzda vai strāvas kontaktdakša nav pareizi iezemēta. | Pārliedziniet, ka strāvas kontaktligzda un strāvas kontaktdakša ir pareizi iezemēta. |
| <ol style="list-style-type: none"> No krāsns pil ūdens. Caur durtiņu šķirbu izplatās tvaiks. Mikroviļņu krāsns iekšpusē ir ūdens. | Atkarībā no pārtikas produkta, atsevišķos gadījumos krāsns iekšienē var uzkrāties ūdens vai tvaiks. Tas neliecina par mikroviļņu krāsns bojājumiem. | Ļaujiet mikroviļņu krāsnij atdzist un pēc tam saslaukiet ūdeni ar sausu trauku dvieli. |
| Mainās mikroviļņu krāsns iekšējā apgaismojuma spilgtuma intensitāte. | Krāsns iekšējā apgaismojuma spilgtums mainās atkarībā no katras gatavošanas funkcijas izejas jaudas izmaiņām. | Izejas jaudas izmaiņas gatavošanas laikā nav krāsns defekts. Tas neliecina par mikroviļņu krāsns bojājumiem. |

| Problēma | Iemesls | Rīcība |
|--|--|--|
| Gatavošana ir pabeigta, bet dzesēšanas ventilators joprojām darbojas. | Lai nodrošinātu mikroviļņu krāsns vēdināšanu, dzesēšanas ventilators turpina darboties aptuveni 3 minūtes pēc gatavošanas pabeigšanas. | Tas neliecina par mikroviļņu krāsns bojājumiem. |
| Rotējošā pamatne | | |
| Griešanās laikā rotējošā pamatne izbīdās no vietas vai pārtrauc griezties. | Pamatnei nav uzstādīts rotējošais riņķis vai tas nav uzstādīts pareizā vietā. | Uzstādiet rotējošo riņķi un mēģiniet vēlreiz. |
| Rotējošā pamatne griežoties ķeras. | Rotējošais riņķis nav uzstādīts pareizā vietā, uz pamatnes ir novietots pārāk liels ēdiena daudzums vai trauks ir pārāk liels un pieskaras mikroviļņu krāsns sienīņām. | Pielāgojiet ēdiena apjomu un neizmantojiet pārāk lielus traukus. |
| Rotējošā pamatne griežoties rada troksni. | Mikroviļņu krāsns apakšā ir uzkrājušās ēdiena paliekas. | Pilnībā notīriet ēdiena paliekas, kas uzkrājušās mikroviļņu krāsns apakšā. |
| Mikroviļņu krāsns | | |
| Mikroviļņu krāsns nekarsē. | Ir atvērtas krāsns durtiņas. | Aizveriet durtiņas un mēģiniet vēlreiz. |
| Uzkarsēšanas laikā izplatās dūmi. | Pirmajā mikroviļņu krāsns lietošanas reizē no sildelementiem var izdalīties dūmi. | Tas neliecina par krāsns bojājumiem; pēc 2-3 mikroviļņu krāsns lietošanas reizēm dūmiem vairs nav jāparādās. |
| | Uz sildelementiem ir ēdiens. | Ļaujiet mikroviļņu krāsnij atdzist un pēc tam notīriet ēdienu no sildelementiem. |

| Problēma | Iemesls | Rīcība |
|--|---|---|
| Izmantojot mikroviļņu krāsni, no tās izdalās degšanas vai plastmasas smārds. | Krāsni tiek izmantoti plastmasas trauki vai trauki, kas nav izturīgi pret karstumu. | Izmantojiet traukus, kas ir piemēroti gatavošanai augstā temperatūrā. |
| No mikroviļņu krāsns iekšpuses izdalās nepatīkams smārds. | Ēdiena atliekas vai plastmasa ir izkususi un pielipusi pie krāsns sienīņām. | Izmantojiet tvaicēšanas funkciju un tad noslaukiet krāsns sienīņas ar sausu drāniņu. Lai ātrāk atbrīvotos no nepatīkamā smārda, ievietojiet mikroviļņu krāsni šķēlīti citrona un tad ieslēdziet krāsni. |
| Mikroviļņu krāsns negatavo, kā paredzēts. | Gatavošanas laikā bieži tiek atvērtas mikroviļņu krāsns durtiņas. | Ja durtiņas tiek bieži vērtas vaļā, krāsns iekšējā temperatūra pazemināsies, un tas var ietekmēt gatavošanas rezultātus. |
| | Nav pareizi iestatīti mikroviļņu krāsns vadības elementi. | Iestatiet mikroviļņu krāsns vadības elementus pareizi un mēģiniet vēlreiz. |
| | Grīls vai citi piederumi nav pareizi uzstādīti. | Ievietojiet piederumus pareizi. |
| | Tiek izmantoti nepareiza veida vai izmēra trauki. | Izmantojiet piemērotus traukus ar līdzenu pamatni. |

Informācijas kods

| Informācijas kods | Iemesls | Rīcība |
|-------------------|--|---|
| C-d0 | Vadības pogas ir nospiestas ilgāk par 10 sekundēm. | Nepieciešams notīrīt pogas un pārbaudīt, vai pogu tuvumā vai uz to virsmas nav ūdens. Ja kļūda nepazūd, izslēdziet mikroviļņu krāsni uz 30 sekundēm un mēģiniet vēlreiz. Ja kļūda nepazūd, sazinieties ar vietējo SAMSUNG klientu servisa centru. |

PIEZĪME

Ja ieteiktais risinājums nepalīdz, sazinieties ar vietējo SAMSUNG klientu servisa centru.

Tehniskie dati

SAMSUNG cenšas nepārtraukti uzlabot savus izstrādājumus. Gan konstrukcijas tehniskie dati, gan šīs lietotāja instrukcijas var tikt mainīti bez brīdinājuma.

| Modelis | MS23A7118A* |
|---|--|
| Strāvas avots | 230 V ~ 50 Hz AC |
| Strāvas patēriņš Maksimālā jauda Microwave (Mikrovilņi) | 1150 W 1150 W |
| Izejas jauda | 100 W / 800 W - 6 līmeņi (IEC-705) |
| Darbības frekvence | 2450 MHz |
| Izmēri (P × A × D) Ierīce Krāsns atvērums | 489 x 275 x 346 mm 330 x 211 x 324 mm |
| Ietilpība | 23 litri |
| Svars Neto | Apm. 13,7 kg |

Memo

VIDUSPUNKTS



LABĀ PUSE

Šablons uzstādīšanai

KREISĀ PUSE

VIDUSPUNKTS



ATZĪMĒJIET ŠEIT



ATZĪMĒJIET ŠEIT



ATZĪMĒJIET ŠEIT



ATZĪMĒJIET ŠEIT



Lūdzu, ņemiet vērā, ka Samsung garantijas ietvaros NEIETILPST zvani uz apkopes centriem, lai uzzinātu informāciju par ierīces darbību, nepareizas uzstādīšanas izraisītu bojājumu novēršana, kā arī standarta tīrīšanas vai apkopes darbību veikšana.

VAI JUMS IR RADUŠIES JAUTĀJUMI VAI IR KOMENTĀRI?

| VALSTS | ZVANIET | VAI APMEKLĒJIET MŪS TIEŠSAISTĒ |
|-----------------|---|---|
| ALBANIA | 045 620 202 | www.samsung.com/al/support |
| BOSNIA | 055 233 999 | www.samsung.com/ba/support |
| NORTH MACEDONIA | 023 207 777 | www.samsung.com/mk/support |
| BULGARIA | 0800 111 31 - Безплатен за всички оператори *3000 - Цена на един градски разговор или според тарифата на мобилният оператор 09:00 до 18:00 - Понеделник до Петък | www.samsung.com/bg/support |
| CROATIA | 072 726 786 | www.samsung.com/hr/support |
| CZECH | 800 - SAMSUNG (800-726786) | www.samsung.com/cz/support |
| HUNGARY | 0680SAMSUNG (0680-726-7864) | www.samsung.com/hu/support |
| MONTENEGRO | 020 405 888 | www.samsung.com/support |
| POLAND | [IM] 801-172-678* lub +48 22 607-93-33* Specjalistyczna infolinia do obsługi zapytań dotyczących telefonów komórkowych: 801-672-678* * (opłata według taryfy operatora) [CE] 801-172-678* lub +48 22 607-93-33* * (opłata według taryfy operatora) | http://www.samsung.com/pl/support/ |
| ROMANIA | 0800872678 - Apel gratuit *8000 - Apel tarifat în rețea | www.samsung.com/ro/support |
| SERBIA | 011 321 6899 | www.samsung.com/rs/support |
| SLOVAKIA | 0800 - SAMSUNG (0800-726 786) | www.samsung.com/sk/support |
| LITHUANIA | 8-800-77777 | www.samsung.com/lt/support |
| LATVIA | 8000-7267 | www.samsung.com/lv/support |
| ESTONIA | 800-7267 | www.samsung.com/ee/support |
| SLOVENIA | 080 697 267 (brezplačna številka) | www.samsung.com/si/support |
| KOSOVO | 0800 10 10 1 | www.samsung.com/support |



DE68-04660S-00