

## Lietošanas un montāžas instrukcija Tvaika nosūcējs



**Obligāti** izlasiet lietošanas un montāžas instrukciju, pirms sākat iekārtas uzstādīšanu, instalāciju un ekspluatāciju. Tādējādi jūs pasargāsiet sevi un nepieļausiet iespējamus iekārtas bojājumus.

# Saturs

---

<b>Drošības norādījumi un brīdinājumi</b> .....	4
<b>Jūsu ieguldījums vides aizsardzībā</b> .....	13
<b>Tvaika nosūcēja pārskats</b> .....	14
<b>Funkciju apraksts</b> .....	16
Personīgi uzraksti iekārtas priekšpusē (tāfele) .....	17
<b>Ekspluatācijas sākšana</b> .....	18
Gaisa novadīšanas vai gaisa cirkulācijas režīma izvēle.....	18
Miele@home ierīkošana.....	18
Savienojums, izmantojot lietotni.....	19
Savienojums, izmantojot WPS .....	20
Bezvadu lokālā tīkla reģistrācijas atteikšana (rūpnīcas iestatījuma atjaunošana).....	21
Con@ctivity ierīkošana .....	22
Con@ctivity, izmantojot mājas bezvadu lokālo tīklu (Con@ctivity 3.0).....	23
Con@ctivity, izmantojot tiešo bezvadu lokālo tīkla savienojumu (Con@ctivity 3.0).....	23
Savienošanas atkārtošana .....	24
<b>Lietošana (automātiskā darbība)</b> .....	25
Gatavošana ar Con@ctivity funkciju (automātisks režīms) .....	25
Apcepšanas process.....	26
Īslaicīga automātiskās darbības pārtraukšana .....	27
Automātiskās darbības atjaunošana .....	27
<b>Lietošana (manuālā darbība)</b> .....	28
Gatavošana bez Con@ctivity funkcijas (manuālā darbība).....	28
Ventilatora ieslēgšana.....	28
Otrās Booster pakāpes izvēle .....	28
Pēcdarbības laika izvēle .....	29
Ventilatora izslēgšana.....	29
Gatavošanas virsmas apgaismojuma ieslēgšana un spilgtuma mazināšana.....	29
Gatavošanas virsmas apgaismojuma izslēgšana .....	29
Jaudas pārvaldība .....	30
Aizsargizslēgšana.....	30
<b>Iestatījumu maiņa</b> .....	31
Tauku filtra darba stundu skaitītāja pārregulēšana .....	31
Smaržu filtru darba stundu skaitītāja pārregulēšana vai deaktivēšana .....	32
Jaudas pārvaldības sistēmas deaktivēšana.....	32
Skārienaustiņu signāla tonis.....	33

<b>Padomi enerģijas taupīšanai</b> .....	34
<b>Tīrīšana un kopšana</b> .....	35
Korpuss .....	35
Tauku filtri .....	35
Tauku filtra maiņa .....	37
Smaržu filtri .....	38
Smaržu filtru darba stundu skaitītāja atiestatīšana .....	38
Smaržu filtra likvidācija.....	38
Reģenerējams smaržu filtrs.....	38
<b>Uzstādīšana</b> .....	39
Pirms uzstādīšanas .....	39
Aizsargplēves noņemšana.....	39
Uzstādīšanai izmantojamie materiāli .....	39
Iekārtas izmēri .....	40
Atstatums starp plīts virsmu un tvaika nosūcēju (S) .....	41
Montāžas ieteikumi .....	42
Urbumu izvietojumu attēls montāžai pie sienas .....	42
Gaisa izplūdes caurule .....	43
Pretvārsts .....	44
Ūdens kondensāts .....	44
Trokšņa slāpētājs.....	45
Elektrotīkla pieslēgums.....	46
<b>Klientu apkalpošanas dienests</b> .....	47
Kontaktinformācija traucējumu gadījumā.....	47
Identifikācijas datu plāksnītes novietojums .....	47
Garantija .....	47
<b>Tehniskie dati</b> .....	48
Papildus iegādājams piederums cirkulācijas režīmam .....	48
Atbilstības deklarācija.....	48

## Drošības norādījumi un brīdinājumi

Šis tvaika nosūcējs atbilst noteiktajām drošības prasībām. Tomēr nepareiza lietošana var radīt traumas un materiālus zaudējumus.

Pirms tvaika nosūcēja ekspluatācijas uzsākšanas rūpīgi izlasiet lietošanas un montāžas instrukciju. Tajā ir sniegti svarīgi norādījumi par montāžu, drošību, lietošanu un apkopi. Tādējādi jūs pasargāsit sevi un nesabojāsit tvaika nosūcēju.

Saskaņā ar standartu IEC 60335-1 Miele norāda, ka nodaļa par iekārtas uzstādīšanu, kā arī norādījumi par drošību un brīdinājumi ir obligāti jāizlasa un jāievēro.

Miele nevar uzņemties atbildību par zaudējumiem, kas ir radušies šo norādījumu neievērošanas dēļ.

Saglabājiet lietošanas un montāžas instrukciju un nododiet to kopā ar iekārtu, ja mainās tās īpašnieks.

### Paredzētā izmantošana

- ▶ Šis tvaika nosūcējs ir paredzēts lietošanai māj-saimniecībā un māj-saimniecības apstākļiem pielīdzināmās uzstādīšanas vietās.
- ▶ Tas nav paredzēts izmantošanai ārpus telpām.
- ▶ Lietojiet tvaika nosūcēju tikai māj-saimniecības vajadzībām — ēdiena gatavošanas laikā radušos garaiņu nosūkšanai un attīrīšanai. Nekādi citi lietošanas veidi nav pieļaujami.
- ▶ Tvaika nosūcēju gaisa recirkulācijas režīmā virs gāzes plīts nevar izmantot telpas ventilācijai, kurā tas ir uzstādīts. Par šo jautājumu konsultējieties ar gāzes sistēmu speciālistu.

► Personas, kuras savu fizisko, uztveres vai garīgo spēju, kā arī pieredzes trūkuma vai nezināšanas dēļ nespēj droši lietot tvaika nosūcēju, nedrīkst to izmantot bez uzraudzības.

Šīs personas drīkst lietot tvaika nosūcēju bez uzraudzības tikai tad, ja iekārtas darbība tām ir izskaidrota tā, lai lietošana būtu pilnīgi droša. Šīm personām ir jāpazīst un jāsaprot iespējamie draudi, ko var izraisīt nepareiza iekārtas lietošana.

### **Bērni un sadzīves tehnika**

► Bērni līdz 8 gadu vecumam nedrīkst atrasties tvaika nosūcēja tuvumā bez pastāvīgas pieaugušo uzraudzības.

► Bērni no 8 gadu vecuma drīkst lietot tvaika nosūcēju bez pieaugušo uzraudzības tikai tad, ja viņiem ir izskaidrotas visas darbības ar tvaika nosūcēju tā, lai tā lietošana būtu pilnīgi droša. Bērniem ir jāzina un jāsaprot, kādu bīstamību var radīt nepareiza lietošana.

► Bērni nedrīkst tīrīt tvaika nosūcēju vai veikt tā apkopi bez uzraudzības.

► Pieskatiet bērnus, ja viņi uzturas tvaika nosūcēja tuvumā. Nekad neļaujiet bērniem spēlēties ar tvaika nosūcēju.

► Gatavošanas virsmu apgaismojuma spuldžu gaisma ir ļoti intensīva.

It īpaši pieskatiet bērnus, lai viņi tieši nelūkotos uz apgaismojuma spuldzēm.

► Nosmakšanas risks. Spēlējoties ar iepakojuma materiālu (piemēram, plēvi), bērni var tajā ietīties vai pārvilkt to sev pār galvu un nosmakt. Glabājiet iepakojuma materiālu bērniem nepieejamā vietā.

# Drošības norādījumi un brīdinājumi

---

## Tehniskā drošība

- ▶ Nepareizi veikta iekārtas uzstādīšana, apkope vai remonts var izraisīt ļoti bīstamas situācijas un apdraudēt iekārtas lietotāju. Iekārtas uzstādīšanu, apkopi vai remontu drīkst veikt tikai uzņēmuma Miele pilnvaroti speciālisti.
- ▶ Tvaika nosūcēja bojājumi var radīt draudus jūsu drošībai. Pārbaudiet, vai iekārtai nav redzamu bojājumu. Nekad nelietojiet bojātu tvaika nosūcēju.
- ▶ Tvaika nosūcēja elektrodrošība tiek garantēta tikai tad, ja tas ir pievienots zemējuma sistēmai, kas ir uzstādīta atbilstoši spēkā esošajiem normatīviem. Šīm pamata drošības prasībām ir jābūt izpildītām. Ja rodas šaubas, ļaujiet, lai elektroinstalāciju pārbauda kvalificēts elektriķis.
- ▶ Ir iespējama pagaidu vai ilglaicīga darbība no autonomas vai nesinhronizētas energoapgādes iekārtas (piemēram, autonomajiem tīkliem, dublējošajām sistēmām). Šādas darbības priekšnoteikums ir energoapgādes iekārtas atbilstība EN 50160 vai līdzīga standarta prasībām.  
Ēkas instalācijā un šajā Miele iekārtā paredzēto aizsardzības pasākumu funkcijas un darbības veids ir jānodrošina arī autonomā vai nesinhronā režīmā vai arī tie ir jāaizstāj ar līdzvērtīgiem pasākumiem attiecībā uz instalāciju. Tas ir aprakstīts, piemēram, jaunākajā VDE-AR\_E 2510-2 laidienā.
- ▶ Lai pasargātu tvaika nosūcēju no bojājumiem, uz identifikācijas datu plāksnītes norādītajiem savienojuma parametriem (frekvencei un spriegumam) noteikti jāsakrīt ar elektrotīkla parametriem. Salīdziniet savienojuma parametrus pirms pieslēgšanas. Ja rodas šaubas, konsultējieties ar elektrotehnikas speciālistu.
- ▶ Sadalītāji vai pagarinātāji nesniedz nepieciešamo drošību (ugunsbīstamība). Neizmantojiet tos tvaika nosūcēja pieslēgšanai pie elektrotīkla.

## Drošības norādījumi un brīdinājumi

---

- ▶ Lai garantētu drošu tvaika nosūcēja darbību, tas jālieto tikai samontētā veidā.
- ▶ Šo tvaika nosūcēju nedrīkst lietot nestacionārās uzstādīšanas vietās (piemēram, uz kuģiem).
- ▶ Pieskaršanās zem sprieguma esošiem iekārtas savienojumiem, kā arī elektriskās un mehāniskās uzbūves modificēšanas mēģinājumi apdraud lietotāju un var izraisīt tvaika nosūcēja darbības traucējumus.  
Atveriet iekārtas korpusu tikai tik daudz, cik ir paredzēts montāžas un tīrīšanas norādēs. Nekad neatveriet citas korpusa daļas.
- ▶ Ja tvaika nosūcēja remontu neveic uzņēmuma Miele pilnvarots klientu apkalpošanas dienesta speciālists, garantijas prasība tiek anulēta.
- ▶ Bojātu barošanas kabeli drīkst nomainīt tikai kvalificēts speciālists.
- ▶ Apgaismojuma gaismas ķermenis ir cieši nostiprināts. Nomainītu drīkst veikt tikai Miele pilnvarots speciālists vai Miele Klientu apkalpošanas dienests.
- ▶ Uzstādīšanas un apkopes, kā arī remonta darbu laikā tvaika nosūcējam jābūt atvienotam no elektrotīkla. Iekārta ir atvienota no elektrotīkla tikai tad, ja:
  - elektroinstalācijas drošinātāji ir izslēgti vai
  - elektroinstalācijas skrūvējamie drošinātāji ir pilnībā izskrūvēti, vai
  - kontaktdakša (ja tāda ir) ir atvienota no kontaktligzdas. Atvienojot jāsatver kontaktdakšas korpuss, nevis vads.

# Drošības norādījumi un brīdinājumi

## Lietošana vienlaikus ar telpas gaisu izmantojošu kurtuvi

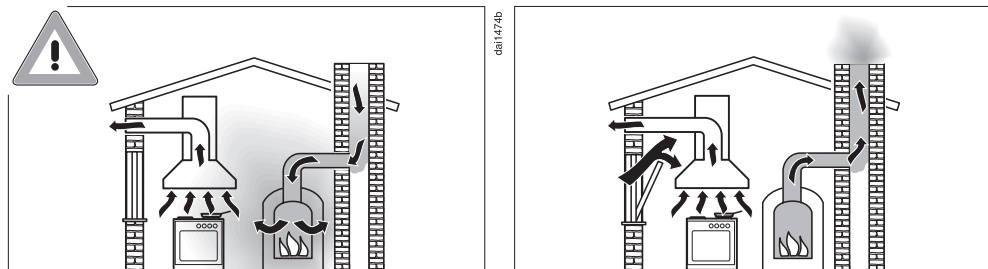

⚠ Degšanas procesā radušās gāzes var izraisīt saindēšanos. Vienlaikus lietojot tvaika nosūcēju un kurtuvi, kas atrodas tajā pašā telpā vai izmanto šīs telpas gaisu, jāievēro vislielākā piesardzība. Kurtuves, kas degšanas procesam izmanto telpas gaisu, to izsūc no attiecīgās telpas un, izmantojot izplūdes gāzu sistēmas (piemēram, dūmvadu), izvada izplūdes gāzes ārā. Šādas kurtuves var būt, piemēram, ar gāzi, šķidro kurināmo, malku vai oglēm darbināmas apkures iekārtas, caurplūdes sildītāji, ūdens sildītāji, plītis vai cepeškrāsnis.

Tvaika nosūcējs izsūc gaisu no virtuves un blakus esošajām telpām. Tas attiecas uz šādiem darbības veidiem:

- gaisa novadīšanas režīms;
- gaisa novadīšanas režīms ar ārējo ventilatoru;
- gaisa cirkulācijas režīms ar ārpus telpas ierīkotu recirkulācijas gaisa kameru.

Ja gaisa pievade ir nepietiekama, rodas pazemināts spiediens. Kurtuve saņem pārāk maz degšanas procesam nepieciešamā gaisa. Degšanas process tiek ierobežots.

Toksiskas dūmgāzes no dūmvada vai dūmgāzu novadīšanas kanāla var tikt iesūktas dzīvojamās telpās.

Tas ir bīstami dzīvībai.



## Drošības norādījumi un brīdinājumi

Drošību var garantēt, ja tvaika nosūcēja un kurtuves, kas izmanto telpas gaisu, vienlaicīgas darbības laikā telpā vai vienas ventilācijas sistēmas ietvaros savienotajās telpās spiediena pazemināšanās nepārsniedz 4 Pa (0,04 mbar), tādējādi nepieļaujot kurtuves dūmgāzu iesūkšanu atpakaļ.

To var panākt, degšanas procesam nepieciešamo gaisu papildus pievadot pa nenoslēdzamām atverēm, piemēram, durvīs vai logos. Šajā gadījumā ir jānodrošina pietiekams gaisa ieplūdes atveres šķērsriezums. Tikai būvkonstrukcijā iestrādātā gaisa ieplūdes / izvades kārba parasti nevar nodrošināt pietiekamu gaisa pievadi.

Novērtējot nepieciešamo gaisa ieplūdes apjomu, vienmēr ir jāņem vērā visas dzīvokļa kopējai ventilācijas sistēmai pievienotās telpas. Šajā jautājumā varat konsultēties ar skursteņslauķu dienestu.

Ja tvaika nosūcēju lieto gaisa cirkulācijas režīmā, kad gaiss tiek novadīts atpakaļ tajā pašā telpā, tā vienlaicīga lietošana ar telpas gaisu izmantojošu kurtuvi nerada nekādu risku.

# Drošības norādījumi un brīdinājumi

---

## Pareiza izmantošana

► Atklāta liesma rada ugunsgrēka risku.

Nekad nestrādājiet ar atklātu liesmu zem tvaika nosūcēja. Piemēram, ir aizliegta ēdienu gatavošana ar flambēšanas metodi vai grilēšana uz atklātas liesmas. Ieslēgtais tvaika nosūcējs var iesūkt liesmas filtrā. Nogulsnējušies tauki var aizdegties.

► Gatavojot ēdienu uz gāzes plīts virsmas, augstas temperatūras ietekmē tvaika nosūcējam var rasties bojājumi.

- Nekādā gadījumā neatstājiet degošus gāzes plīts degļus, ja uz tiem nav novietoti trauki. Izslēdziet gāzes padevi arī pirms īslaicīgas gatavošanas trauka noņemšanas.
- Izvēlieties degļa izmēram atbilstošus ēdiena gatavošanas traukus.
- Noregulējiet liesmu tā, lai tās platums nekādā gadījumā nepārsniegtu trauka lielumu.
- Nepieļaujiet, ka ēdienu gatavošanas trauki pārāk sakarst (piemēram, gatavojot ēdienus Wok pannā).

► Ūdens kondensāts var izraisīt tvaika nosūcēja koroziju.

Vienmēr, kad lietojat gatavošanas virsmu, ieslēdziet tvaika nosūcēju, lai ūdens kondensāts nevarētu uzkrāties.

► Pārkarsusi eļļa vai tauki var pašai aizdegties un tādējādi aizdedzināt tvaika nosūcēju.

Gatavojot ēdienus eļļā un taukos, neatstājiet katlus, pannas un fritēšanas ierīces bez uzraudzības. Tāpēc arī grilēt ar elektriskās grilēšanas ierīcēm drīkst, tikai pastāvīgi kontrolējot ierīces darbību.

► Tauku un netīrumu nogulsnes mazina tvaika nosūcēja darbības efektivitāti.

Lai nodrošinātu tvaika attīrīšanu, nekad nelietojiet tvaika nosūcēju bez tauku filtriem.

► Veicot tīrīšanu neatbilstoši norādījumiem, kas ir sniegti šajā lietošanas instrukcijā, rodas ugunsgrēka risks.

► Ņemiet vērā, ka tvaika nosūcējs ēdiena gatavošanas laikā izplūstošā siltuma iedarbībā var spēcīgi sakarst.

Korpusam un tauku filtram drīkst pieskarties tikai tad, kad tvaika nosūcējs ir atdzisis.

### **Atbilstoša uzstādīšana**

► Ņemiet vērā savas plīts ražotāja norādījumus par to, vai ir atļauta ekspluatācija apvienojumā ar tvaika nosūcēju.

► Tvaika nosūcēju nedrīkst uzstādīt virs iekārtām, kas darbojas ar cieto kurināmo.

► Ja atstatums starp ēdiena gatavošanas iekārtu un tvaika nosūcēju ir pārāk mazs, tas var radīt tvaika nosūcēja bojājumus.

Ja ēdiena gatavošanas iekārtas ražotājs nav noteicis, ka drošībai ir nepieciešams lielāks atstatums, starp gatavošanas iekārtas virsmu un tvaika nosūcēja apakšējo malu nodrošiniet sadaļā “Uzstādīšana” norādīto atstatumu.

Ja zem tvaika nosūcēja tiek izmantotas dažādas gatavošanas iekārtas, kam ir nepieciešami dažādi drošības atstatumi, ir jāievēro lielākais norādītais drošības atstatums.

► Piestiprinot tvaika nosūcēju, jāņem vērā informācija nodaļā “Uzstādīšana”.

► Detaļām var būt asas malas un ar tām var savainoties. Montāžas laikā valkājiet cimdus, kas pasargā no sagriešanās.

► Gaisa izplūdes kanāla ierīkošanai drīkst izmantot tikai no nedegoša materiāla izgatavotas caurules vai šļūtenes. Tās var iegādāties specializētajos veikalos vai klientu apkalpošanas dienestā.

## **Drošības norādījumi un brīdinājumi**

---

▶ Gaisu nedrīkst novadīt ne ekspluatācijā esošā dūmu vai dūmgāzu novadīšanas kanālā, ne ventilācijas šahtā, kas ir paredzēta gaisa novadīšanai no telpām, kurās ir uzstādītas kurtuves.

▶ Ja gaisa izvadei lieto vairs neizmantotu dūmu vai dūmgāzu novadīšanas kanālu, ņemiet vērā atbildīgo iestāžu izdotos noteikumus.

### **Tīrīšana un kopšana**

▶ Tvaiks no tvaika tīrītāja var iekļūt iekārtas elektriskajās daļās un izraisīt īsslēgumu.

Tvaika nosūcēja tīrīšanai nekādā gadījumā neizmantojiet ierīces, kas darbojas ar tvaika strūklu.

### **Piederumi un rezerves daļas**

▶ Lietojiet tikai oriģinālos Miele piederumus. Ja iekārtā ir uzstādītas vai iebūvētas nepiederīgas daļas, garantija un / vai ražotāja atbildība par izstrādājumu tiek anulēta.

▶ Miele garantē atbilstību drošības prasībām tikai tad, ja tiek izmantotas oriģinālās rezerves daļas. Bojātās detaļas drīkst nomainīt tikai ar Miele oriģinālajām rezerves daļām.

▶ Miele garantē funkcijas nodrošinošo rezerves daļu piegādi līdz 15 gadiem, bet vismaz 10 gadus pēc jūsu tvaika nosūcēja sērijveida ražošanas pārtraukšanas.

## Iepakojuma utilizācija

Iepakojums kalpo pārvietošanai un pašā iekārtā no bojājumiem pārvadāšanas laikā. Iepakojuma materiāli ir izraudzīti, ņemot vērā vides aizsardzības un materiālu utilizācijas prasības, tāpēc tos kopumā var atkārtoti pārstrādāt.

Iepakojuma atkārtota iekļaušana materiālu apritē ļauj taupīt izejvielas. Atkarībā no materiāla izmantojiet īpašas izejvielu krātuves un nodošanas iespējas. Transportēšanas iepakojumu pieņem Miele specializētais tirgotājs.

## Nolietotās iekārtas utilizācija

Elektriskās un elektroniskās ierīces bieži satur vērtīgus materiālus. Tās satur arī noteiktas vielas, maisījumus un detaļas, kas bija nepieciešamas to darbībai un drošībai. Ja šie materiāli nokļūst sadzīves atkritumos vai ar tiem rīkojas neatbilstoši, tie var kaitēt cilvēku veselībai un videi. Tāpēc nekādā gadījumā nepieļaujiet nolietotās iekārtas nokļūšanu sadzīves atkritumos.



Nododiet to utilizācijai vietējās pašvaldības, specializētā tirgotāja vai Miele ierīkotajā oficiālajā elektrisko un elektronisko ierīču bezmaksas savākšanas un pieņemšanas punktā. Saskaņā ar likumu jūs atbildat par iespējamo personas datu dzēšanu no utilizācijai paredzētās likvidējamās iekārtas. Atbilstoši likumdošanas aktiem jūsu pienākums ir izņemt nolietotās baterijas un akumulatorus, kas nav nedalāmi savienoti ar iekārtu, kā arī lampas, kuras ir iespējams izņemt, nebojājot tās. Nododiet šīs detaļas atbilstošā savākšanas vietā, kur tās var nodot bez atlīdzības. Lūdzu, nodrošiniet, lai likvidējamā iekārta līdz aiztransportēšanas brīdim tiktu uzglabāta bērniem nepieejamā vietā.

# Tvaika nosūcēja pārskats

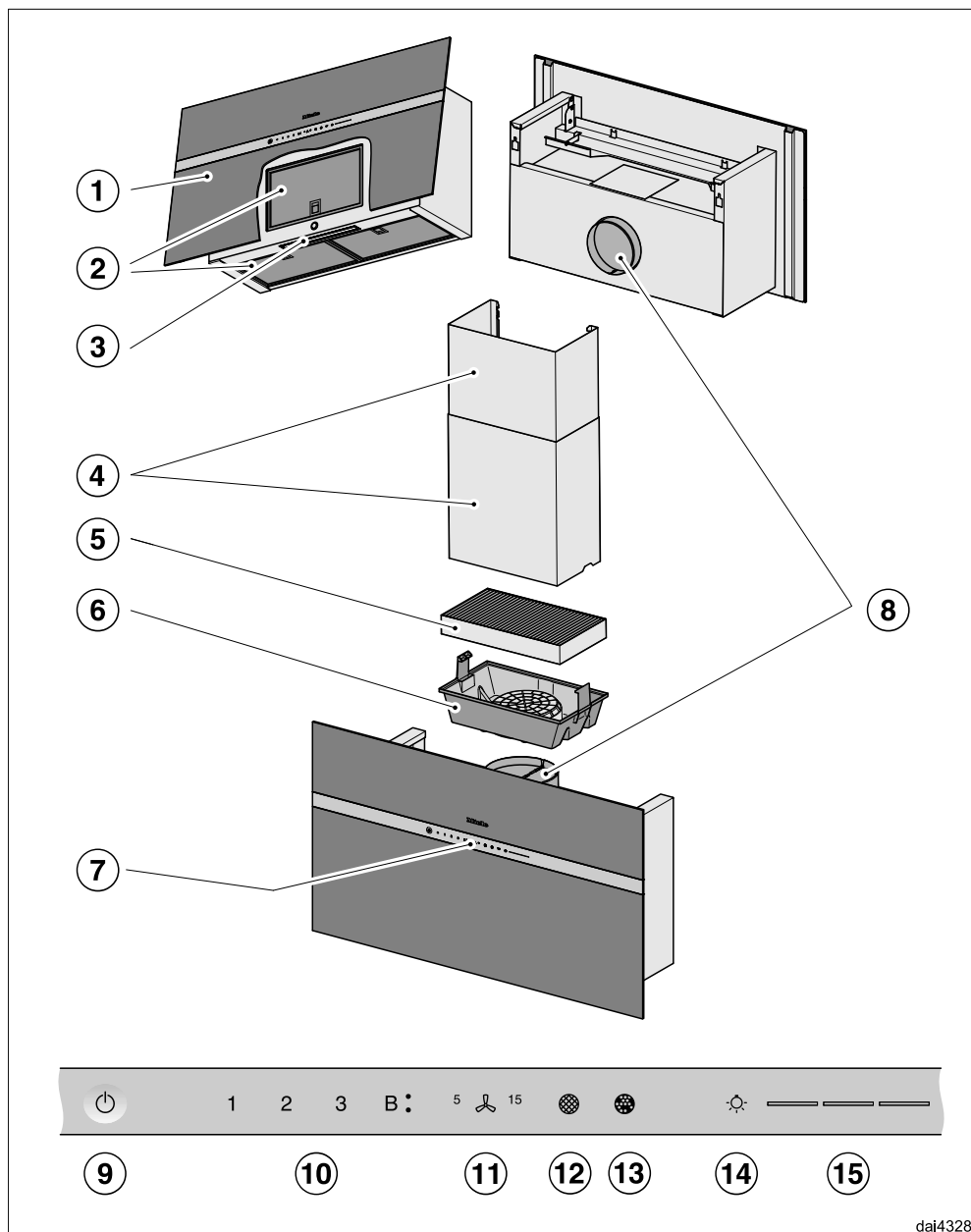

dal4328

- ① Nosūcēja pārsegs
- ② Tauku filtrs
- ③ Gatavošanas virsmas apgaismojums
- ④ Dūmvads  
Atsevišķi pasūtāms piederums  
Tikai gaisa novadīšanas režīmā
- ⑤ Smaržu filtrs  
Vienreiz izmantojams vai atjaunojams smaržu filtrs  
Atsevišķi pasūtāms piederums lietošanai gaisa cirkulācijas režīmā
- ⑥ Smaržu filtra kasete
- ⑦ Vadības elementi
- ⑧ Gaisa izplūdes īscaurule  
Izplūstošo gaisu var izvadīt uz augšu vai uz aizmuguri.  
Cirkulācijas režīmā izplūstošo gaisu var izvadīt tikai uz augšu.
- ⑨ Skārientaustiņš tvaika nosūcēja ieslēgšanai un izslēgšanai
- ⑩ Skārientaustiņi ventilatora ieslēgšanai un izslēgšanai un ventilatora jaudas iestatīšanai
- ⑪ Brīvskrējiena funkcijas skārientaustiņš
- ⑫ Tauku filtru darba stundu skaitītāja skārientaustiņš
- ⑬ Smaržu filtra darba stundu skaitītāja skārientaustiņš
- ⑭ Gatavošanas virsmas apgaismojuma ieslēgšanas, izslēgšanas un spilgtuma mazināšanas skārientaustiņš
- ⑮ Skārientaustiņi apgaismojuma pakāpju izvēlei un rādījumam

# Funkciju apraksts

---

Atkarībā no modeļa tvaika nosūcējam ir iespējamas turpmāk minētās funkcijas.

## Gaisa novadīšanas režīms



Iekārtā iesūktais gaiss tiek attīrīts tauku filtrus un izvadīts no ēkas.

dab0494a

## Gaisa recirkulācijas režīms

(ar smaržu filtriem, kas jāiegādājas papildus; skatīt nodaļu “Tehniskie parametri”)



dab0494b

Iekārtā iesūktais gaiss tiek attīrīts gan tauku filtrus, gan papildus arī smaržu filtrā. Pēc tam gaiss tiek ievadīts atpakaļ virtuvē.



### Personīgi uzraksti iekārtas priekšpusē (tāfele)

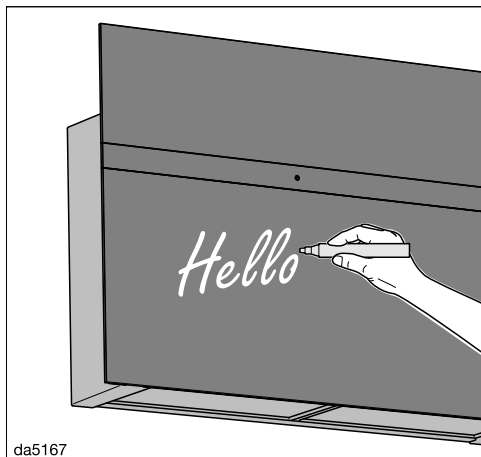

Uz iekārtas priekšpusē, kas ir izgatavota no spodrināta drošības stikla, var rakstīt un zīmēt. Piemēram, var atstāt ziņas ģimenes locekļiem.

Ieteicams pirms pirmās rakstīšanas reizes visu stikla priekšējo paneli notīrīt ar stiklam paredzētu mikrošķiedras drānu un remdenu ūdeni. Pēc tam nosusiniet ar mīkstu drānu.

⚠ Uzraksti ar nepiemērotiem izstrādājumiem var radīt bojājumus.

Nekad nerakstiet uz stikla priekšējā paneļa ar lodīšu pildspalvu, krāsainu vai parastu zīmuli, korigējošo zīmuli, vaska krītiņu, eļļas krītiņu, flomāsteru (piemēram, teksta marķieri, folijas marķieri utt.). No stikla priekšējā paneļa tos var būt grūti vai pat neiespējami notīrīt.

Uzrakstiem izmantojiet tikai ieteicamos izstrādājumus, jo tos ir viegli notīrīt no stikla priekšējā paneļa.

Uzrakstiem ir ieteicami šādi izstrādājumi:

- šķidrie krītiņi (papildus iegādājams piederums);
- parastie tāfeles krītiņi.

⚠ Nepareiza tīrīšana var radīt bojājumus.

Priekšējais stikla panelis var mainīt krāsu un īpašības, ja tīrīsiet tikai atsevišķas tā vietas, slaucīsiet netīrumus ar sausu drānu vai izmantosiet nepareizu tīrīšanas līdzekli.

Lūdzu, ņemiet vērā nodaļas "Tīrīšana un kopšana" norādījumus, lai saglabātu stikla virsmas optimālās īpašības.

# Ekspluatācijas sākšana





## Gaisa novadīšanas vai gaisa cirkulācijas režīma izvēle

Tvaika nosūcējs ir piemērots darbam gaisa novadīšanas un gaisa cirkulācijas režīmā. Ventilatora jauda tiek pielāgota izvēlētajam darbības režīmam. Rūpnīcā ir iestatīts gaisa cirkulācijas režīms. Lai tvaika nosūcējs darbotos gaisa novadīšanas režīmā, tas ir jāiestata.

Gaisa novadīšanas režīmu iestata, deaktivējot smaržu filtra(-u) darba stundu skaitītāju.

- Pieskarities ieslēgšanas / izslēgšanas taustiņam .

Visi simboli ir izgaismoti ar samazinātu spožumu.

- Turiet nospiestu brīvskrējiena taustiņu <sup>5</sup> <sup>15</sup>, līdz izgaismojas tauku filtra  un smaržu filtra  simboli.

- Pieskarities smaržu filtra simbolam .

Mirgo smaržu filtra simbols  un viens no ventilatora jaudas pakāpes rādījumiem.

- Pieskarities taustiņam **B**.
- Apstipriniet iestatījumu ar smaržu filtra taustiņu .

Visas kontrollampīņas nodziest.

Gaisa novadīšanas režīms ir iestatīts.

Ja apstiprināšana netiek veikta 4 minūtēs, tiek saglabāts iepriekšējais iestatījums.

## Miele@home ierīkošana

Priekšnosacījums:

- WLAN bezvadu lokālais tīkls;
- Miele lietotne;
- Miele lietotāja konts. Lietotāja kontu var izveidot, izmantojot Miele lietotni.

Jūsu tvaika nosūcējs ir aprīkots ar integrētu bezvadu lokālā tīkla moduli. Savienojiet tvaika nosūcēju ar mājas bezvadu lokālo tīklu. Pēc tam tvaika nosūcēju var vadīt ar Miele lietotni.

Ja Miele plīts virsma ir iekļauta arī mājas bezvadu lokālajā tīklā (WLAN), varat automātiski vadīt tvaika nosūcēju, izmantojot Con@ctivity funkciju.

Pārliecinieties, ka tvaika nosūcēja uzstādīšanas vietā ir pietiekami spēcīgs jūsu bezvadu lokālā tīkla signāls.

Savienojumu ar mājas WLAN bezvadu lokālo tīklu var izveidot ar lietotni Miele vai WPS.

## Miele@home pieejamība

Miele lietotnes izmantošana ir atkarīga no Miele@home pakalpojuma pieejamības jūsu valstī.

Miele@home pakalpojums nav pieejams katrā valstī.

Informāciju par pieejamību var iegūt tīmekļvietnē [www.miele.com](http://www.miele.com).

## Miele lietotne

Miele lietotni var bez maksas lejupielādēt *Apple App Store*® vai *Google Play Store*™.



## Savienojums, izmantojot lietotni

Tīkla savienojumu var izveidot, izmantojot programmu Miele.

- Instalējiet programmu Miele savā mobilajā galierīcē.

Lai reģistrētos, ir nepieciešama:

1. jūsu WLAN bezvadu lokālā tīkla parole;
2. jūsu tvaika nosūcēja parole.



Tvaika nosūcēja parole ir pēdējie deviņi sērijas numura cipari, kas atrodas uz identifikācijas datu plāksnītes.

Lai apskatītu identifikācijas datu plāksnīti, jāizņem tauku filtri.



- Sāciet iekārtas reģistrācijas procesu lietotnē. Veiciet nepieciešamās reģistrācijas darbības.



Pēc uzaicinājuma aktivēt tvaika nosūcēja WLAN bezvadu lokālo tīklu rīkojieties, kā ir norādīts turpmāk.

# Ekspluatācijas sākšana

- Pieskarities ieslēgšanas / izslēgšanas taustiņam .

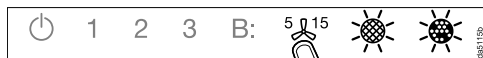
Visi simboli ir izgaismoti ar samazinātu spožumu.



- Turiet nospiestu brīvskrējiena taustiņu , līdz izgaismojas tauku filtra  un smaržu filtra  simboli.

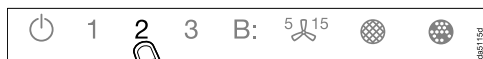

- Pieskarities taustiņam **2**.

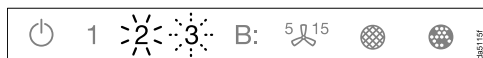

Rādījums **2** izgaismojas nepārtraukti, **3** mirgo.

Turpmākajās divās minūtēs tvaika nosūcējs ir gatavs savienojumam.



- Veiciet nākamās lietotnē norādītās darbības.

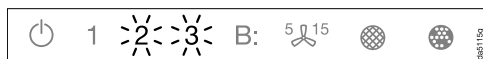

Pēc sekmīgas savienojuma izveides **2** un **3** izgaismojas nepārtraukti.



- Izeijiet no tvaika nosūcēja savienojuma režīma, pieskaroties brīvskrējiena taustiņam  **5 15**.

Tagad tvaika nosūcēju var vadīt ar lietotnes palīdzību.



## Savienojums, izmantojot WPS

Jūsu bezvadu lokālā tīkla maršrutētājam ir jābūt iespējotai WPS (WiFi Protected Setup) opcijai.

- Pieskarities ieslēgšanas / izslēgšanas taustiņam .

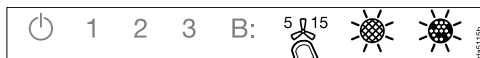
Visi simboli ir izgaismoti ar samazinātu spožumu.



- Turiet nospiestu brīvskrējiena taustiņu , līdz izgaismojas tauku filtra  un smaržu filtra  simboli.

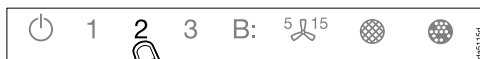

- Pieskarities taustiņam **2**.



Rādījums **2** izgaismojas nepārtraukti, **3** mirgo.

Bezvadu lokālā tīkla savienojums viena laiku ir jāaktivē gan tvaika nosūcējam, gan WPS maršrutētājam.



- Pēc dažām sekundēm nospiediet tvaika nosūcēja taustiņu **B**.



Pēc īsa brīža **2** izgaismojas nepārtraukti **3** un **B** mirgo.

Turpmākajās divās minūtēs tvaika nosūcējs ir gatavs savienojumam.



- Aktivējiet WPS savienojumu savam bezvadu lokālā tīkla maršrutētājam.

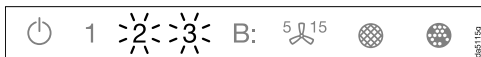

Pēc sekmīgas savienojuma izveides **2** un **3** izgaismojas nepārtraukti.

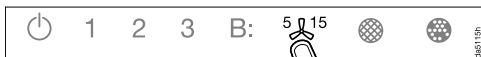

- Izejiet no tvaika nosūcēja savienojuma režīma, pieskaroties brīvskrējienu taustiņam **5** <sup>15</sup>.

Tagad tvaika nosūcēju var vadīt ar lietotnes palīdzību.

Ja savienojumu neizdevās izveidot, iespējams, WPS iespēja maršrutētājā netika aktivēta pietiekami ātri. Atkārtojiet iepriekšminētās darbības vēlreiz.

**Norāde:** Ja bezvadu lokālā tīkla maršrutētājam nav WPS opcijas, savienošanai izmantojiet Miele lietotni.



## Bezvadu lokālā tīkla reģistrācijas atteikšana (rūpnīcas iestatījuma atjaunošana)

Lai izveidotu jaunu bezvadu lokālā tīkla savienojumu, vispirms jāpārtrauc esošais bezvadu lokālā tīkla savienojums.

- Pieskarieties ieslēgšanas / izslēgšanas taustiņam .

Visi simboli ir izgaismoti ar samazinātu spožumu.



- Turiet nospiestu brīvskrējienu taustiņu **5** <sup>15</sup>, līdz izgaismojas tauku filtra  un smaržu filtra  simboli.

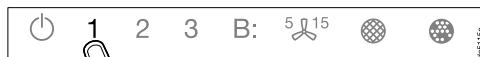

- Pieskarieties taustiņam **1**.

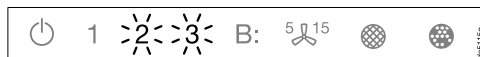

Ja iepriekš ir izveidots bezvadu lokālā tīkla savienojums, **2** un **3** izgaismojas nepārtraukti.

Turpmākajās divās minūtēs tvaika nosūcējs ir gatavs savienojuma pārtraukšanai.

# Ekspluatācijas sākšana

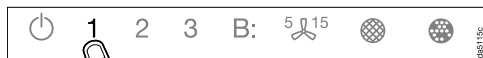

- Pieskarities taustiņam **1**.

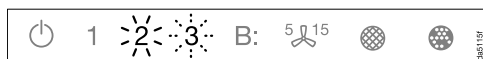

- 2** izgaišmojas nepārtraukti un **3** mirgo.

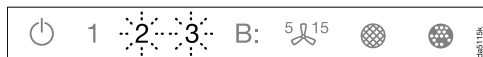

- Pēc dažām sekundēm sāk mirgot **2** un **3**. Savienojums ir pārtraukts.

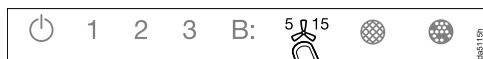

- Izejiet no tvaika nosūcēja reģistrācijas atteikšanas režīma, pieskaroties brīvskrējiena taustiņam **5** <sup>15</sup>.

Bezvadu lokālā tīkla savienojums ir pārtraukts. Var izveidot jaunu savienojumu.

## Con@ctivity ierīkošana

Con@ctivity funkcija nodrošina tiešu saziņu starp Miele elektrisko plīts virsmu un Miele tvaika nosūcēju. Izmantojot šo funkciju, tvaika nosūcēja darbību var vadīt automātiski atkarībā no Miele elektriskās plīts virsmas darbības statusa.

- Ieslēdzot gatavošanas virsmu, tiek automātiski ieslēgts gatavošanas virsmas apgaismojums un pēc neilga laika arī tvaika nosūcēja ventilators.
- Gatavošanas laikā tvaika nosūcējs automātiski nosaka nepieciešamo ventilatora jaudas pakāpi. Ventilatora jaudas pakāpe ir atkarīga no ieslēgto gatavošanas virsmu skaita un izvēlētajām gatavošanas jaudas pakāpēm.
- Kad gatavošana ir pabeigta, ventilators un plīts virsmas apgaismojums pēc iepriekš iestatīta pēcdarbības laika automātiski izslēdzas.

Plašāku informāciju par šo funkciju skatiet nodaļā "Lietošana".

## Con@ctivity, izmantojot mājas bezvadu lokālo tīklu (Con@ctivity 3.0)

Priekšnosacījums:

- mājas WLAN bezvadu lokālais tīkls;
- Miele plīts virsma ar iespējotu bezvadu lokālo tīklu.

- Iekļaujiet tvaika nosūcēju un plīts virsmu mājas bezvadu lokālajā tīklā (skatīt apakšnodaļu "Miele@home ierīkošana").

Con@ctivity funkcija tiek aktivēta automātiski.

## Con@ctivity, izmantojot tiešo bezvadu lokālo tīkla savienojumu (Con@ctivity 3.0)

Priekšnosacījums:



- Miele plīts virsma ar iespējotu bezvadu lokālo tīklu.

Ja jums nav mājas tīkla, varat izveidot tiešu savienojumu starp plīts virsmu un tvaika nosūcēju.

- Pieskarieties ieslēgšanas / izslēgšanas taustiņam .

Visi simboli ir izgaismoti ar samazinātu spožumu.



- Turiet nospiestu brīvskrējiena taustiņu  <sup>5 15</sup>, līdz izgaismojas tauku filtra  un smaržu filtra  simboli.

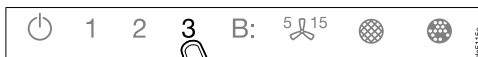

- Pieskarieties taustiņam **3**.

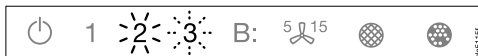

Rādītājs **2** izgaismojas nepārtraukti, **3** mirgo.

Turpmākajās divās minūtēs tvaika nosūcējs ir gatavs savienojumam.

# Ekspluatācijas sākšana

- Aktivējiet bezvadu lokālā tīkla savienojumu plīts virsmai. Plašāku informāciju skatiet plīts virsmas lietošanas instrukcijā.



Pēc sekmīgas savienojuma izveides **2** un **3** izgaismojas nepārtraukti.

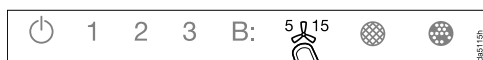

- Izejiet no tvaika nosūcēja savienojuma režīma, pieskaroties brīvskrējiena taustiņam <sup>5</sup>15.

Con@ctivity funkcija ir aktivēta.

Ja pastāv tiešais WLAN bezvadu lokālā tīkla savienojums, plīts virsmu un tvaika nosūcēju nevar pievienot mājas tīklam. Ja vēlaties izveidot to vēlāk, vispirms ir jāpārtrauc tiešais bezvadu lokālā tīkla savienojums starp plīts virsmu un tvaika nosūcēju (skatiet nodaļu “Bezvadu lokālā tīkla reģistrācijas atteikšana”).

## Savienošanas atkārtošana

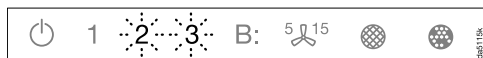

Ja savienojums nav iespējams, mirgo **2** un **3** vai arī procesu pārtrauc tvaika nosūcējs.

- Pārtrauciet savienojumu pie tvaika nosūcēja (skatiet nodaļu “Bezvadu lokālā tīkla atteikšana”) un pie plīts virsmas.
- Atkārtojiet savienošanu.



# Lietošana (automātiskā darbība)

Ja Con@ctivity funkcija ir aktivēta, tvaika nosūcējs vienmēr darbojas automātiskajā režīmā (skatīt apakšnodaļu “Con@ctivity ierīkošana”).

Ja vēlaties tvaika nosūcēju vadīt manuāli, ievērojiet nodaļas “Lietošana (manuālais režīms)” apakšnodaļā “Gatavošana bez Con@ctivity funkcijas” sniegtos norādījumus.

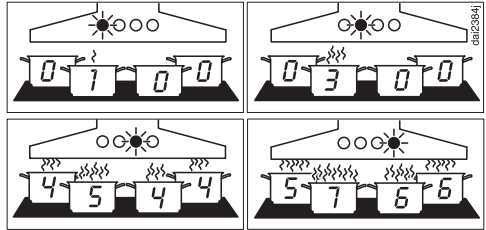

Ventilatora jaudas pakāpju no **1** līdz **6** piemēri

## ■ Atveriet tvaiku ekrānu.

Ja tvaiku ekrāns ir atvērts, tiek nodrošināta optimāla virtuves tvaiku atsūkšana.

## Gatavošana ar Con@ctivity funkciju (automātisks režīms)

### ■ Ieslēdziet gatavošanas virsmai jebkuru gatavošanas jaudas pakāpi.

Ieslēdzas gatavošanas virsmas apgaismojums.

Pēc dažām sekundēm ieslēdzas ventilators, vispirms īslaicīgi pakāpē **2**, uzreiz pēc tam pakāpē **1**.

Gatavošanas laikā tvaika nosūcējs automātiski nosaka ventilatora jaudas pakāpi.

Noteicošā ir plīts virsmas kopējā ieslēgtā jauda, proti, ieslēgto gatavošanas virsmu skaits un izvēlētās jaudas pakāpes.

Ja plīts virsmai tiek ieslēgta augstāka jaudas pakāpe vai tiek ieslēgtas vairākas gatavošanas virsmas, arī tvaika nosūcēja ventilatoram ieslēdzas augstāka jaudas pakāpe.

Ja plīts virsmas jaudas pakāpe tiek samazināta vai kāda no gatavošanas virsmām tiek izslēgta, tiek pielāgota arī ventilatora jaudas pakāpe.

## Reaģēšanas laiks

Tvaika nosūcējs reaģē ar laika aizkavi. Ir ņemts vērā, ka plīts virsmas gatavošanas jaudas pakāpes maiņa neizraisa tūlītēju izgarojumu apjoma samazināšanos vai palielināšanos.

Plīts virsma nosūta informāciju uz tvaika nosūcēju ar laika intervāliem, arī tāpēc tvaika nosūcējs var reaģēt ar laika aizkavi.

Tvaika nosūcējs reaģē pēc dažām sekundēm vai minūtēm.

# Lietošana (automātiskā darbība)

---

## Apcepšanas process

- Ieslēdziet augstāku plīts virsmas jaudas pakāpi, lai, piem., sakarsētu gatavošanai paredzētos traukus pirms cepšanas. Kad ir pagājušas 10 sekundes līdz 4 minūtes, atkal ieslēdziet zemāku jaudas pakāpi (60 sekundes līdz 5 minūtes Highlight plīts virsmai).

Tvaika nosūcējs identificē cepšanas procesu.

Tvaika nosūcējs ieslēdzas un pēc plīts virsmas jaudas pakāpes samazināšanas pārslēdzas uz 3. jaudas pakāpi, un turpina darboties šajā ventilatora jaudas pakāpē apmēram 5 minūtes.

Pēc tam ventilatora jaudas pakāpi turpina noteikt Con@ctivity funkcija.

Manuāli citu ventilatora jaudas pakāpi var ieslēgt arī agrāk.

## Izslēgšana

- Izslēdziet visas gatavošanas virsmas.

Dažu turpmāko minūšu laikā tvaika nosūcēja ventilatora jauda pakāpeniski samazināsies, līdz ventilators izslēgsies.

Tādējādi virtuves gaiss tiek attīrīts no atlikušajiem garaiņiem un aromātiem.

- Ventilators uzreiz pārslēdzas no intensīvās darbības pakāpes uz 3. jaudas pakāpi.
- Ja ventilators darbojas ar 3. jaudas pakāpi, aptuveni pēc 1 minūtes tas pārslēgsies uz 2. jaudas pakāpi.
- No 2. jaudas pakāpes ventilators pēc 2 minūtēm pārslēgsies uz 1. pakāpi.
- Pēc 2 minūšu ilgas darbības ar 1. pakāpes jaudu ventilators izslēgsies.
- Pēc 30 sekundēm izslēgsies gatavošanas virsmu apgaismojums.

Gatavošanas process ir beidzies.

## Īslaicīga automātiskās darbības pārtraukšana

Gatavošanas laikā tvaika nosūcēja automātisko darbību īslaicīgi pārtrauc šādi:

- manuāli izvēlieties citu ventilatora jaudas pakāpi vai
- manuāli izslēdziet tvaika nosūcēju, vai
- aktivizējiet tvaika nosūcēja pēcdarbības funkciju . Pēc iestatītā pēcdarbības laika beigām ventilators izslēgsies, bet apgaismojums paliks ieslēgts.

Tagad tvaika nosūcēja funkcijas ir ieslēdzamas manuāli (skatiet nodaļu "Apkalpošana (manuālais režīms)").

## Automātiskās darbības atjaunošana

Tvaika nosūcēja automātiskā darbība atjaunojas šādos gadījumos:

- pēc manuālas ventilatora jaudas pakāpes iestatīšanas aptuveni 5 minūtes netiek veiktas nekādas tvaika nosūcēja vadības darbības vai
- manuāli iestatītā ventilatora jaudas pakāpe atbilst automātiski izvēlētajai jaudas pakāpei, vai
- tvaika nosūcēja ventilators un plīts virsma ir izslēgta vismaz 30 sekundes.

Atkārtoti ieslēdzot plīts virsmu, automātiskā darbība atsākas.

Varat manuāli vadīt tvaika nosūcēju visa gatavošanas procesa laikā.

- **Pirms** plīts virsmas ieslēgšanas ieslēdziet tvaika nosūcēja ventilatoru.

Ja pēc gatavošanas beigām tvaika nosūcējs un plīts virsma ir izslēgta vismaz 30 sekundes, atkārtoti ieslēdzot plīts virsmu, automātiskā darbība atsākas.

# Lietošana (manuālā darbība)

---

## Gatavošana bez Con@ctivity funkcijas (manuālā darbība)

Tvaika nosūcēja vadība jāveic manuāli šādos gadījumos:

- nav aktivēta Con@ctivity funkcija;
- Con@ctivity funkcija ir īslaicīgi deaktivēta (skatīt nodaļas “Lietošana (automātiskais režīms)” apakšnodaļu “Īslaicīga automatiskās darbības pārtraukšana”).

- Atveriet tvaiku ekrānu.

Ja tvaiku ekrāns ir atvērts, tiek nodrošināta optimāla virtuves tvaiku atsūkšana.

## Ventilatora ieslēgšana

Ieslēdziet ventilatoru, tiklīdz sākat gatavot ēdienu. Tādējādi gatavošanas procesā radušies tvaiki tiek iesūkti jau no paša sākuma.

Lai pielāgotu tvaika nosūcēja darbību nelielam līdz lielam tvaika un aromātu apjomam, ir pieejamas jaudas pakāpes no **1** līdz **3**.

Ja īslaicīgi, piemēram, apcept ēdienu, tvaiks un aromāts izplatās pastiprināti, varat izvēlēties intensīvās darbības pakāpi **B**.

- Pieskarieties ieslēgšanas / izslēgšanas taustiņam .

Visi simboli ir izgaismoti ar samazinātu spožumu.

- Pieskarieties kādam no taustiņiem **1** līdz **B**.

Ventilators ieslēdzas vēlamajā jaudas pakāpē.

## Otrās Booster pakāpes izvēle

- Ja izvēlaties Booster pakāpi, izgaismojams simbols **B.** Ja vēlaties jaudas pakāpi vēl paaugstināt, vēlreiz pieskarieties taustiņam **B**.

Izgaismojams simbols **B.**

Ir ieslēgta otrā Booster pakāpe. Ventilatora jauda īslaicīgi paaugstinās.

## Intensīvo pakāpju izslēgšana

Ja ir ieslēgta jaudas pārvaldība (iepriekšējais iestatījums), pirmā intensīvā pakāpe **B.** pēc 5 minūtēm tiek automatiski pārslēgta atpakaļ uz **3**. pakāpi.

Otrā intensīvā pakāpe **B.** tiek izslēgta pēc 2 minūtēm (arī ar izslēgtu jaudas pārvaldību).

## Pēcdarbības laika izvēle

Ļaujiet ventilatoram darboties arī dažas minūtes pēc ēdiena pagatavošanas. Virtuves gaiss tiek attīrīts no atlikušajiem garaiņiem un aromātiem.

Tiek novērsta palieku veidošanās tvaika nosūcējā un to izraisītie aromāti.

Pēcdarbības funkcija nodrošina automātisku ventilatora izslēgšanos pēc iepriekš iestatītā laika beigām.

- Kad ēdiena gatavošana ir pabeigta un ventilators ir ieslēgts, nospiediet pēcdarbības taustiņu <sup>5</sup>⌂<sup>15</sup>
- 1 reizi: ventilators izslēgsies pēc 5 minūtēm (**5** ⌂ izgaismots);
- 2 reizes: ventilators izslēgsies pēc 15 minūtēm (⌂ **15** izgaismots);
- ja pēcdarbības taustiņu <sup>5</sup>⌂<sup>15</sup> nospiedīsiet vēlreiz, ventilators paliks ieslēgts (<sup>5</sup>⌂<sup>15</sup> nodziest).

## Ventilatora izslēgšana

- Ja vēlreiz tiek nospiests aktīvās ventilatora pakāpes taustiņš, ventilators izslēdzas.

## Gatavošanas virsmas apgaismojuma ieslēgšana un spilgtuma mazināšana



Gatavošanas virsmas apgaismojumu var ieslēgt un izslēgt, kā arī mazināt tā spilgtumu neatkarīgi no ventilatora.

- Pieskarieties ieslēgšanas / izslēgšanas taustiņam .

Visi simboli ir izgaismoti ar samazinātu spožumu.

- Īslaicīgi pieskarieties apgaismojuma taustiņam .

Apgaismojums ieslēdzas ar maksimālo spilgtumu. Izgaismojas visas 3 joslas blakus apgaismojuma taustiņam .

- Kad apgaismojums ir ieslēgts, turiet nospiestu apgaismojuma taustiņu . Apgaismojuma spilgtums mazinās, līdz taustiņš tiek atlaists.
- Ja vēlreiz nospiedīsiet un turēsiet apgaismojuma taustiņu , spilgtums palielināsies, līdz taustiņš tiks atlaists.
- Alternatīvi var izvēlēties 3 spilgtuma pakāpes, pieskaroties joslām blakus apgaismojuma taustiņam .

## Gatavošanas virsmas apgaismojuma izslēgšana

- Vēlreiz pieskaroties apgaismojuma taustiņam , gatavošanas virsmas apgaismojums tiek izslēgts.

# Lietošana (manuālā darbība)

---

## Jaudas pārvaldība

Tvaika nosūcējs ir aprīkots ar jaudas pārvaldības sistēmu. Jaudas pārvaldības sistēma nodrošina elektroenerģijas taupīšanu. Tā nodrošina ventilatora automātisku pārslēgšanos un apgaismojuma izslēgšanu.

- Ja ir iestatīta ventilatora intensīvās darbības pakāpe, pēc 5 minūtēm tas automātiski tiek pārslēgts uz 3. jaudas pakāpi,
- No 3., 2. vai 1. ventilatora darbības pakāpes pēc 2 stundām tas ar 30 minūšu intervāliem tiek pārslēgts uz nākamo zemāko pakāpi un pēc tam izslēgts.
- Gatavošanas virsmas apgaismojums tiek automātiski izslēgts pēc 12 stundām.

## Aizsargizslēgšana

Ja jaudas pārvaldības sistēma ir deaktivēta, ventilators un plīts virsmas apgaismojums automātiski izslēdzas pēc 12 stundām.

- Lai to atkal ieslēgtu, nospiediet ieslēgšanas / izslēgšanas taustiņu .

## Tauku filtra darba stundu skaitīšanas pārregulēšana



Varat mainīt darba stundu skaitītāja iestatījumus atbilstoši saviem ēdiena gatavošanas paradumiem.

Rūpnīcā iestatītais tīrīšanas intervāls ir 30 stundas.

- Īsāks 20 stundu laika intervāls ir ieteicams, ja bieži gatavojat ceptus vai fritētus ēdienus.
- Pat ja gatavojat reti, ir ieteicams īsāks tīrīšanas intervāls. Tā netiek pieļauta uzkrājušos tauku sacietēšana, kas apgrūtina tīrīšanu.
- Ilgāks 40 vai 50 stundu intervāls ir ieteicams, ja parasti gatavojat bez taukiem.

- Pieskarieties ieslēgšanas / izslēgšanas taustiņam .

Visi simboli ir izgaismoti ar samazinātu spožumu.

- Turiet nospiestu brīvskrējiena taustiņu , līdz izgaismojas tauku filtra  un smaržu filtra  simboli.

- Pieskarieties tauku filtra simbolam .

Mirgo tauku filtru simbols  un viens no ventilatora jaudas pakāpes rādījumiem.

Rādījumi no **1** līdz **B** rāda iestatīto laiku.

Rādījums **1** ..... 20 stundas

Rādījums **2** ..... 30 stundas

Rādījums **3** ..... 40 stundas

Rādījums **B** ..... 50 stundas

- Pieskaroties cipariem, iestatiet vēlamo laiku.

- Apstipriniet iestatījumu ar tauku filtra taustiņu . Ja apstiprināšana netiek veikta 4 minūtēs, tiek saglabāts iepriekšējais iestatījums.

# Iestatījumu maiņa

## Smaržu filtru darba stundu skaitītāja pārregulēšana vai deaktivēšana

Smaržu filtri ir nepieciešami tvaika nosūcēja darbībai gaisa cirkulācijas režīmā.





Varat mainīt darba stundu skaitītāja iestatījumus atbilstoši saviem ēdiena gatavošanas paradumiem.

Darbībai gaisa novadīšanas režīmā tas ir jādeaktivē.

Rūpnīcā iestatītais maiņas intervāls ir 180 stundas.

- Pieskarieties ieslēgšanas / izslēgšanas taustiņam .

Visi simboli ir izgaismoti ar samazinātu spožumu.

- Turiet nospiestu brīvskrējiena taustiņu <sup>5</sup>/<sup>15</sup>, līdz izgaismojas tauku filtra  un smaržu filtra  simboli.

- Pieskarieties smaržu filtra simbolam .

Mirgo smaržu filtra simbols  un viens no ventilatora jaudas pakāpes rādītjiem.

Rādījumi no **1** līdz **B** rāda iestatīto laiku.

Rādījums **1**..... 120 stundas

Rādījums **2**..... 180 stundas

Rādījums **3**..... 240 stundas

Rādījums **B**..... deaktivēts

- Pieskaroties cipariem, iestatiet vēlamo laiku.

- Apstipriniet iestatījumu ar smaržu filtra taustiņu . Ja apstiprināšana netiek veikta 4 minūtēs, tiek saglabāts iepriekšējais iestatījums.



## Jaudas pārvaldības sistēmas deaktivēšana



Nemiet vērā, ka deaktivēšana var radīt lielāku elektroenerģijas patēriņu.

## Jaudas pārvaldības sistēmas deaktivēšana / aktivēšana

- Pieskarieties ieslēgšanas / izslēgšanas taustiņam .

Visi simboli ir izgaismoti ar samazinātu spožumu.

- Turiet nospiestu brīvskrējiena taustiņu <sup>5</sup>/<sup>15</sup>.

Pēc dažām sekundēm izgaismojas tauku filtra simbols  un smaržu filtra simbols , vēl pēc 5 sekundēm izgaismojas ventilatora jaudas pakāpes rādījums **1**.

- Pēc tam secīgi pieskarieties

- apgaismojuma taustiņam ,

- taustiņam **1** un vēlreiz

- apgaismojuma taustiņam .

Ja jaudas pārvaldības sistēma ir aktivēta, rādījumi **1** un **B** izgaismojas nepārtraukti.

Ja tā ir deaktivēta, rādījumi **1** un **B** mirgo.

- Lai deaktivētu jaudas pārvaldības sistēmu, nospiediet taustiņu **1**.

Rādījumi **1** un **B** mirgo.

- Lai aktivētu funkciju, pieskarieties taustiņam **B**.



Rādījumi **1** un **B** izgaismojas nepārtraukti.

- Apstipriniet iestatījumu ar brīvskrējienu taustiņu .

Visas lampiņas nodziest.

Ja 4 minūtēs neapstiprināsiet iestatījumu, tiks saglabāts iepriekšējais iestatījums.



## Skārientaustiņu signāla tonis

Ja funkcija tiek izvēlēta ar skārientaustiņiem, kā apstiprinājums atskan signāla tonis.

Signāla toni var izslēgt.

- Pieskarieties ieslēgšanas / izslēgšanas taustiņam .

Visi simboli ir izgaismoti ar samazinātu spožumu.

- Turiet nospiestu brīvskrējienu taustiņu , līdz izgaismojas tauku filtra  un smaržu filtra  simboli.

- Pieskarieties taustiņam **B**.

Signāla tonis ir izslēgts.

- Ja vēlaties signāla toni atkal ieslēgt, rīkojieties, kā aprakstīts iepriekš.

Pēc tvaika nosūcēja atvienošanas no elektrotīkla vai pēc strāvas padeves pārtraukuma signāla tonis atkal tiek ieslēgts neatkarīgi no pēdējā iestatījuma.

## Padomi enerģijas taupīšanai

---

Šis tvaika nosūcējs darbojas ļoti efektīvi un energoekonomiski. Jūs varat samazināt elektroenerģijas patēriņu turpmāk aprakstītajos veidos.

- Ēdiena gatavošanas laikā nodrošiniet virtuvē ventilāciju. Ja gaisa izplūdes laikā tvaika nosūcējā neieplūst pietiekami daudz gaisa, nosūcējs nedarbojas efektīvi un palielinās darbības trokšņi.
- Gatavošanai izmantojiet pēc iespējas zemāku jaudas pakāpi. Ja ēdienu gatavošanas procesā veidojas maz tvaika, tvaika nosūcējs darbojas ar zemāku jaudas pakāpi un patērē mazāk elektroenerģijas.
- Regulāri tīriet vai mainiet tvaika nosūcēja filtrus. Ļoti netīri filtri mazina nosūcēja veiktspēju, palielina ugunsgrēka rašanās iespēju un rada higiēnas risku.
- Izmantojiet Con@ctivity funkciju. Tvaika nosūcējs tiek ieslēgts un izslēgts automātiski. Tvaika nosūcējs izvēlas gatavošanas situācijai atbilstīgu jaudas pakāpi un tādējādi nodrošina mazāku elektroenerģijas patēriņu.
- Ja tvaika nosūcēja darbību vadāt manuāli, ievērojiet turpmāk minētos ieteikumus.
  - Pārbaudiet tvaika nosūcējam iestatīto jaudas pakāpi. Parasti pietiek ar zemas jaudas pakāpi. Intensīvās darbības pakāpi izmantojiet tikai tad, ja nepieciešams.
  - Ja gatavošanas laikā veidojas daudz tvaika, jau iepriekš ieslēdziet tvaika nosūcējam augstu darbības jaudas pakāpi. Tādējādi nosūcēja darbība būs efektīvāka nekā mēģinot ilgā laika periodā izvadīt no virtuves tvaiku, kas jau ir izplatījies telpā.
  - Pēc ēdiena gatavošanas izslēdziet tvaika nosūcēju.  
Ja pēc gatavošanas virtuves gaiss jāattīra no atlikušajiem garaiņiem un aromātiem, izmantojiet pēcdarbības funkciju. Pēc iestatītā pēcdarbības laika ventilators izslēdzas automātiski.

 Pirms katras apkopes un kopšanas reizes atvienojiet tvaika nosūcēju no elektrotīkla (skatiet nodaļu “Drošības norādījumi un brīdinājumi”).

## Korpuss

### Vispārīgi norādījumi

 Iekārtas virsmas un vadības elementi ir jutīgi pret skrāpējumiem un iegriezumiem.

Tāpēc jāievēro turpmāk sniegtie norādījumi par tīrīšanu.

- Tīriet visas virsmas un vadības elementus ar sūkli, lietojot trauku mazgāšanas līdzekli un siltu ūdeni.
- Pēc tam nosusiniet virsmas ar mīkstu drānu.

Nedrīkst lietot

- sodu, skābes, hlorīdus vai šķīdinātājus saturošus tīrīšanas līdzekļus,
- abrazīvus tīrīšanas līdzekļus, piemēram, beržamos pulverus vai pastas, asus, cietus sūkļus, piemēram, katlu beržamos, vai lietotus sūkļus, kuros ir saglabājušās abrazīvu tīrīšanas līdzekļu atliekas.

### Īpaši norādījumi par priekšējo stikla paneli (tāfeli)

- Papildus vispārīgajiem norādījumiem ņemiet vērā, ka stikla virsmu tīrīšanai ir piemēroti tirdzniecībā pieejamie parastie stikla tīrīšanas līdzekļi.

Izmantojot stikla tīrīšanas līdzekli ar piedevām, piemēram, citronu vai līdzīgām, uz visas virsmas veidojas švīkas.

Izmantojiet stikla tīrīšanas līdzekli ar nelielu spirta saturu un bez piedevām.

### Tauku filtri

 Ugunsgrēka risks.

Pārāk taukaini tauku filtri var aizdegties.

Regulāri tīriet tauku filtrus.

Daudzkārt lietojamie metāla tauku filtri attīra no virtuves izsūktos izgarojumus no cietām daļiņām (taukiem, putekļiem utt.) un nepieļauj tvaika nosūcēja aizsērēšanu.

Tauku filtri regulāri jātīra.

Ļoti netīri tauku filtri mazina nosūkšanas veikspēju un veicina netīrumu rašanos tvaika nosūcējā un virtuvē.

# Tīrīšana un kopšana

## Tīrīšanas intervāls

Filtrā uzkrājušies tauki ilgākā laikā sa-  
cietē un apgrūtina tauku filtru tīrīšanu.  
Tāpēc ir ieteicams tīrīt tauku filtrus reizi  
3—4 nedēļās.

Tauku filtra simbola  iedegšanās, ko  
aktivē darba stundu skaitītājs, atgādina,  
ka ir jāveic tauku filtru kārtējā tīrīšana.

## Tauku filtra izņemšana

 Rīkojoties ar filtru, tas var nokrist.  
Tādējādi var tikt bojāts filtrs un gata-  
vošanas virsma.  
Darbojoties ar filtru, turiet to cieši.

Tvaika nosūcējam priekšpusē aiz tvaiku  
ekrāna ir viens tauku filtrs un apakšā  
2 tauku filtri. Vienmēr iztīriet visus tauku  
filtrus.

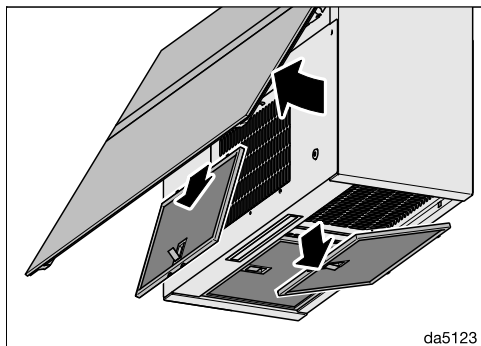

- Atveriet tvaiku ekrānu.
- Atveriet tauku filtra fiksatoru, nedaudz  
atvāziet tauku filtru, pēc tam noāķējiet  
un izņemiet.

## Tauku filtru mazgāšana ar rokām

- Tauku filtru mazgāšanai izmantojiet  
trauku birsti un siltu ūdeni, kam pie-  
vienots saudzīgs, mazgāšanai ar ro-

kām paredzēts trauku mazgāšanas lī-  
dzeklis. Nelietojiet neatšķaidītu trauku  
mazgāšanas līdzekli.

## Nepiemēroti tīrīšanas līdzekļi

Regulāri lietojot nepiemērotus tīrīšanas  
līdzekļus, var tikt bojātas filtru virsmas.  
Neizmantojiet turpmāk minētos tīrīšanas  
līdzekļus:

- kaļķi šķīdinošus tīrīšanas līdzekļus;
- abrazīvus pulverus vai pastas;
- agresīvus universālos tīrīšanas līdzek-  
ļus un taukus šķīdinošus aerosolus;
- cepeškrāsns tīrīšanas aerosolus.

## Tauku filtru mazgāšana trauku mašīnā

⚠ Pārāk augsta temperatūra trauku mašīnā var izraisīt bojājumus.

Pārāk augsta temperatūra var sabojāt tauku filtrus, piemēram, tie var deformēties.

Izvēlieties programmu, kas nepārsniedz ieteicamo temperatūru.

Ņemiet vērā arī trauku mašīnas lietošanas instrukcijā sniegtos norādījumus.

- Ievietojiet tauku filtrus apakšējā grozā pēc iespējas vertikāli vai slīpi. Pārļiecinieties, ka nav traucēta smidzinātājspārna kustība.
- Izmantojiet parasto mājāsaimniecības mazgāšanas līdzekli.
- Izvēlieties programmu ar maksimālo temperatūru 65 °C.

Atkarībā no izmantotā mazgāšanas līdzekļa ir iespējama tauku filtru iekšējo virsmu paliekošu krāsas izmaiņu rašanās. Krāsas maiņa neietekmē tauku filtru darbību.

## Pēc mazgāšanas

- Pēc mazgāšanas novietojiet tauku filtrus uz uzsūcošas pamatnes, lai tie nožūst.
- Pēc tauku filtru izņemšanas notīriet arī visas pieejamās iekārtas korpusa daļas no tauku nogulsnēm. Tādējādi tiek novērsts aizdegšanās risks.
- Ievietojiet tauku filtrus atpakaļ. Pievērsiet uzmanību, lai pēc filtra ievietošanas fiksators būtu vērsts uz augšu.

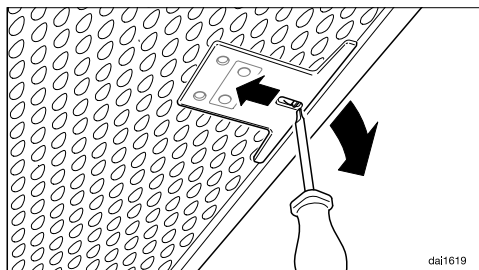

- Ja tauku filtrs ir ievietots otrādi, fiksatoru var atbloķēt caur padziļinājumiem ar nelielu skrūvgriezi.

## Tauku filtru darba stundu skaitītāja atiestatīšana

Pēc mazgāšanas ir jāatiestata tauku filtru darba stundu skaitītājs.

- Pēc ventilatora ieslēgšanas aptuveni 3 sekundes turiet nospiestu tauku filtru taustiņu , līdz mirgo tikai rādījums 1.

Tauku filtru simbols  nodziest.

## Tauku filtra maiņa

Regulāra izmantošana un tīrīšana izraisa filtru virsmu nodilumu.

Ja konstatējat bojājumus, nomainiet tauku filtru.

Tauku filtrus var iegādāties Miele Klientu apkalpošanas dienestā (skatiet šīs lietošanas instrukcijas beigās) vai Miele specializētājā veikalā.

# Tīrīšana un kopšana

## Smaržu filtri

Lai tvaika nosūcēju darbinātu cirkulācijas režīmā, papildus tauku filtriem ir jālieto arī smaržu filtrs. Tas piesaista gata-vošanas laikā izplūstošās smaržvielas.

Smaržu filtru ievieto tvaika nosūcēja augšējā daļā.

## Smaržu filtra uzstādīšana / maiņa

- Izņemiet smaržu filtru no iepakojuma.

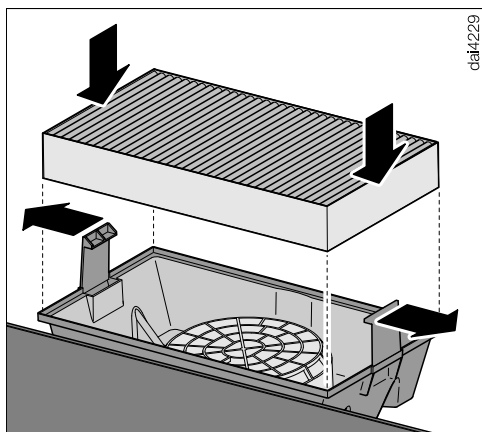

- Ievietojiet smaržu filtru tā kasetē.

Smaržu filtra kasete jau ir uzstādīta vai pievienota tvaika nosūcējam.

Uzstādīšanas laikā ņemiet vērā pievienoto montāžas plānu.

## Maiņas intervāls

- Smaržu filtrs jānomaina vienmēr, kad tas vairs pietiekami efektīvi nepiesais- ta aromātvielas.

Jebkurā gadījumā nomaina jāveic vis- maz reizi 6 mēnešos.

Smaržu filtra simbola  iedeģšanās, ko aktivē darba stundu skaitītājs, atgādina, kad jāveic smaržu filtra kārtējā nomaina.

## Smaržu filtru darba stundu skaitītāja atiestatīšana

Pēc nomainas ir jāatiestata smaržu filtru darba stundu skaitītājs.

- Pēc ventilatora ieslēgšanas aptuveni 3 sekundes turiet nospiestu smaržu filtra taustiņu , līdz mirgo tikai rādī- jums 1.

Smaržu filtru simbols  nodziest.

## Smaržu filtra likvidācija

- Nolietoto smaržu filtru var likvidēt sa- dzīves atkritumos.

## Reģenerējams smaržu filtrs

Šim tvaika nosūcējam ir pieejams reģe- nerējams smaržu filtrs. To var reģenerēt cepeškrāsnī un izmantot vairākas reizes.

- Izmantojiet to atbilstoši attiecīgajai lietošanas instrukcijai.

## Pirms uzstādīšanas

 Pirms uzstādīšanas izlasiet informāciju šajā nodaļā un nodaļā “Drošības norādes un brīdinājumi”.

## Aizsargplēves noņemšana

Lai transportēšanas laikā pasargātu iekārtas korpusu no bojājumiem, tā virsmas ir pārklātas ar aizsargplēvi.

- Lūdzu, noņemiet šo aizsargplēvi pirms iekārtas daļu montāžas. Aizsargplēvi var noņemt bez palīgīdzekļiem.

## Uzstādīšanai izmantojamie materiāli

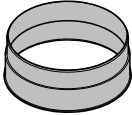

**1 gaisa izplūdes īscaurule**  
gaisa izplūdes caurulei, Ø 150 mm

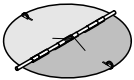

**1 pretvārsts**  
uzstādīšanai motora mezgla izplūdes īscaurulē (gaisa cirkulācijas režīmā nav nepieciešams).

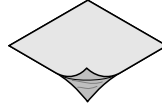

**Folijas pārsegums**  
korpusa noblīvēšanai



**4 skrūves, 5 x 60 mm, un**  
**4 apaļtapa, 8 x 50 mm,**  
piestiprināšanai pie sienas.

 Skrūves un apaļtapa ir piemērotas nostiprināšanai monolītā mūra konstrukcijā.

Citām sienas konstrukcijām ir jālieto materiālam atbilstoši stiprināšanas līdzekļi.

Pārlicinieties, ka sienai ir pietiekama nestspēja.

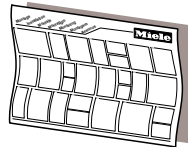

## Montāžas plāns

Montāžas plānā ir aprakstītas atsevišķas montāžas darbības.

# Uzstādīšana

## Iekārtas izmēri

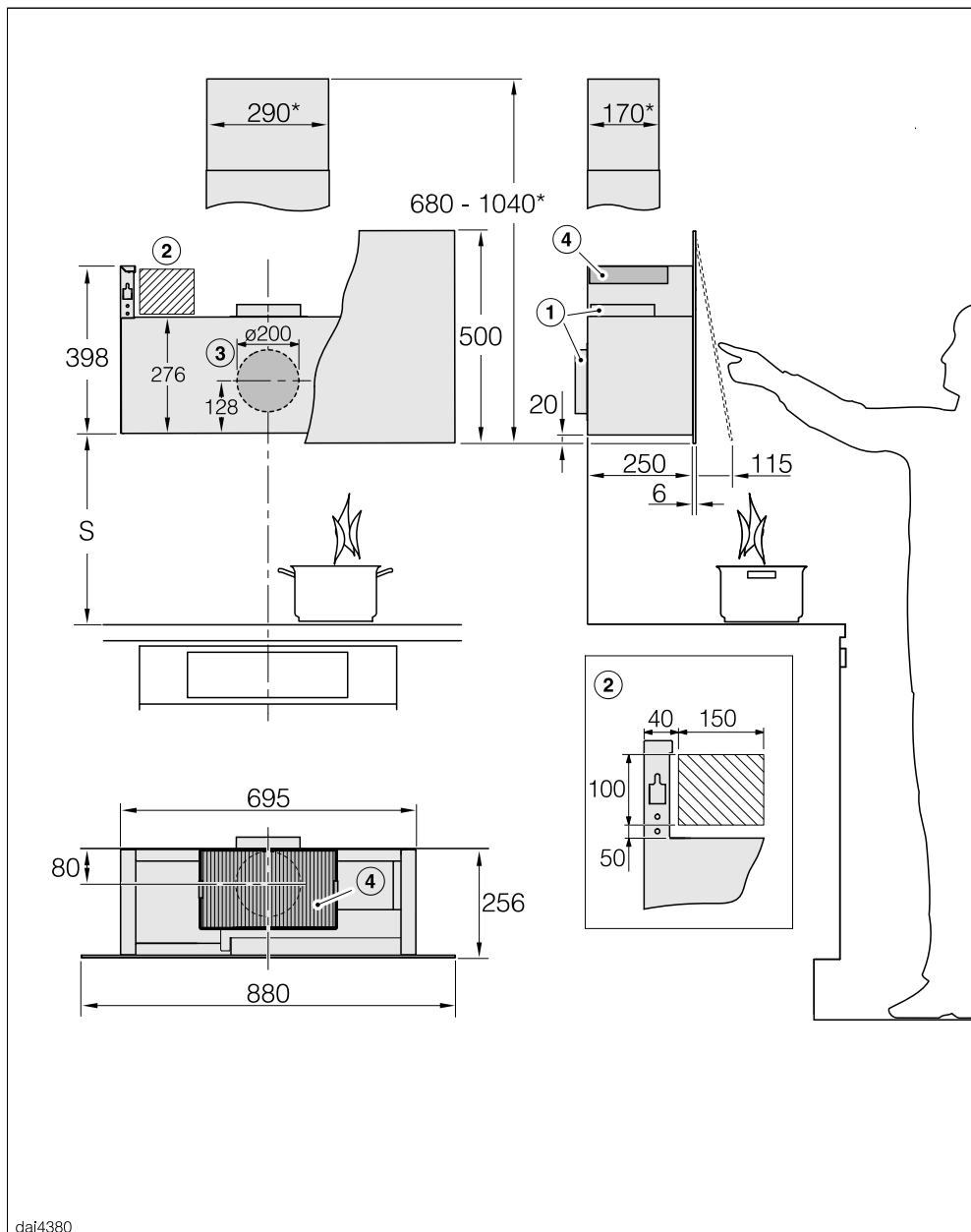

dai4380

Rasējums nav mērogots



- ① Gaisa izvade uz augšu vai uz aizmuguri
- ② Ieteicamā zona barošanas kabeļa pieslēgumam
- ③ Gaisa izvades atvere sienā, Ø 200 mm, lai gaisa izplūdes caurule sienā būtu kustīga
- ④ Gaisa izplūde cirkulācijas režīmā. Atstatumam līdz griestiem vai līdz virspusē nostiprinātām mēbelēm ir jābūt vismaz 300 mm.

Gaisa novadīšanas pieslēgums, Ø150 mm

\* Uzstādīšana ar dūmvadu DADC 9000 (papildus iegādājams piederums). Ņemiet vērā iespējamās gaisa izvades atveres zonu attiecīgajā mērogotajā skicē.

## Atstatums starp plīti virsmu un tvaika nosūcēju (S)

Izvēloties atstatumu starp gatavošanas iekārtu un tvaika nosūcēja apakšējo malu, ņemiet vērā gatavošanas iekārtas ražotāja norādījumus.

Ja gatavošanas iekārtas ražotājs nav norādījis lielākus atstatumus, minimālie drošības atstatumi ir norādīti turpmāk.

Ņemiet vērā arī nodaļā “Drošības norādījumi un brīdinājumi” sniegto informāciju.

Gatavošanas iekārta	Minimālais drošības atstatums S
Elektriskā plīts	450 mm
Elektriskais grils, fritēšanas iekārta (elektriskā)	650 mm
Vairāku degļu gāzes plīts ar kopējo jaudu ≤ 12,6 kW, neviens deglis > 4,5 kW	650 mm
Vairāku degļu gāzes plīts ar kopējo jaudu > 12,6 kW un ≤ 21,6 kW, neviens deglis > 4,8 kW	760 mm
Vairāku degļu gāzes plīts ar kopējo jaudu > 21,6 kW vai viens deglis > 4,8 kW	uzstādīšana nav iespējama
Viena degļa gāzes plīts, jauda ≤ 6 kW	650 mm
Viena degļa gāzes plīts, jauda > 6 kW un ≤ 8,1 kW	760 mm
Viena degļa gāzes plīts, jauda > 8,1 kW	uzstādīšana nav iespējama

# Uzstādīšana

## Montāžas ieteikumi

- Izvēloties uzstādīšanas augstumu, ņemiet vērā lietotāju auguma garumu. Ir svarīgi vienlaikus nodrošināt gan netraucētu darbu zem tvaika nosūcēja, gan optimālu piekļuvi tā vadības elementiem.
- Taču ņemiet vērā, ka, jo tālāk no izgarojumu rašanās vietas atradīsies tvaika nosūcējs, jo sliktāk izgarojumi tiks nosūkti.
- Lai optimāli uztvertu gatavošanas laikā radušos tvaikus, tvaika nosūcējam jānosedz plīts virsma. Tvaika nosūcējs jāuzstāda virs plīts virsmas centra, nevis jānovirza sānis vai uz aizmuguri.
- Montāžas vietai jābūt ērti pieejamai. Ērta piekļuve un demontāžas iespēja ir svarīga arī tad, ja jāveic tvaika nosūcēja remonts. Šie aspekti jāņem vērā, piemēram, tvaika nosūcēja tuvumā novietojot skapjus, pierīkojot plauktus, piekaramos griestus vai dekoratīvos elementus.

## Urbumu izvietojumu attēls montāžai pie sienas

- Urbumus veidojiet atbilstoši komplektā iekļautajam montāžas plānam.

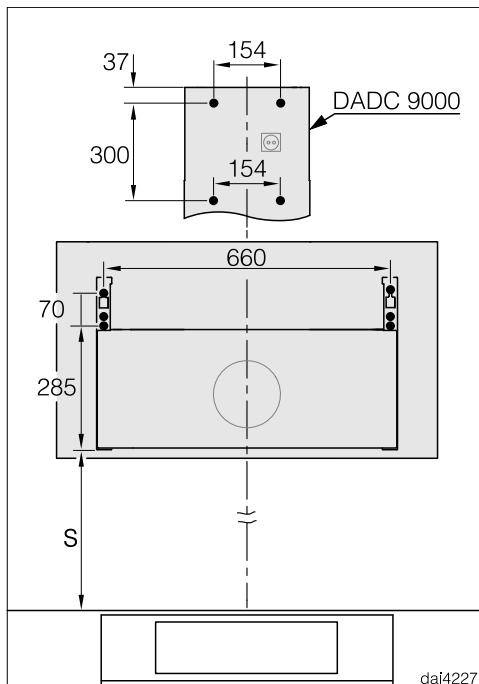

- Ja tiek uzstādīta atsevišķa aizmugures siena, kurai ir stiprinājuma atveres, šeit ir norādīti urbumu atstatumu izmēri (skrūves  $\varnothing$  5 mm).

## Gaisa izplūdes caurule

⚠ Vienlaicīga tvaika nosūcēja un telpas gaisu izmantojošas kurtuves lietošana noteiktos apstākļos var radīt saindēšanās risku!

Obligāti ievērojiet nodaļā “Drošības norādījumi un brīdinājumi” sniegto informāciju.

Ja rodas šaubas par drošu iekārtas lietošanu, vērsieties pie profesionāla skursteņslauķa.

Gaisa novadīšanas kanāla ierīkošanai izmantojiet tikai gludas caurules vai lokanas šļūtenes no nedegoša materiāla.

Lai sasniegtu maksimālo nosūcamā gaisa apjomu un mazinātu gaisa plūsmas radītos trokšņus, ņemiet vērā turpmākos norādījumus.

- Gaisa novadīšanas kanāla diametrs nedrīkst būt mazāks kā izplūdes īscaurules šķērsriezums (skatiet nodaļu “Iekārtu izmēri”). Tas ir īpaši svarīgi, ja tiek izmantoti plakanie kanāli.
- Gaisa novadīšanas kanālam ir jābūt pēc iespējas īsam un taisnam.
- Visiem līkumiem ir jābūt ar lielu rādiusu.
- Gaisa novadīšanas kanālu nedrīkst pārlocīt vai saspiest.
- Visiem savienojumiem ir jābūt stingriem un blīviem.
- Ja gaisa novadīšanas kanālam ir aizbīdņi, tiem ir jābūt atvērtiem, ja tvaika nosūcējs tiek ieslēgts.

Ikviens gaisa plūsmas ierobežojums mazina nosūcamā gaisa apjomu un palielina darbības troksni.

## Gaisa izvades kanāls

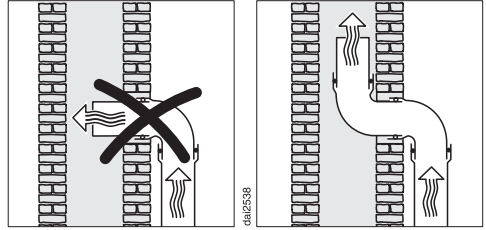

Ja gais tiek novadīts gaisa izvades kanālā, ieplūdes īscaurulei ir jābūt vērstai plūsmas virzienā.

Ja gaisa izvades kanāls tiek izmantots vairākām ventilācijas iekārtām, tā šķērsriezumam ir jābūt pietiekami lieliem.

# Uzstādīšana

## Pretvārsts

- Gaisa novadīšanas sistēmā izmantojiet pretvārstu.

Pretvārsts nepieļauj nevēlamu apmaiņu starp telpas un āra gaisu, ja tvaika nosūcējs ir izslēgts.

Ja gaisa novadīšana notiek atmosfērā, ir ieteicams uzstādīt Miele ventilācijas lūku vai Miele jumta kārbu (atsevišķi pasūtāmi piederumi). Tajās ir integrēts pretvārsts.

Gadījumam, ja gaisa novadīšanas sistēmā pretvārsts iebūvēts, šāds vārsts ir pievienots tvaika nosūcējam.

Pretvārsts tiek ievietots ventilatora izplūdes īscaurulē.

## Ūdens kondensāts

Ja gaisa novadīšanas kanāls virzās caur, piemēram, vēsām telpām vai bēniņiem, temperatūras starpības dēļ tajā var veidoties ūdens kondensāts. Lai mazinātu temperatūru starpību, gaisa novadīšanas kanāls ir jāizolē.

Ja gaisa novadīšanas kanāls tiek veikts horizontāli, ir jānodrošina tā kritums vismaz 1 cm uz metru. Kritums nodrošina, ka netiek pieļauta ūdens kondensāta ieplūde tvaika nosūcējā.

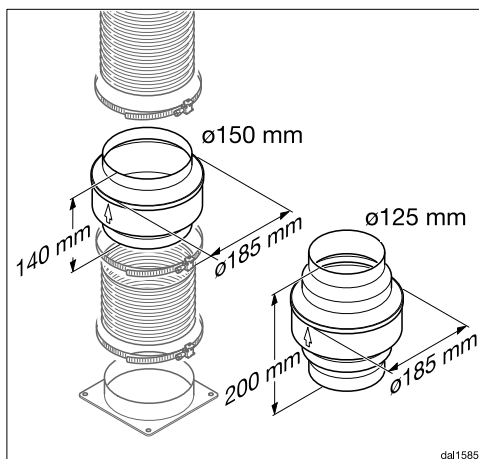

Kopā ar gaisa novadīšanas kanāla izolāciju ir ieteicams uzstādīt arī ūdens kondensāta barjeru, kas uztver un iztvaicē ūdens kondensātu.

Ūdens kondensāta barjera var iegādāties kā atsevišķi pasūtāmus piederumus gaisa novadīšanas kanāliem ar 125 vai 150 mm diametru.

Ūdens kondensāta barjera ir jāuzstāda vertikāli un pēc iespējas tuvāk virs tvaika nosūcēja izplūdes īscaurules. Uz korpusa esošā bultiņa norāda izplūdes virzienu.

Miele neuzņemas atbildību par nepareizu darbību vai bojājumiem, kas ir radušies nepietiekamas gaisa novadīšanas dēļ.

## Trokšņa slāpētājs

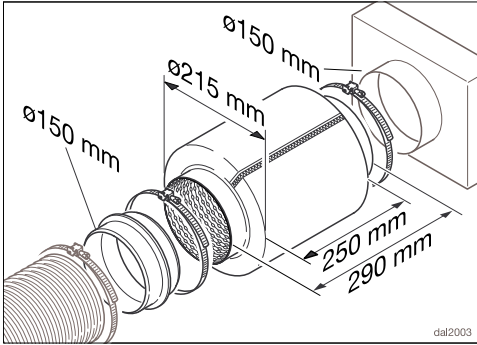

Papildus skaņas slāpēšanai gaisa novadīšanas kanālā var ievietot trokšņa slāpētāju (atsevišķi pasūtāms piederums).

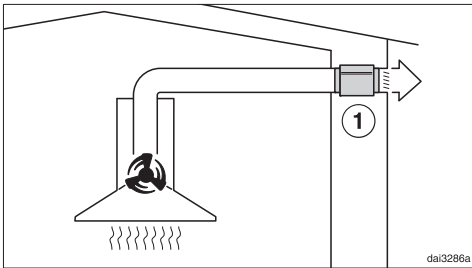

Gaisa novadīšanas režīmā trokšņa slāpētājs slāpē gan ventilatora trokšņus, gan arī skaņas (piemēram, ielas troksni), kas pa gaisa novadīšanas kanālu iekļūst virtuvē. Tāpēc trokšņa slāpētājs ir jānovieto pēc iespējas tuvāk gaisa novadīšanas izejai ①.

# Uzstādīšana

## Elektrotīkla pieslēgums

Sērijveidā ražotam tvaika nosūcējam ir kontaktdakša ierīces pievienošanai kontaktligzdai ar zemējumu.

Ja kontaktligzda nav brīvi pieejama vai ir paredzēts fiksētais pieslēgums, nodrošiniet, lai pēc uzstādīšanas būtu uzstādīta ierīce visu polu atvienošanai no strāvas padeves.



**Pārkaršana var izraisīt ugunsgrēku.**

Tvaika nosūcēja ekspluatācija, izmantojot sadalītājus vai kabeļa pagarinātājus, var radīt kabeļu pārslodzi.

Drošības apsvērumu dēļ neizmantojiet sadalītājus un kabeļa pagarinātājus.

Elektriskajai instalācijai ir jāatbilst vadlīnijām VDE 0100.

Drošības apsvērumu dēļ iesakām tvaika nosūcēja elektriskajam pieslēgumam piešķirtajā ēkas instalācijā izmantot  tipa noplūdes strāvas automātisko slēdzi (RCD).

Bojātu tīkla barošanas kabeli drīkst nomainīt tikai ar īpašu tāda paša veida tīkla barošanas kabeli (var iegādāties Miele Klientu apkalpošanas dienestā). Drošības apsvērumu dēļ nomaiņu drīkst veikt tikai kvalificēts speciālists vai Miele Klientu apkalpošanas dienests.

Informāciju par nominālo patēriņa jaudu un atbilstošajiem drošinātājiem skatiet šajā instrukcijā vai identifikācijas datu plāksnītē. Salīdziniet šos datus ar vietējā elektrības pieslēguma datiem.

Ja rodas šaubas, konsultējieties ar kvalificētu elektriķi.

Ir iespējama pagaidu vai ilglaicīga darbība no autonomas vai nesinhronizētas energoapgādes iekārtas (piemēram, autonomajiem tīkliem, dublējošajām sistēmām). Šādas darbības priekšnoteikums ir energoapgādes iekārtas atbilstība EN 50160 vai līdzīga standarta prasībām. Ēkas instalācijā un šajā Miele ierīcē paredzēto aizsardzības pasākumu funkcijas un darbības veids ir jānodrošina arī autonomā vai nesinhronā režīmā vai arī tie ir jāaizstāj ar līdzvērtīgiem pasākumiem attiecībā uz instalāciju. Tas ir aprakstīts, piemēram, jaunākajā VDE-AR\_E 2510-2 laidienā.

Vietnē [www.miele.com/service](http://www.miele.com/service) var iegūt informāciju par patstāvīgu traucējumu novēršanu un Miele rezerves daļām.

## **Kontaktinformācija traucējumu gadījumā**

Traucējumu gadījumā, kurus nevarat novērst patstāvīgi, sazinieties, piemēram, ar savu Miele specializēto tirgotāju vai Miele Klientu apkalpošanas dienestu.

Miele Klientu apkalpošanas dienesta pakalpojumus var pieteikt tiešsaistē vietnē [www.miele.lv/service](http://www.miele.lv/service).

Miele Klientu apkalpošanas dienesta kontaktinformācija ir norādīta šī dokumenta beigās.

Klientu apkalpošanas dienestam ir nepieciešams modeļa apzīmējums un izgatavošanas numurs (Fabr. / SN / Nr.). Šī informācija ir sniegta uz identifikācijas datu plāksnītes.

## **Identifikācijas datu plāksnītes novietojums**

Lai apskatītu identifikācijas datu plāksnīti, jāizņem tauku filtri.

## **Garantija**

Garantijas termiņš ir 2 gadi.

Papildinformāciju skatiet pievienotajos garantijas noteikumos.

## Tehniskie dati

Ventilatora motors	230 W
Gatavošanas virsmas apgaismojums	3 W
Kopējā pieslēguma jauda	233 W
Elektrotīkla spriegums, frekvence	Maiņstrāva, 230 V, 50 Hz
Drošinātāji	10 A
Barošanas kabeļa garums	1,5 m
Svars	20 kg

### Bezvadu lokālā tīkla (WLAN) modulis

Frekvenču diapazons	2,400–2,4835 GHz
Maksimālā raidīšanas jauda	< 100 mW

### Papildus iegādājams piederums cirkulācijas režīmam

Smaržu filtrs DKF 29 vai DKF 29-R (reģenerējams)

### Atbilstības deklarācija

Ar šo Miele apliecina, ka šis tvaika nosūcējs atbilst Direktīvai Nr. 2014/53/ES.

ES Atbilstības deklarācijas pilns teksts ir pieejams šādās tīmekļa vietnēs:

- Produkti, Lejupielāde tīmekļa vietnē [www.miele.lv](http://www.miele.lv);
- Serviss, Informācijas pieprasījums, Lietošanas instrukcijas tīmekļa vietnē <https://miele.lv/instrukcijas>, norādot produkta nosaukumu vai ražojuma numuru.

### Norādījums salīdzinošajām pārbaudēm

Energoefektivitātes noteikšana jāveic gaisa novadīšanas režīmā. Rūpnīcā tvaika nosūcējam ir iestatīts gaisa cirkulācijas režīms. Gaisa novadīšanas režīmu iestata, deaktivējot smaržu filtra(-u) darba stundu skaitītāju (skatīt nodaļu “Ekspluatācijas sākšana”).



## Mājsaimniecības tvaika nosūcēja tehnisko datu lapa

Saskaņā ar deleģēto Regulu (ES) Nr. 65/2014 un Regulu (ES) Nr. 66/2014

MIELE	
<b>Modeļa nosaukums/apzīmējums</b>	DA 9298 W Screen
Gada elektroenerģijas patēriņš ( $AEC_{hood}$ )	21,3 kWh/gadā
Energoefektivitātes klase	A+++
Energoefektivitātes indekss ( $EEI_{hood}$ )	28,6
Šķidruma dinamikas efektivitāte ( $FDE_{hood}$ )	41,9
Šķidruma dinamikas efektivitātes klase	
A (visaugstākā efektivitāte) līdz G (viszemākā efektivitāte)	A
Apgaismes efektivitāte ( $LE_{hood}$ )	116,7 lx/W
Apgaismes efektivitātes klase	
A (visaugstākā efektivitāte) līdz G (viszemākā efektivitāte)	A
Tauku filtrēšanas pakāpe	83,7%
Tauku filtrēšanas pakāpes klase	
A (visaugstākā efektivitāte) līdz G (viszemākā efektivitāte)	C
Gaisa plūsmas līmenis augstākajā punktā	405,8 m <sup>3</sup> /h
Gaisa plūsma (min. ātrums)	210 m <sup>3</sup> /h
Gaisa plūsma (maks. ātrums)	418 m <sup>3</sup> /h
Gaisa plūsma (intensīvā jeb pastiprinātā pakāpe)	915 m <sup>3</sup> /h
Maks. gaisa plūsma ( $Q_{max}$ )	915 m <sup>3</sup> /h
Gaisa spiediens augstākajā punktā	388 Pa
Trokšņa emisijas A vērtība (min. ātrums)	38 dB
Trokšņa emisijas A vērtība (maks. ātrums)	53 dB
Trokšņa emisijas A vērtība (intensīvā jeb paātrinātā pakāpe)	70 dB
Elektropadeves jauda augstākajā punktā	104,5 W
Ievades jaudas patēriņš izslēgtā stāvoklī ( $P_o$ )	W
Ievades jaudas patēriņš gaidīšanas režīmā ( $P_s$ )	0,30 W
Apgaismes sistēmas nominālā jauda	3,0 W
Gatavošanas virsmas apgaismes sistēmas vidējais apgaismošanas stiprums	350 lx
Laika paildzināšanas faktors	0,5





Vācija - Miele & Cie. KG, Carl-Miele-Straße 29, 33332 Gütersloh

DA 9298 W

Iv-LV

M.-Nr. 12 055 470 / 02