

Camry

— Premium —



CR 2322

(GB) user manual - 3	(DE) bedienungsanweisung - 5
(FR) mode d'emploi - 8	(ES) manual de uso - 11
(PT) manual de serviço - 14	(LT) naudojimo instrukcija - 16
(LV) lietošanas instrukcija - 19	(EST) kasutusjuhend - 21
(HU) felhasználói kézikönyv - 29	(BS) upute za rad - 26
(RO) Instrucțiunea de deservire - 24	(CZ) návod k obsluze - 37
(RU) инструкция обслуживания - 39	(GR) οδηγίες χρήσεως - 31
(MK) упатство за корисникот - 34	(NL) handleiding - 42
(SL) navodila za uporabo - 45	(FI) manwal ng pagtuturo - 50
(PL) instrukcja obsługi - 72	(IT) istruzioni operative - 57
(HR) upute za uporabu - 47	(SV) instruktionsbok - 52
(DK) brugsanvisning - 63	(UA) інструкція з експлуатації - 65
(SR) Корисничко упатство - 60	(SK) Používateľská príručka - 55
(AR) دليل التعليمات - 68	(BG) Инструкция за употреба - 70

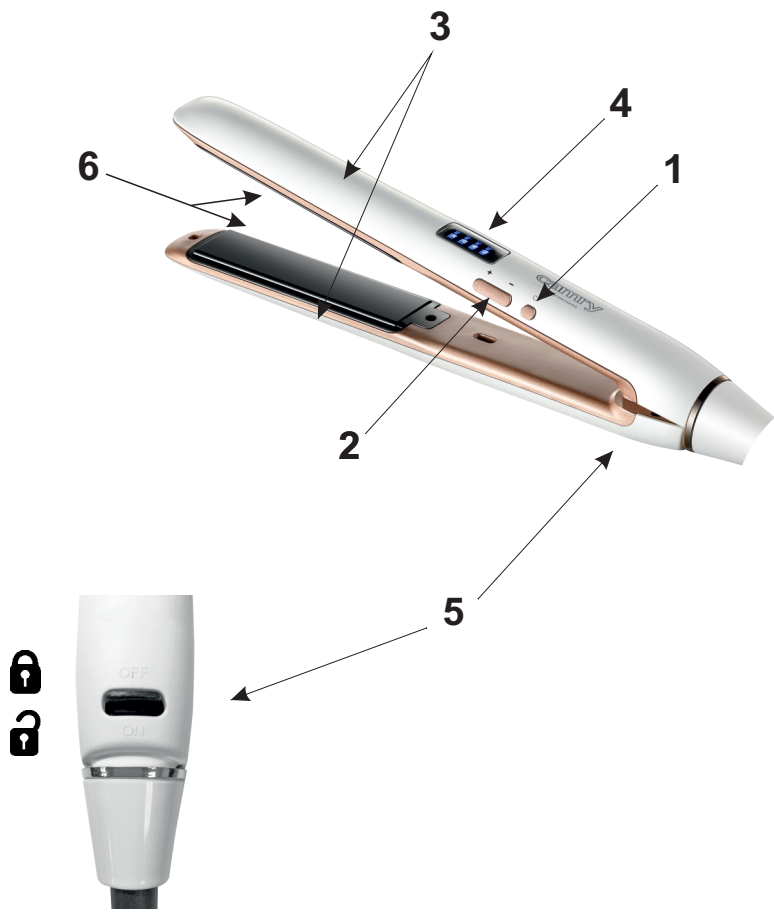

DROŠĪBAS NOSACĪJUMI SVARĪGI NORĀDĪJUMI PAR LIETOŠANAS DROŠĪBU, LŪDZU, RŪPĪGI IZLASIET UN SAGLABĀJIET NĀKOTNES ATSAUCEI

Garantijas nosacījumi ir atšķirīgi, ja ierīce tiek izmantota komerciāliem mērķiem.

1. Pirms produkta lietošanas, lūdzu, rūpīgi izlasiet un vienmēr ievērojiet tālāk sniegtos norādījumus. Ražotājs nav atbildīgs par jebkādiem bojājumiem, kas radušies nepareizas lietošanas dēļ.

2. Ierīce ir paredzēta tikai lietošanai mājās. Nelietojiet izstrādājumu jebkādiem mērķiem, kas nav saderīgi ar tā pielietojumu.

3. Piemērojamais spriegums ir 220-240V, ~ 50/60Hz. Drošības apsvērumu dēļ nav pareizi savienot vairākas ierīces vienā kontaktligzdā.

4. Lūdzu, esiet piesardzīgs, lietojot kopā ar bērniem. Neļaujiet bērniem spēlēties ar izstrādājumu. Neļaujiet bērniem vai cilvēkiem, kuri nepazīst ierīci, to izmantot bez uzraudzības.

5. **BRĪDINĀJUMS:** Šo ierīci drīkst izmantot bērni, kas vecāki par 8 gadiem, un personas ar ierobežotām fiziskām, maņu vai garīgām spējām, vai personas, kurām nav pieredzes vai zināšanas par šo ierīci, tikai tās personas uzraudzībā, vai ja viņi ir instruēti par ierīces drošu lietošanu un apzinās ar tās darbību saistītos draudus. Bērni nedrīkst spēlēties ar ierīci. Ierīces tīrīšanu un apkopi nedrīkst veikt bērni, ja vien viņi nav vecāki par 8 gadiem un šīs darbības tiek veiktas uzraudzībā.

6. Kad esat pabeidzis produkta lietošanu, vienmēr atcerieties, ka ar roku uzmanīgi izņemiet kontaktdakšu no kontaktligzdas. Nekad nevelciet barošanas kabeli !!!

7. Nekad nelieciet strāvas kabeli, kontaktdakšu vai visu ierīci ūdenī. Nekad nepakļaujiet izstrādājumu atmosfēras apstākļiem, piemēram, tiešai saules gaismai vai lietum utt. Nekad neizmantojiet izstrādājumu mitros apstākļos (vannas istabās, kajītēs).

8. Periodiski pārbaudiet strāvas kabeļa stāvokli. Ja strāvas kabelis ir bojāts, produkts jānogādā profesionālā servisa vietā, lai to nomainītu, lai izvairītos no bīstamām situācijām.

9. Nekad neizmantojiet izstrādājumu ar bojātu strāvas vadu, ja tas ir nokritis vai citādi bojāts vai ja tas nedarbojas pareizi.

10. Nemēģiniet pats labot bojāto produktu, jo tas var izraisīt elektriskās strāvas triecienu. Vienmēr nogādājiet bojāto ierīci profesionālā servisa vietā, lai to salabotu. Visus remontdarbus var veikt tikai servisa speciālisti. Nepareizi veikts remonts var radīt bīstamas situācijas lietotājam.

11. Nekad neizmantojiet produktu degošu vielu tuvumā.

12. Nekad neatstājiet izstrādājumu pieslēgtu strāvas avotam bez uzraudzības. Pat tad, ja lietošana īslaicīgi tiek pārtraukta, izslēdziet to no tīkla, atvienojiet strāvas padevi.

13. Lai nodrošinātu papildu aizsardzību, ieteicams strāvas ķēdē uzstādīt atlikušās strāvas ierīci (RCD), ar atlikušo strāvu ne vairāk kā 30 mA. Sazinieties ar profesionālu elektriķi šajā jautājumā.

14. Ja pēc lietošanas ierīci izmantojat vannas istabā, izņemiet kontaktdakšu no

kontaktligzdas, jo ūdens tuvums rada risku pat tad, ja ierīce ir izslēgta.

15. Neļaujiet ierīcei mitināties. Ja ierīce nokrīt ūdenī, nekavējoties izņemiet kontaktdakšu no kontaktligzdas. Ja ierīcei ir strāvas padeve, nelieciet rokas ūdenī. Pirms atkārtotas lietošanas pārbaudiet ierīci kvalificētam elektriķim.

16. Nepieskarieties ierīcei ar mitrām rokām.

17. Pēc katras lietošanas reizes ierīce ir jāizslēdz.

18. Neatstājiet ierīci bez uzraudzības, kad tā ir pievienota.

19. Glabājiet ierīci bērniem nepieejamā vietā. Ierīču lietošana bērniem ir jāuzrauga pieaugušajiem.

20. Strāvas vads nedrīkst pieskarties karstām ierīces daļām, un tas nedrīkst atrasties citu siltuma avotu tuvumā.

21. Aptiniet elektrisko kabeli ap ierīci.

22. Nelietojiet ierīci vannā.

23. Neizņemiet putekļus vai svešķermeņus no ierīces iekšpuses, izmantojot asus priekšmetus.

24. Nelietot ārpus telpām vai vietās, kur tiek izmantoti aerosoli vai kur tiek ievadīts skābeklis.

25. Neaizsedziet ierīci, jo tā iekšpusē var uzkrāties siltums un tas var izraisīt bojājumus vai ugunsgrēku.

26. Matu lakas satur uzliesmojošus materiālus. Nelietojiet tos ierīces lietošanas laikā.

27. Nelietojiet ierīci cilvēkiem, kuri guļ.

28. Darbības laikā nelieciet ierīci uz mitras virsmas vai uz virsmas, kas ir jutīga pret karstumu un augstu temperatūru.

29. Pēc lietošanas izslēdziet un atvienojiet ierīci. Pirms uzglabāšanas pagaidiet, līdz ierīce atdziest.

30. Sildelementi darbības laikā sasniedz augstu temperatūru. Nepieskarieties karstām ierīces daļām ar kailām rokām un neļaujiet tai saskarties ar galvas ādu, jo tas var izraisīt apdegumus.

31. Ierīce nav paredzēta darbināšanai ar ārējiem taimeriem vai atsevišķu tālvadības sistēmu.

IERĪCES APRAKSTS

1. Ieslēgšanas/izslēgšanas poga
3. Rokturi
5. Slēdzene

2. Temperatūras iestatīšana +/- pogas 150°C - 170 °C... - 230°C
4. Temperatūras indikators: LED diodes
6. Plāksnes

IERĪCES IZMANTOŠANA

Lai sasniegtu vislabākos rezultātus matu taisnošanā, izmantojiet ierīci izmazgātiem, iztīrītiem un sausiem matiem. Lai novērstu matu bojājumus, noteikti izmantojiet savam matu tipam atbilstošu temperatūras iestatījumu.

1. Pirms ierīces iedarbināšanas strāvas vads ir pilnībā jāatritina.
2. Ievietojiet kontaktdakšu strāvas kontaktligzdā.
3. Nospiediet ieslēgšanas/izslēgšanas pogu (1), līdz ieslēdzas matu taisnotājs un iedegas LED diodes.
4. Noregulējiet temperatūru, izmantojot temperatūras pogas (2). Uzsilšanas laikā LED diodes sāks mirgot, līdz tiek sasniegta vēlamā temperatūra. Diodes pārtrauks mirgot, kad produkts būs gatavs lietošanai.
5. Sākot no galvas augšdaļas izvēlieties nelielu matu šķipsnu un iztaisnojiet to un izķemmējiet.
6. Pēc tam ievietojiet to starp plāksnēm (7)
7. Lēnām virzieties prom virzienā no matu saknēm uz galiem.



PIEZĪME. Darbības laikā ierīce ir karsta. Nepieskarieties plāksnēm galvas ādai vai rokām.

8. Atkārtojiet ar nākamo šķipsnu, līdz visas matu lentes būs izstieptas.

9. Pagaidiet, līdz mati atdzīst, un izķemmējiet tos.

10. Pēc darba pabeigšanas izslēdziet taisnotāju. Nospiediet ieslēgšanas/izslēgšanas pogu (1) un turiet to apmēram 3 sekundes, līdz LED diodes izslēdzas. Pēc tam atvienojiet strāvas vadu no kontaktligzdas.

AUTOMĀTISKĀ DROŠĪBAS IZSLĒGŠANA

Pēc aptuveni 40 minūtēm ierīce automātiski izslēgsies. Lai atkārtoti aktivizētu ierīci, nospiediet ieslēgšanas/izslēgšanas pogu (1).

VIRPES Slēdzene

Šai ierīcei ir aizvēršanas slēdzene (5), lai to būtu vieglāk uzglabāt. Lai nofiksētu matu taisnotāju, vienkārši saspiediet rokturus (3) kopā un pabīdīet fiksatoru (5) fiksētā stāvoklī. Lai atbloķētu, pārslēdziet slēdzeni (5) atbloķēšanas pozīcijā.

PIEZĪME: Nesilīdīet ierīci bloķētā stāvoklī.

TĪRĪŠANA

1. Pirms tīrīšanas izņemiet kontaktdakšu no kontaktligzdas un pagaidiet, līdz matu taisnotājs atdzīst.

2. Matu taisnotājs jātīra ar mitru drānu. Neiegremdēt ūdenī vai citos šķidrumos.

3. Nevelciet barošanas kabeli virs ierīces.

TEHNISKIE DATI

Spriegums: 220-240V ~ 50/60Hz

Jauda: 50W

MAKS. Jauda: 300W



Apkārtējās vides aizsardzība. Kartona iepakojumu, lūdzu, nododiet atsevišķai pārstrādei. Polietilēna maisījumus (PE) izmest plastmasas izstrādājumiem paredzētajos konteineros. Lietotās elektropreces nododiet attiecīgajos pieņemšanas punktos. Ierīcē satur bīstamas sastāvdaļas, kas var izraisīt draudus apkārtējai videi. Elektroierīce jānodod tā, lai ierobežotu tās atkārtotu izmantošanu. Ja ierīcē atrodas baterijas, izņemiet tās un nododiet pieņemšanas punktā atsevišķi. Produktu neizmest sadzīves atkritumu konteinerā!

(EST) EESTI

OHUTUSTINGIMUSED TÄHTISED KASUTUSOHUTUSJUHISED PALUN LUGEGE HOOLIKALT JA JÄTKKA JÄRGMISEKS

Garantiitingimused on teistsugused, kui seadet kasutatakse ärilistel eesmärkidel.

1. Enne toote kasutamist lugege hoolikalt läbi ja järgige alati järgmisi juhiseid. Tootja ei vastuta väärkasutusest tulenevate kahjude eest.

2. Seade on ette nähtud ainult koduseks kasutamiseks. Ärge kasutage toodet ühelgi eesmärgil, mis ei ühildu selle rakendusega.

3. Kohaldatav pinge on 220-240V, ~ 50/60Hz. Ohutuse huvides ei ole asjakohane ühendada mitut seadet ühte vooluvõrku.

4. Palun olge lastega kasutamisel ettevaatlik. Ärge laske lastel tootega mängida. Ärge lubage lastel ega inimestel, kes seadet ei tunne, seda ilma järelevalveta kasutada.

5. HOIATUS: Seda seadet võivad kasutada üle 8 -aastased lapsed ja piiratud füüsiliste, sensoorsete või vaimsete võimetega isikud või isikud, kellel pole seadmest kogemusi ega teadmisi, ainult nende ohutuse eest vastutava isiku järelevalve all või kui neid juhendati seadme ohutuks kasutamiseks ja nad on teadlikud selle kasutamisega seotud ohtudest. Lapsed ei tohiks seadmega mängida. Seadet ei tohi puhastada ega hooldada lapsed, välja arvatud juhul, kui nad on üle 8 -aastased ja neid toiminguid teostatakse järelevalve all.

6. Pärast toote kasutamise lõpetamist pidage alati meeles, et eemaldate pistiku õrnalt vooluvõrgust, hoides seda käega. Ärge kunagi tõmmake toitekaablit !!!