

Camry

— Premium —



CR 2320

- | | |
|--------------------------------------|-------------------------------------|
| (GB) user manual - 3 | (DE) bedienungsanweisung - 5 |
| (FR) mode d'emploi - 8 | (ES) manual de uso - 10 |
| (PT) manual de serviço - 13 | (LT) naudojimo instrukcija - 16 |
| (LV) lietošanas instrukcija - 18 | (EST) kasutusjuhend - 20 |
| (HU) felhasználói kézikönyv - 28 | (BS) upute za rad - 25 |
| (RO) Instrucțiunea de deservire - 23 | (CZ) návod k obsluze - 32 |
| (RU) инструкция обслуживания - 44 | (GR) οδηγίες χρήσεως - 35 |
| (MK) упатство за корисникот - 30 | (NL) handleiding - 37 |
| (SL) navodila za uporabo - 40 | (FI) manwal ng pagtuturo - 47 |
| (PL) instrukcja obsługi - 73 | (IT) istruzioni operative - 63 |
| (HR) upute za uporabu - 42 | (SV) instruktionsbok - 52 |
| (DK) brugsanvisning - 57 | (UA) інструкція з експлуатації - 60 |
| (SR) Корисничко упутство - 54 | (SK) Používateľská príručka - 50 |
| (AR) دليل التعليمات - 66 | (BG) Инструкция за употреба - 68 |

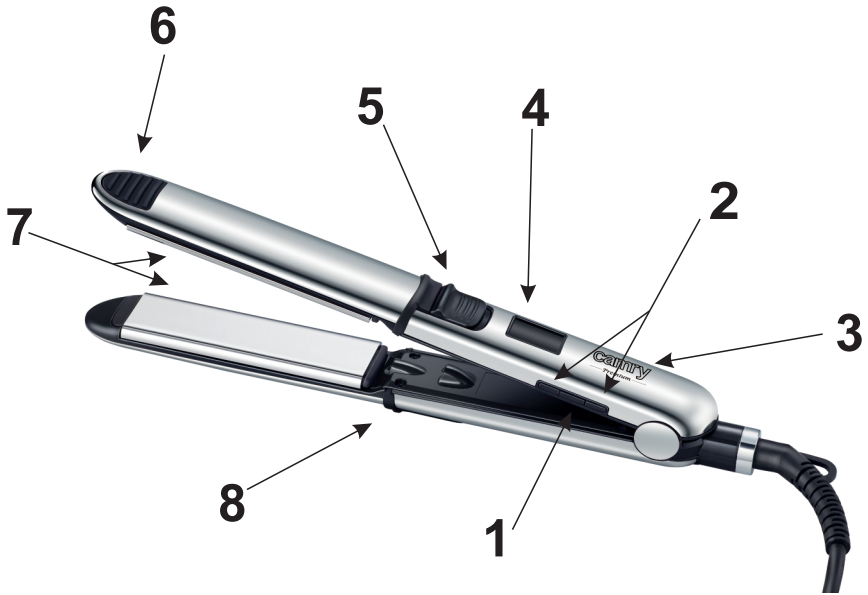

8. Kartokite su kita gija, kol visos plaukų juostos bus ištemptos.
9. Palaukite, kol plaukai atvės, ir šukite juos.
10. Baigę darbą, išjunkite tiesintuvą. Paspauskite įjungimo / išjungimo mygtuką (1) ir palaikykite jį maždaug 3 sekundes, kol LCD ekranas išsijungs. Tada atjunkite maitinimo laidą nuo lizdo.

AUTOMATINIO SAUGOS IŠJUNGIMAS

Maždaug po valandos prietaisas automatiškai išsijungs. Norėdami iš naujo suaktyvinti įrenginį, paspauskite įjungimo / išjungimo mygtuką (1).

HINGE LOCK

Šis prietaisas turi uždarymo užrakto jungiklį (5), kad būtų lengviau laikyti. Norėdami užfiksuoti plaukų tiesintuvą, tiesiog suspauskite rankenas (3) ir pastumkite užraktą (5) į užfiksuotą padėtį. Norėdami atrakinti, perjunkite užraktą (5) į atrakinimo padėtį.

PASTABA: nešildykite prietaiso užrakintoje padėtyje.

VALYMAS

1. Prieš valydami ištraukite kištuką iš lizdo ir palaukite, kol plaukų tiesintuvas atvės.
2. Plaukų tiesintuvą reikia nuvalyti drėgna šluoste. Nemerkite į vandenį ar kitus skysčius.
3. Nevyniokite prietaiso maitinimo laido.

TECHNINIAI DUOMENYS

Įtampa: 220–240 V ~ 50/60 Hz

Galia: 50W

MAX Galia: 500W



Rūpinantis aplinka. Kartono pakuotes atiduoti į makulatūrą. Polietileno (PE) maišelius mesti į plastikui skirtą konteinerį. Susidėvėjusį prietaisą atiduoti į atitinkamą atliekų surinkimo vietą, nes prietaise esančios pavojingos medžiagos gali kelti grėsmę aplinkai. Elektrinį prietaisą atiduoti tokį, kad nebūtų galima jo pakartotinai naudoti ir panaudoti. Jeigu prietaise yra baterijos, būtina jas išimti ir atskirai atiduoti į atliekų surinkimo vietą.

Nemesti prietaiso į buitinių atliekų konteinerį!

LATVIEŠU

VISPĀRĪGI DROŠĪBAS NOTEIKUMI SVARĪGI DROŠAS IZMANTOŠANAS NORĀDĪJUMI. LŪDZU, UZMANĪGI IZLASIET UN SAGLABĀJIET

Ja ierīce tiek izmantota komerciāliem nolūkiem, garantijas nosacījumi mainās.

1. Pirms ierīces lietošanas, uzmanīgi izlasīt lietošanas instrukciju un rīkoties saskaņā ar tās norādījumiem. Ražotājs nenes atbildību par bojājumiem, kas radušies ierīces nepareizas vai citādi neatbilstošas lietošanas rezultātā.
2. Ierīce paredzēta lietošanai tikai mājas apstākļos. Neizmantot ierīci mērķiem, kas neatbilst instrukcijā norādītajiem.
3. Ierīci pieslēgt tikai 220-240 V ~ 50/60 Hz tīkla spriegumam. Ar mērķi palielināt lietošanas drošību, nepieslēgt elektropadeves tīklam vienlaicīgi vairākas elektriskās ierīces.
4. Ievērot īpašu piesardzību ierīces lietošanas laikā, ja tuvumā atrodas mazi bērni. Neļaut bērniem rotaļāties ar ierīci. Neatļaut ierīci lietot bērniem vai ar tās lietošanu neiepazīstinātām personām.
5. BRĪDINĀJUMS: Šo ierīci nedrīkst izmantot bērni, kuri nav sasnieguši 8 gadu vecumu, personas ar ierobežotām fiziskām vai garīgām spējām vai personas, kurām nav pieredzes vai zināšanas darbā ar ierīci, ja vien ierīces izmantošana nenotiek atbildīgās personas uzraudzībā vai sekojot atbildīgās personas norādījumiem par drošu aprīkojuma ekspluatāciju, apzinoties draudus saistībā ar ierīces izmantošanu. Bērniem nevajadzētu rotaļāties ar ierīci. Ierīces tīrīšanu un uzglabāšanu nedrīkst veikt bērni, kuri nav sasnieguši vismaz 8 gadu vecumu. Šīs darbības jāveic pieaugušo personu uzraudzībā.
6. Vienmēr atvienojiet strāvas vadu no elektropadeves tīkla pēc ierīces lietošanas beigām, kontaktligzdu pieturot ar roku. NERAUJIET aiz strāvas vada.
7. Neiegremdējiet strāvas vadu, kontaktdakšu kā arī pašu ierīci ūdenī vai arī jebkāda cita veida šķidrumā. Nepakļaujiet ierīci laika apstākļu iedarbībai (lietus, saule, utml.), kā arī nelietojiet ierīci pārmērīga mitruma apstākļos (vannasistabas, mitri kempinga namiņi).

8. Periodiski pārbaudiet strāvas vada stāvokli. Ja strāvas vads ir bojāts, tas ir jānomaina pret jaunu kvalificētā remontdarbu darbnīcā, lai izvairītos no nevēlamām sekām.
9. Nelietojiet ierīci ar bojātu strāvas vadu, ierīci, kas sabojāta nometot vai klādu citu apstākļu rezultātā kā arī ierīci, kas nepareizi darbojas. Nemēģiniet labot ierīci pašrocīgi, šāda darbība draud ar strāvas triecienu. Bojātu ierīci nododiet attiecīgajā servisa punktā, lai pārbaudītu vai remontētu ierīci. Visa veida remonta darbus drīkst veikt tikai pilnvarota persona autorizētos servisa centros. Nepareizi remonta darbi var izraisīt nopietnus draudus lietotāja veselībai.
10. Ierīci novietot uz vēsas, stabilas, līdzenas virsmas, prom no silstošām virtuves ierīcēm, tādām kā, piemēram: elektriskā plīts, gāzes deglis, utml.
11. Nelietojiet ierīci viegli uzliesmojošu materiālu tuvumā.
12. Strāvas vads nedrīkst nokarāties pāri galda malai vai būt saskarsmē ar karstām virsmām.
13. Neatstājiet ierīci pievienotu elektropadeves tīklam bez uzraudzības.
14. Papildu aizsardzībai, vannas istabas elektrības piegādes ķēdē ieteicams uzstādīt paliekošās strāvas iekārtu (RCD) ar nominālo strāvu, kas nepārsniedz 30 mA. Šajā sakarā, lūdzu, sazinieties ar kvalificētu elektrīķi.
15. Ierīci nedrīkst izmantot ūdens tuvumā, piem.: dušā, vannā vai virs izlietnes ar ūdeni.
16. Izmantojot ierīci vannas istabā, tā ir jāatvieno no tīkla pēc izmantošanas, jo ūdens tuvums ir bīstams pat tad, kad ierīce ir izslēgta.
17. Nepieļaujiet ierīces vai barošanas bloka samirkšanu. Ja ierīce ir iekritusi ūdenī, nekavējoties izņemiet kontaktdakšu vai barošanas bloku no elektrotīkla kontaktligzdas. Neievietojiet rokas ūdenī, kad ierīce ir pieslēgta elektrotīklam. Pirms atkārtotas izmantošanas, ierīci nododiet pārbaudei kvalificētam elektrīķim.
18. Ierīci vai barošanas bloku nedrīkst satvert ar slapjām rokām.
19. Pirms ierīces atstāšanas, izslēdziet to.
20. Neatstājiet ieslēgtu ierīci vai pieslēgtu barošanas bloku bez uzraudzības.
21. Ja ierīce izmanto barošanas bloku, nenosedziet to, jo tas varētu izraisīt bīstamu temperatūras paaugstināšanos un ierīces bojājumu. Vispirms pievienojiet kontaktdakšu ierīces kontaktligzdai un pēc tam barošanas bloku elektrotīkla kontaktligzdai.
22. Uzglabāt bērniem nepieejamā vietā. Bērni drīkst izmantot ierīci tikai pieaugušo uzraudzībā.
23. Strāvas vads nedrīkst pieskarties karstajām ierīces daļām un nedrīkst atrasties blakus citiem siltuma avotiem.
24. Strāvas vadu nedrīkst aptīt ap ierīci.
25. Ierīci nedrīkst izmantot vannas laukā.
26. Nemēģiniet izņemt putekļus vai svešķermeņus no ierīces iekšpuses, izmantojot asus priekšmetus.
27. Ierīci nedrīkst izmantot ārpus telpām, ārā vai tur, kur tiek izmantoti aerosoli vai tiek padots skābeklis. Darbības laikā ierīce kļūst karsta. Nenovietojiet ierīci viegli uzliesmojošu materiālu tuvumā.
28. Ierīci nedrīkst nosegt, jo tas var izraisīt karstuma uzkrāšanos tās iekšpusē, bojājumu vai ugunsgrēku.
29. Matu lakas un aerosoli satur viegli uzliesmojošus materiālus. Tos nedrīkst izmantot, kad ierīce darbojas.
30. Nelietojiet ierīci attiecībā pret personām, kas guļ.
31. Ierīci drīkst pievienot sprieguma avotam, kas norādīts uz tās korpusa.
32. Darbības laikā ierīci novietojiet uz slapjas virsmas vai apģērba.
33. Pēc izmantošanas atvienojiet ierīci no elektrotīkla un uzgaidiet kamēr atdzisis.

34. Ierīces darbības laikā keramikas plāksnītes sakarst līdz augstai temperatūrai. Nepieskarieties ierīces karstajām daļām ar kailām rokām un nepieļaujiet saskari ar galvas ādu, lai izvairītos no apdeguma riska.

35. Ierīce nav paredzēta lietošanai ar ārēju taimeru vai atsevišķu tālvadības sistēmu.

IERĪCES APRAKSTS

- | | |
|-----------------------------------|---|
| 1. Ieslēgšanas / izslēgšanas poga | 2. Temperatūras iestatīšana +/- pogas 130°C - 190 °C... - 230°C |
| 3. Rokturis | 4. Zils LCD displejs |
| 5. Bloķēt | 6. Silikona atdzīst pieskāriena padomi |
| 7. Titāna plāksnes | 8. Stāvēt |

IERĪCES LIETOŠANA

Lai sasniegtu vislabākos rezultātus matu iztaisnošanā, izmantojiet ierīci mazgātiem, matētiem un sausiem matiem. Lai novērstu matu bojājumus, noteikti izmantojiet pareizo temperatūru, kas piemērota jūsu matu tipam.

1. Pirms ierīces iedarbināšanas elektrības vads ir pilnībā jāizrullē.
 2. Ievietojiet kontaktdakšu kontaktligzdā.
 3. Nospiediet ieslēgšanas / izslēgšanas pogu (1), līdz iekārta ieslēdzas un iedegas LCD displejs.
 4. Noregulējiet temperatūru, izmantojot temperatūras pogas (2). Karstuma laikā LCD temperatūras displejs pulsēs no 0 līdz 5 zilām līnijām, līdz tiks sasniegta vēlamā temperatūra. Kad ierīce sasniedz vēlamu temperatūru, pulsācija apstāsies un tiks parādītas visas 5 līnijas. Pagaidiet 15 sekundes, lai ierīce sasniegtu darba temperatūru.
 5. Sākot no galvas augšdaļas, izvēlieties nelielu matu šķipsnu un iztaisnojiet to un ķemmējiet.
 6. Tad ielieciet to starp plāksnēm (7)
 7. Lēnām virzieties virzienā no matu saknēm līdz matu galiem.
- PIEZĪME:** ierīce darbības laikā ir karsta. Neaiztīciet plāksnes pie galvas ādas vai rokām.
8. Atkārtojiet ar nākamo šķipsnu, līdz visas matu lentes būs izstieptas.
 9. Pagaidiet, līdz mati atdziest, un ķemmējiet tos.
 10. Pēc darba pabeigšanas izslēdziet taisnotāju. Nospiediet ieslēgšanas / izslēgšanas pogu (1) un turiet to apmēram 3 sekundes, līdz LCD displejs izslēdzas. Pēc tam atvienojiet strāvas vadu no kontaktligzdas.

AUTOMĀTISKĀS DROŠĪBAS IZSLĒGŠANA

Pēc aptuveni vienas stundas ierīce automātiski izslēgsies. Lai atkārtoti aktivizētu ierīci, nospiediet ieslēgšanas / izslēgšanas pogu (1).

HINGE LOCK

Šai ierīcei ir noslēdzošs bloķēšanas slēdzis (5), lai to būtu vieglāk uzglabāt. Lai nofiksētu matu taisnotāju, vienkārši saspiediet rokturus (3) un piespiediet slēdzeni (5) bloķētā stāvoklī. Lai atbloķētu, pārslēdziet slēdzeni (5) atbloķēšanas pozīcijā.

PIEZĪME: nesildiet ierīci aizslēgtā stāvoklī.

TĪRĪŠANA

1. Pirms tīrīšanas noņemiet kontaktdakšu no kontaktligzdas un pagaidiet, līdz matu taisnotājs atdziest.
2. Matu taisnotājs jānotīra ar mitru drānu. Neiegremdējiet ūdeni vai citos šķidrumus.
3. Neuzvelciet ierīces strāvas kabeli.

TEHNISKIE DATI

Spriegums: 220-240V~ 50/60Hz

Jauda: 50W

MAX Jauda: 500W



Apkārtējās vides aizsardzība

Kartona iepakojumu, lūdzu, nododiet atsevišķai pārstrādei. Polietilēna maisiņus (PE) izmest plastmasas izstrādājumiem paredzētajos konteineros.

Lietotās elektropreces nododiet attiecīgajos pieņemšanas punktos. Ierīcē satur bīstamas sastāvdaļas, kas var izraisīt draudus apkārtējai videi.

Elektroierīce jānodod tā, lai ierobežotu tās atkārtotu izmantošanu. Ja ierīcē atrodas baterijas, izņemiet tās un nododiet pieņemšanas punktā atsevišķi. Produktu neizmest sadzīves atkritumu konteinerā!

EESTI

ÜLDISED OHUTUSJUHISED. LUGEGE SEADME KASUTUSOHUTUST PUUDUTAVAD JUHISED TÄHELEPANELIKULT LÄBI JA HOIDKE ALLES

Kui seadet kasutatakse ärilisel eesmärgil, muutuvad garantiitingimused.

1. Enne seadme kasutamist loe kasutusjuhend hoolikalt läbi ja järgi kõiki seal leiduvaid juhiseid. Tootja ei vastuta nende kahjustuste eest, mis tekivad seadme mitteotstarbekohase kasutamise ja ebaõige käsitlemise tagajärjel.

2. Seade on ettenähtud ainult koduseks kasutamiseks. Ära kasuta seadet mitteotstarbekohastel eesmärkidel.

3. Seade tuleb lülitada ainult 220-240 V ~50/60Hz toitepeessa. Selleks, et seadme kasutusohutus oleks suurem, ära lülita üheaegselt ühte vooluringi mitut elektriseadet.

4. Seadme kasutamise ajal ole eriti ettevaatlik ja tähelepanelik siis, kui läheduses viibivad