



LV Plīts
LT Kaitlentė

Lietošanas instrukcija 2
Naudojimo instrukcija 33



Electrolux

SATURS

1. DROŠĪBAS INFORMĀCIJA.....	2
2. DROŠĪBAS NORĀDĪJUMI.....	5
3. UZSTĀDĪŠANA.....	8
4. IZSTRĀDĀJUMA APRAKSTS.....	10
5. PIRMS PIRMĀS LIETOŠANAS REIZES.....	12
6. IERĪCES IZMANTOŠANA IKDIENĀ.....	13
7. PAPILDFUNKCIJAS.....	17
8. PADOMI UN IETEIKUMI.....	22
9. APRŪPE UN TĪRĪŠANA.....	24
10. PROBLĒMRISINĀŠANA.....	26
11. TEHNISKIE DATI.....	30
12. ENERGOEFEKTIVITĀTE.....	31
13. APSVĒRUMI PAR VIDES AIZSARDZĪBU.....	32

MĒS DOMĀJAM PAR JUMS

Paldies, ka iegādājāties Electrolux ierīci. Esat izvēlējušies produktu, kas jau vairākus gadu desmitus apvieno profesionālas pieredzes un inovāciju. Atjautīgs un stilīgs, radīts, ņemot vērā jūsu vēlmes. Tāpēc katru reizi lietojot, varat būt droši, ka sasniegsiet izcilus rezultātus.

Lai arī lūdzam Electrolux pasaulē!

Apmeklējiet mūsu tīmekļa vietni, lai:



saņemtu lietošanas ieteikumus un brošūras, kā arī traucējummeklēšanas, servisa un remonta informāciju:

www.electrolux.com/support



reģistrētu savu ierīci labāka servisa saņemšanai:

www.registerelectrolux.com



iegādātos savai ierīcei papildpiederumus, vienreizējas lietošanas materiālus un oriģinālās rezerves daļas:

www.electrolux.com/shop

KLIENTU APKALPOŠANA UN SERVISS

Izmantojiet tikai oriģinālas rezerves daļas.

Sazinoties ar mūsu pilnvaroto servisa centru, nodrošiniet, lai jums būtu pieejami šādi dati: modelis, PNC, sērijas numurs.

Šī informācija ir norādīta uz datu plāksnītes.

 Uzmanību / drošības informācija

 Vispārīga informācija un ieteikumi

 Ar vidi saistīta informācija

Izmaiņu tiesības rezervētas.

1. DROŠĪBAS INFORMĀCIJA

Pirms ierīces uzstādīšanas un lietošanas rūpīgi izlasiet pievienotos norādījumus. Ražotājs neatbild par

savainojumiem un bojājumiem, kas radušies ierīces nepareizas uzstādīšanas vai izmantošanas rezultātā. Glabājiet šīs instrukcijas drošā, pieejamā vietā, lai tās varētu izmantot nākotnē.

1.1 Bērnu un paši jūtīgu personu drošība

- Šo ierīci drīkst izmantot bērni no 8 gadu vecuma un cilvēki ar ierobežotām fiziskām, sensorām vai garīgām spējām vai pieredzes un zināšanu trūkumu atbildīgas personas uzraudzībā vai, ja tie ir informēti par ierīces drošu lietošanu un izprot potenciālos riskus. Bērniem līdz 8 gadu vecumam un personām ar plašu un sarežģītu invaliditāti jāliedz piekļuve ierīcei, ja vien tos nepārtraukti neuzrauga.
- Bērni ir jāuzrauga, lai tie nerotaļātos ar ierīci un mobilajām ierīcēm, kurās ir attiecīgā lietotne.
- Neļaujiet bērniem piekļūt iepakojumam un atbrīvojieties no tā pienācīgā veidā.
- **UZMANĪBU!** Neļaujiet bērniem un mājdzīvniekiem atrasties ierīces tuvumā, kad tā darbojas vai atdziest. Ierīces pieejamās daļas lietošanas laikā sakarst.
- Ja ierīcei ir bērnu drošības opcija, tā jāaktivizē.
- Bērni nedrīkst tīrīt ierīci un veikt tās apkopi bez uzraudzības.

1.2 Vispārīgā drošība

- Šī ierīce paredzēta tikai ēdiena gatavošanai.
- Šī ierīce ir izstrādāta tikai izmantošanai mājās apstākļos un telpās.
- Šo ierīci var izmantot birojos, viesnīcu viesu numuriņos, pansiju viesu numuriņos, lauku viesu mājās un citās līdzīgās uzturēšanās vietās, kurās izmantošana nepārsniedz (vidējo) māsaimniecības lietošanas intensitāti.
- **UZMANĪBU:** Ierīce un tās pieejamās detaļas lietošanas laikā sakarst. Nepieskarieties sildelementiem.

- UZMANĪBU: Gatavojot uz plīts ēdienu ar taukiem vai eļļu bez pieskatīšanas, var izcelties ugunsgrēks.
- Nekādā gadījumā neizmantojiet ūdeni ēdiena gatavošanas uguns nodzēšanai. Izslēdziet ierīci un aplājiet liesmu ar, piemēram, uguns segu vai vāku.
- UZMANĪBU: ierīci nedrīkst barot caur ārējo komutācijas ierīci, piemēram, taimeru, vai pievienot to sistēmai, kuru regulāri ieslēdz un izslēdz inženiertehniskā nodrošinājuma sistēma.
- BRĪDINĀJUMS: gatavošanas process ir jāuzrauga. Īss gatavošanas process jāuzrauga nepārtraukti.
- UZMANĪBU: Aizdeģšanās risks: neuzglabājiet priekšmetus uz gatavošanas virsmām.
- Nenovietojiet uz plīts virsmas metāla priekšmetus, piemēram, nažus, dakšas, karotes un vākus, jo tie var sakarst.
- Nelietojiet ierīci pirms tās iebūvēšanas.
- Ierīces tīrīšanai neizmantojiet tvaika tīrītāju.
- Pēc lietošanas izslēdziet plīts virsmas sildelementu, izmantojot tā vadības slēdzi, un nepaļaujieties uz gatavošanas trauka noteicēju.
- Ja stikla keramikas virsma / stikla virsma ir saplaisājusī, izslēdziet ierīci un atvienojiet to no strāvas padeves avota. Ja ierīce ir pieslēgta strāvas padeves avotam tiešā veidā, izmantojot savienojuma kārbu, noņemiet drošinātāju, lai atvienotu ierīci no strāvas padeves avota. Jebkurā gadījumā sazinieties ar Pilnvarotu servisa centru.
- Nodrošiniet piemērotu gaisa ventilāciju telpā, kurā ir uzstādīta ierīce, lai nepieļautu gāzu un citu degvielu, tostarp atkārtu liesmu ieplūšanu atpakaļ telpā.
- Gādājiet, lai ventilācijas atveres nebūtu bloķētas un ierīces uzkrātais gaiss nenonāktu caurulē, kas tiek izmantota no citām ierīcēm novadītiem dūmiem un tvaikam (centrālās apkures sistēmas, termosifons, ūdens sildītāji utt.).

- Kad ierīce darbojas kopā ar citām ierīcēm, maksimālais telpā radītais vakuums nedrīkst pārsniegt 0,04 mbar.
- Lai novērstu ugunsgrēka risku, regulāri tīriet tvaika nosūcēja filtru un notīriet tauku atliekas no ierīces.
- Lai izvairītos no negadījumiem, strāvas padeves vada bojājuma gadījumā tas jānomaina ražotājam, autorizētajam servisam vai līdzīgi kvalificētam speciālistam.
- Ja ierīce tiek ir pieslēgta nepastarpināti barošanas avotam, elektroinstalācijai jābūt aprīkotai ar izolācijas ierīci, kas ļauj atvienot ierīci no visiem elektrotīkla poliem. Pilnīgai ierīces atvienošanai jānodrošina saskaņā ar III pārsprieguma kategorijas prasībām. Atvienošanas līdzekļi jāiekļauj fiksētajā elektroinstalācijā saskaņā ar elektroinstalācijas noteikumiem.
- **UZMANĪBU:** Izmantojiet tikai tos plīts aizsargus, kurus ir izgatavojis ierīces ražotājs vai kuri norādīti lietošanas instrukcijā kā lietošanai piemēroti vai kuri ir iestrādāti ierīcē. Nepiemērotu plīts aizsargu lietošana var izraisīt negadījumus.

2. DROŠĪBAS NORĀDĪJUMI

2.1 Uzstādīšana



BRĪDINĀJUMS!

Ierīci drīkst uzstādīt tikai sertificēti speciālisti.



BRĪDINĀJUMS!

Pastāv savainojumu vai ierīces bojājumu risks.

- Noņemiet visu iesaiņojumu.
- Neuzstādi un nelieto ierīci bojātu ierīci.
- Ievērojiet kopā ar ierīci piegādātās uzstādīšanas norādes.
- Nodrošiniet starp blakus uzstādītām ierīcēm piemērotu attālumu.
- Vienmēr uzmanīgi pārvietojiet ierīci, jo tā ir smaga. Vienmēr izmantojiet drošības cimdus un slēgtus apavus.
- Apstrādājiet nozāgētās virsmas ar hermetizējošu līdzekli, lai nepieļautu piebriešanu mitruma ietekmē.
- Aizsargājiet ierīces apakšu no tvaika un mitruma.
- Neuzstādi ierīci blakus durvīm vai zem logiem. Tas jāievēro, lai, atverot durvis vai logu, nenokristu ēdiena gatavošanas trauki.
- Neuzstādi izplūdes gausa atveri sienas dobumā, ja vien sienas dobums nav paredzēts šādam mērķim.
- Ar gaisa cauruļvadu neaprikota nosūcēja gadījumā ventilatora izvads jānovieto tieši pie sienas vai jānodala ar papildu skapiša sienu, lai novērstu piekļūvi ventilatora asmeņiem.
- Katrai ierīcei apakšā ir dzesēšanas ventilators.

- Ja ierīce tiek uzstādīta virs atvilktnes:
 - Neglabājiet mazus priekšmetus vai papīra lapas, kuras varētu izvilkt, tādējādi sabojājot dzesēšanas ventilatorus vai dzesēšanas sistēmu.
 - Starp ierīces apakšdaļu un atvilktnē esošajiem priekšmetiem atstājiet vismaz 2 cm attālumu.
- Noņemiet visus atdalošos paneļus, kas uzstādīti skapīti zem ierīces.

2.2 Pieslēgums elektrotīklam



BRĪDINĀJUMS!

Var izraisīt ugunsgrēku un elektrošoku.

- Visi elektriskie savienojumi jāveic kvalificētam elektriķim saskaņā ar savienojumu diagrammu vai uzstādīšanas brošūru.
- Tvaika nosūcēja uzstādīšanas gadījumā un, ja ir pieejami vai obligāti papildpiederumi (sienas vārsts, loga slēdzis un loga atvērējs), elektriskie savienojumi jāveic kvalificētam elektriķim saskaņā ar savienojumu diagrammu vai uzstādīšanas brošūru.
- Ierīcei jābūt iezemētai.
- Pirms jebkādu darbību veikšanas pārliedzinieties, ka ierīce ir atvienota no strāvas padeves.
- Pārliedzinieties, ka tehnisko datu plāksnītē norādītie parametri atbilst elektrotīkla parametriem.
- Pārbaudiet, vai ierīce ir pareizi uzstādīta. Valīgs vai neatbilstošs strāvas vads vai kontaktdakša (ja tāda ir) var izraisīt kontakta pārmērīgu sakaršanu.
- Izmantojiet pareizu elektrības padeves vadu.
- Neļaujiet elektrības padeves vadam satīties.
- Nodrošiniet, ka tiek uzstādīta trieciena aizsardzība.
- Kabeļa stiprinājumam izmantojiet vada atslotgājā.
- Pieslēdzot ierīci rozetei, pārliedzinieties, ka elektrības vads vai kontaktdakša (ja tāda ir) nepieskaras ierīces karstajām daļām vai ēdiena gatavošanas traukiem.
- Nelietojiet daudzkontakta adapterus vai pagarinātājus.

- Rīkojieties uzmanīgi, lai nesabojātu kontaktspraudni (ja tāds ir) un strāvas kabeli. Sazinieties ar mūsu pilnvaroto servisa centru vai elektriķi, lai nomainītu bojātu strāvas kabeli.
- Daļas, kas nodrošina aizsardzību pret elektrošoku no strāvu vadošiem un izolētajiem elementiem, jānostiprina tā, lai tos nevarētu noņemt bez instrumentiem.
- Pieslēdziet kontaktspraudni kontaktligzdai tikai uzstādīšanas beigās. Pārbaudiet, vai pēc uzstādīšanas kontaktspraudnim var brīvi piekļūt.
- Ja kontaktligzda ir valīga, neievietojiet tajā kontaktspraudni.
- Nekad neatslēdziet ierīci no tīkla, velkot aiz strāvas kabeli. Vienmēr velciet aiz kontaktspraudņa.
- Ir jāizmanto atbilstošas izolācijas ierīces: automātslēdzi, drošinātāji (no turētājiem izskrūvējami drošinātāji), zemējuma noplūdes automātslēdzi un savienotāji.
- Elektroinstalācijā jābūt izolācijas ierīcei, kas ļauj atvienot ierīci no visiem elektrotīkla poliem. Izolācijas ierīcē atstarpei starp kontaktiem jābūt vismaz 3 mm.

2.3 Lietošana



BRĪDINĀJUMS!

Savainojumu, apdegumu vai elektrošoka risks.

- Nemainiet šī produkta specifikāciju.
- Pirms pirmās lietošanas, noņemiet visus iesaiņojuma materiālus, uzlīmes un aizsargplēvi (ja tādi ir).
- Pārliedzinieties, ka ierīces ventilācijas atveres nav nosprostotas. Kvalificētam speciālistam regulāri jāpārbauda ventilācija.
- Lietošanas laikā neatstājiet ierīci bez uzraudzības.
- Pēc katras izmantošanas reizes iestatiet gatavošanas zonu stāvoklī "Izslēgts".
- Nenovietojiet galda piederumus un gatavošanas trauku vākus uz gatavošanas zonām. Tie var sakarst.
- Nelietojiet ierīci ar mitrām rokām, vai ja ierīce nonākusi saskarē ar ūdeni.

- Nelietojiet ierīci kā darba virsmu vai uzglabāšanai paredzētu virsmu.
- Ja ierīces virsma ir ieplaisājusi, nekavējoties atvienojiet ierīci no strāvas padeves. Tas novērsīs elektrošoka risku.
- Ierīces darbināšanas laikā lietotājiem ar elektrokardiostimulatoru jāturas vismaz 30 cm attālumā no indukcijas gatavošanas zonām.
- Ievietojot pārtiku karstā eļļā, tā var izšļaksīties.
- Integrētā tvaika nosūcēja darbības laikā nekādā gadījumā neizmantojiet atklātu liesmu.
- Integrētā tvaika nosūcēja darbības laikā nekādā gadījumā neatvienojiet režģi vai tvaika nosūcēju.
- Nekādā gadījumā neizmantojiet integrēto tvaika nosūcēju bez tvaika nosūcēja filtra.
- Neapklājiet integrētā tvaika nosūcēja ievadu ar gatavošanas traukiem.
- Neatveriet apakšējo vāku laikā, kad darbojas integrētais tvaika nosūcējs vai ierīce.
- Nenovietojiet mazus vai vieglus priekšmetus integrētā tvaika nosūcēja tuvumā, lai izvairītos no to iesūkšanas nosūcējā.
- Gatavošanas trauki, kas ražoti no čuguna vai alumīnija, vai ar bojātu apakšu var radīt skrāpējumus stiklam / stikla keramikas virsmai. Pārvietojot priekšmetus uz gatavošanas virsmas, vienmēr tos paceliet.



BRĪDINĀJUMS!

Pastāv ugunsgrēka vai sprādziena risks.

- Uzkarasēti tauki un eļļa var radīt uzliesmojošu tvaiku. Gatavošanas laikā netuviniet taukvielas un eļļu atklātai liesmai vai sakarsētiem priekšmetiem.
- Augstā temperatūrā uzkarasētas eļļas izdalītie tvaiki var pēkšņi uzliesmot.
- Pārtikas atliekas saturoša izmantotā eļļa var uzliesmot zemākā temperatūrā nekā pirmreizējas lietošanas eļļa.
- Neievietojiet ierīcē un neglabājiet tās tuvumā vai uz tās viegli uzliesmojošas vielas vai ar viegli uzliesmojošām vielām piesūcinātus priekšmetus.



BRĪDINĀJUMS!

Pastāv ierīces bojājumu risks.

- Neturiet karstus ēdiena gatavošanas traukus uz vadības panela.
- Nedrīkst novietot karstu pannas vāku uz plīts stikla virsmas.
- Ēdiena gatavošanas laikā neļaujiet ēdiena gatavošanas traukiem vārties tukšiem.
- Ievērojiet piesardzību, lai neļautu priekšmetiem vai gatavošanas traukiem nokrist uz ierīces. Tas var sabojāt virsmu.
- Neieslēdziet gatavošanas zonas ar tukšiem gatavošanas traukiem vai bez tiem.
- Nenovietojiet alumīnija foliju tieši uz ierīces.

2.4 Apkope un tīrīšana

- Regulāri tīriet ierīci, lai novērstu virsmas materiāla sabojāšanos.
- Pirms tīrīšanas izslēdziet ierīci un ļaujiet tai atdzist.
- Ierīces tīrīšanai neizmantojiet tvaiku un neizsmidziniet ūdeni.
- Tīriet ierīci ar mitru, mīkstu drānu. Izmantojiet tikai neitrālus mazgāšanas līdzekļus. Neizmantojiet abrazīvus izstrādājumus, abrazīvus sūkļus, šķīdinātājus vai metāla priekšmetus.

2.5 Serviss

- Lai salabotu ierīci, sazinieties ar pilnvarotu servisa centru. Izmantojiet tikai oriģinālās rezerves daļas.
- Informācija par šajā produktā esošo lampu (lampām) un atsevišķi nopērkamajām rezerves lampām: Šīs lampas ir paredzētas ekstremāliem fiziskajiem apstākļiem, piemēram, temperatūrai, vibrācijai, mitrumam, mājssaimniecības ierīcēs vai paredzētas informēšanai par ierīces darbības statusu. Tās nav paredzētas citiem lietošanas veidiem un nav piemērotas mājssaimniecības telpu apgaismojumam.

2.6 Utilizācija



BRĪDINĀJUMS!

Pastāv savainošanās vai nosmakšanas risks.

- Sazinieties ar vietējās pašvaldības iestādēm, lai noskaidrotu, kā utilizēt ierīci.

3. UZSTĀDĪŠANA



BRĪDINĀJUMS!

Skatiet sadaļu "Drošība".

3.1 Pirms uzstādīšanas

Pirms plīts uzstādīšanas pierakstiet zemāk informāciju, kas norādīta uz datu plāksnītes. Tehnisko datu plāksnīte atrodas plīts apakšā.

Sērijas
numurs

3.2 Iebūvējamās plītis

Lietojiet iebūvējamās plītis tikai pēc tam, kad tās ir pareizi iebūvētas virtuves mēbelēs un darba virsmās atbilstoši spēkā esošiem standartiem.

3.3 Strāvas padeves kabelis

- Plīts virsma ir aprīkota ar strāvas padeves kabeli.
- Lai nomaiņītu bojātu strāvas vadu, izmantojiet kabeli: H05V2V2-F kurš ir noturīgs pret 90 °C un augstāku temperatūru. Sazinieties ar pilnvaroto servisa centru. Strāvas padeves kabeļa nomaiņu drīkst veikt tikai kvalificēts elektriķis.

3.4 Bļivējuma uzlikšana — uzstādīšana virspusē

1. Notīriet darba virsmu gar izgriezto zonu.
2. Uzlieciet pievienoto 2x6 mm bļivējuma loksni gar plīts apakšējo malu tā, lai tā virzītos gar stikla keramikas ārējo malu. Nestiepiet to. Pārliecinieties, ka bļivējuma loksnes gali atrodas plīts vienas puses vidū.
3. Griežot bļivējuma loksni, nogrieziet par dažiem mm vairāk.

- Atvienojiet ierīci no elektropadeves.
- Nogrieziet strāvas kabeli netālu no ierīces un utilizējiet to.

4. Savienojiet abus bļivējuma loksnes galus kopā.

3.5 Montāža

Skatiet uzstādīšanas brošūru, lai iegūtu detalizētu informāciju par to, kā uzstādīt plīts virsmu.

Ievērojiet virsmas pievienošanas diagrammu un lodziņa slēdžu savienošanas diagrammu, kas parādīta uzstādīšanas brošūrā un/vai etiķetēs zem virsmas.

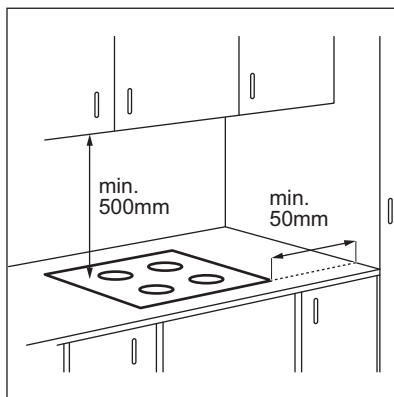

Ja ierīce tiek uzstādīta virs atvilktnes, plīts virsmas ventilācija gatavošanas procesa laikā var uzsildīt atvilktnē glabātos priekšmetus.

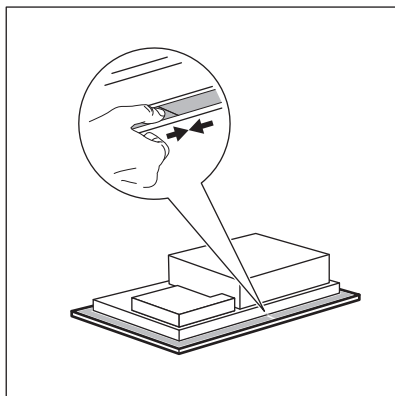
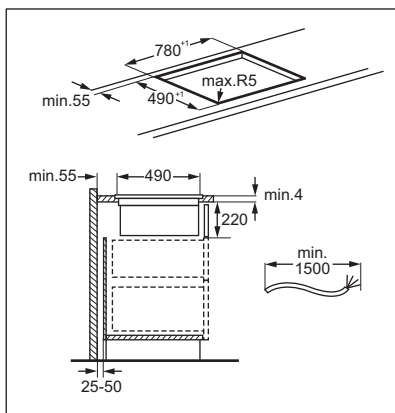
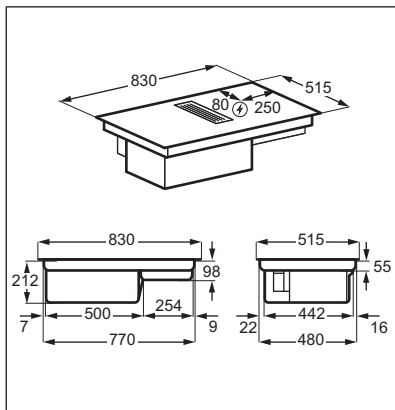

Meklējiet video pamācību “Electrolux Extractor plīts virsmas uzstādīšana”, ievadot pilnu turpmāk redzamajā attēlā norādīto nosaukumu.



www.youtube.com/electrolux
www.youtube.com/aeg

How to install your Electrolux
 Extractor Hob



Filtra korpusa montāža

Pirms pirmreizējās izmantošanas, ievietojiet filtru korpusā ar sudraba pusi uz āru. Pēc filtra korpusa samontēšanas, ievietojiet to tvaika nosūcēja atverē un uzlieciet režģi.

4. IZSTRĀDĀJUMA APRAKSTS

4.1 Produkta pārskats

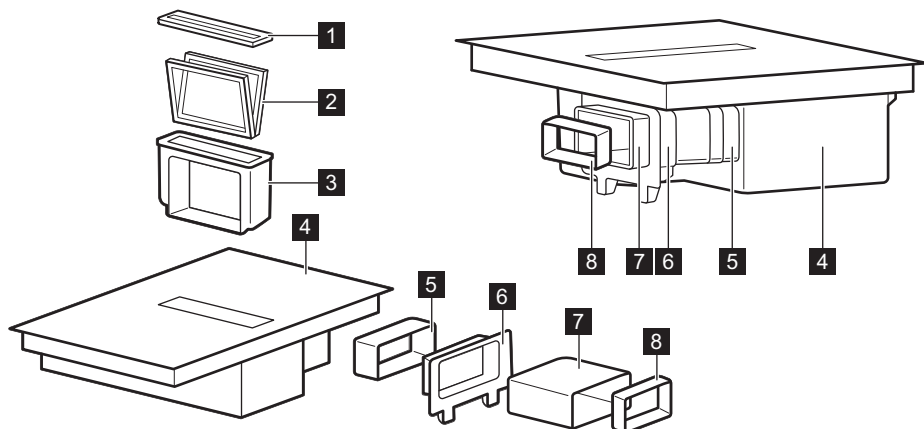

1 Režģis

2 Filtrs

3 Filtra korpuss

4 Plīts virsma

5 Caurule

6 Stiprinājums montāžai uz skapīša
aizmugurējās sienas

7 Caurule

8 Adapteris

4.2 Gatavošanas virsmas izkārtojums

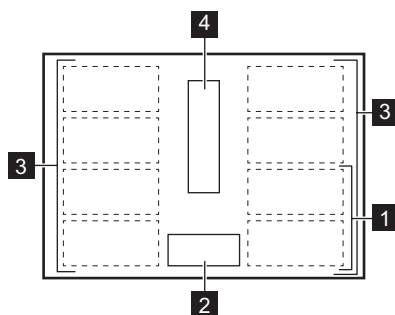

1 Indukcijas gatavošanas zona

2 Vadības panelis

3 Pielāgojamā indukcijas gatavošanas
zona sastāv no četrām sekcijām

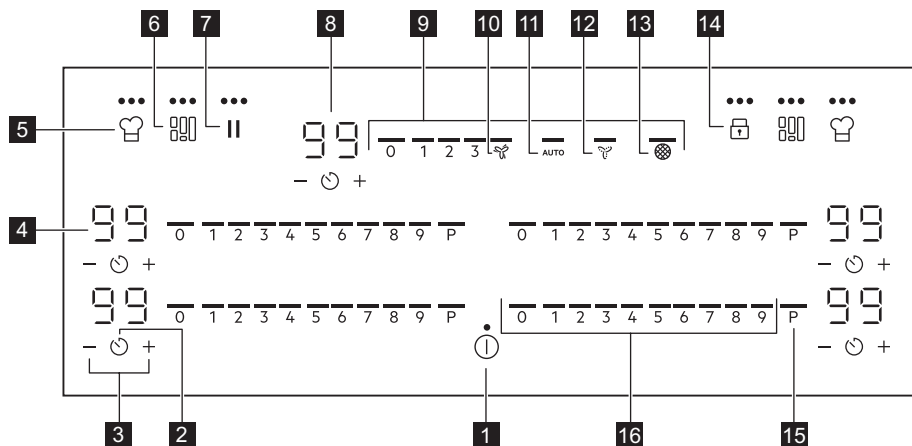

4 Tvaika nosūcējs

4.3 Vadības paneļa izkārtojums







Ierīces vadībai izmantojiet sensora laukus. Displeji, indikatori un skaņas signāli norāda uz aktivizētām funkcijām.

	Sensora lauks	Funkcija	Apraksts
1	①	IESLĒGT / IZSLĒGT	Lai aktivizētu vai deaktivizētu ierīci.
2	🕒	Taimeris	Funkcijas iestatīšana.
3	+ / -	-	Paildzina vai saīsina laiku.
4	-	Taimera displejs	Rāda laiku minūtēs.
5	☕	PowerSlide	Funkcijas aktivizēšanai un deaktivizēšanai.
6	🌉	FlexiBridge (Flexible Bridge)	Trīs funkcijas režīmu pārslēgšanai.
7	⏸	Pauze	Funkcijas aktivizēšanai un deaktivizēšanai.
8	-	Tvaika nosūcēja taimera displejs	Rāda laiku minūtēs.
9	-	Tvaika nosūcēja vadības josla	Ventilatora darbības ātruma iestatīšana
10	🌿	Boost	Funkcijas aktivizēšanai un deaktivizēšanai.
11	AUTO	Tvaika nosūcēja automātiskais režīms	Funkcijas aktivizēšanai un deaktivizēšanai.

	Sen- sora lauks	Funkcija	Apraksts
12		Breeze	Funkcijas aktivizēšanai un deaktivizēšanai.
13		Tvaika nosūcēja filtra indikators	Norāda un atgādina, ka jāiztīra tvaika nosūcēja filtri.
14		Bloķētājs / Bērnu drošības sistēma	Vadības paneļa bloķēšanai/atbloķēšanai.
15	P	PowerBoost	Lai ieslēgtu funkciju.
16	-	Plīts virsmas vadības josla	Iestata sildīšanas pakāpi.

4.4 Displeja indikatori

Indikators	Apraksts
 + cipars	Radušies darbības traucējumi.
	OptiHeat Control (trīs darbību atlikušā siltuma indikators): turpināt gatavošanu / uzturēt siltumu / atlikušais siltums.
	Notiek Wi-Fi savienojuma izveide.
	Notiek Bluetooth savienojuma izveide.



5. PIRMS PIRMĀS LIETOŠANAS REIZES





BRĪDINĀJUMS!
Skatiet sadaļu "Drošība".

5.1 Bezvadu savienojums / Lietotnes savienojums

Lai izmantotu lietotni, jāpievieno plīts virsma. Pievienošanu var veikt, izmantojot Wi-Fi vai Bluetooth (teteicams).

1. Lejupielādējiet My Electrolux Kitchen lietotņu veikalā.
2. Atveriet lietotni un reģistrējieties, lai izveidotu kontu.
3. Pievienojiet jaunu ierīci.
4. Turiet nospiestu , līdz sāk mirgot  un .
5. Lai pabeigtu pievienošanas procesu, izpildiet lietotnē sniegtās norādes.

Kad pievienošana pabeigta,  un  pārstāj mirgot.

Tīkla maiņa

Lai mainītu tīklu, jums jāatvieno savienojums ar pašreizējo tīklu un atkārtoti jāveic pievienošanas process.

1. Dodieties uz Izvēlne > Lietotāja iestatījumi > Pievienošana, un mainiet iestatījumu no Ieslēgts uz Izslēgts.



Skatīt sadaļu "Izvēlnes struktūra".

Tīkls ir atvienots.

2. Atveriet lietotni un atkārtoti uzsāciet pievienošanas procesu.



Skatīt sadaļu "Bezvadu savienojums / Lietotnes savienojums".

6. IERĪCES IZMANTOŠANA IKDIENĀ



BRĪDINĀJUMS!
Skatiet sadaļu "Drošība".

6.1 Aktivizācija un deaktivizācija

Turiet nospiestu , lai aktivizētu vai deaktivizētu plīts virsmu.

6.2 Katlu noteikšana

Šī funkcija norāda gatavošanas trauku atrašanos uz plīts virsmas un deaktivizē gatavošanas zonas, ka gatavošanas laikā attiecīgajā gatavošanas zonā netiek konstatēta gatavošanas trauka klātesamība.

Novietojot gatavošanas trauku uz gatavošanas zonas pirms karsēšanas iestatījuma atlasīšanas, vadības joslā iedegas indikators virs atzīmes 0.

Ņemot gatavošanas trauku no aktivizētas gatavošanas zonas un īslaicīgi novietojot to citviet, sāk mirgot virs attiecīgās vadības joslas esošie indikatori. Nenovietojot gatavošanas trauku atpakaļ uz aktivizētās gatavošanas zonas 60 sekunžu laikā, attiecīgā gatavošanas zona tiek automātiski deaktivizēta.

Lai atsāktu gatavošanu, novietojiet gatavošanas trauku atpakaļ uz gatavošanas zonām, pirms beidzas norādītais gaidīšanas laiks.

6.3 Karsēšanas iestatījums

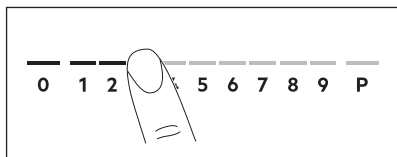

1. Nospiediet vēlamo karsēšanas iestatījumu vadības joslā.

Iepriekš norādītie indikatori virs vadības joslas parādās līdz atlasītajam karsēšanas iestatījuma līmenim.

2. Lai izslēgtu gatavošanas zonu, nospiediet 0.

6.4 PowerBoost

Šī funkcija piegādā vairāk jaudas indukcijas gatavošanas zonām. Šo funkciju var aktivizēt indukcijas gatavošanas zonai tikai uz īsu laiku. Pēc tam indukcijas gatavošanas zona automātiski pārslēdzas atpakaļ uz augstāko sildīšanas pakāpi.



Skatiet sadaļu "Tehniskie dati".



Lai aktivizētu funkciju gatavošanas zonai: pieskarieties **P**

Lai izslēgtu funkciju: nomainiet sildīšanas pakāpi.



6.5 OptiHeat Control (trīspakāpju atliukušā siltuma indikators)



BRĪDINĀJUMS!

 /  /  Kamēr indikators turpina degt, pastāv apdegumu risks no atliukušā karstuma.

Indukcijas gatavošanas zonas rada gatavošanas procesam nepieciešamo siltumu tieši ēdiena gatavošanas trauka pamatnē. Stikla keramikas virsma sakarst no trauku izstarotā karstuma.

Indikatori  /  /  sāk degt, kad gatavošanas zona ir karsta. Tie parāda pašreiz izmantoto gatavošanas zonu atliukušā siltuma pakāpi.

Indikatori var arī iedegties:





- blakus esošajām gatavošanas zonām, pat ja tās neizmantojat,
- ja uz aukstas gatavošanas zonas tiek novietoti karsti gatavošanas trauki,
- kad gatavošanas virsma ir izslēgta, bet gatavošanas zona joprojām ir karsta.



Indikators nodziest, kad gatavošanas zona ir atdzisusi.



6.6 Taimeris

Laika atskaites taimeris

Šo funkciju var izmantot, lai norādītu, cik ilgi gatavošanas zonai būtu jādarbojas vienas vārīšanas reizes laikā. Jūs varat iestatīt tvaika nosūcēja funkciju atsevišķi. Skatīt sadaļu "Tvaika nosūcēja funkcijas".



1. Nospiediet . Taimera displejā parādās 00.
2. Nospiediet  vai , lai iestatītu laiku (00–99 minūtes).
3. Nospiediet , lai iedarbinātu taimeru, vai uzgaidiet 3 sekundes. Taimeris sāk laika atskaiti.

Lai mainītu laiku: atlasiet gatavošanas zonu ar  un nospiediet  vai .



Lai deaktivizētu funkciju: atlasiet gatavošanas zonu ar  un nospiediet . Atlikušais laiks tiek skaitīts atpakaļ līdz 00.

Kad beidzas taimera laika atskaite, atskan skaņas signāls un mirgo 00. Gatavošanas zona tiks deaktivizēta. Nospiediet jebkuru simbolu, lai izslēgtu skaņas signālu un mirgojošos ciparus.

Laika atgādinājums

1. Nospiediet .
2. Piespiediet  vai , lai iestatītu laiku.

Kad beidzas taimera laika atskaite, atskan skaņas signāls un mirgo 00. Nospiediet jebkuru simbolu, lai izslēgtu skaņas signālu un mirgojošos ciparus.

Lai deaktivizētu funkciju: nospiediet  un . Atlikušais laiks tiks skaitīts atpakaļ līdz 00.

6.7 Jaudas pārvaldība

Ja ir aktivizētas vairākas zonas un patērētā jauda pārsniedz strāvas padeves ierobežojumu, tad šī funkcija sadala pieejamo jaudu starp gatavošanas zonām. Plīts virsma kontrolē karstuma iestatījumus, lai

aizsargātu mājokļa elektroinstalācijas drošinātājus.

- Gatavošanas zonas ir grupētas atbilstoši to atrašanās vietai un plīts virsmas fāžu skaitam. Katras fāzes maksimālā strāvas slodze. Ja plīts virsma sasniedz maksimāli pieejamo vienas fāzes strāvas apjomu, gatavošanas zonu jauda tiek automātiski samazināta.
- Prioritāte vienmēr tiek piešķirta pirmās atlasītās gatavošanas zonas karšēšanas iestatījumam. Atlikusī jauda tiks sadalīta starp pārējām gatavošanas zonām atbilstoši atlasē kārtībai.
- Gatavošanas zonām ar samazinātu jaudu vadības josla iemirgojas un rāda maksimālos iespējamos karšēšanas iestatījumus.
- Uzgaidiet, līdz displejs pārstāj mirgot, vai samaziniet pēdējās atlasītās gatavošanas zonas karstuma iestatījumu. Gatavošanas zonas turpinās darboties samazinātā karstuma iestatījumā. Nepieciešamības gadījumā varat manuāli mainīt gatavošanas zonu karšēšanas iestatījumus.
- Plīts tvaika nosūcējs vienmēr ir pieejams elektriskas slodzes veidā.

Aplūkojiet ilustrāciju ar iespējamajām kombinācijām, kurās jauda var tikt sadalīta starp gatavošanas zonām.

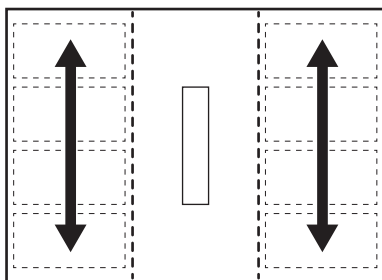

6.8 Tvaika nosūcēja funkcijas



BRĪDINĀJUMS!

Skatiet sadaļu "Drošība".

Tvaika nosūcēja ieslēgšana un izslēgšana

Tvaika nosūcējs var darboties paralēli ar plīts virsmu gatavošanas laikā, kā arī laikā, kad plīts virsma ir izslēgta.

1. Lai ieslēgtu tvaika nosūcēju, tā vadības joslā nospiediet vienu no ventilatora darbības ātrumiem (1–3).

Atskan signāls un iedegas indikatori virs tvaika vadības joslas.

2. Pielāgojiet ventilatora darbības ātruma iestatījumu pēc vajadzības, tvaika nosūcēja vadības joslā nospiežot uz attiecīgā līmeņa.
3. Lai izslēgtu tvaika nosūcēju, tā vadības joslā nospiediet 0.

Izdziest indikatori virs tvaika nosūcēja vadības joslas.

AUTO

Funkcija automātiski pielāgo ventilatora darbības ātruma līmeni atkarībā no atlasītā plīts karsēšanas iestatījuma līmeņa.

Pirmoreiz izmantojot plīts virsmu, funkcija parasti tiek aktivizēta pēc noklusējuma.

Jūs varat aktivizēt funkciju, kamēr plīts virsma ir ieslēgta, bet nedarbojas neviena gatavošanas zona, vai jebkurā gatavošanas procesa brīdī.



Aktivizējot funkciju, kamēr plīts virsma ir izslēgta, nedarbojas neviena gatavošanas zona un vadības panelī nav redzams atlikušais karstums, funkcija izslēgsies pati pēc pāris sekundēm.

1. Lai aktivizētu plīts virsmu, turiet nospiestu ①.
2. Nospiediet AUTO, lai aktivizētu funkciju, piespiediet taustiņu.

Atskan signāls un iedegas indikators virs simbola.

3. Novietojiet gatavošanas trauku uz plīts virsmas un atlasiet karsēšanas iestatījuma līmeni. Palieliniet vai samaziniet karsēšanas iestatījumu pēc nepieciešamības.

Tvaika nosūcējs reaģēs uz karsēšanas iestatījuma līmeni, attiecīgi palielinot vai samazinot ventilatora darbības ātrumu. Iedegas indikatori virs tvaika nosūcēja vadības joslas.

4. Lai izslēgtu gatavošanas zonu vai ① izslēgtu plīts virsmu, tās vadības joslā nospiediet 0.

Ja iedegas atlikušā karstuma indikators, AUTO turpinās koriģēt ventilatora darbības ātrumu. Ja atlikušā karstuma līmenis ir zems, var sākt darboties arī Breeze.

5. Lai izslēgtu funkciju gatavošanas laikā un pārslēgtos uz tvaika nosūcēja manuālo režīmu, nospiediet AUTO vai jebkuru citu iestatījumu tvaika nosūcēja vadības joslā.

Atskan signāls un izdziest indikators virs simbola.

Automātiskie režīmi — ventilatora darbības ātrumi

Tvaika nosūcēja režīms	Atlikušā karstuma līmenis (plīts virsma ir izslēgta)			Atlikušā karstuma līmenis (plīts virsma ir ieslēgta)			Vārišana	Cepšana
0								
H1	-	-	-	-	-	-	-	1
H2	-	-	-		-	-	1	1
H3	-	-			-	1	1	2
H4	-			1	1	1	2	3



Deaktivējot plīts virsmu, kamēr darbojas AUTO, funkcija tiks iegaumēta nākamajai gatavošanas sesijai.

Tvaika nosūcēja taimeris

Izmantojiet šo funkciju, lai norādītu, cik ilgi tvaika nosūcējam ir jādarbojas.

Tvaika nosūcēja taimeris nav iespējams iestatīt, kamēr nosūcējs ir izslēgts.

1. Nospiediet blakus tvaika nosūcēja vadības joslai.
2. Nospiediet vai , lai iestatītu laiku (00–99 minūtes).
3. Nospiediet , lai iestatītu taimeru. Taimeris sāk laika atskaiti.
 - Kad taimeris pabeidz laika atskaiti, tvaika nosūcējs izslēdzas.
 - Tvaika nosūcēja taimeris ir iespējams iestatīt, kamēr AUTO ir ieslēgts. Ja AUTO izslēdz tvaika nosūcēju pirms iestatītā laika beigām, taimeris tiks atiestatīts.
 - Ja taimeris izslēdz tvaika nosūcēju pirms AUTO, funkcija tiks izslēgta. Indikatori virs 0 un AUTO nodzisis.
 - Abos gadījumos AUTO tiks aktivizēts, kad nākamo reizi ieslēgsiet tvaika nosūcēju.

Boost

Funkcija iedarbina tvaika nosūcēju maksimālā darbības ātruma līmenī.

Nospiediet , lai aktivizētu funkciju, piespiediet taustiņu.

Atskan signāls un iedegas indikators virs simbola.

Funkcija var darboties nepārtraukti ne ilgāk kā 10 minūtes. Pēc šī laika beigām ventilatora darbības ātruma iestatījums automātiski pārslēdzas uz 3.

Nepieciešamības gadījumā jūs varat atkārtoti aktivizēt funkciju.

Breeze

Šī funkcija iestata tvaika nosūcēja darbību īpaši zemā ātrumā. Ventilators uzsāk darboties minimālā trokšņa līmenī nekavējoties pēc funkcijas ieslēgšanas. Jūs varat izmantot šo funkciju pēc gatavošanas, lai izvadītu atlikušās smakas vai tvaiku.

Funkcijas aktivizēšana, kad plīts virsma ir izslēgta:

1. Nospiediet . Atskan signāls un iedegas indikators virs simbola. blakus tvaika nosūcēja vadības joslai esošajā displejā parādās taimeris, kas iestatīts uz 60 minūtēm.
2. Nepieciešamības gadījumā pielāgojiet taimeru, izmantojot vai .

Tvaika nosūcējs izslēdzas automātiski pēc tam, kad taimeris pabeidz laika atskaiti.

6.9 Izvēlnes struktūra

Tabulā redzama pamata izvēlnes struktūra.



Lietotāja iestatījumi

Simbols	Iestatījums:	Iespējamās opcijas
C1	Wi-Fi	Ieslēgt/Izslēgt (--)
C2	Wi-Fi signāla stiprums	Trīs signāla stipruma līmeņi.
C3	Pievienošana	Ieslēgts — plīts virsma ir pievienota. Izslēgts (--) — tīkls ir atvienots.
b	Skaņa	Ieslēgt/Izslēgt (--)
h	Tvaika nosūcēja režīms	1 - 4
E	Brīdinājumu / kļūdu vēsture	Neseno brīdinājumu / kļūdu saraksts.

Lai atvērtu lietotāja iestatījumus: nospiediet un turiet nospiešu . Pēc

tam turiet nospiešu . Iestatījumi parādās taimerī, kas atrodas pa kreisi no gatavošanas zonām.

Pārvietošanās pa izvēlni: izvēlni veido iestatījumu simbols un vērtība. Simbols iedegas aizmugurējā taimerī, bet vērtība parādās priekšējā taimerī. Lai pārvietotos pa iestatījumiem, priekšējā taimerī

nospiediet . Lai mainītu iestatījuma vērtību, priekšējā taimerī nospiediet  vai .

Lai izietu no izvēlnes: nospiediet .



Lai iegūtu plašāku informāciju par iestatījumiem un vienkāršāku pārvienošanos pa izvēlni, lejupielādējiet My Electrolux Kitchen .

OffSound Control

Jūs varat ieslēgt/izslēgt skaņas signālus sadaļā Izvēlne > Lietotāja iestatījumi.



Skatīt sadaļu "Izvēlnes struktūra".

Kad skaņas signāli ir izslēgti, signāli joprojām atskan, kad:

- jūs skarat .
- beidzas taimerī iestatītais laiks,
- jūs nospiežat neaktīvu simbolu.

7. PAPILDFUNKCIJAS

7.1 Automātiskā izslēgšanās



Funkcija automātiski izslēdz plīts virsmu, ja:

- visas gatavošanas zonas, tostarp tvaika nosūcējs, ir deaktivizētas,
- jūs neiestatāt nevienus karsēšanas iestatījumus vai ventilatora darbības ātruma iestatījumus pēc plīts virsmas ieslēgšanas,
- izlejat vai novietojat kādu priekšmetu uz vadības paneļa ilgāk nekā 10 sekundes (piemēram, pannu, dvieli u.c.). Atskan signāls, un plīts virsma tiek deaktivizēta. Noņemiet priekšmetu vai noīriiet vadības paneli.

- ierīce pārmērīgi sakarst (piemēram, kad katls ir izvārījies sauss). Ļaujiet gatavošanas zonai atdzist, pirms atkārtoti izmantojat plīts virsmu.
- jūs neizslēdzat gatavošanas zonu vai maināt karstuma iestatījumu. Pēc kāda laika plīts virsma izslēdzas.



Attiecība starp karsēšanas iestatījumu / ventilatora darbības ātruma iestatījumu un laiku, pēc kura ierīce izslēdzas:

Karsēšanas iestatījums	Plīts virsma izslēdzas pēc
1 - 2	6 stundām
3 - 4	5 stundām
5	4 stundām
6 - 9	pusotra stunda

Ventilatora darbības ātruma iestatījums	Tvaika nosūcējs izslēdzas pēc
	10 stundām
1 - 3	10 stundām
	10 minūtēm

7.2 Pauze

Visas darbojošos gatavošanas zonu iestatīšana uz zemāko karsēšanas pakāpi. Tvaika nosūcēja darbības ātrums samazinās uz 1. Ja funkcija tiek aktivizēta, kamēr nosūcējs darbojas automātiskajā režīmā, nosūcēja ventilatora darbības ātrums netiks samazināts.

Kad šī funkcija ir ieslēgta, var izmantot  un . Visi pārējie simboli uz vadības paneļa ir bloķēti.

Šī funkcija neaptur taimera funkcijas.

- Lai aktivizētu funkciju**, nospiediet .

Karsēšanas iestatījums ir samazināts līdz 1. Tvaika nosūcēja darbības ātrums samazinās uz 1.

- Lai izslēgtu funkciju**, nospiediet . Ieslēdzas iepriekšējais karsēšanas iestatījums / ventilatora darbības ātrums.

7.3 Bloķētājs

Jūs varat bloķēt vadības paneli plīts virsmas darbības laikā. Tas novērš nejaušu karsēšanas iestatījuma / tvaika nosūcēja darbības iestatījuma maiņu.

Vispirms iestatiet karstuma iestatījumu / tvaika nosūcēja darbības ātruma iestatījumu.

Lai aktivizētu funkciju, nospiediet .

Lai izslēgtu funkciju, atkārtoti nospiediet .

 Funkcija tiek deaktivizēta, izslēdzot plīts virsmu.

7.4 Bērnu drošības sistēma

Šī funkcija nepieļauj nejaušu plīts virsmas un tvaika nosūcēja darbināšanu.

Lai aktivizētu funkciju, nospiediet .

Neiestatiet nekādus karsēšanas iestatījumus / tvaika nosūcēja

iestatījumus. Turiet nospiešu .

3 sekundes, līdz iedegas indikators virs simbola. Izslēdziet plīts virsmu, nospiežot .

 Kad plīts virsma tiek izslēgta, funkcija joprojām ir aktīva.

Indikators virs  ir ieslēgts.

Lai deaktivizētu funkciju, nospiediet

. Neiestatiet nekādus karsēšanas iestatījumus / tvaika nosūcēja

iestatījumus. Turiet nospiešu .

3 sekundes, līdz izdziest indikators virs simbola. Izslēdziet plīts virsmu, nospiežot .

Gatavošana ar ieslēgtu funkciju:

nospiediet , pēc tam turiet nospiešu

 3 sekundes, līdz izdziest indikators virs simbola. Jūs variet izmantot plīts

virsmu. Kad izslēdzat plīts virsmu ar , funkcija darbojas atkal.

7.5 Fleksibla indukcijas gatavošanas zona



BRĪDINĀJUMS!

Skatiet sadaļu "Drošība".

Funkcija FlexiBridge

Elastīgo indukcijas zonu veido četri segmenti. Segmentus var apvienot divās dažādu izmēru gatavošanas zonās vai vienā lielā gatavošanas zonā. Jūs varat atlasīt segmentu kombināciju, atlasot

izmantotajam gatavošanas trauka izmēram atbilstošu režīmu. Pieejami trīs režīmi: Režīmi Standard, Big Bridge un Max Bridge.

- i** Lai iestatītu sildīšanas pakāpi, lietojiet divas kreisās puses vadības joslas.

Pārslēgšanās starp režīmiem

Lai pārslēgtos starp režīmiem, nospiediet . Tiks saglabāti karsēšanas iestatījumu līmeņi.

- i** Dažos modeļos ir pieejamas divas elastīgās gatavošanas zonas — kreisā un labā. Lai darbinātu labās puses elastīgo gatavošanas zonu, izmantojiet plīts virsmas labajā pusē izvietotos simbolus un vadības joslas.

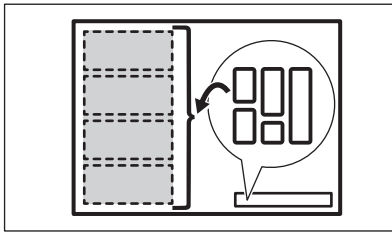

Gatavošanas trauka diametrs un pozīcija

Atlasiet gatavošanas trauka izmēram piemērotu režīmu. Gatavošanas traukam pēc iespējas jānosedz atlasītā platība.

Novietojiet gatavošanas trauku, kura apakšas diametrs ir mazāks nekā 160 mm, viena segmenta centrā. Jūs varat izmantot cepeša pannu režīmos Big Bridge un Max Bridge.

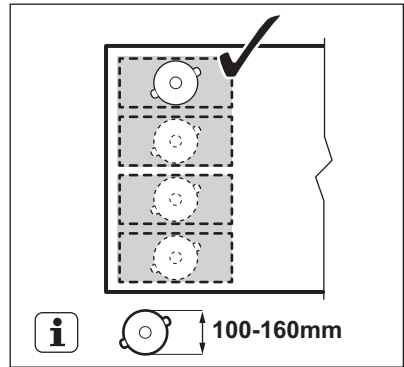

Novietojiet gatavošanas trauku, kura pamatnes diametrs ir lielāks nekā 160 mm, centrā starp diviem segmentiem.

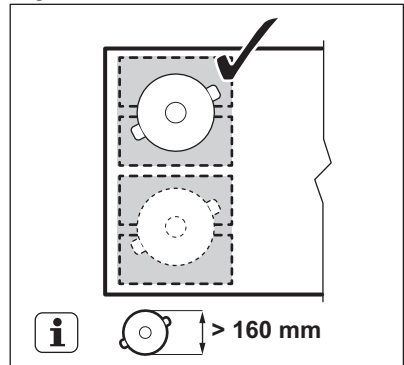

FlexiBridge Standarta režīms

Aktivizējot funkciju, šis režīms tiek aktivizēts pēc noklusējuma. Tas savieno segmentus divās atsevišķās gatavošanas zonās. Jūs varat mainīt karsēšanas iestatījumu katrai zonai atsevišķi. Izmantojiet divas kreisās puses vadības joslas.

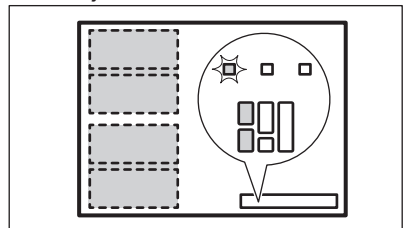

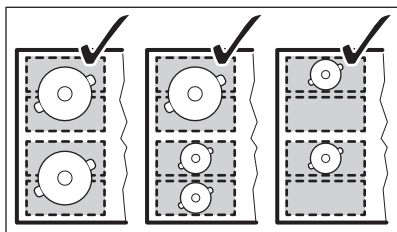

Gatavošanas trauku novietošana pareizā pozīcijā

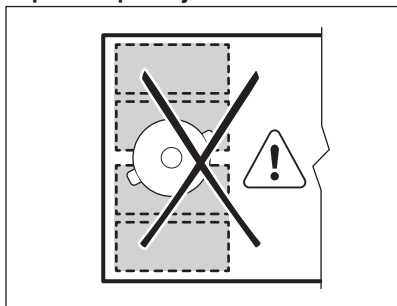

Gatavošanas trauku novietošana nepareizā pozīcijā



FlexiBridge režīms Big Bridge

Lai aktivizētu režīmu, piespiediet , līdz redzat pareizā režīma indikatoru . Šis režīms savieno trīs aizmugurējos segmentus vienotā gatavošanas zonā. Priekšējais segments nav pievienots un darbojas kā atsevišķa gatavošanas zona. Jūs varat mainīt karsēšanas iestatījumu katrai zonai atsevišķi. Izmantojiet divas kreisās puses vadības joslas.

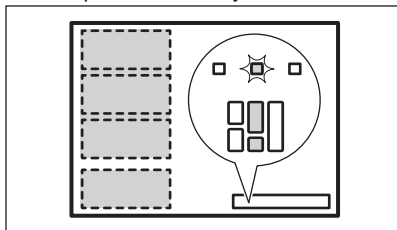

Gatavošanas trauku novietošana pareizā pozīcijā.

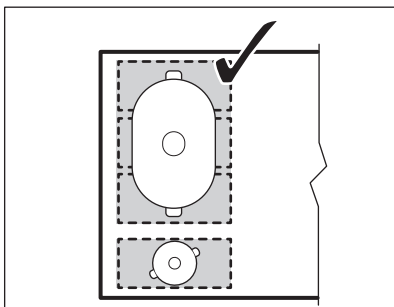

Novietojiet gatavošanas trauku uz trim savienotajiem segmentiem. Ja jūs izmantojat ēdiena gatavošanas trauku, kas ir mazāks nekā divi segmenti, mirgo vadības josla, un zona izslēdzas pēc 2 minūtēm.

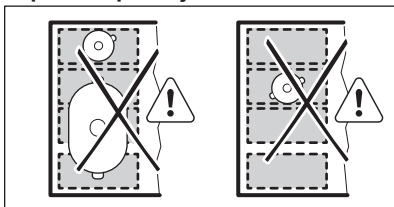

Gatavošanas trauku novietošana nepareizā pozīcijā



FlexiBridge režīms Max Bridge

Lai aktivizētu režīmu, piespiediet , līdz redzat pareizā režīma indikatoru . Šis režīms savieno visus segmentus vienā gatavošanas zonā. Lai iestatītu karsēšanas pakāpi, izmantojiet divas vadības joslas kreisajā pusē.

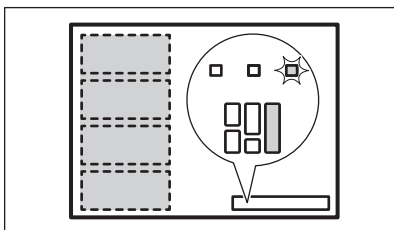

Gatavošanas trauku novietošana pareizā pozīcijā.

Novietojiet gatavošanas trauku uz četriem savienotajiem segmentiem. Ja lietojat ēdiena gatavošanas trauku, kas ir mazāks par trijiem segmentiem, mirgo vadības josla, un zona izslēdzas pēc 2 minūtēm.

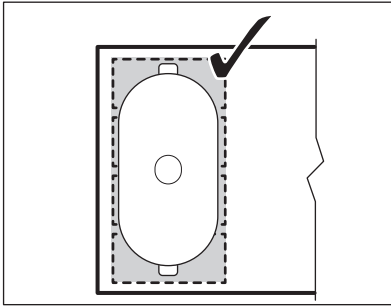

Gatavošanas trauku novietošana nepareizā pozīcijā

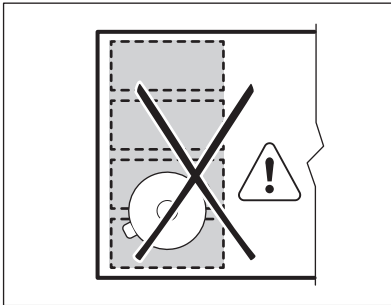

PowerSlide

Šī funkcija ļauj jums regulēt temperatūru, pārvietojot ēdiena gatavošanas traukus citā pozīcijā uz indukcijas gatavošanas virsmas.

- Funkcija sadala indukcijas gatavošanas zonu trijās zonās ar dažādiem karsēšanas iestatījumiem. Plīts virsma nosaka ēdiena gatavošanas trauka pozīciju un pielāgo karsēšanas iestatījumu atbilstīgi šai pozīcijai.
- Jūs varat novietot gatavošanas traukums priekšā, vidus vai aizmugurējā pozīcijā. Novietojot ēdiena gatavošanas trauku priekšpusē, jūs varēsiet izmantot augstāko karsēšanas iestatījumu. Lai samazinātu to, pārvietojiet ēdiena gatavošanas trauku uz vidējo vai aizmugurējo pozīciju.
- Aktivizējot funkciju pirmo reizi, jūs iegūsiet šādus noklusētos karsēšanas iestatījumus: 9 — priekšējai pozīcijai, 6 — vidējai pozīcijai un 3 — aizmugurējai pozīcijai.

- Jūs varat mainīt karsēšanas iestatījumu katrai pozīcijai atsevišķi. Plīts virsma atcerēsies jūsu karsēšanas iestatījumus nākamreiz, kad aktivizēsiet šo funkciju.
- Priekšējās kreisās puses vadības joslas karsēšanas iestatījuma displejs rāda šīs funkcijas karsēšanas iestatījumu. **Lai mainītu karsēšanas iestatījumu, izmantojiet tikai priekšējo kreisās puses vadības joslu.** Funkcijas darbības laikā aizmugurējā kreisās puses vadības josla ir deaktivizēta.



Dažos modeļos ir pieejamas divas elastīgās gatavošanas zonas — kreisā un labā. Lai izmantotu PowerSlide labajā pusē, izmantojiet priekšējo labās puses vadības joslu.



Lietojiet tikai vienu katlu, kura apakšpusē minimālais diametrs ir 160 mm, izmantojot šo funkciju.

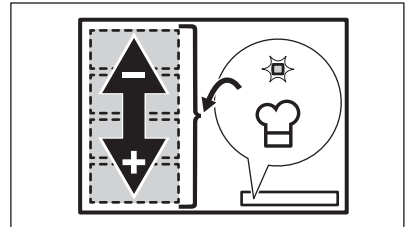

1. Novietojiet atbilstošu gatavošanas trauku gatavošanas zonas priekšējā kreisajā pusē.

2. Lai aktivizētu plīts virsmu, turiet nospiestu

Atskan skaņas signāls un iedegas indikators un .

3. Nospiediet , lai aktivizētu funkciju, piespiediet taustiņu.

Atskan signāls un iedegas indikators virs simbola.

4. Nepieciešamības gadījumā pārvietojiet gatavošanas trauku uz priekšu un atpakaļ pa gatavošanas zonu.

Karsēšanas iestatījuma līmenis vadības joslā pielāgojas automātiski.

5. Lai mainītu noklusēto karsēšanas iestatījumu līmeņus, vispirms pārvietojiet gatavošanas trauku uz to zonu, kuru vēlaties pielāgot.
 6. Nospiediet jebkuru no pieejamajiem karsēšanas iestatījumu līmeņiem vadības joslas priekšējā kreisajā pusē.
- Atjauninātie karsēšanas iestatījumu līmeņi tiks iegaumēti nākamajai reizei, kad izmantosiet šo funkciju.
7. Atkārtojiet tās pašas darbības pārējām gatavošanas zonām pēc nepieciešamības.

8. Lai izslēgtu funkciju, nospiediet .
Tāpat jūs varat nospiegt 0 priekšējās kreisās puses vadības joslā.
- Atskan signāls un izdziest indikators virs simbola. Karsēšanas iestatījuma līmenis pārslēdzas uz 0.
- Jūs varat iestatīt taimeris PowerSlide darbības laikā. Šādā gadījumā taimeris neizslēdz gatavošanas zonas, kad beidzas iestatītais laiks. Taimeris ietekmē visas trīs gatavošanas zonas, kuras funkcija aktivizē vienlaikus.

8. PADOMI UN IETEIKUMI



BRĪDINĀJUMS!
Skatiet sadaļu "Drošība".

8.1 Ēdiena gatavošanas trauki



Indukcijas gatavošanas zonām spēcīgs elektromagnētiskais lauks rada karstumu ēdiena gatavošanas traukos ļoti ātri.

Izmantojot indukcijas gatavošanas zonas, lietojiet piemērotus ēdiena gatavošanas traukus.

- Ēdiena gatavošanas trauka dibenam jābūt pēc iespējas biežākam un plakanākam.
- Pirms katlu novietošanas uz plīts virsmas nodrošiniet, lai katlu dibeni būtu tīri un sausi.
- Lai izvairītos no saskrāpēšanas, nevelciet un nebīdīd katlus pa keramiskā stikla virsmu.

Ēdiena gatavošanas trauku materiāls

- **piemērots:** čuguns, tērauds, emaljēts tērauds, nerūsējošs tērauds, daudzslāņu dibens (ar atbilstošu ražotāja marķējumu).
- **nepiemērots:** alumīnijs, varš, misiņš, stikls, keramika, porcelāns.

Ēdiena gatavošanas trauki ir piemēroti indukcijas plīts virmai, ja:

- ūdens uzvārās ļoti ātri zonā, kurā iestatīta augstākā sildīšanas pakāpe.
- pie ēdiena gatavošanas trauka dibena pielīp magnēts.

Ēdiena gatavošanas trauku izmēri

- Indukcijas gatavošanas zonas automātiski pielāgojas ēdiena gatavošanas trauka dibena izmēram.
- Gatavošanas zonas efektivitāte ir saistīta ar ēdiena gatavošanas trauka diametru. Ēdiena gatavošanas trauki ar mazāku diametru par minimālo saņems tikai daļu no gatavošanas zonas ģenerētās jaudas.
- Drošības apsvērumu dēļ un, lai sasniegtu optimālus ēdiena gatavošanas rezultātus, neizmantojiet ēdiena gatavošanas traukus, kas lielāki par sadaļā "Gatavošanas zonu specifikācija" norādītajiem izmēriem. Ēdiena gatavošanas laikā nenovietojiet ēdiena gatavošanas traukus pārāk tuvu vadības panelim. Tas var ietekmēt vadības paneļa darbību vai izraisīt nejašu plīts virsmas funkciju aktivizēšanu.



Skatiet sadaļu "Tehniskie dati".

Vāki ar tvaika izplūdes atverēm

Lai turpinātu optimizēt gar tvaika nosūcēju izvietotas gatavošanas sesijas, jūs saviem gatavošanas traukiem varat izmantot īpašus vākus ar tvaika izplūdes atverēm. Šie vāki ir izstrādāti tam, lai virzītu traukā izveidojušos tvaiku uz tvaika nosūcēju, tādējādi samazinot virtuvē nevēlamas gatavošanas smakas un pārmērīgu mitrumu. Vāki ir pieejami iegādei dažādos izmēros un par atsevišķu samaksu, lai pielāgotos vairākumam plaši sastopamāko

gatavošanas trauku veidu. Plašāka informācija pieejama mūsu tīmekļa vietnē.

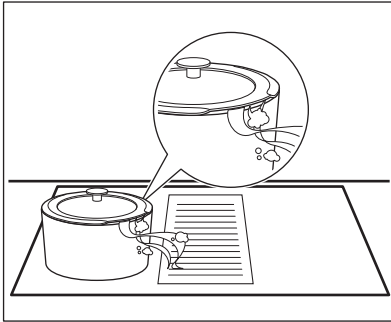

8.2 Trokšņi darbības laikā

Ja dzirdami:

- krakšķi: ēdiena gatavošanas trauks ir izgatavots no dažādiem materiāliem („sendviča” uzbūve).
- svilpieni: tiek izmantota gatavošanas zona ar augstu jaudas līmeni un ēdiena gatavošanas trauks ir gatavots no dažādiem materiāliem („sendviča” uzbūve);
- dūkoņa: tiek izmantots augsts jaudas līmenis.

- klikšķi: notiek elektrības pārslēgšana;
- sīkšana, sanēšana: darbojas ventilators.

Šie trokšņi ir parasta parādība, tie nenorāda, ka ir kādi darbības traucējumi.

8.3 Ēko Timer (Eko taimeris)

Lai taupītu elektroenerģiju, gatavošanas zona tiek deaktivizēta, pirms atskan laika atskaites taimera signāls. Darbības laiks ir atkarīgs no sildīšanas pakāpes līmeņa un gatavošanas ilguma.

8.4 Ēdienu gatavošanas piemēri

Sakarība starp zonas sildīšanas pakāpi un tās jaudas patēriņu nav lineāra. Sildīšanas pakāpes palielinājums nav proporcionāls jaudas patēriņa palielinājumam. Tas nozīmē, ka gatavošanas zona ar iestatītu vidējo sildīšanas pakāpi darbojas ar mazāk nekā pusi jaudas.



Datu tabulai ir tikai informatīvs raksturs.

Karsēšanas iestatījums	Izmantojiet, lai:	Laiks (min.)	Padomi
1	Ēdiena uzturēšana siltumā.	pēc nepieciešamības	Uzlieciet gatavošanas traukam vāku.
1 - 2	Holandes mērce, kausēšana: sviests, šokolāde, želatīns.	5 - 25	Periodiski apmaisiet.
1 - 2	Sacietēšana: gaisīgas omletes, ceptas olas.	10 - 40	Gatvojiet traukā ar uzliktu vāku.
2 - 3	Vārīt rīsus un gatavot piena ēdienus uz mazas uguns, uz-sildīt pusfabrikātus.	25 - 50	Šķidruma daudzumam jābūt vismaz divreiz lielākam nekā rīsu daudzumam, maisiet ēdienus uz piena bāzes gatavošanas laikā.
3 - 4	Dārzeņu, zivju, gaļas tvaicēšana.	20 - 45	Pievienojiet dažas ēdamkarotes šķidruma.

Karsēšanas iestatījums	Izmantojiet, lai:	Laiks (min.)	Padomi
4 - 5	Kartupeļu tvaicēšana.	20 - 60	Lietojiet ne vairāk nekā ¼ l ūdens uz 750 g kartupeļu.
4 - 5	Lielāku ēdiena daudzumu, sautējumu un zupu gatavošana.	60 - 150	Līdz 3 l šķidrums, plus sastāvdaļas.
6 - 7	Viegla cepšana: eskalops, teļa gaļas šnicele, siteņi, kotletes, desiņas, aknas, miltu bāzes mērce, olas, pankūkas, virtuļi.	pēc nepieciešamības	Apgrieziet gatavošanas laika vidū.
7 - 8	Intensīva cepšana, kartupeļu pankūkas, filejas steiki, steiki.	5 - 15	Apgrieziet gatavošanas laika vidū.
9	Ūdens vārīšana, makaronu gatavošana, gaļas apcepšana (gulašs, cepetis traukā), salmiņu vārīšana eļļā.		
P	Liela ūdens daudzuma vārīšana. Ir aktivizēts PowerBoost.		

8.5 Padomi un ieteikumi tvaika nosūcēja izmantošanai

- Tvaika nosūcēju nosedzošais režģis ir izgatavots no alumīnija un nerūsējošā tērauda. Jūs varat novietot uz tā gatavošanas traukus laikā, kad tvaika nosūcējs nedarbojas. Tas neizraisīs bojājumus.
- Kad darbojas režīms AUTO, uzsākot gatavošanu, ventilators sāk darboties lēnā ātrumā. Darbības ātrums

pakāpeniski palielinās. Jūs varat korigēt tā darbības ātrumu arī manuāli.

- Nopļūdes instalācijas gadījumā jums jāuzstāda loga slēdzis. Tas jāiegādājas atsevišķi, jo to nepiegādā tvaika nosūcēja komplektācijā. Loga slēdzis jāuzstāda pilnvarotam tehnikim. Skatiet uzstādīšanas brošūru.

9. APRŪPE UN TĪRĪŠANA



BRĪDINĀJUMS!
Skatiet sadaļu "Drošība".

9.1 Vispārīga informācija

- Notīriet plīts virsmu pēc katras lietošanas reizes.
- Vienmēr izmantojiet ēdienu gatavošanas traukus ar tīru apakšu.
- Skrāpējumi vai tumši traipi uz virsmas neietekmē plīts virsmas darbību.
- Izmantojiet plīts virsmām īpaši paredzētu tīrīšanas līdzekli.
- Stiklam izmantojiet speciālu skrāpi.



Uzraksti uz elastīgās indukcijas gatavošanas virsmas var kļūt netīri vai mainīt krāsu ēdiena gatavošanas trauku slīdēšanas ietekmē. Virsmu varat notīrīt standarta veidā.

9.2 Plīts tīrīšana

- **Noņemot nekavējoties:** izkusušu plastmasu, plastmasas plēvi, cukuru un ēdienu, kura sastāvā ir cukurs, jo pretējā gadījumā netīrumi var izraisīt plīts bojājumus. Uzmanieties, lai

negūtu apdegumus. Izmantojiet īpašu skrāpi uz stikla virsmas piemērotā leņķī un virziet tā asmeni pāri virsmai.

- **Noņemt, kad plīts ir pietiekami atdzisusi:** kaļķakmens un ūdens traipus, taukvielu šļakstus un krāsu izmaiņas uz spīdīgās metāliskās virsmas. Tīriet plīti ar mitru drāniņu un neabrazīvu mazgāšanas līdzekli. Pēc tīrīšanas noslaukiet plīti sausu ar mīkstu drānu.
- **Spīdošu metāla daļu krāsas zaudēšanas novēršana:** izmantojiet ūdens un etiķa šķīdumu un notīriet stikla virsmu ar drānu.

9.3 Virsmas tīrīšana

Režģis

Režģis virza gaisu uz tvaika nosūcēju. Turklāt tas aizsargā tvaika nosūcēja sistēmu un novērš svešķermeņu nejaušu iekrišanu tajā. Jūs varat nomazgāt režģi manuāli vai trauku mazgājamajā mašīnā.

Ūdens tvertne

Zem tvaika nosūcēja ir novietota ūdens tvertne. Tā savāc gatavošanas laikā radušos kondensātu. Atcerieties regulāri iztukšot ūdens tvertni.

Pirms atvērt ūdens tvertni, novietojiet zem tā paplāti, lai savāktu ūdeni. Lai atvērtu ūdens tvertni, izbīdīet aizmurus un atveriet tos pa vienam.

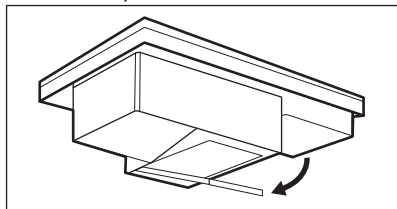

BRĪDINĀJUMS!

Raugieties, lai tvaika nosūcējā neiekļūtu ūdens.

Ja tvaika nosūcēja sistēmā iešļakstās ūdens vai citi šķidrumi:

- vispirms izslēdziet tvaika nosūcēju,
- paceliet režģi un uzmanīgi notīriet tvaika nosūcēja zonu ar mitru drānu vai sūkli un maigu tīrīšanas līdzekli,

- noslaukiet tvaika nosūcēja dobumā uzkrājušos šķidrumu, izmantojot sūkli vai sausu drānu,
- ieslēdziet tvaika nosūcēju, iestatiet ventilatora darbības ātrumu 2 vai augstākā pozīcijā un ļaujiet tam kādu laiku darboties, lai atbrīvotos no atlikušā mitruma.

9.4 Tvaika nosūcēja filtra tīrīšana

Filtrs novērš tauku daļiņu iekļūšanu tvaika nosūcēja sistēmā. Regulāri tīriet filtru un periodiski veiciet tā reģenerāciju.

Vidēji intensīva tīrīšana

Tīriet filtru uzreiz, kad redzama netīrumu uzkrāšanās. Tīrīšanas biežums ir atkarīgs no gatavošanā izmantotā tauku un eļļas daudzuma. Ieteicams veikt filtra tīrīšanu ik pēc 10–20 stundām, vai biežāk, ja nepieciešams.

1. Uzmanīgi izņemiet filtru un tā korpusu. Tas atrodas plīts virsmas centrā tieši zem režģa.

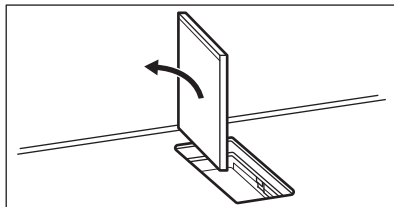
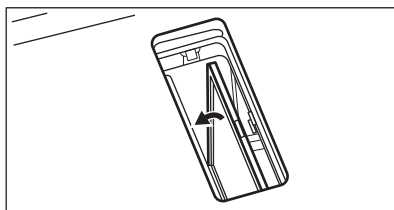
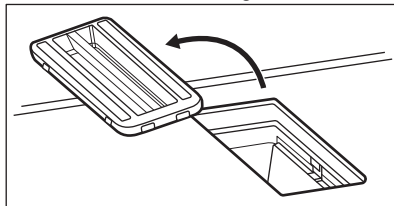

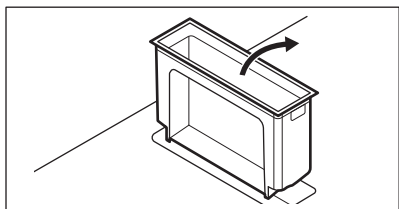



2. Notīriet tvaika nosūcēja dobumu ar tīrīšanas putām.
3. Nomazgājiet filtru un tā korpusu manuāli siltā ūdenī, neizmantojot tīrīšanas līdzekļus vai abrazīvus sūkļus. Jūs varat tos mazgāt arī trauku mazgājamā mašīnā 65–70 °C temperatūrā (izmantojot programmu, kas ilgāka nekā 90 minūtes), neizmantojot mazgāšanas līdzekļus un mazgājot tos atsevišķi no traukiem. Tikai plastmasas daļas var iztīrīt, izmantojot mazgāšanas līdzekļus.
4. Izzāvējiet filtru 20–30 minūtes cepeškrāsnī 70 °C temperatūrā. Pārliecinieties, ka izmantojiet cepeškrāsns funkciju bez ventilatora.

Kad filtrs un tā korpusi ir pilnībā izžuvusi, nofiksējiet to atpakaļ vietā.

Reģenerējiet filtru

Tvaika nosūcējā ir iebūvēts skaitītājs, kurš atgādina jums par nepieciešamību reģenerēt filtru. Pirmoreiz ieslēdzot tvaika nosūcēju, skaitītājs automātiski sāk laika atskaiti. Pēc 100 darba stundām filtra

indikators  sāk mirgot, signalizējot, ka pienācis laiks reģenerēt filtru. Brīdinājums paliek iedegts 30 sekundes pēc tvaika nosūcēja un plīts virsmas izslēgšanas. Brīdinājums nebloķē izmantot tvaika nosūcēja darbību.

 Maksimālais reģenerēšanas ciklu skaits ir 6–7 cikli. Pēc tam filtrs jāaizstāj ar jaunu filtru.

1. Tīriet filtru manuāli vai trauku mazgājamā mašīnā, kā aprakstīts iepriekš (normālā tīrīšana).
2. Ielieciet uz 60 minūtēm filtru cepeškrāsnī, kas noregulēta uz 80–110 °C. Pārliecinieties, ka izmantojiet cepeškrāsns funkciju bez ventilatora.
3. Nostipriniet filtru un tā korpusu atpakaļ vietā.

Atiestatiet skaitītāju.

Skaitītāja atiestatīšana

1. Vispirms iztīriet un reģenerējiet filtru, tad ievietojiet to atpakaļ tvaika nosūcējā.
2. Kamēr mirgo indikators, īslaicīgi nospiediet .

Skaitītājs ir atiestatīts.



BRĪDINĀJUMS!

Piepildīts filtrs var izraisīt ugunsbīstamību.

10. PROBLĒMRISINĀŠANA



BRĪDINĀJUMS!



Skatiet sadaļu "Drošība".

10.1 Ko darīt, ja...

Problēma	Iespējamais cēlonis	Risinājums
Plīts virsmu nevar ieslēgt vai tā nedarbojas.	Plīts virsma nav pieslēgta elektrotīklam vai tā ir pieslēgta elektrotīklam nepareizi.	Pārbaudiet, vai plīts virsma ir pareizi pieslēgta elektrotīklam.

Problēma	Iespējamais cēlonis	Risinājums
	Izdedzis drošinātājs.	Pārbaudiet, vai darbības traucējumu cēlonis ir drošinātājs. Ja drošinātājs izdeg atkārtoti, sazinieties ar kvalificētu elektriķi.
	Jūs neiestatāt karsēšanas pakāpi 60 sekunžu laikā.	Atkārtoti aktivizējiet plīts virsmu un 60 sekunžu laikā iestatiet karsēšanas pakāpi.
	Jūs pieskārāties 2 vai vairāk sensora laukiem vienlaikus.	Pieskarieties tikai vienam sensora laukam.
	Darbojas Pauze.	Skatiet sadaļu "Ikdienas lietošana".
	Uz vadības paneļa ir ūdens vai tauku traipi.	Noīriet vadības paneli.
Dzirdams nepārtraukts skaņas signāls.	Nepareizs pieslēgums elektrotīklam.	Atvienojiet plīts virsmu no elektrotīkla. Palūdziet kvalificētam elektriķim pārbaudīt pieslēgumu.
Neizdodas iestatīt maksimālo karsēšanas pakāpi kādai no gatavošanas zonām.	Pārējās zonas patērē maksimāli pieejamo jaudu. Plīts virsma darbojas pareizi.	Samaziniet tai pašai fāzei pieslēgto pārējo gatavošanas zonu karsēšanas pakāpi. Skatiet sadaļu "Jaudas pārvaldība".
Atskan skaņas signāls, un plīts virsma tiek deaktivizēta. Kad plīts virsma tiek deaktivizēta, atskan skaņas signāls.	Uz viena vai vairākiem sensoriem ir novietots kāds priekšmets.	Noņemiet priekšmetu, kas atrodas uz sensoru laukiem.
Plīts virsma tiek deaktivizēta.	Uz sensora lauka ① ir novietots kāds priekšmets.	Noņemiet priekšmetu, kas atrodas uz sensora lauka.
Neiedegas atlikušā siltuma indikators.	Zona nav karsta, jo darbojas pavisam īsu laiku vai sensors ir bojāts.	Ja zona ir darbojusies pietiekami ilgi, lai tā būtu uzkarusi, sazinieties ar pilnvarotu servisa centru.
Pieskaroties vadības paneļa sensora laukiem, neatskan skaņas signāls.	Skaņas signāli ir deaktivizēti.	Aktivizējiet skaņas signālus. Skatiet sadaļu "Ikdienas lietošana".

Problēma	Iespējamais cēlonis	Risinājums
Pielāgojamā indukcijas gatavošanas zona neuzkarsē ēdiena gatavošanas trauku.	Ēdiena gatavošanas trauks atrodas nepareizā vietā uz pielāgojamās indukcijas gatavošanas zonas.	Novietojiet ēdiena gatavošanas trauku pareizā vietā uz pielāgojamās indukcijas gatavošanas zonas. Ēdiena gatavošanas trauka atrašanās vieta ir atkarīga no aktivizētās funkcijas vai funkcijas režīma. Skatiet sadaļu "Pielāgojamā indukcijas gatavošanas zona".
	Ēdiena gatavošanas trauka dibena diametrs neatbilst aktivizētajai funkcijai vai funkcijas režīmam.	Izmantojiet ēdiena gatavošanas trauku, kura diametrs atbilst aktivizētajai funkcijai vai funkcijas režīmam. Skatiet sadaļu "Pielāgojamā indukcijas gatavošanas zona".
Iedegas indikators virs simbola  .	Darbojas Bērnu drošības sistēma vai Bloķētājs.	Skatiet sadaļu "Ikdienas lietošana".
Mirgo vadības josla.	Uz gatavošanas zonas nav novietots ēdiena gatavošanas trauks vai gatavošanas zona nav pilnībā nosegtā.	Novietojiet ēdiena gatavošanas traukus uz zonas tā, lai tie pilnībā nosegtu gatavošanas zonu.
	Nepiemēroti ēdiena gatavošanas trauki.	Izmantojiet ēdiena gatavošanas traukus, kas ir piemēroti indukcijas plīts virsmām. Skatiet sadaļu "Padomi un ieteikumi".
	Ēdiena gatavošanas trauka dibena diametrs ir pārāk mazs gatavošanas zonai.	Izmantojiet atbilstoša izmēra ēdiena gatavošanas traukus. Skatiet sadaļu "Tehniskie dati".
	Darbojas FlexiBridge (Flexible Bridge). Viena vai vairākas aktivizētās funkcijas režīma zonas nav nosegtas ar ēdiena gatavošanas traukiem.	Novietojiet ēdiena gatavošanas traukus uz pareizā aktivizētās funkcijas režīma zonu skaita vai mainiet funkcijas režīmu. Skatiet sadaļu "Pielāgojamā indukcijas gatavošanas zona".
Vadības josla iemirgojas divreiz un izslēdzas.	Darbojas PowerSlide. Uz pielāgojamās indukcijas gatavošanas zonas ir novietoti divi gatavošanas trauki vai gatavošanas trauks pārklāj vairāk nekā vienu gatavošanas zonu, kuru aktivizējusi funkcija.	Izmantojiet tikai vienu katlu. Skatiet sadaļu "Pielāgojamā indukcijas gatavošanas zona".

Problēma	Iespējamais cēlonis	Risinājums
Iemirgojas tvaika nosūcēja vadības josla, tvaika nosūcējs neuzsāk darbu un izslēdzas.	Noteiktos apstākļos, piemēram, ja telpā nav pienācīgas ventilācijas, ventilators var izslēgties pats.	Atveriet logu (var būt nepieciešams uzstādīt loga slēdzi — skatiet sadaļu Padomi un ieteikumi tvaika nosūcēja izmantošanai). Nospiediet jebkuru simbolu. Tvaika nosūcējs atkal darbojas.
Tvaika nosūcējs nedarbojas pienācīgi, kad ir aktivizētas tvaika nosūcēja funkcijas.	Tvaika nosūcējam apkārt esošās vides temperatūra ir pārāk augsta. Tvaika nosūcējā un ap to ir nepietiekoša gaisa cirkulācija.	Izslēdziet tvaika nosūcēju un atvienojiet to no strāvas padeves. Uzgaidiet vismaz 10 sekundes un atkārtoti pieslēdziet to strāvas padevei. Citi ieteikumi Mēģiniet atdzesēt apkārt esošās vides temperatūru. Iznemiet tvaika nosūcēja filtru un likvidējiet tvaika nosūcējā esošo atlikušo mitrumu. Skatiet „Apkope un tīrīšana”. Ļaujiet tvaika nosūcēja sistēmai izžūt vienas dienas garumā un pēc tam atkārtoti aktivizējiet tvaika nosūcēju.
Ēdiena gatavošanas laikā radušies tvaiki netiek pietiekoši labi uzsūkti nosūcējā.	Gatavošanas trauku vāki nav pareizi uzlikti.	Ja gatavošanas traukiem nav ventilējamo vāku, pārlicinieties, ka vāki ir uzlikti sīpi, lai tvaiks tiktu virzīts uz nosūcēju. Skatiet informāciju “Padomos un ieteikumos” par īpašajiem tvaika ventilācijas vākiem, kas ieteicami izmantošanai ar iebūvētu plīts virsmu.
	Tvaika nosūcējs ir pārpildīts.	Iztīriet tvaika nosūcēja filtru un atiestatiet paziņojumu. Skatiet sadaļu „Apkope un tīrīšana”.
Iedegas  un skaitlis.	Plīts virsmai radusies kļūda. Atveriet lietotni, lai iegūtu plašāku informāciju.	Deaktivizējiet plīts virsmu un pēc 30 sekundēm aktivizējiet to atkārtoti. Ja  parādās atkal, atvienojiet plīti no strāvas. Pēc 30 sekundēm atkārtoti pieslēdziet plīts virsmu elektrotīklam. Ja problēma atkārtojas, sazinieties ar pilnvaroto servisa centru.

Problēma	Iespējamais cēlonis	Risinājums
 mirgo.	Zudis bezvadu savienojums.	Atjaunojiet bezvadu savienojumu. Pārbaudiet sava mā-jokļa tīklu. Ja problēma turpi-na pastāvēt, mēģiniet atkārtoti izveidot savienojumu ar tīklu. Skatiet sadaļu Pirms pirmās lietošanas > Tīkla maiņa.

10.2 Ja nevarat rast risinājumu...

Ja nevarat rast risinājumu, sazinieties ar ierīces izplatītāju vai pilnvarotu servisa centru. Norādiet tehnisko datu plāksnītē redzamos datus. Pārliecinieties, ka jūs pareizi darbināt plīts virsmu. Pretējā

gadījumā tehnika vai izplatītāja nodrošinātā apkalpošana nebūs pieejama bez maksas arī garantijas perioda laikā. Informācija par garantijas periodu un pilnvaroto servisa centru ir norādīta garantijas grāmatīņā.

11. TEHNISKIE DATI

11.1 Tehnisko datu plāksnīte

Modelis KCC85450
Veids 66 D4A 05 CA
Indukcija 7.35 kW
Sēr. Nr.
ELECTROLUX

Izstrādājuma Nr. (PNC) 949 599 199 00
220 – 240 V / 400 V 2N 50 Hz
Ražots: Vācija
7.35 kW

11.2 Gatavošanas zonu specifikācija

Gatavošanas zona	Nominālā jauda (maksimālā karsēšanas pakāpe) [W]	PowerBoost [W]	PowerBoost, maksimālais darbības laiks [min]	Ēdiena gatavošanas trauka diametrs [mm]
Pielāgojamā indukcijas gatavošanas zona	2300	3200	10	minimāli 105

Gatavošanas zonu jauda var nedaudz atšķirties no tabulā norādītajiem datiem. Tā mainās atkarībā no gatavošanas trauku materiāla un izmēriem.

Lai gūtu optimālus gatavošanas rezultātus, izmantojiet tādus ēdiena gatavošanas traukus, kas nav lielāki par tabulā norādīto diametru.

11.3 Galvenā savienojamības informācija

Frekvence/protokols	Wi-Fi	2,4 GHz / 802.11 bgn
	Wi-Fi	5 GHz / 802.11 an (izmantošanai tikai telpās)
	Bluetooth Low Energy 5.0	2,4 GHz / DSSS
Maksimālā jauda	Wi-Fi	2,4 GHz: <20 dBm
	Wi-Fi	5 GHz: <23 dBm
	Bluetooth Low Energy 5.0	<20 dBm
Šifrēšana	WPA, WPA2	

Norādījumi par 2020. gada 5. novembra RED (Direktīva 2014/53/EU) 10. panta 10. punktu. Valstu saraksts: Austrija, Beļģija, Bulgārija, Čehijas Republika, Dānija, Francija, Grieķija, Horvātija, Igaunija, Islande, Itālija, Īrija, Kipra, Latvija, Lietuva, Lihtenšteina, Luksemburga, Malta, Nīderlande, Norvēģija, Polija, Portugāle, Rumānija, Slovākija, Slovēnija, Somija, Spānija, Šveice, Turcija, Ungārija, Vācija, Ziemeļīrija un Zviedrija.

12. ENERGOEFEKTIVĪTĀTE

12.1 Produkta informācija*

Modeļa identifikācija	KCC85450	
Plīts virsmas veids	Iebūvētā plīts virsma	
Gatavošanas virsmu skaits	2	
Karsēšanas tehnoloģija	Indukcija	
Gatavošanas virsmas garums (G) un platums (P)	Kreisā puse	G 45,8 cm P 21,4 cm
Gatavošanas virsmas garums (G) un platums (P)	Labā puse	G 45,8 cm P 21,4 cm
Enerģijas patēriņš pa gatavošanas virsmām (EC electric cooking)	Kreisā puse	191,1 Wh/kg
Enerģijas patēriņš pa gatavošanas virsmām (EC electric cooking)	Labā puse	191,1 Wh/kg
Plīts enerģijas patēriņš (EC electric hob)	191,1 Wh/kg	

* Eiropas Savienībai saskaņā ar ES 66/2014. Baltkrievijai saskaņā ar STB 2477-2017 A pielikumu. Ukrainai saskaņā ar 742/2019.

EN 60350-2 — Elektroierīces gatavošanai mājsaimniecībā — 2. daļa: Virsmas — veikspējas mērīšanas metodes.

12.2 Enerģijas taupīšana

Ievērojot turpmāk izklāstītos ieteikumus ikdienas gatavošanas laikā var ietaupīt enerģiju.

- Lieciet karsēt ūdeni tikai nepieciešamā tilpumā.

- Ja iespējams, uzlieciet ēdiena gatavošanas traukiem vākus.
- Pirms gatavošanas zonas ieslēgšanas uzlieciet uz tās ēdiena gatavošanas trauku.
- Mazākus ēdiena gatavošanas traukus lieciet uz mazākām gatavošanas zonām.
- Ēdiena gatavošanas traukus lieciet tieši gatavošanas zonas centrā.
- Varat izmantot atlikušo siltumu, lai uzturētu ēdienu siltu vai to kausētu.

13. APSVĒRUMI PAR VIDES AIZSARDZĪBU

Nododiet otrreizējai pārstrādei materiālus ar simbolu . Ievietojiet iepakojuma materiālus atbilstošajos konteineros to otrreizējai pārstrādei. Palīdziet aizsargāt apkārtējo vidi un cilvēku veselību, atkārtoti pārstrādājot elektrisko un elektronisko iekārtu atkritumus.

Neizmetiet ierīces, kas apzīmētas ar šo simbolu , kopā ar mājsaimniecības atkritumiem. Nododiet izstrādājumu vietējā otrreizējās pārstrādes punktā vai sazinieties ar vietējo pašvaldību.

TURINYS

1. SAUGOS INFORMACIJA.....	33
2. SAUGOS INSTRUKCIJOS.....	36
3. ĮRENGIMAS.....	39
4. GAMINIO APRAŠYMAS.....	41
5. PRIEŠ NAUDODAMI PIRMĄ KARTĄ.....	43
6. KASDIENIS NAUDOJIMAS.....	44
7. PAPILDOMOS FUNKCIJOS.....	48
8. PATARIMAI.....	52
9. PRIEŽIŪRA IR VALYMAS.....	54
10. TRIKČIŲ ŠALINIMAS.....	56
11. TECHNINIAI DUOMENYS.....	59
12. ENERGIJOS EFEKTYVUMAS.....	60
13. APLINKOS APSAUGA.....	61

MES GALVOJAME APIE JUS

Dėkojame, kad įsigijote „Electrolux“ prietaisą. Išsirinkote gaminį, kuriame atsispindi šios srities profesionalų per dešimtmečius sukaupta patirtis ir naujovės. Pažangus ir stilingas prietaisas sukurtas specialiai jums. Kad ir ką gamintumėte, kiekvieną kartą būsite tikri dėl nepriekaištingo rezultato.

Sveiki atvykę į „Electrolux“ pasaulį.

Apsilankykite mūsų interneto svetainėje.



Čia rasite naudojimo patarimų, brošiūrų, informacijos apie trikčių šalinimą, aptarnavimą ir remontą:

www.electrolux.com/support



Užregistruokite savo gaminį ir naudokitės papildomomis paslaugomis:

www.registerelectrolux.com



Jūsų prietaisui skirtų priedų, nusidėvinčių ir originalių atsarginių dalių ieškokite čia:

www.electrolux.com/shop

KLIENTŲ APTARNAVIMAS IR TECHNINĖ PRIEŽIŪRA

Visada naudokite originalias atsargines dalis.

Kreipdamiesi į įgaliotąjį aptarnavimo centrą įsitikinkite, kad galite nurodyti šią informaciją: prietaiso modelis, PNC, serijos numeris.

Šią informaciją galima rasti techninių duomenų plokštėje.

⚠ Įspėjimo / perspėjimo ir saugos informacija

ℹ Bendroji informacija ir patarimai

🌿 Aplinkosaugos informacija

Galimi pakeitimai.

1. ⚠ SAUGOS INFORMACIJA

Prieš įrengdami ir naudodami šį prietaisą, atidžiai perskaitykite pateiktą instrukciją. Gamintojas neatsako

už sužalojimus ar žalą, patirtą dėl netinkamo prietaiso įrengimo ar naudojimo. Instrukciją visada laikykite saugioje ir pasiekiamoje vietoje, kad prireikus galėtumėte pasižiūrėti.

1.1 Vaikų ir pažeidžiamų žmonių sauga

- Vyresni nei 8 metų vaikai ir asmenys, turintys fizinių, jutiminių arba protinių sutrikimų, arba asmenys, kuriems trūksta patirties ar žinių, šį prietaisą gali naudoti tik prižiūrimi kitų arba gavę nurodymus, kaip saugiai naudotis prietaisu, jei jie supranta su prietaiso naudojimu susijusius pavojus. Mažesnių nei 8 metų vaikų ir asmenų, turinčių labai sunkią ir sudėtingą negalią, negalima be priežiūros leisti būti šalia prietaiso.
- Nuolat prižiūrėkite vaikus ir pasirūpinkite, kad jie nežaistų su šiuo buitiniu prietaisu ir mobiliaisiais įrenginiais su tam skirta programėle.
- Visas pakuotės medžiagas saugokite nuo vaikų ir tinkamai pašalinkite.
- DĖMESIO! Neleiskite vaikams ir naminiams gyvūnams būti šalia prietaiso jam veikiant arba vėstant. Prietaiso dalys naudojimo metu gali stipriai įkaisti.
- Jeigu prietaise yra apsaugos nuo vaikų įtaisas, jį reikia suaktyvinti.
- Vaikai be priežiūros negali atlikti prietaiso valymo ir naudotojo priežiūros darbų.

1.2 Bendrieji saugos reikalavimai

- Šis prietaisas yra skirtas tik maistui gaminti.
- Tai buitinis prietaisas, skirtas naudoti patalpose, vienam šeimos ūkiui.
- Šį prietaisą galima naudoti biuruose, viešbučių kambariuose, nakvynės ar svečių namuose ir kitoje panašioje aplinkoje, kur prietaiso naudojimo intensyvumas neviršija įprasto buitinio naudojimo.

- DĖMESIO: Prietaisas ir jo pasiekiamos dalys naudojimo metu įkaista. Būkite atsargūs, kad neprisiliestumėte prie kaitinimo elementų.
- DĖMESIO: Palikę veikiančią kaitlentę su riebiais patiekalais ar aliejumi galite sukelti gaisrą.
- Užsidegusio gaminamo maisto gesinimui niekada nenaudokite vandens. Išjunkite prietaisą ir uždenkite liepsną nedegančiu uždangalu ar dangčiu.
- DĖMESIO: Prietaiso negalima jungti prie maitinimo per išorinį įjungimo įtaisą, pavyzdžiui, laikmatį ar kitą elektros grandinę, kurią komunalinės tarnybos reguliariai įjungia ir išjungia.
- ATSARGIAI: Niekada nepalikite maisto gaminimo proceso be priežiūros. Greitai ruošiamą maistą būtina prižiūrėti nuolat.
- DĖMESIO! Gaisro pavojus: Nelaikykite daiktų ant maisto gaminimo paviršių.
- Niekada nedėkite dangčių, peilių, šaukštų ar kitų metalinių daiktų ant prietaiso viršaus, nes jie gali įkaisti.
- Nenaudokite prietaiso, prieš jo įrengimą balduose.
- Nenaudokite garintuvo prietaisui valyti.
- Baigę naudotis kaitlentę išjunkite jos valdikliais. Nepasikliaukite vien keptuvės detektoriumi.
- Jei stiklo / keramikos paviršius įtrūkęs, prietaisą išjunkite ir ištraukite kištuką iš maitinimo lizdo. Jeigu prietaisas prie maitinimo tinklo prijungtas per jungiamąją dėžutę, prietaisą nuo maitinimo tinklo atjungsite ištraukę iš dėžutės saugiklį. Bet kuriuo atveju kreipkitės į įgaliotąjį techninės priežiūros centrą.
- Prietaiso patalpoje pasirūpinkite tinkama ventiliacija, kad dujos iš kitų prietaisų nepasiektų atviros liepsnos.
- Įsitinkinkite, kad ventiliacijos angos nebūtų užsikimšę ir prietaiso surinktas oras nebūtų perduodamas į vamzdį, per kurį ištraukiami dūmai ir garai iš kitų prietaisų (centrinės šildymo sistemos, termosifonų, vandens šildytuvų ir pan.).

- Jei naudojotės keliais prietaisais, patalpoje susidarantis vakuumas neturi viršyti 0,04 mbar.
- Reguliariai valykite gartraukio filtrą ir prietaiso paviršių nuo riebalų likučių, kad išvengtumėte gaisro pavojaus.
- Kad nekiltų pavojus, pažeistą maitinimo kabelį gali keisti tik gamintojas, įgaliota techninės priežiūros bendrovė arba atitinkamos kvalifikacijos specialistas.
- Jeigu prietaisas yra tiesiogiai prijungtas prie maitinimo tinklo, elektros instaliacija privalo turėti izoliavimo įtaisą, kuris leidžia atjungti prietaisą nuo maitinimo tinklo ties visais poliais. Visiškas atjungimas turi atitikti viršįtampio III kategorijos nurodytas sąlygas. Atjungimo elementas turi būti integruotas fiksuotoje elektros grandinėje, vadovaujantis vietinėmis elektros saugos taisyklėmis.
- **DĖMESIO:** Naudokite tik maisto gaminimo prietaiso gamintojo sukurtas arba prietaiso gamintojo instrukcijoje nurodytas tinkamas arba prietaise jau integruotas kaitlenčių apsaugas. Netinkamų apsaugų naudojimas gali sukelti nelaimingus atsitikimus.

2. SAUGOS INSTRUKCIJOS

2.1 Įrengimas



ĮSPĖJIMAS!

Šį prietaisą įrengti privalo tik atitinkamos kvalifikacijos specialistas.



ĮSPĖJIMAS!

Galite susižeisti arba sugadinti prietaisą.

- Nuimkite visas pakavimo medžiagas.
- Neįrenkite ir nenaudokite sugadinto prietaiso.
- Vadovaukitės su prietaisu pateiktomis įrengimo instrukcijomis.
- Būtina paisyti minimalių atstumų iki kitų prietaisų ir spintelių.
- Visada būkite atsargūs, kai perkeliate prietaisą, nes jis yra sunkus. Visada mėvėkite apsaugines pirštines ir avėkite uždarą avalynę.
- Apsaugokite nupjautus paviršius hermetiku, kad jie nuo drėgmės neišbrinktų.
- Apsaugokite prietaiso apačią nuo garų ir drėgmės.
- Jokiu būdu neįrenkite prietaiso šalia durų ir po langų. Atidarant duris ar langą, jie gali nuversti įkaitusius prikaistuvius nuo prietaiso.
- Neįrenkite prietaiso sienos nišoje, nebent niša yra skirta šiai paskirčiai.
- Jei ventiliatoriaus išleidimo anga prie išmetimo sistemos ortakio neįjungama, ji turi būti nukreipta į sieną arba atskirta papildoma sienele, kad ventiliatoriaus mentės nebūtų tiesiogiai pasiekiamos.
- Kiekvieno prietaiso apačioje yra aušinimo ventiliatoriai.
- Jeigu prietaisas įrengtas virš stalčiaus:
 - Nelaikykite mažų daiktų ar popieriaus lapų, kuriuos galėtų

įtraukti, nes jie gali sugadinti aušinimo ventilatorius arba aušinimo sistemą.

- Užtikrinkite bent 2 cm atstumą nuo stalčiuje laikomų daiktų iki prietaiso apačios.
- Išimkite spintelėje po prietaisu įdėtas pertvaras.

2.2 Elektrinis jungimas



ISPĖJIMAS!

Gaisro ir elektros smūgio pavojus.

- Visus elektros sujungimų darbus, vadovaudamasis sujungimų schema arba montavimo instrukcija, turi vykdyti kvalifikuotas elektrikas.
- Jei reikia sumontuoti išmetimo sistemą arba kitus priedus (sieninį vožtuvą, atidaryto lango jutiklį ir (arba) lango atidarymo sistemą), visus elektros sujungimų darbus, vadovaudamasis sujungimų schema arba montavimo instrukcija, turi vykdyti kvalifikuotas elektrikas.
- Prietaisą privaloma įžeminti.
- Prieš atlikdami bet koki veiksmą, įsitikinkite, kad prietaisas būtų atjungtas nuo maitinimo.
- Įsitikinkite, kad parametrai techninių duomenų plokštelėje atitinka maitinimo tinklo elektros vardinius duomenis.
- Įsitikinkite, kad prietaisas tinkamai įrengtas. Dėl netinkamai prijungto arba netinkamo elektros maitinimo laido ar kištuko (jei taikytina) gnybtas gali labai įkaisti.
- Naudokite tinkamą elektros maitinimo laidą.
- Neleiskite elektros maitinimo laidams susipainioti.
- Įsitikinkite, kad įrengta apsauga nuo elektros smūgių.
- Naudokite laido įtempimą mažinančią spaustuką.
- Įsitikinkite, kad maitinimo laidas ar kištukas (jei taikytina) neliestų įkaitusių prietaiso ar prikaistuvių paviršių.
- Nenaudokite daugiakanalių adapterių ir ilginamųjų laidų.
- Būkite atsargūs, kad nesugadintumėte elektros laido arba

kištuko (jei taikytina). Jei reikia pakeisti pažeistą elektros laidą, kreipkitės į mūsų įgaliotąjį aptarnavimo centrą arba kvalifikuotą elektriką.

- Dalių su įtampa ir izoliuotų dalių apsauga nuo smūgių turi būti pritvirtinta taip, kad nebūtų galima nuimti be įrankių.
- Elektros kištuką į tinklo lizdą junkite tik tuomet, kai visiškai pabaigsite įrengimą. Įsitikinkite, kad įrengus prietaisą, elektros laido kištuką būtų lengva pasiekti.
- Jeigu tinklo lizdas atsilaisvinęs, nejunkite kištuko.
- Norėdami išjungti prietaisą, netraukite už maitinimo laido. Visada traukite paėmę už elektros kištuko.
- Naudokite tik tinkamus izoliavimo įtaisus: liniją apsaugančius automatinius jungiklius, saugiklius (išukami saugikliai turi būti išimami iš jų laikiklio), įžeminimo nuotėkio atjungiamuosius įtaisus ir kontaktorius.
- Elektros instaliacija privalo turėti izoliavimo įtaisą, kuris leidžia atjungti prietaisą nuo maitinimo tinklo ties visais poliais. Tarp izoliavimo įtaiso kontaktų turi būti mažiausiai 3 mm pločio tarpelis.

2.3 Naudojimas



ISPĖJIMAS!

Pavojus susižaloti, nudegti arba gauti elektros smūgį.

- Nebandykite pakeisti šio prietaiso techninių savybių.
- Prieš naudodamiesi pirmą kartą pašalinkite visas pakuotės, ženklavimo medžiagas ir apsauginę plėvelę (jeigu yra).
- Pasirūpinkite, kad ventiliacinės angos nebūtų užblokuotos. Vėdinimo sistemą reguliariai turi tikrinti kvalifikuotas specialistas.
- Nepalikite įjungto prietaiso be priežiūros.
- Kiekvieną kartą pasinaudoję prietaisu kaitvietę išjunkite.
- Ant kaitviečių nedėkite įrankių ar puodų dangčių. Ant kaitvietės padėti įrankiai ar puodų dangčiai gali įkaisti.

- Nelieskite prietaiso drėgnomis rankomis arba jei prietaisas liečiasi su vandeniu.
- Nenaudokite prietaiso, kaip darbinio paviršiaus ar daiktams laikyti.
- Pastebėję prietaiso korpuse įtrūkimą, nedelsiant atjunkite prietaisą nuo elektros maitinimo tinklo. Tai būtina siekiant išvengti elektros smūgio pavojaus.
- Širdies stimulatorius naudojantys asmenys neturėtų būti arčiau nei 30 cm atstumu nuo veikiančių indukcinų kaitviečių.
- Maistą dedant į įkaitintą aliejų, šis gali aptaškyti.
- Kai veikia integruotasis gartraukis, niekada nenaudokite atviros liepsnos.



ISPĖJIMAS!

Gaisro ir sproginimo pavojus

- Kaitinant riebalus arba aliejų gali kilti lengvai užsiliepsnojančių garų. Ruošdami maistą saugokite riebalus ir aliejų nuo atviros liepsnos ar įkaitusių daiktų.
- Įkaitusio aliejaus išskiriami garai gali sukelti sproginimą.
- Įkaitintas naudotas aliejus su maisto likučiais gali užsidegti esant žemesnei temperatūrai, nei pirmą kartą naudojamas aliejus.
- Šalia prietaiso, į prietaisą arba ant jo nedėkite degių medžiagų arba degiomis medžiagomis sudrėkintų daiktų.



ISPĖJIMAS!

Pavojus sugadinti prietaisą.

- Nestatykite įkaitusių prikaistuvų ant valdymo skydelio.
- Nedėkite karšto prikaistuvio dangčio ant kaitlentės stiklinio paviršiaus.
- Nepalikite tuščio prikaistuvio ant įkaitintos kaitvietės.
- Būkite atsargūs ir ant prietaiso nenumeskite indų ar kitų daiktų. Galite pažeisti paviršių.
- Nejunkite kaitviečių be prikaistuvų arba su tuščiais prikaistuviais
- Nedėkite ant prietaiso aliuminio folijos.
- Kai veikia integruotasis gartraukis arba prietaisas, niekada neišiminėkite grotelių arba gartraukio filtro.

- Niekada nenaudokite integruotojo gartraukio be filtro.
- Neuždenkite integruotojo gartraukio angos indais.
- Kai veikia integruotasis gartraukis arba prietaisas, nebandykite atidaryti apatinio dangčio.
- Netoli integruotojo gartraukio nedėkite smulkių arba lengvų objektų, kad jų neįtrauktų.
- Ketaus ir aliuminio prikaistuviai arba prikaistuviai pažeistu dugnu gali subraižyti paviršių. Jei tokį prikaistuvį norite perkelti, nestumkite jo, o pakelkite.

2.4 Priežiūra ir valymas

- Reguliariai valykite prietaisą, kad apsugotumėte paviršių nuo nusidėvėjimo.
- Prieš pradėdami valyti, išjunkite prietaisą ir leiskite jam atvėsti
- Prietaisui valyti nenaudokite garų ir nepurkškite vandeniu.
- Valykite prietaisą drėgna, minkšta šluoste. Naudokite tik neutralius ploviklius. Nenaudokite šveičiamųjų produktų, šveitimo kempinių, tirpiklių arba metalinių grandyklių.

2.5 Paslauga

- Dėl prietaiso remonto kreipkitės į įgaliotąjį techninės priežiūros centrą. Naudokite tik originalias dalis.
- Šio gaminio viduje esanti (-čios) lemputė (-ės) ir atskirai parduodamos atsarginės lemputės: Šios lemputės turi atlaikyti ekstremalias fizines sąlygas buitiniuose prietaisuose, pavyzdžiui, temperatūra, vibraciją, drėgmę, arba yra skirtos informuoti apie prietaiso veikimo būseną. Jos nėra skirtos naudoti kitoms paskirtims ir netinka patalpoms apšviesti.

2.6 Išmetimas



ISPĖJIMAS!

Pavojus susižeisti arba uždusti.

- Norėdami sužinoti, kaip tinkamai utilizuoti prietaisą, susisiekiate su atitinkama savivaldybės įstaiga.

- Ištraukite maitinimo laidą kištuką iš maitinimo tinklo lizdo.
- Nupjaukite maitinimo laidą arti prietaiso ir pašalinkite jį.

3. ĮRENGIMAS



ĮSPĖJIMAS!

Žr. saugos skyrius.

3.1 Prieš įrengiant

Prieš įrengdami kaitlentę, užrašykite žemiau informaciją iš techninių duomenų plokštelės. Techninių duomenų plokštelę rasite kaitlentės apačioje.

Serijos numeris.....

3.2 Įmontuojamos kaitlentės

Į baldus įmontuojamos kaitlentės gali būti naudojamos tik po to, kai jos bus įrengtos tinkamame standartus atitinkančiame paviršiuje.

3.3 Sujungimo kabelis

- Kaitlentė tiekama su laidu.
- Norėdami pakeisti pažeistą maitinimo kabelį naudokite: H05V2V2-F, tinkamą 90 °C ar aukštesnei temperatūrai. Kreipkitės į įgaliotąjį aptarnavimo centrą. Elektros kabelį pakeisti gali tik kvalifikuotas elektrikas.

3.4 Sandariklio tvirtinimas.

Įrengimas ant viršaus

1. Nuvalykite stalviršį aplink išpjautą plotą.
2. Priklijuokite pateiktą 2 x 6 mm sandariklio juostą prie apatinio kaitlentės krašto, išilgai išorinio stiklo keramikos krašto. Juostos netempkite. Įsitinkinkite, kad sandariklio juostos galai yra vienos kaitlentės pusės viduryje.
3. Kai kerpatė sandariklio juostą, pridėkite kelis milimetrus ilgio.
4. Sujunkite abu sandariklio juostos galus kartu.

3.5 Surinkimas

Daugiau apie viryklės surinkimą skaitykite montavimo instrukcijoje.

Vadovaukitės įrengimo buklete ir (arba) etiketėse po kaitlente pateikta kaitlentės ir lango jutiklio prijungimo schemomis.

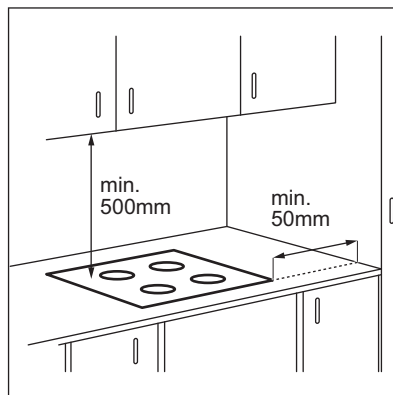

Jeigu prietaisą įrengsite virš stalčiaus, gaminant maistą kaitlentės ventiliacija gali sušildyti stalčiuje laikomus daiktus.

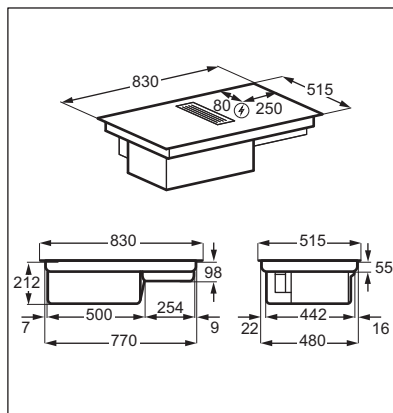

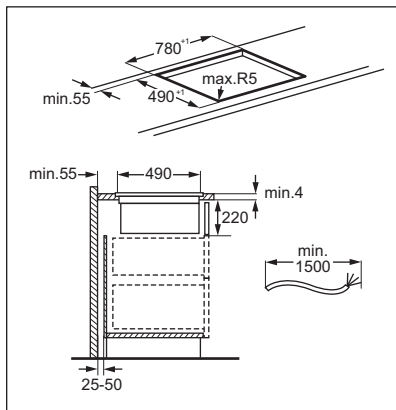

Peržiūrėkite vaizdo įrašą „Kaip įrengti „Electrolux“ viryklę su gartraukiu“. Jį rasite pagal toliau nurodytą pavadinimą.



www.youtube.com/electrolux
www.youtube.com/aeg

How to install your Electrolux
Extractor Hob



Filtro laikiklio surinkimas

Prieš pirmą kartą naudodamiesi, filtrą į laikiklį įdėkite sidabrine puse į išorę. Paruoštą filtro laikiklį įdėkite į gartraukio angą ir uždekite ant gartraukio groteles.

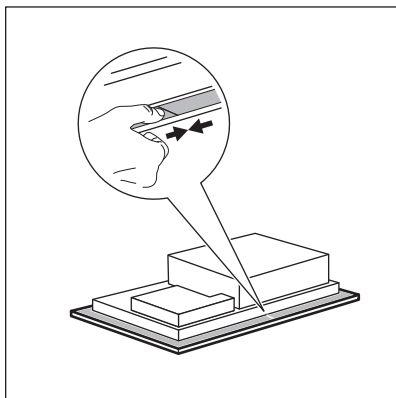

4. GAMINIO APRAŠYMAS

4.1 Gaminio apžvalga

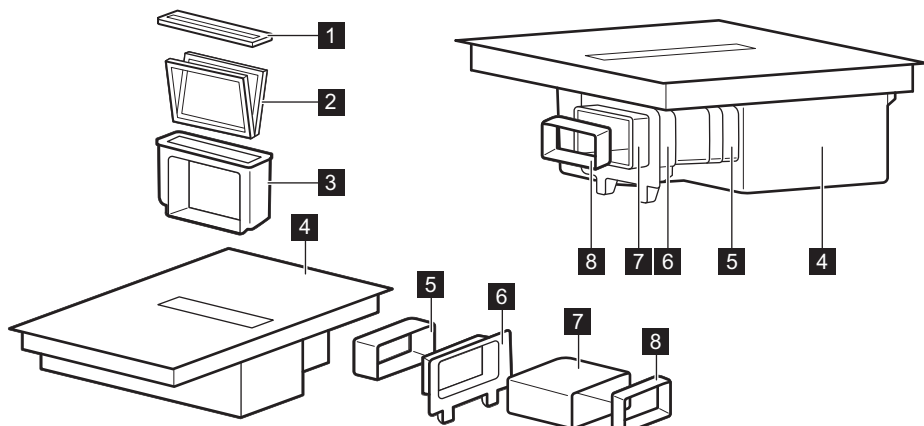

1 Grotelės

2 Filtras

3 Filto laikiklis

4 Viryklė

5 Vamzdelis

6 Tvirtinimas prie spintelės nugarėlės

7 Vamzdelis

8 Adapteris

4.2 Kaitinimo paviršių planas

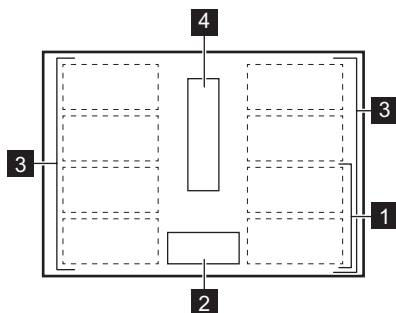

1 Indukcinė kaitvietė

2 Valdymo skydelis

3 Keičiamo dydžio indukcinė kaitvietė, kurią sudaro keturios sekcijos

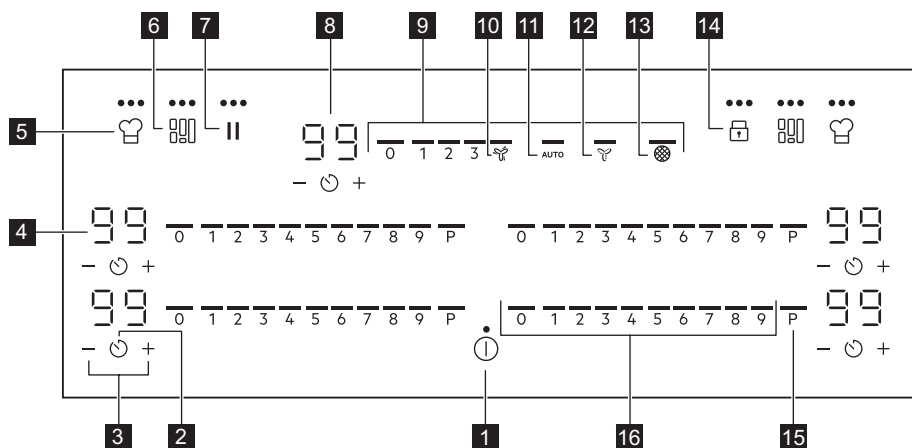

4 Gartraukis

4.3 Valdymo skydelio išsklotinė







Prietaisą valdykite jutiklių laukais. Rodiniai, indikatoriai ir garso signalai parodo, kurios funkcijos veikia.

Jutiklio laukas	Funkcija	Aprašymas
1 ①	IJUNGTA / IŠJUNGTA	Ijungia ir išjungia prietaisą.
2 ⏻	Laikmatis	Nustatyti funkciją.
3 + / -	-	Pailgina arba sutrumpina laiką.
4 -	Laikmačio ekranas	Rodo laiką minutėmis.
5 🍽️	PowerSlide	Ijungia ir išjungia funkciją.
6 🌉	FlexiBridge (Flexible Bridge)	Perjungia tris funkcijos režimus.
7 ⏸️	Pauzė	Ijungia ir išjungia funkciją.
8 -	Gartraukio laikmačio ekranas	Rodo laiką minutėmis.
9 -	Gartraukio valdymo juosta	Nustatyti ventiliatoriaus greitį.
10 🌀	Boost	Ijungia ir išjungia funkciją.
11 AUTO	Gartraukio automatinis režimas	Ijungia ir išjungia funkciją.

	Jutiklio laukas	Funkcija	Aprašymas
12		Breeze	Ijungia ir išjungia funkciją.
13		Gartraukio filtro indikatoriaus	Parodo ir primena, kada reikia išvalyti gartraukio filtrus.
14		Užraktas / Apsaugos nuo vaikų įtaisas	Skirta valdymo skydeliui užrakinti / atrakinti.
15	P	PowerBoost	Ijungia funkciją.
16	-	Viryklės valdymo juosta	Nustato kaitinimo lygį.

4.4 Valdymo skydelio indikatoriai

Indikatorius	Aprašymas
 + skaičius	Gedimas.
	OptiHeat Control (3 veiksmas. Likusio karščio indikatorius): tęsti maisto ruošimą / palaikyti šilumą / likutinė kaitra.
	Vyksta WiFi ryšys prisijungimas.
	Vyksta „Bluetooth“ prisijungimas.

5. PRIEŠ NAUDODAMI PIRMĄ KARTĄ





ISPĖJIMAS!

Žr. saugos skyrius.

5.1 Belaidis ryšys / programėlės prijungimas

Kad galėtumėte naudotis programėle, kaitlentę turite užregistruoti. Užregistruoti galima per WiFi ryšys arba Bluetooth (rekomenduojama).

1. Iš „App Store“ atsisiųskite My Electrolux Kitchen .
2. Atverkite programėlę ir prisiregistruokite, kad sukurtumėte paskyrą.
3. Pridėkite naują prietaisą.
4. Paspauskite ir palaikykite , kol nepradės mirksėti  ir .
5. Laikykitės programėlėje pateiktą registracijos procedūros nurodymų.

Užsiregistravus  ir  nebemirksės.

Tinklo keitimas

Norėdami pakeisti tinklą, turite atsijungti nuo esamo ir iš naujo užsiregistruoti.

1. Pasirinkite Meniu > Vartotojo nuostatos > Registracija, ir pakeiskite nustatymą „Ijungta“ į „Išjungta“.



Žr. skyrių „Meniu struktūra“.

Šis tinklas atsietas.

2. Atverkite programėlę ir užsiregistruokite iš naujo.



Žr. skyrių „Belaidis ryšys / programėlės prijungimas“.

6. KASDIENIS NAUDOJIMAS



ISPĖJIMAS!

Žr. saugos skyrius.

6.1 Įjungimas ir išjungimas

Norėdami įjungti arba išjungti kaitlentę, paspauskite ir palaikykite.

6.2 Prikaistuvio aptikimas

Ši funkcija aptinka ant viryklės pastatytą prikaistuvį, o jei maisto gaminimo metu ji neaptinka nei vieno prikaistuvio – išjungia kaitvietes.

Jeigu ant kaitvietės pastatysite prikaistuvį nepasirinkę kaitros, valdymo juostoje virš 0 įsijungs indikatorius.

Jeigu nuimsite prikaistuvį nuo įjungtos kaitvietės ir laikinai padėsite kitur, virš atitinkamos valdymo juostos pradės mirksėti indikatoriai. Jeigu per 60 sekundžių nepadėsite prikaistuvio atgal ant kaitvietės, ji automatiškai išsijungs.

Jei norite tęsti maisto gaminimą, padėkite prikaistuvį atgal ant kaitvietės per nurodytą laiką.

6.3 Kaitros parinktis

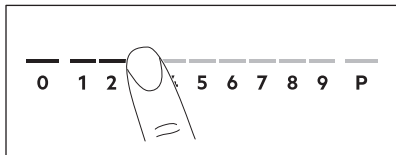

1. Valdymo juostoje pasirinkite pageidaujama karščio nustatymą. Indikatoriai virš valdymo juostos įsižiebė iki pasirinkto kaitinimo lygio.
2. Jei kaitvietę norite išjungti, paspauskite 0.

6.4 PowerBoost

Ši funkcija padidina indukcinį kaitviečių galią. Indukcinei kaitvietei šią funkciją galima įjungti tik ribotam laikui. Po to indukcinė kaitvietė automatiškai grįžta į aukščiausią kaitinimo lygį.



Žr. skyrių „Techniniai duomenys“.

Norėdami įjungti šią funkciją kaitvietei: palieskite **P**.

Norėdami išjungti šią funkciją: pakeiskite kaitinimo lygį.

6.5 OptiHeat Control (3 lygių karščio indikatorius)



ISPĖJIMAS!

Kol indikatorius šviečia, kyla nusideginimo pavojus, nes atitinkamos kaitvietės dar nespėjo atvėsti.

Indukcinės kaitvietės tiesiogiai kaitina prikaistuvio dugną. Stiklo keramika įkaista nuo įkaitusios kaitvietės.

indikatorius įsijungia, kai kaitvietė įkaista. Jie rodo, kiek yra įkaitusi kiekviena kaitvietė.

Gali įsijungti ir šalimais esančios kaitvietės indikatorius,

- net jei jos nenaudojate,
- jei pastatysite įkaitintą puodą ant šaltos kaitvietės,
- net jei viryklė išjungta.

Indikatorius išsijungia kaitvietei atvėsus.

6.6 Laikmatis

Laikmatis

Naudokite šią funkciją nurodyti, kiek laiko kaitvietė turi veikti vieno karto maisto gaminimo metu. Gartraukio funkciją galite nustatyti atskirai. Žr. skyrių „Gartraukio funkcijos“.

1. Paspauskite . Laikmačio ekrane įsijungs „00“.
2. Paspauskite arba laikui pakeisti (00–99 min.).
3. Paspauskite , kad paleistumėte laikmatį arba palaukite 3 sekundes. Laikmatis pradės atskaitą.

Norėdami pakeisti laiką: pasirinkite kaitvietę naudodami ☺ ir paspauskite + arba –.

Norėdami išjungti funkciją, pasirinkite kaitvietę naudodami ☺ ir paspauskite –. Likęs laikas skaičiuojamas atgal iki 0.

Laiko atskaita pasibaigs, suveiks garso signalas ir pradės mirksėti „00“. Kaitvietė išsijungs. Norėdami išjungti garsinį signalą ir indikatorį, paspauskite bet kurį simbolį.

Laikmatis

1. Paspauskite ☺.
2. Paspauskite + arba – ir nustatykite laiką.

Laiko atskaita pasibaigs, suveiks garso signalas ir pradės mirksėti „00“. Norėdami išjungti garsinį signalą ir indikatorį, paspauskite bet kurį simbolį.

Norėdami išjungti funkciją,

paspauskite ☺ ir –. Likęs laikas skaičiuojamas atgal iki 0.

6.7 Galios valdymas

Jei aktyvios kelios kaitvietės ir vartojama galia viršija energijos šaltinio galimybes, ši funkcija paskirsto galią tarp visų kaitviečių. Kaitlentėje įdiegta kaitinimo kontrolė, skirta apsaugoti namų elektros instaliaciją ir saugiklius.

- Kaitvietės grupuojamos pagal vietą ir kaitlentės fazių skaičių. Kiekviena fazė turi didžiausią leistiną elektros apkrovą. Vienos fazės kaitlentei pasiekus turimos galios ribą, kaitviečių galia automatiškai sumažinama.
- Pirmosios pasirinktos kaitvietės kaitros nuostata visuomet tampa prioritetine. Likusi galia paskirstoma tarp kitų kaitviečių, pagal pasirinktą eilės tvarką.
- Sumažintos galios kaitviečių valdymo juosta sumirksi ir rodomas didžiausias galimas kaitinimo lygis.
- Palaukite kol ekranas nustos mirksėti arba sumažinkite paskutinės pasirinktos kaitvietės kaitros

nustatymą. Kaitvietės ir toliau veiks, tačiau mažesniu kaitros lygiu. Jei reikia, pakeiskite kaitviečių kaitros lygį rankiniu būdu.

- Įjungtas gartraukis taip pat visuomet yra papildoma elektros apkrova. Paveikslėlyje pavaizduotos galimos kombinacijos, leidžiančios galią paskirstyti kaitvietėms.

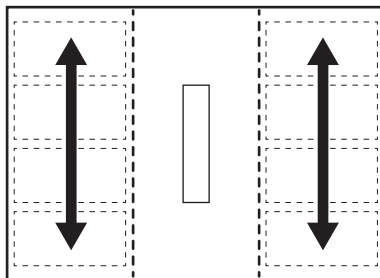

6.8 Gartraukio funkcijos



ĮSPĖJIMAS!

Žr. saugos skyrius.

Gartraukio įjungimas ir išjungimas

gartraukis gali veikti kartu su virykle gaminant maistą arba kai ją išjungus.

1. Norėdami įjungti gartraukį, jo valdymo juostoje pasirinkite vieną iš ventiliatoriaus greičio lygių (1–3). Pasigirs signalas ir virš gartraukio valdymo juostos išsijungs indikatoriai.
2. Gartraukio valdymo juostoje pasirinkite pageidaujamą ventiliatoriaus greitį.
3. Norėdami išjungti gartraukį, jo valdymo juostoje paspauskite 0. Indikatoriai virš gartraukio valdymo juostos išsijungs.

AUTO

Funkcija automatiškai koreguoja ventiliatoriaus greitį pagal pasirinktą viryklės kaitinimo lygį.

Naujose viryklės ši funkcija įprastai būna įjungta.

Funkciją galite įjungti bet kuriuo maisto gaminimo seanso metu, taip pat kai viryklė įjungta, net jei neveikia nei viena iš kaitviečių.



Jeigu funkciją įjungsitė, kai viryklė bus išjungta ir neveiks nė vienos iš kaitviečių liekamojo karščio indikatorius, funkcija po kelių sekundžių išsijungs.

1. Norėdami įjungti viryklę, paspauskite ir palaikykite .
2. Norėdami įjungti funkciją, paspauskite mygtuką AUTO. Pasigirs signalas ir virš simbolio įsijungs indikatorius.
3. Ant viryklės pastatykite prikaistuvį ir pasirinkite kaitros lygį. Padidinkite arba sumažinkite kaitros lygį pagal poreikį.

Gartraukis reaguos į pasirinktą kaitros lygį, atitinkamai padidindamas arba

sumažindamas ventiliatoriaus greitį. Virš gartraukio valdymo juostos įsijungs indikatoriai.













4. Norėdami išjungti kaitvietę, gartraukio valdymo juostoje paspauskite 0, o norėdami išjungti kaitlentę – .

Jeigu įsijungs liekamojo karščio indikatorius, AUTO ir toliau atitinkamai keis ventiliatoriaus greitį. Jeigu liekamasis karštis mažas, gali pradėti veikti ir Breeze.

5. Jei gamindami maistą šią funkciją norėtumėte išjungti ir įjungti rankinį gartraukio režimą, gartraukio valdymo juostoje paspauskite AUTO arba bet kurią parinktį.

Pasigirs signalas ir indikatorius virš simbolio išsijungs.

Automatiniai režimai. Ventiliatoriaus greičio lygiai

Gartraukio režimas	Liekamojo karščio lygis (viryklė išjungta)	Liekamojo karščio lygis (viryklė įjungta)	Virimas	Kepimas					
0									
H1	-	-	-	-	-	-	-	-	1
H2	-	-	-		-	-	1	1	1
H3	-	-			-	1	1	1	2
H4	-			1	1	1	2	2	3







Jeigu viryklę išjungsitė, kai veikia AUTO, ši funkcija išsijungs kito maisto gaminimo seanso metu.

Gartraukio laikmatis

Naudokitės šia funkcija, kad parinktumėte gartraukio veikimo laiką.

Jei gartraukis išjungtas, laikmatis nustatyti negalima.

1. Paspauskite , esantį šalia gartraukio valdymo juostos.
2. Palieskite  arba  laikui nustatyti (00–99 min.).
3. Paspauskite  ir paleiskite laikmatį. Laikmatis pradės atgalinį skaičiavimą.
 - Pasibaigus laikui gartraukis išsijungia.
 - Gartraukio laikmatis galima nustatyti, kol veikia AUTO. Jei AUTO išsijungs nustatytam laikui nepasibaigus, laikmatis pasileis iš naujo.

- Jei laikmatis išjungus gartraukį prieš AUTO, funkcija išsijungs. Indikatorius virš 0 ir AUTO išsijungs.
- Abiem atvejais AUTO įsijungs kitą kartą, kai įjungsite viryklę.

Boost

Ši funkcija įjungia didžiausią gartraukio ventiliatoriaus greitį.

Norėdami įjungti funkciją, paspauskite mygtuką .

Pasigirs signalas ir virš simbolio įsijungs indikatorius.

Funkcija gali nepertraukiamai veikti iki 10 minučių. Po įsijungia 3 ventiliatoriaus greitis. Funkciją galima įjungti pakartotinai.



Breeze

Funkcija įjungia mažiausią gartraukio ventiliatoriaus greitį. Įjungus funkciją ventiliatorius iškart veiks tyliausiu režimu. Funkciją galite naudoti baigę gaminti maistą, kad pašalintumėte likusius kvapus ir garus.

Funkcijos įjungimas, kai viryklė išjungta:

1. Paspauskite .

Pasigirs signalas ir virš simbolio įsijungs indikatorius. Ekrane šalia gartraukio valdymo juostos įsijungs 60 minučių laikmatis.

2. Jeigu reikia, pakeiskite laiką naudodamiesi  arba .

Pasibaigus laiko atskaitai gartraukis išsijungs.

6.9 Meniu struktūra



Lentelėje parodyta pagrindinė meniu struktūra.



Naudotojo nuostatos

Sim-bolis	Nustatymai	Galimos pa-rinktys
C1	WiFi ryšys	Įjungti / išjungti (–)
C2	WiFi ryšys signalo stiprumas	Trys signalo stiprumo lygiai.

Sim-bolis	Nustatymai	Galimos pa-rinktys
C3	Registracija	Įjungta – kaitlentė užregistruota Išjungta (–) – nuo tinklo atsijungta.
b	Garsas	Įjungti / išjungti (–)
h	Gartraukio režimas	1 - 4
E	Signalų / klaidų istorija	Naujausių signalų / klaidų istorija.

Naudotojo nuostatų įvedimas:

paspauskite ir palaikykite . Tada paspauskite ir palaikykite . Nuostatos įsijungs kairiųjų kaitviečių laikmatyje.

Naudojimasis meniu: meniu sudaro nuostatos simbolis ir reikšmė. Simbolis įsijungs galiniame laikmatyje, o reikšmė – priekiniame. Norėdami rinktis nuostatas, priekiniame laikmatyje paspauskite . Norėdami pakeisti nuostatos reikšmę, priekiniame laikmatyje paspauskite  arba .

Išėjimas iš meniu: paspauskite .



Daugiau informacijos apie nuostatas ir išsamų meniu aprašymą galite atsisiųsti My Electrolux Kitchen .

OffSound Control

Garsus galite įjungti ir išjungti čia: Meniu > Naudotojo nuostatos.



Žr. skyrių „Meniu struktūra“.

Net jei išjungsite garsinius signalus, vis tiek jie suveiks šiais atvejais:

- paliečiate ;
- baigsis laiko atskaita;
- paspausite neaktyvų simbolį.

7. PAPILDOMOS FUNKCIJOS



7.1 Automatinis išsijungimas

Funkcija automatiškai išjungia viryklę, jeigu:

- visos kaitinimo sritys ir gartraukis išsijungs,
- jei įjungę viryklę nepasirinksite jokio kaitinimo lygio arba ventiliatoriaus greičio,
- kažką išliejote arba padėjote (puodą, šluostę) ant valdymo skydelio ilgesniam laikui nei 10 sekundžių. Suveiks signalas ir viryklė išsijungs. Nuimkite ant valdymo skydelio padėtą daiktą.
- prietaisas per daug įkais (pvz., jeigu kaitinate tuščią prikaistuvį). Prieš toliau naudodamiesi virykle palaukite, kol kaitvietė atvės.
- neišjungėte kaitvietės arba pakeitėte kaitros lygį. Po kurio laiko kaitlentė išsijungs.

Ryšys tarp kaitinimo lygio / ventiliatoriaus greičio ir laiko, po kurio prietaisas išsijungs:



Kaitros parinktis	Viryklė išsijungia po
1 - 2	6 val.
3 - 4	5 val.
5	4 val.
6 - 9	1,5 val.

Ventiliatoriaus greitis	Gartraukis išsijungs po
	10 val.
1 - 3	10 val.
	10 min.

7.2 Pauzė

Ši funkcija sumažina visų įjungtų kaitviečių kaitrą iki mažiausio kaitros lygio. Gartraukio ventiliatoriaus greitis sumažės iki 1. Įjungus šią funkciją gartraukiui veikiant automatinio režimu,

gartraukio ventiliatoriaus sukimosi greitis nesumažės.

Kai funkcija veikia, galima naudoti  ir . Visi kiti simboliai valdymo skydelyje yra užrakinti.

Ši funkcija laikmačio neišjungia.

1. Funkcijos įjungimas: paspauskite .

Kaitinimo lygis sumažės iki 1. Gartraukio ventiliatoriaus greitis sumažės iki 1.

2. Jeigu funkciją norite išjungti, paspauskite .

Įsijungs ankstesnio kaitinimo / ventiliatoriaus greičio parinktis.

7.3 Užraktas

Galite užrakinti valdymo skydelį, kai kaitlentė veikia. Taip išvengsite atsitiktinio kaitros / gartraukio greičio pakeitimo.

Pirmiausia nustatykite kaitrą / gartraukio greitį.

Funkcijos įjungimas: paspauskite .

Funkcijos išjungimas: dar kartą paspauskite .





Funkcija išsijungia išjungus viryklę.

7.4 Apsaugos nuo vaikų įtaisas

Ši funkcija apsaugo viryklę ir gartraukį nuo atsitiktinio įjungimo.

Funkcijos įjungimas: paspauskite .



Nejunkite kaitvietės kaitinimo / gartraukio. 3 sekundes palaikykite paspaudę , kol virš simbolio neįsijungs indikatorius. Įjunkite kaitlentę  mygtuku.





Kai išjungsite viryklę, funkcija išliks aktyvi. Veiks indikatorius virš .

Funkcijos išjungimas: paspauskite .

Nejunkite kaitvietės kaitinimo / gartraukio. 3 sekundes palaikykite

paspaudę , kol indikatorius virš simbolio išsijungs. Įjunkite kaitlentę  mygtuku.

Maisto gaminimas naudojant funkciją:

paspauskite , tuomet 3 sekundes palaikykite paspaudę , kol indikatorius virš simbolio išsijungs. Galite naudotis kaitlente kaip įprasta. Jei kaitlentę išjungsite mygtuku , funkcija vėl išsijungs.

7.5 Lanksčiai naudojama indukcinė kaitvietė



ĮSPĖJIMAS!

Žr. saugos skyrius.

FlexiBridge funkcija

Kintamo dydžio indukcinę kaitvietę sudaro keturi segmentai. Segmentus galima sujungti į dvi skirtingų dydžių kaitvietes arba į vieną didelę maisto gaminimo sritį. Pasirenkami segmentai priklauso nuo priedo dydžio. Galimi trys režimai: Standartinis, „Big Bridge“ ir „Max Bridge“.



Norėdami nustatyti kaitinimo lygį, naudokite dvi kairės pusės valdymo juosteles.

Režimų keitimas

Norėdami pakeisti režimą, paspauskite . Nustatytas kaitros lygis nepasikeis.



Kai kuriuose modeliuose naudojamos dvi lanksčiosios kaitvietės: kairioji ir dešinioji. Norėdami valdyti dešinę lanksčiąją kaitvietę, naudokite kaitlentės dešinėje pusėje esančius simbolius ir valdymo juostas.

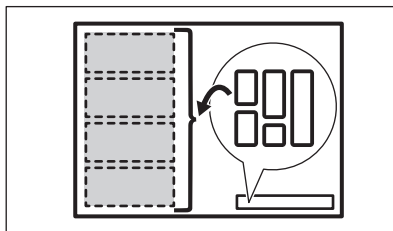

Priedo skersmuo ir padėtis

Pasirinkite režimą pagal priedo dydį ir formą. Priedas turi uždengti kuo didesnę pasirinktos kaitvietės plotą.

Jeigu priedo dugno skersmuo mažesnis nei 160 mm, pastatykite jį ant vieno vidurinio segmento. Troškintuvams galite naudoti režimus „Big Bridge“ arba „Max Bridge“.

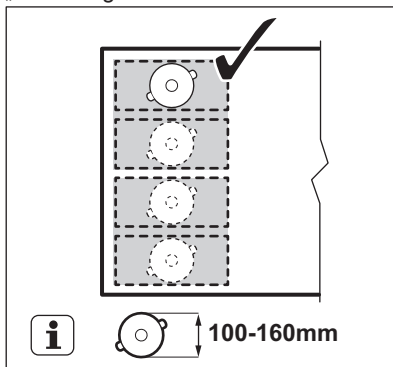

Jeigu priedo dugno skersmuo didesnis nei 160 mm, pastatykite jį viduryje tarp dviejų segmentų.

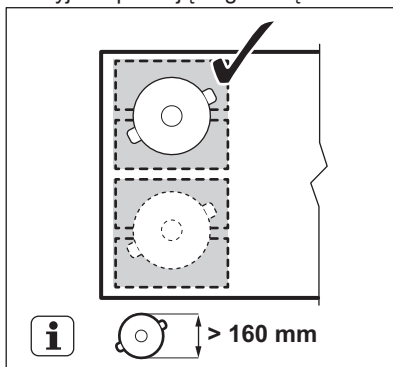

FlexiBridge Standartinis režimas

Šis režimas įsijungia automatiškai, kai įjungiate funkciją. Jis apjungia segmentus į dvi atskiras kaitvietes. Kiekvienos kaitvietės kaitinimo lygį galite pasirinkti atskirai. Valdykite dviem kairės pusės valdymo juostomis.

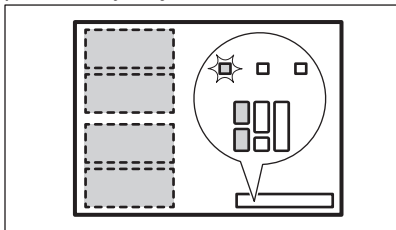

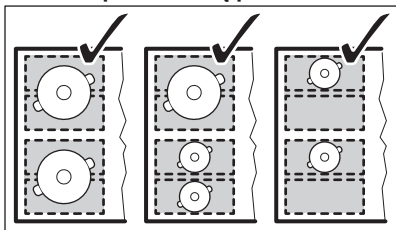

Tinkama prikaistuvų padėtis:

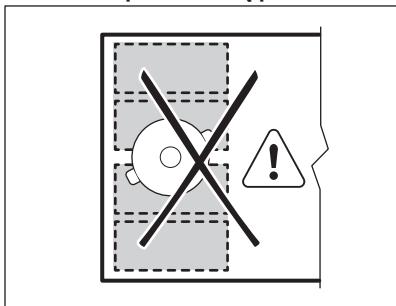

Netinkama prikaistuvų padėtis:



FlexiBridge Režimas „Big Bridge“

Jeigu norite įjungti šį režimą, spaudinėkite  tol, kol bus rodomas reikiamo režimo indikatorius . Šis režimas apjungia tris galinius segmentus į bendrą kaitvietę. Priekinė sekcija neprijungiama, ji veikia kaip atskira kaitvietė. Kiekvienos kaitvietės kaitinimo

lygį galite pasirinkti atskirai. Valdykite dviem kairės pusės valdymo juostomis.

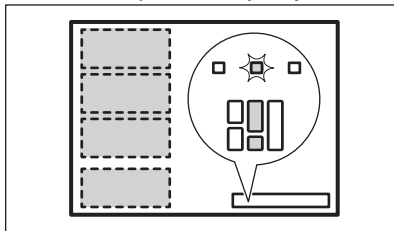

Tinkama prikaistuvų padėtis:

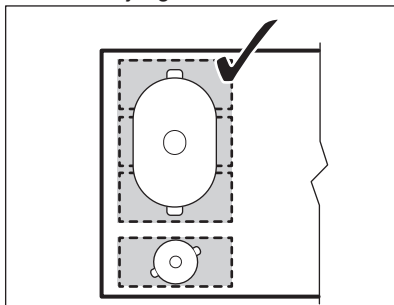

Pastatykite prikaistuvį ant trijų apjungtų segmentų. Jeigu prikaistuvius neuždengs dviejų segmentų, pradės mirksėti valdymo juostelė, o po 2 minučių kaitvietė išsijungs.

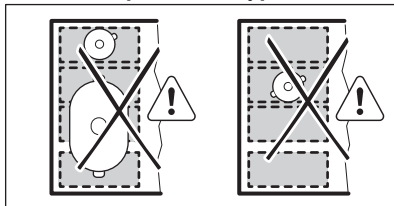

Netinkama prikaistuvų padėtis:



FlexiBridge Režimas „Max Bridge“

Jeigu norite įjungti šį režimą, spaudinėkite  tol, kol bus rodomas reikiamo režimo indikatorius . Šis režimas apjungia visus segmentus į vieną kaitvietę. Kaitinimo lygį galite nustatyti bet kuria iš dviejų kairiųjų valdymo juostelių.

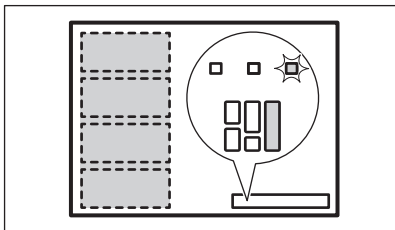

Tinkama prikaistuvių padėtis:

Pastatykite prikaistuvį ant keturių apjungtų segmentų. Jeigu naudosite mažesnį prikaistuvį, kuris nedengia trijų segmentų, valdymo juostelė pradės mirksėti, o po 2 minučių kaitvietė išsijungs.

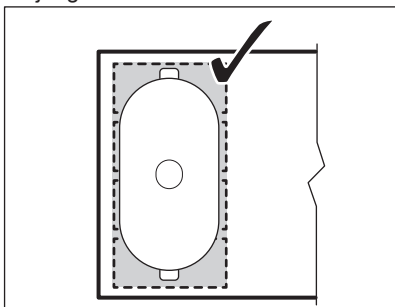

Netinkama prikaistuvių padėtis:

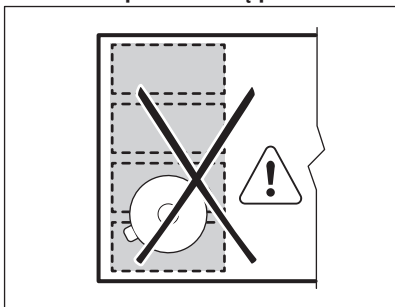

PowerSlide

Ši funkcija leidžia reguliuoti temperatūrą patraukus prikaistuvį į kitą indukcinės kaitvietės paviršiaus vietą.

- Ši funkcija padalija indukcinę kaitvietę į tris skirtingų kaitros lygių zonas. Viryklė aptinka prikaistuvio padėtį ir pagal tai kontroliuoja kaitros lygius.
- Prikaistuvį galite padėti kaitlentės priekyje, viduryje arba gale. Jeigu

prikaistuvį padėsite priekyje, įsijungs didžiausias kaitros lygis. Norėdami jį sumažinti, perkeltite prikaistuvį į vidurinę arba galinę padėtį.

- Pirmą kartą naudojantis šia funkcija priekinės srities kaitinimo lygis bus 9, vidurinės – 6, o galinės – 3.
- Kiekvienos zonos kaitros lygį galite pakeisti atskirai. Kai kitą kartą įjungsite šią funkciją bus taikomas Jūsų pasirinktas kaitinimo lygis.
- Kairės priekinės valdymo juostos kaitinimo lygio indikatorius rody pasirinktą šios funkcijos kaitinimo lygį.

Kaitinimo lygį galite pakeisti tik kaire priekine valdymo juosta. Kai funkcija veikia, kairė galinė valdymo juosta išsijungia.

i Kai kuriuose modeliuose naudojamos dvi lanksčiosios kaitvietės: kairioji ir dešinioji. Norėdami valdyti dešinės pusės PowerSlide, naudokite dešinę priekinę valdymo juostą.

i Kai naudojate šią funkciją, naudokite tik vieną puodą, kurio minimalus dugno skersmuo yra 160 mm.

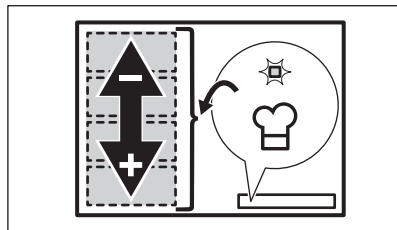

1. Ant kairės pusės kaitvietės pastatykite atitinkamo dydžio prikaistuvį.
2. Norėdami įjungti viryklę, paspauskite ir palaikykite **1**.

Pasigirs signalas ir virš **1** bei **111** įsijungs indikatoriai.

3. Norėdami įjungti funkciją, paspauskite mygtuką **1**.

Pasigirs signalas ir virš simbolio įsijungs indikatorius.

4. Prireikus perkeltite prikaistuvį į kaitinimo srities vietą.

Kaitros lygis valdymo juostoje koreguojamas automatiškai.

- Norėdami pakeisti numatytąjį kaitvietės kaitros lygį, perkeltkite ant jos prikaistuvį.
- Priekinėje kairės pusės valdymo juostoje paspauskite bet kurią galimą kaitros lygio nuostatą.

Pakeisti kaitros lygiai bus išsaugoti ir naudojami kitą kartą.

- Jeigu reikia, pakartokite procedūrą su kitomis kaitvietėmis.
- Norėdami išjungti funkciją, paspauskite . Galite paspausti 0

priekinėje kairės pusės valdymo juostoje.

Pasigirs signalas ir indikatorius virš simbolio išsijungs. Kaitros lygis pasikeis į „0“.

Laikmatį galite nustatyti, kai veikia PowerSlide. Tuomet, kai laikas baigsis, laikmatis neišjungs kaitviečių. Laikmatis vienu metu valdo visas tris kaitvietes, kurias įjungia ši funkcija.

8. PATARIMAI



ISPĖJIMAS!

Žr. saugos skyrius.

8.1 Indai



Indukcinėse kaitvietėse veikiantis stiprus elektromagnetinis laukas labai greitai įkaitina indą.

Indukcines kaitvietes naudokite tik su joms pritaikytais indais.

- Indo dugnas turi būti kuo storesnis ir kuo lygesnis.
- Ant kaitlentės dėkite tik švaraus ir sauso dugno indus.
- Nestumdykite ir netrinkite indų ant keramikos stiklo, nes galite jį subraižyti.

Indų tipai ir jų medžiagos

- Tinkamos medžiagos:** ketus, plienas, emaliuotasis plienas, nerūdijantis plienas, daugiasluoksnis dugnas (jeigu gamintojo pažymėta, kad tinka).
- Netinkamos medžiagos:** aliuminis, varis, žalvaris, stiklas, keramika, porcelianas.

Indai yra tinkami naudoti su indukcinė virykle, jeigu:

- ant kaitvietės vanduo tokia inde užverda labai greitai, jei pasirenkamas didžiausios kaitros nustatymas;
- magnetas prikimba prie indo dugno.

Indo matmenys

- Indukcinės kaitvietės automatiškai prisitaiko prie indo dugno dydžio.
- Kaitvietės veiksmingumas priklauso nuo indo skersmens. Mažesnio nei nustatyta skersmens indui perduodama tik dalis kaitvietės sukuriamos energijos.
- Siekiant užtikrinti saugumą ir pasiekti geriausių rezultatų, nenaudokite didesnių indų, nei nustatyta skyriuje „Kaitviečių specifikacija“. Gamindami maistą stenkitės nelaikyti indų arti valdymo skydelio. Tai gali įtakoti valdymo skydelio veikimą, taip pat galite atsitiktinai įjungti tam tikras viryklės funkcijas.



Žr. „Techniniai duomenys“.

Garų išleidimo dangčiai

Norėdami dar labiau optimizuoti maisto gaminimą, naudokite gartraukį ir specialius garų išleidimo dangčius. Dangčių konstrukcija puode susidarančius garus nukreipia link gartraukio, kad virtuvėje sklįstų kuo mažiau nepageidaujamų kvapų ir drėgmės. Šių dangčių galima įsigyti atskirai; jų yra įvairių dydžių, kad tiktų dažniausiai naudojamų tipų puodams. Daugiau informacijos pateikta mūsų svetainėje.

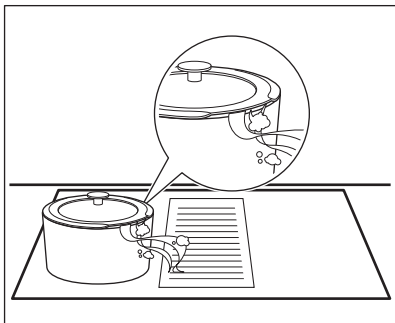

8.2 Triukšmo lygis naudojimo metu

Jeigu girdite:

- traškėjimą: prikaistuviai pagaminti iš skirtingų medžiagų (kelių sluoksnių principu);
- švilpimą: naudojate kaitvietę nustatę didelę galią ir prikaistuvį, pagamintą iš skirtingų medžiagų (kelių sluoksnių principu);
- dūzgimą: naudojate didelę galią;

- spragsėjimą: elektrinis perjungimas;
- šnypštimas, gaudimas: veikia ventiliatorius.

Šis triukšmas yra normalus ir nereiškia jokio gedimo.

8.3 Ūko Timer (Eco laikmatis)

Energijos taupymo tikslais kaitvietės kaitinimo elementas automatiškai išsijungia anksčiau, nei pasigirsta atgalinės laiko atskaitos garso signalas. Veikimo trukmė priklauso nuo kaitinimo lygio ir maisto gaminimo trukmės.

8.4 Maisto gaminimo pavyzdžiai

Kaitinimo lygis ir kaitvietės energijos sąnaudos susiję netiesiogiai. Didesnis kaitinimo lygis nėra tiesiogiai proporcingas energijos sąnaudų padidėjimui. Tai reiškia, kad kaitvietė, veikianti vidutiniu kaitinimo lygiu, naudoja mažiau nei pusę savo galios.



Lentelėje pateikti duomenys yra tik orientaciniai.

Kaitros parinktis	Naudojama:	Laikas (min.)	Patarimai
1	Išsaugoti maistą šiltą.	pagal poreikį	Uždenkite prikaistuvį.
1 - 2	Tinka padažui „Hollandaise“, tirpinti sviestą, šokoladą ar želė.	5 - 25	Reguliariai pamaišykite.
1 - 2	Tirštinti: puriems omletams, keptiems kiaušiniams.	10 - 40	Ruoškite uždengę dangčiu.
2 - 3	Tinka virti ryžius ir gaminti pieniškus patiekalus, taip pat šildyti pagamintus patiekalus.	25 - 50	Verdant ryžius, vandens turi būti bent dvigubai daugiau nei ryžių; gamindami pieniškus patiekalus, juos įpusėjus procesui pamaišykite.
3 - 4	Garuose ruošti daržoves, žuvis, mėsą.	20 - 45	Įpilkite pora valgomųjų šaukštų skysčio.
4 - 5	Garuose ruošti bulves.	20 - 60	Gamindami 750 g bulvių, naudokite daugiausia ¼ l vandens.
4 - 5	Ruošti didesnį maisto, troškimo ar sriubos kiekį.	60 - 150	Iki 3 litrų skysčio ir ingredientai.

Kaitros parinktis	Naudojama:	Laikas (min.)	Patarimai
6 - 7	Švelniai kepti: eskalopus, veršienos muštinius, kotle-tus, pyragėlius su įdaru, deš-reles, kepenėles, miltų, sviesto ir pieno mišinius, kiaušinius, blynus, spurgas.	pagal poreikį	Laikui įpusėjus apverskite.
7 - 8	Stipriai kepti: bulvinius bly-nus, nugarinės ar kitus keps-nius.	5 - 15	Laikui įpusėjus apverskite.
9	Užvirinti vandenį, išvirti makaronus, kepti mėsą (guliašui, troškiniui), gruzdinti bulvytes.		
P	Užvirinti didelius kiekius vandens. PowerBoost – įjungta.		

8.5 Naudingi patarimai dėl gartraukio

- Gartraukio grotelės pagamintos iš aliuminio ir nerūdijančio plieno. Kai gartraukio nenaudojate, ant jų galite dėti puodus. Tai joms visiškai nepakenks.
- Su režimu AUTO maisto gaminimo pradžioje ventilatorius veikia lėtai.

Palaiptiesni greitis didėja. Ventilatoriaus greitį galite reguliuoti ir patys.

- Jeigu sumontuota ištraukimo sistema, turite įrengti atidaryto lango jutiklį. Jį turite įsigyti atskirai, nes su gartraukiu jis netiekiamas. Atidaryto lango jutiklį turi įrengti kvalifikuotas technikas. Skaitykite įrengimo bukletą.

9. PRIEŽIŪRA IR VALYMAS



ISPĖJIMAS!

Žr. saugos skyrius.

9.1 Bendra informacija

- Kiekvieną kartą pasinaudoję virykle išvalykite ją.
- Visada naudokite prikaistuvius švariais dugnais.
- Įbrėžimai ar tamsios dėmės ant paviršiaus neturi įtakos viryklės veikimui.
- Naudokite specialias viryklei valyti tinkamas priemones.
- Naudokite specialiai stiklui valyti skirtą grandiklį.



Ant indukcinės kaitvietės esančios žymimosios linijos ir ženklai gali susitepti arba pakeisti spalvą dėl prikaistuvų. Paviršių galite valyti įprastu būdu.

9.2 Kaitlentės valymas

- **Nuvalykite nedelsdami:** išsilydžiusį plastiką, plastmasinę plėvelę, cukrų ir maistą su cukrumi, nes kitaip nešvarumai gali pakenkti kaitlentei. Būkite atsargūs, kad išvengtumėte nudegimų. Naudokite specialią grandyklę, kurią prie stiklo paviršiaus pridėkite smailiu kampu ir stumkite ašmenis paviršiumi.
- **Kaitlentei pakankamai ataušus pašalinkite:** kalkių nuosėdas, vandens dėmes, riebalų dėmes, metalo spalvos dėmes. Kaitlentę valykite drėgnu skudurėliu ir nešveičiamąja valymo priemone. Nuvalę kaitlentę, ją nusauskite minkštu audiniu.
- **Pašalinkite blizgančias metalo atspalvio dėmes:** naudokite vandens ir acto tirpalą ir valykite stiklo paviršių šluoste.

9.3 Gartraukio valymas

Grotelės

Grotelės nukreipia orą į gartraukį. Be to, jos apsaugo gartraukio sistemą nuo pašalinių objektų. Groteles bet kada galite išplauti rankomis arba indaplovėje.

vandens bakelį

Po gartraukiu yra vandens talpykla. Joje renkamas maisto gamybos metu susidarantis kondensatas. Nepamirškite reguliariai ištuštinti vandens talpyklą.

Prieš atidarydami vandens bakelį, po juo padėkite indą arba padėklą vandeniui surinkti. Norėdami atidaryti vandens talpyklą, po vieną išstumkite ir atidarykite fiksatorius.

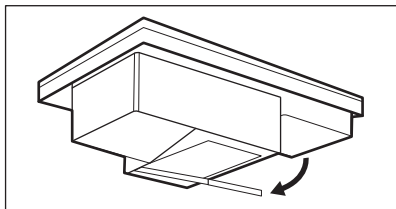

ĮSPĖJIMAS!

Neišpilkite vandens į gartraukio vidų.

Jeigu į gartraukio sistemą patektų vandens ar kito skysčio:

- pirmiausia išjunkite gartraukį;
- nuimkite groteles ir kruopščiai išvalykite gartraukio vidų drėgna šluoste arba kempine bei švelniu plovikliu;
- kempine arba sausa šluoste sugerkite visą gartraukio ertmėje susirinkusį skystį;
- įjunkite gartraukį, nustatykite ventiliatorių 2-uoju ir palaukite, kol iš jo bus pašalinta visa likusi drėgmė.

9.4 Gartraukio filtro valymas

Filtrai apsaugo gartraukio sistemą nuo riebalų dalelių. Reguliariai valykite ir atnaujinkite filtrą.

Įprastas valymas

Išvalykite filtrą iš karto, kai tik pastebėsite susikaupusius riebalus. Valymo dažnumas priklauso nuo naudojamų

riebalų ir aliejaus kiekio. Filtrą rekomenduojama valyti kas 10–20 valandų arba, jei reikia, dažniau.

1. Atsargiai išimkite filtrą ir jo laikiklį. Jie yra kaitlentės viduryje, tiesiai po grotelėmis.

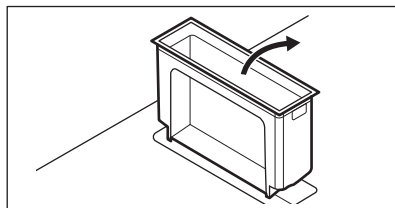
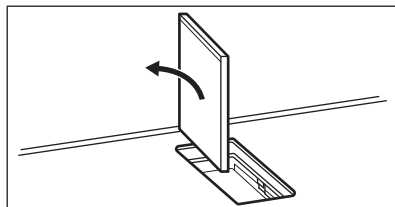
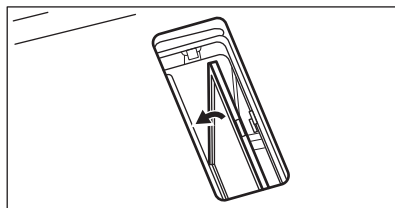
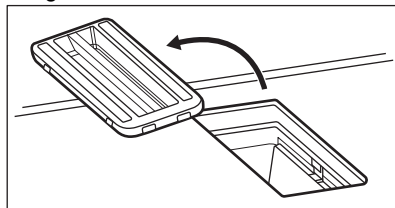

2. Išvalykite gartraukio ertmę valomosiomis putomis.
3. Rankomis šiltame vandenyje išplaukite filtrą ir jo laikiklį, nenaudokite ploviklių ar abrazyvinių kempinių. Filtrą taip pat galite plauti indaplovėje 65–70 °C temperatūroje (galite naudoti ilgesnę nei 90 min. programą) be indų ar įrankių, ir nenaudodami ploviklių. Plovikliai galima valyti tik plastikinės dalis.
4. Filtrą džiovinkite 20–30 minučių iki 70 °C įkaitintoje orkaitėje. Nenaudokite orkaitės ventiliatoriaus funkcijos.

Išdžiovintą filtrą ir jo laikiklį įstatykite atgal į vietą.

Filtrų atnaujinimas

Kaitlentėje integruotas skaitiklis, kuris rodo, kada reikia atnaujinti filtrą. Kai įjungsite gartraukį, skaitiklis automatiškai pradės skaičiuoti. Praėjus 100 valandų naudojimo filtro indikatorius  pradeda mirksėti rodydamas, kad laikas atnaujinti filtrą. Išjungus gartraukį ir kaitlentę indikatorius veiks dar 30 sekundžių. Šis įspėjimas kaitlentės neblokuoja ir ją toliau galima naudotis.



Filtrą galima atnaujinti ne daugiau kaip 6–7 kartus. Po to filtrą būtina pakeisti nauju.

1. Išplaukite filtrą rankomis arba indaplovėje, kaip aprašyta anksčiau (įprastas valymas).

2. Įkaitinkite orkaitę iki 80–110 °C temperatūros ir palaikykite filtrą joje 60 min. Nenaudokite orkaitės ventiliatoriaus funkcijos.
3. Išdžiovintą filtrą ir jo korpusą įstatykite atgal į vietą. Skaitiklį paleiskite iš naujo.

Skaitiklio paleidimas iš naujo

1. Pirmiausia išvalykite ir atnaujinkite filtrą, tada įstatykite jį atgal į gartraukį.
2. Trumpai paspauskite , kol indikatorius mirksi. Skaitiklis pradės skaičiuoti iš naujo.



ĮSPĖJIMAS!

Perpildytas filtras gali kelti gaisro pavojų.

10. TRIKČIŲ ŠALINIMAS



ĮSPĖJIMAS!



Žr. saugos skyrius.

10.1 Ką daryti, jeigu...

Triktis	Galima priežastis	Veiksmai
Kaitlentės nepavyksta įjungti arba valdyti.	Kaitlentė neprijungta arba netinkamai prijungta prie elektros tinklo.	Patikrinkite, ar viryklė tinkamai prijungta prie elektros tinklo.
	Perdegė saugiklis.	Patikrinkite, ar veikimas sutriko dėl saugiklio. Jeigu saugiklis pakartotinai perdega, kreipkitės į kvalifikuotą elektriką.
	60 s nepasirinkote kaitinimo lygio.	Dar kartą įjunkite kaitlentę ir per 60 s pasirinkite kaitinimo lygį.
	Vienu metu palietėte 2 arba daugiau mygtukų.	Vienu metu paspauskite tik vieną jutiklinį mygtuką.
	Veikia Pauzė.	Žr. skyrių „Kasdienis naudojimas“.
	Ant valdymo skydelio yra ištekėjusio skysčio arba riebalų.	Nuvalykite valdymo skydelį.

Triktis	Galima priežastis	Veiksmai
Išgirsite nuolatinį garsinį signalą.	Neteisingas elektroninės sistemos sujungimas.	Atjunkite kaitlentę nuo elektros tinklo. Pasirūpinkite, kad sistema patikrintų profesionalus elektrikas.
Negalite vienai kaitvietei nustatyti didžiausio kaitinimo lygio.	Kitos kaitvietės vartoja didžiausią leistiną energijos kiekį. Kaitlentė veikia tinkamai.	Sumažinkite kitų prie to paties elektros tinklo prijungtų kaitviečių kaitinimo lygį. Žr. skyrių „Galios valdymas“.
Suveikia garsinis signalas ir kaitlentė išsijungia. Garsinis signalas suveikia tuomet, kai kaitlentė išsijungia.	Ant vienos ar kelių kaitviečių padėtas kažkoks objektas.	Nuimkite objektą nuo kaitviečių.
Kaitlentė išsijungia.	Kažką uždėjote ant jutklio skydelio ①.	Nuimkite uždėtą objektą nuo kaitviečių.
Likutinės kaitros indikatorius neįsijungia.	Kaitvietė neįkaito, nes veikė per trumpai, arba sugedo jutiklis.	Jei kaitvietė įjungta jau pakankamai ilgą laiką ir neįkaista, kreipkitės į įgaliotą aptarnavimo centrą.
Liečiant mygtukus nesigirdi garsinių signalų.	Garsas yra išjungtas.	Įjunkite garso signalus. Žr. skyrių „Kasdienis naudojimas“.
Kintamo dydžio indukcinė kaitvietė neįkaitina indo.	Indas netinkamai padėtas ant kintamo dydžio indukcinės kaitvietės.	Tinkamai padėkite indą ant kintamo dydžio indukcinės kaitvietės. Tinkama indo padėtis ant kaitvietės priklauso nuo pasirinktos funkcijos arba režimo. Žr. skyrių „Kintamo dydžio indukcinė kaitvietė“.
	Indo dugno skersmuo neatitinka pasirinktos funkcijos arba režimo.	Naudokite indą, kurio dugno skersmuo yra tinkamas pasirinktai funkcijai arba režimui. Žr. skyrių „Kintamo dydžio indukcinė kaitvietė“.
Įsiziėbs virš simbolio  esantis indikatorius.	Veikia Apsaugos nuo vaikų įtaisas arba Užraktas.	Žr. skyrių „Kasdienis naudojimas“.
Mirksi valdymo juostelė.	Ant kaitvietės nėra indo arba kaitvietė uždengta tik dalinai.	Uždėkite ant kaitvietės indą taip, kad jis visiškai ją uždengtų.
	Netinkamas indas.	Naudokite indukcinėms kaitlentėms tinkančius prikaistuvius. Žr. skyrių „Patarimai“.

Triktis	Galima priežastis	Veiksmai
	Per mažas indo dugno skersmuo.	Naudokite tinkamo dydžio indą. Žr. „Techniniai duomenys“.
	Veikia FlexiBridge (Flexible Bridge). Viena ar daugiau veikiančio funkcijos režimo sekcijų nėra uždengtos indo.	Padėkite indą ant atitinkamų pasirinkto režimo kaitviečių arba pakeiskite režimą. Žr. skyrių „Kintamo dydžio indukcinė kaitvietė“.
Valdymo juosta sumirksės du kartus ir išsijungs.	Veikia PowerSlide. Ant laisvai parenkamos indukcinės kaitinimo srities padėti du prikaistuviai arba prikaistuvius dengia kelias šia funkcija įjungtas kaitinimo sritis.	Naudokite tik vieną. Žr. skyrių „Kintamo dydžio indukcinė kaitvietė“.
Gartraukio valdymo juosta mirksi, o gartraukis neįsijungia arba išsijungia.	Esant tam tikroms sąlygoms ventiliatorius gali automatiškai išsijungti, pvz., kai patalpa nėra tinkamai vėdinama.	Atidarykite langą (jums gali būti reikės sumontuoti lango jutiklį; žr. „Gartraukio naudojimo gudrybės ir patarimai“). Paspauskite bet kurį simbolį. Gartraukis vėl įsijungia.
Gartraukio ventiliatorius tinkamai neveiks, kai bus įjungtos kitos gartraukio funkcijos.	Gartraukio aplinkos temperatūra pernelyg aukšta. Oro cirkuliacija gartraukio viduje ir aplink jį nepakankama.	Išjunkite viryklę ir išjunkite ją iš pagrindinio maitinimo šaltinio. Palaukite bent 10 sekundžių ir vėl prijunkite. Kiti patarimai: Pabandykite sumažinti aplinkos temperatūrą. Išimkite gartraukio filtrą ir pašalinkite gartraukio viduje susikaupusią drėgmę. Žr. skyrių „Valymas ir priežiūra“. Palikite gartraukio sistemą džiūti vieną dieną, o tada vėl ją naudokite.
Gartraukis nesugeria visų garų, išsiskiriančių ruošiant maistą.	Netinkamai uždėti prikaištuvų dangčiai.	Jeigu prikaistuviai neturi dangčių su angomis, pakeipkite dangčius taip, kad išeinantis garas būtų nukreiptas link gartraukio. Skirsnyje „Gudrybės ir patarimai“ pateikta informacijos apie specialius garo išleidimo dangčius, kuriuos rekomenduojama naudoti su integruotu gartraukiu.
	Gartraukio filtras perpildytas.	Išvalykite gartraukio filtrą ir patvirtinkite pranešimą. Žr. skyrių „Valymas ir priežiūra“.

Triktis	Galima priežastis	Veiksmai
 ir pamatysite skaičių.	Kaitlentės programos klaida. Daugiau informacijos rasite programėlėje.	Išjunkite kaitlentę ir vėl ją įjunkite praėjus 30 sek. Jei  vėl įsijungia, atjunkite kaitlentę nuo maitinimo tinklo. Praėjus 30 sek. vėl prijunkite kaitlentę. Jeigu problemos pašalinti nepavyktų, kreipkitės į įgaliotąjį aptarnavimo centrą.
Mirksi  .	Belaidis ryšys prarastas.	Atkurkite belaidį ryšį. Patikrinkite namų tinklą. Jei problemos pašalinti nepavyksta, pabandykite prie tinklo prisijungti iš naujo. Žr. „Prieš naudojant pirmą kartą“ > „Tinklo keitimas“.

10.2 Jei tinkamo sprendimo nerandate...

Jeigu patiems problemos pašalinti nepavyksta, kreipkitės į prekybos atstovą arba įgaliotąjį techninės priežiūros centrą. Nurodykite vardinėje lentelėje pateiktus duomenis. Pasirūpinkite, kad kaitlentę naudotumėte tinkamai. Jei

prietaiso techninės priežiūros ar remonto darbus atliks ne įgaliotas techninės priežiūros atstovas, papildomi darbai bus mokami, net ir garantinio aptarnavimo laikotarpiu. Informacija apie garantinį laikotarpį ir įgaliotuosius techninės priežiūros centrus pateikta garantinėje knygelėje.

11. TECHNINIAI DUOMENYS

11.1 Vardinė lentelė

Modelis KCC85450
Tipas 66 D4A 05 CA
Indukcija 7.35 kW
Serijos nr.
ELECTROLUX

PNC 949 599 199 00
220–240 V / 400 V 2N 50 Hz
Pagaminta: Vokietija
7.35 kW



11.2 Kaitvietės techniniai duomenys

Kaitvietė	Vardinė galia (didžiausias kaitros lygis) [W]	PowerBoost [W]	PowerBoost didžiausia trukmė [min.]	Gaminimo indo skersmuo [mm]
Kintamo dydžio indukcinė kaitvietė	2300	3200	10	mažiausiai 105

Faktinė kaitviečių galia gali šiek tiek skirtis nuo lentelėje nurodytų duomenų. Ji priklauso nuo gaminimo indo dydžio ir medžiagos.

Norėdami pasiekti optimalių maisto gaminimo rezultatų, naudokite gaminimo indus, kurių skersmuo ne didesnis nei nurodytas lentelėje.

11.3 Pagrindinė prijungimo informacija

Dažnis / protokolas	WiFi ryšys	2,4 GHz / 802,11 bgn
	WiFi ryšys	5 GHz / 802,11 an (naudoti tik patalpose)
	„Bluetooth Low Energy 5.0“	2,4 GHz / DSSS
Maksimali galia	WiFi ryšys	2,4 GHz: <20 dBm
	WiFi ryšys	5 GHz: <23 dBm
	„Bluetooth Low Energy 5.0“	< 20 dBm
Užšifravimas	WPA, WPA2	

2020 m. lapkričio 5 d. RED (direktyva 2014/53/EU) 10 (10) straipsnio nuostatų gairės. Šalių sąrašas: Belgija, Bulgarija, Čekija, Danija, Vokietija, Estija, Airija, Graikija, Ispanija, Prancūzija, Kroatija, Italija, Kipras, Latvija, Lietuva, Liuksemburgas, Vengrija, Malta, Nyderlandai, Austrija, Lenkija, Portugalija, Rumunija, Slovėnija, Slovakija, Suomija, Švedija, Norvegija, Islandija, Lichtenšteinas, Šveicarija, Turkija ir Šiaurės Airija.

12. ENERGIJOS EFEKTYVUMAS

12.1 Informacija apie gaminį*

Modelio identifikatorius	KCC85450		
Kaitlentės tipas	Integruojama viryklė		
Kaitviečių sričių skaičius	2		
Kaitinimo technologija	Indukcija		
Kaitvietės srities ilgis (l) ir plotis (P)	Kairė	L 45,8 cm W 21,4 cm	
Kaitvietės srities ilgis (l) ir plotis (P)	Dešinė	L 45,8 cm W 21,4 cm	
Kaitvietės srities energijos sąnaudos (EC electric cooking)	Kairė	191,1 Wh/kg	
Kaitvietės srities energijos sąnaudos (EC electric cooking)	Dešinė	191,1 Wh/kg	
Kaitlentės energijos sąnaudos (EC electric hob)	191,1 Wh/kg		

* Europos Sąjungai pagal ES reglamentą 66/2014. Baltarusijai pagal

STB 2477-2017, A priedą. Ukrainai pagal 742/2019.

EN 60350-2 – būtiniai elektriniai virimo ir kepimo prietaisai. 2 dalis. Kaitlentės. Eksploatacinių charakteristikų matavimo metodai.

12.2 Energijos taupymas

Jeigu laikysitės toliau pateiktų patarimų, kasdien gamindami galėsite sutaupyti energijos.

- Kai šildote vandenį, naudokite jo tik tiek, kiek reikia.

- Jeigu įmanoma, prikaistuvius uždenkite dangčiais.
- Uždėkite prikaistuvį, prieš įjungdami kaitvietę.
- Mažesnius prikaistuvius dėkite ant mažesnių kaitviečių.
- Uždėkite prikaistuvį tiesiai ant kaitvietės vidurio.
- Maistui pašildyti arba išlydyti naudokite likusį karštį.

13. APLINKOS APSAUGA

Atiduokite perdirbti medžiagas, pažymėtas šiuo ženklu . Išmeskite pakuotę į atitinkamą atliekų surinkimo konteinerį, kad ji būtų perdirbta. Padėkite saugoti aplinką bei žmonių sveikatą ir surinkti bei perdirbti elektros ir elektronikos prietaisų atliekas.

Neišmeskite šiuo ženklu  pažymėtų prietaisų kartu su kitomis buitinėmis atliekomis. Atiduokite šį gaminį į vietos atliekų surinkimo punktą arba susisiekite su vietos savivaldybe dėl papildomos informacijos.

www.electrolux.com/shop



867373203-B-132022

