

LIETOTĀJA ROKASGRĀMATA
LG Gaming Monitor
(LED MONITORS*)

* LG LED monitori ir šķidro kristālu displeja monitori ar LED izgaismojumu.

Pirms ierīces izmantošanas rūpīgi izlasiet šo rokasgrāmatu un saglabājiet to turpmākai uzziņai.

34GN850
34GN85B
34GP83A

SATURS

LICENCE.....3

MONTĀŽA UN SAGATAVOŠANA4

- Atbalstītie draiveri un programmatūra..... 4
- Izstrādājuma un pogu apraksts..... 5
- Kā lietot kursorsvīras pogu
- Monitora pārvietošana un pacelšana..... 6
- Novietošana uz galda
- Stātvīta augstuma regulēšana
- Leņķa regulēšana
- Kabeļu sakārtošana
- Kensington slēdzenes izmantošana
- Sienas montāžas plāksnes uzstādīšana
- Uzstādīšanas pie sienas

MONITORA LIETOŠANA 14

- Savienošana ar datoru 14
- HDMI savienojums
- DisplayPort savienojums
- Pievienošana AV ierīcēm 15

- HDMI savienojums
- Piederumu savienošana..... 16
- USB kabeļa savienošana
- Austiņu savienošana

LIETOTĀJA IESTATĪJUMI..... 17

- Galvenās izvēlnes aktivizēšana..... 17
- Galvenās izvēlnes funkcijas
- Lietotāja iestatījumi..... 19
- Izvēlnes iestatījumi

PROBLĒMU NOVĒRŠANA..... 30

IZSTRĀDĀJUMA SPECIFIKĀCIJA 33

- Rūpnīcas atbalsta režīms..... 35
- HDMI laiks (video)..... 36

LICENCE

Katram modelim ir atšķirīgas licences. Papildinformāciju par licenci skatiet tīmekļa vietnē www.lg.com.



The terms HDMI and HDMI High-Definition Multimedia Interface, and the HDMI Logo are trademarks or registered trademarks of HDMI Licensing Administrator, Inc. in the United States and other countries.



The SuperSpeed USB Trident logo is a registered trademark of USB Implementers Forum, Inc.

MONTĀŽA UN SAGATAVOŠANA

UZMANĪBU!

- Vienmēr izmantojiet oriģinālas sastāvdaļas, lai garantētu drošību un ierīces veiktspēju.
- Visi bojājumi un traumas, kas radušies neoriģinālo piederumu lietošanas dēļ, garantijā netiek segti.
- Ir ieteicams izmantot komplektā iekļautos komponentus.
- Izmantojot ģeneriskus kabeļus, ko LG nav apstiprinājis, ekrānā var neparādīties attēls vai attēlā var būt trokšņi.
- Attēli šajā rokasgrāmatā atspoguļo standarta procedūras, tāpēc to izskats var atšķirties no faktiskās ierīces.
- Uzstādot produktu, neapstrādājiet skrūves ar svešām vielām (eļļām, smērvielām utt.). (Pretējā gadījumā sabojāsi produktu.)
- Pārmērīgi pievelkot skrūves, var sabojāt monitoru. Uz šādi radītiem bojājumiem neattiecas ierīces garantija.
- Nenesiet monitoru otrādi, turot to tikai aiz pamatnes. Šādi radītiem bojājumiem neattiecas ierīces garantija.
- Ceļot vai pārvietojot monitoru, nepieskarieties monitora ekrānam. Pret monitora ekrānu pielietotais spēks var radīt tā bojājumu.
- Lai radītu viļņveidīgu rakstu, atšķirībā no vispārējā pārklājuma metodes, tas tiek pievienots mirdzošam izejmateriālam. Krāsa nelobās nost, tai ir laba noturība un perfekts izskats. Lūdzu, izmantojiet to bez bažām, jo produkta lietošana ir pilnīgi droša.

PIEZĪME

- Sastāvdaļu izskats var atšķirties no šeit attēlotā.
- Lai uzlabotu ierīces darbību, visu izstrādājuma informāciju un specifikāciju, kas iekļautas šajā rokasgrāmatā, var mainīt bez iepriekšēja brīdinājuma.
- Lai iegādātos papildu piederumus, apmeklējiet elektronikas veikalu vai tiešsaistes iepirkšanās vietni vai arī sazinieties ar mazumtirgotāju, pie kura iegādājāties šo ierīci.
- Iekļautais strāvas vads var atšķirties atkarībā no reģiona.

Atbalstītie draiveri un programmatūra

Jūs varat lejupielādēt un instalēt jaunāko versiju no LGE tīmekļa vietnes (www.lg.com).

| Draiveri un programmatūra | Instalēšanas prioritāte |
|---------------------------|-------------------------|
| Monitora draiveris | Ieteicams |
| OnScreen Control | Ieteicams |

Izstrādājuma un pogu apraksts

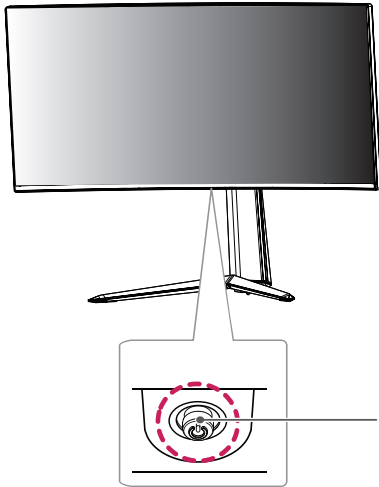

Kursorsvires poga /
Barošanas LED

- Ieslēgt: Ieslēgšana
- Izslēgt: Izslēgšana

Kā lietot kursorsvires pogu

Jūs varat ērti regulēt monitora funkcijas, nospiežot kursorsvires pogu vai kustinot to ar pirkstu pa kreisi/ pa labi.

Pamatfunkcijas

| | | | |
|--|--|------------------------------------|---|
| | | Ieslēgšana | Vienu reizi nospiediet kursorsvires pogu, lai ieslēgtu monitoru. |
| | | Izslēgšana | Vienu reizi nospiediet kursorsvires pogu un turiet to nospiestu, lai ieslēgtu monitoru. |
| | | Skaļuma regulēšana | Skaļumu varat regulēt, virzot kursorsvires pogu pa kreisi/ pa labi. |
| | | Ekrāna spilgtuma regulēšana | Jūs varat regulēt ekrāna spilgtumu, virzot kursorsvires pogu augšup/ lejup. |

PIEZĪME

- Kursorsvires poga ir novietota monitora apakšā.

Monitors pārvietošana un pacelšana

Pārvietojot vai paceļot monitoru, ievērojiet šos norādījumus, lai nesaskrāpētu vai nesabojātu monitoru un droši pārvietotu neatkarīgi no formas vai izmēriem.

- Pirms pārvietošanas monitoru ir ieteicams ievietot oriģinālajā kastē vai iepakojumā.
- Pirms monitora pārvietošanas vai pacelšanas atvienojiet strāvas vadu un visus pārējos kabelus.
- Stingri turiet monitora korpusa apakšu un sānus. Neturiet aiz paneļa.

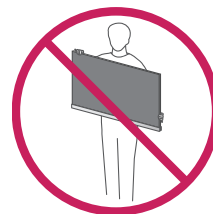
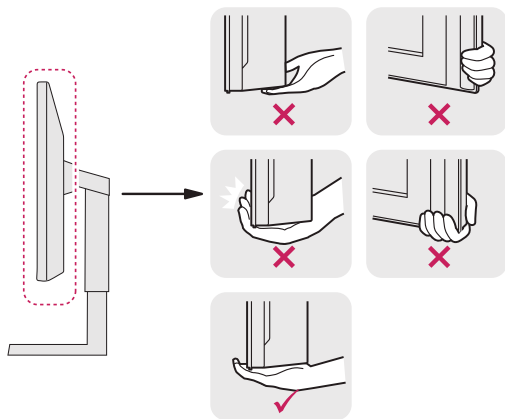

- Turot monitoru, ekrānam ir jābūt vērstam prom no jums, lai novērstu tā saskrāpēšanu.
- Pārvadājot monitoru, sargiet to no triecieniem un pārliekas vibrācijas.
- Pārvietojot monitoru, turiet to vertikāli. Nekad nenovietojiet monitoru uz sāniem un nesasveriet to.

UZMANĪBU!

- Cik vien iespējams, izvairieties no pieskaršanās monitora ekrānam.
 - Šādi var sabojāt ekrānu vai dažus no pikseliem, kas tiek izmantoti attēlu izveidei.

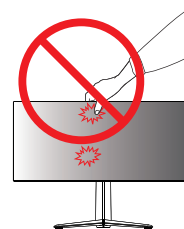

- Ja monitora paneli izmantojat bez statīva pamatnes, kursorsvīras pogas dēļ monitors var kļūt nestabils un nokrist, šādi sabojājot monitoru un radot traumas. Turklāt šādi kursorsvīras poga var darboties nepareizi.

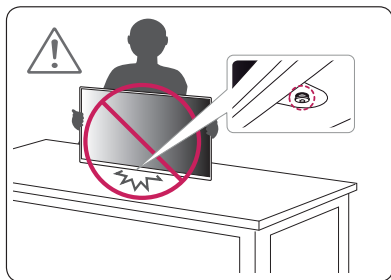

Novietošana uz galda

- 1 Paceliet monitoru un novietojiet to uz galda vertikāli. Novietojiet vismaz 100 mm attālumā no sienas, lai nodrošinātu pietiekamu ventilāciju.

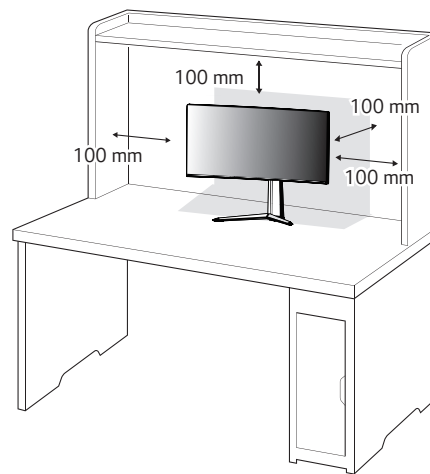

Statīva augstuma regulēšana

- 1 Novietojiet pie statīva pamatnes piestiprināto monitoru vertikāli.
- 2 Noteikti turiet monitoru ar abām rokām un kontrolējiet to.

Maksimums 110,0 mm

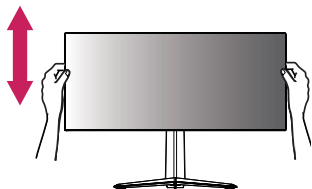

! BRĪDINĀJUMS



- Pielāgojot ekrāna augstumu, nelieciet savu roku uz statīva korpusa, lai nesavainotu pirkstus.

Leņķa regulēšana

- 1 Novietojiet pie statīva pamatnes piestiprināto monitoru vertikāli.
 - 2 Noregulējiet ekrāna leņķi.
- Lai nodrošinātu vislabāko ekrāna redzamību, to iespējams noliekt uz priekšu un atpakaļ no -5° līdz 15° .

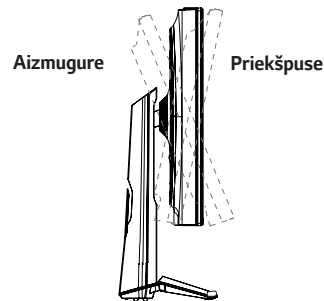

! BRĪDINĀJUMS

- Lai ekrāna regulēšanas laikā netraumētu pirkstus, neturiet monitora rāmja apakšdaļu, kā parādīts attēlā zemāk.

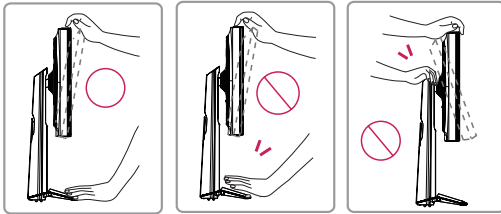

- Monitora leņķa regulēšanas laikā nepieskarieties ekrānam un nespiediet to.

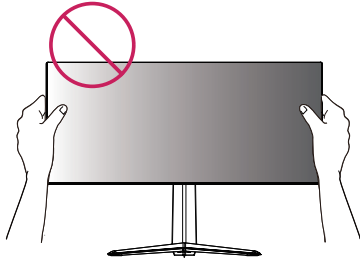

! PIEZĪME

- Ekrāna labo vai kreiso pusi var nedaudz pagriezt uz augšu vai uz leju (līdz 3° leņķim). Pielāgojiet ekrāna horizontālo līmeni.

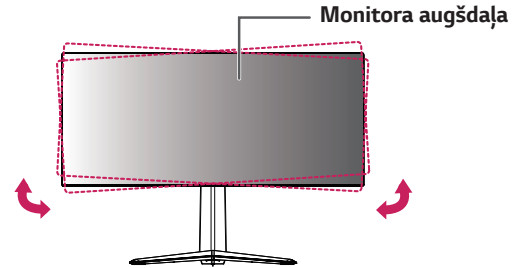

Kabeļu sakārtošana

Sakārtojiet kabeļus, izmantojot kabeļu turētāju, kā parādīts attēlā.

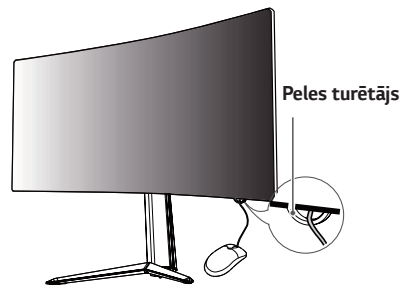

Peles turētājs

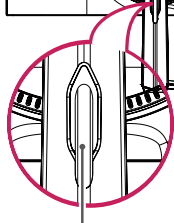
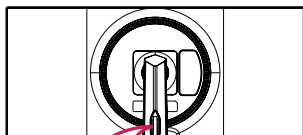

Kabeļu turētājs

Kensington slēdzenes izmantošana

Kensington drošības sistēmas savienotājs ir novietots monitora apakšā.

Papildinformāciju par uzstādīšanu un lietošanu skatiet Kensington slēdzenes lietotāja rokasgrāmatā vai apmeklējiet tīmekļa vietni <http://www.kensington.com>.

Savienojiet monitoru ar galdu, izmantojot Kensington drošības sistēmas kabeli.

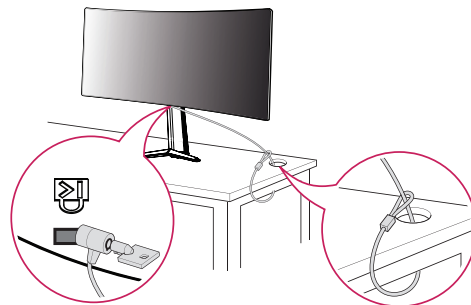

! PIEZĪME

- Kensington drošības sistēma ir papildu piederums. Papildu piederumus varat iegādāties lielākajā daļā elektronikas preču veikalā.

Sienas montāžas plāksnes uzstādīšana

Šis monitors atbilst prasībām attiecībā uz sienas montāžas plāksni un citām saderīgām ierīcēm.

- 1 Novietojiet ekrānu ar virsmu uz leju. Lai aizsargātu monitora paneli (ekrānu), aplājiņiet virsmu ar mīkstu drānu vai monitora aizsardzības pārklāju, kas iekļauts izstrādājuma komplektā.
- 2 Noņemiet četras skrūves, kas nostiprinātas monitora aizmugurē.
- 3 Novietojiet sienas montāžas plāksni uz monitora tā, lai plāksnes un skrūvju atveres savstarpēji atbilstu.
- 4 Ar skrūvgriezi pievelciet četras skrūves, lai nostiprinātu plāksni pie monitora.

! PIEZĪME

- Sienas montāžas plāksne ir jāiegādājas atsevišķi.
- Papildinformāciju par uzstādīšanu skatiet sienas montāžas plāksnes uzstādīšanas rokasgrāmatā.
- Esiet uzmanīgs un nepielietojiet pārmērīgu spēku, uzstādot sienas montāžas plāksni, jo tā varat radīt bojājumus ekrānam.

Uzstādīšanas pie sienas

Lai nodrošinātu pietiekamu ventilāciju, uzstādiet monitoru vismaz 100 mm attālumā no sienas un atstājiet aptuveni 100 mm brīvu vietu abās monitora pusē. Detalizētus uzstādīšanas norādījumus var iegūt vietējā mazumtirdzniecības veikalā. Informāciju par slīpai sienai paredzēta montāžas kronšteina uzstādīšanu skatiet rokasgrāmatā.

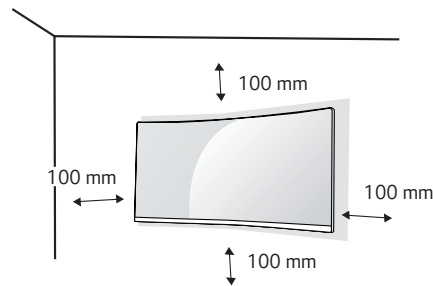

Lai monitoru uzstādītu pie sienas, monitora aizmugurē piestipriniet sienas montāžas kronšteinu (papildaprīkojums).

Pārlicinieties, vai sienas montāžas kronšteins ir stingri piestiprināts pie monitora un sienas.

- 1 Lietojot skrūves, kuru garums pārsniedz standndarta garumu, varat sabojāt izstrādājuma iekšpusi.
- 2 Skrūves, kas neatbilst VESA standartiem, var sabojāt ierīci un izraisīt nepareizu monitora darbību. LG Electronics neatbild par jebkādiem bojājumiem, kas saistīti ar nestandarta skrūvju izmantošanu.

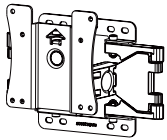
| | |
|---|--|
| Sienas statīvs (mm) | 100 x 100 |
| Standarta skrūve | M4 x L10 |
| Skrūvju skaits | 4 |
| Sienas montāžas plāksne (papildaprīkojums) | LSW 149  |

! PIEZĪME

- Izmantojiet VESA standartos norādītās skrūves.
- Sienas montāžas komplektā ir iekļauta uzstādīšanas rokasgrāmata un visas nepieciešamās detaļas.
- Sienas montāžas kronšteins ir papildu piederums. Papildu piederumus varat iegādāties pie vietējā izplatītāja.
- Katram sienas montāžas kronšteinam var būt atšķirīga garuma skrūves. Noteikti izmantojiet atbilstoša garuma skrūves.
- Papildinformāciju skatiet sienas montāžas kronšteina lietotāja rokasgrāmatā.

! UZMANĪBU!

- Lai novērstu elektriskās strāvas trieciena risku, pirms monitora pārvietošanas vai uzstādīšanas atvienojiet strāvas vadu.
- Uzstādot monitoru pie griestiem vai slīpas sienas, monitors var nokrist, radot traumas. Izmantojiet tikai LG apstiprinātu sienas stiprinājumu un sazinieties ar vietējo izplatītāju vai kvalificētu personālu.
- Pārmērīgi pievelkot skrūves, var sabojāt monitoru. Uz šādi radītiem bojājumiem neattiecas ierīces garantija.

- Izmantojiet tādu sienas montāžas kronšteinu un skrūves, kas atbilst VESA standartiem. Ierīces garantija neattiecas uz bojājumiem, kas radušies, lietojot nepiemērotas sastāvdaļas vai nepareizi lietojot.
- Mērot no monitora aizmugures, katras skrūves garumam jābūt 8 mm vai mazāk.

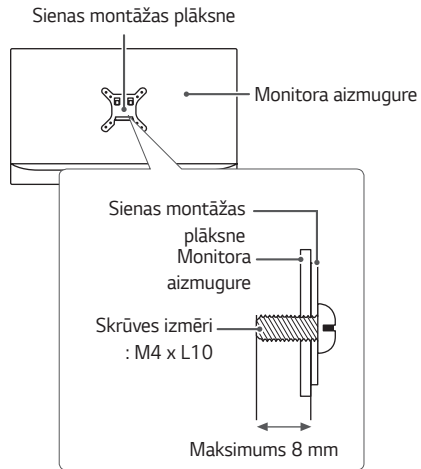

MONITORA LIETOŠANA

- Šīs rokasgrāmatas attēlos redzams var atšķirties no faktiskā izstrādājuma. Nospiediet kursorsviras pogu, dodieties uz **Menu (Izvēlne)** → **Input (Ievade)** un izvēlieties ieejas opciju.



UZMANĪBU!

- Ilgstoši nespiediet uz ekrāna. Tas var izraisīt attēla kroplojumu.
- Uz ekrāna ilgstoši nerādiet nekustīgu attēlu. Tas var izraisīt attēla aizturēšanu. Ja iespējams, izmantojiet ekrānsaudzētāju.



PIEZĪME

- Ja kontaktligzdai pievienojat strāvas vadu, izmantojiet zemētu (3 atveru) daudzkontakta ligzdu vai zemētu sienas kontaktligzdu.
- Vietās, kur ir zema temperatūra, monitors ieslēgšanas brīdī var mirtot. Tā ir normāla parādība.
- Dažkārt ekrānā var parādīties sarkani, zaļi vai zili punkti. Tā ir normāla parādība.

Savienošana ar datoru

- Šajā monitorā ir atbalstīta funkcija Plug and Play*.
- * Plug and Play: funkcija, kas ļauj pievienot ierīci datoram, neveicot pārkonfigurēšanu un neinstalējot manuālus draiverus.

HDMI savienojums

Pārraida digitālos video un audio signālus no datora uz monitoru.



UZMANĪBU!

- Izmantojot DVI–HDMI/DP (DisplayPort)–HDMI kabeli, var rasties saderības problēmas.
- Izmantojiet sertificētu kabeli ar HDMI logotipu. Ja neizmantosiet sertificētu HDMI kabeli, ekrānā var nebūt redzams attēls un iespējama savienojuma kļūda.
- Ieteicamie HDMI kabeļu veidi
 - Ātrdarbīgs HDMI®/TM kabelis
 - Ātrdarbīgs HDMI®/TM kabelis ar Ethernet

DisplayPort savienojums

Pārraida digitālos video un audio signālus no datora uz monitoru.

PIEZĪME

- Atkarībā no datora DP (DisplayPort) versijas var nebūt video vai audio izejas.
- Ja lietojat Mini DisplayPort izvades grafikas karti, izmantojiet Mini DP uz DP (Mini DisplayPort uz DisplayPort) kabeli vai spraudni, kas atbalsta DisplayPort 1.2 vai 1.4. (Jāpērk atsevišķi)

Pievienošana AV ierīcēm

HDMI savienojums

HDMI pārraida digitālus video un audio signālus no AV ierīces uz monitoru.

PIEZĪME

- Izmantojot DVI–HDMI/DP (DisplayPort)–HDMI kabeli, var rasties saderības problēmas.
- Izmantojiet sertificētu kabeli ar HDMI logotipu. Ja neizmantosiet sertificētu HDMI kabeli, ekrānā var nebūt redzams attēls un iespējama savienojuma kļūda.
- Ieteicamie HDMI kabeļu veidi
 - Ātrdarbīgs HDMI®/TM kabelis
 - Ātrdarbīgs HDMI®/TM kabelis ar Ethernet

Piederumu savienošana

USB kabeļa savienošana

Produkta USB ports darbojas kā USB centrmezgls.

Lai lietotu USB 3.0, pievienojiet produkta komplektā iekļauto A-B tipa USB 3.0 kabeli datoram.

Perifērijas ierīces, kas ir pievienotas USB ieejas portam, var kontrolēt no datora.

! PIEZĪME

- Pirms produkta lietošanas noteikti instalējiet jaunāko Windows OS servisa pakotni.
- Perifērijas ierīces jāiegādājas atsevišķi.
- USB portam var pievienot tastatūru, peli vai USB ierīci.

! UZMANĪBU!

Piesardzības pasākumi, lietojot USB ierīci

- USB ierīce ar instalētu automātiskās atpazīšanas programmu vai savu draiveri, iespējams, netiks atpazīta.
- Dažas USB ierīces, iespējams, netiek atbalstītas vai nedarbosies pareizi.
- Ieteicams izmantot USB centrmezgļu vai cieta disku ar pieslēgtu enerģijas avotu. (Ja ir nepietiekams enerģijas avots, USB ierīce, iespējams, netiks atpazīta pareizi.)

Austiņu savienošana

Savienojiet piederumus ar monitoru, izmantojot austiņu portu.

! PIEZĪME

- Perifērijas ierīces jāiegādājas atsevišķi.
- Leņķveida spraudņa austiņu lietošana var radīt problēmas, savienojot citu ārēju ierīci ar monitoru. Tāpēc ieteicams lietot taisna spraudņa austiņas.



Leņķveida spraudnis

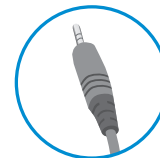

Taisns spraudnis



- Atkarībā no datora un ārējās ierīces audio iestatījumiem austiņu un skaļruņa funkcijas var būt ierobežotas.

LIETOTĀJA IESTATĪJUMI

Galvenās izvēlnes aktivizēšana

- 1 Nospiediet kursorsviras pogu monitora apakšā.
- 2 Virziet kursorviru augšup/ lejup (▲ / ▼) un pa kreisi/ pa labi (◀ / ▶), lai iestatītu opcijas.
- 3 Nospiediet kursorsviras pogu vēlreiz, lai izietu no galvenās izvēlnes.



| Poga | Izvēlnes statuss | Apraksts |
|---|-----------------------------|--|
|  | Galvenā izvēlne atspējota | Iespējo galveno izvēlni. |
| | Galvenā izvēlne iespējota | Iestata ievades režīmu. (Turiet pogu nospiestu, lai izslēgtu monitoru šādi jebkurā laikā varat izslēgt monitoru - arī tad, ja ekrāna displejs ir ieslēgts). |
|  | ◀ Galvenā izvēlne atspējota | Regulē monitora skaļuma līmeni. |
| | ◀ Galvenā izvēlne iespējota | Atver Input (Ievade) funkciju. |
| | ▶ Galvenā izvēlne atspējota | Regulē monitora skaļuma līmeni. |
| | ▶ Galvenā izvēlne iespējota | Atver Menu (Izvēlne) funkcijas. |
|  | ▲ Galvenā izvēlne atspējota | Regulē monitora spilgtuma līmeni. |
| | ▲ Galvenā izvēlne iespējota | Izslēdz monitoru. |
| | ▼ Galvenā izvēlne atspējota | Regulē monitora spilgtuma līmeni. |
| | ▼ Galvenā izvēlne iespējota | Atver funkciju Game Mode (Spēļu režīms) . |

Galvenās izvēlnes funkcijas

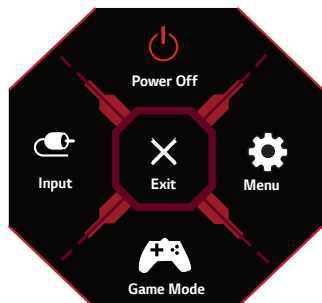

| Galvenā izvēlne | Apraksts |
|---------------------------------|--------------------------------|
| Input (Ievade) | Iestata ievades režīmu. |
| Power Off (Izslēgšana) | Izslēdz monitoru. |
| Menu (Izvēlne) | Konfigurē ekrāna iestatījumus. |
| Game Mode (Spēļu režīms) | Iestata spēļu režīmu spēlēm. |
| Exit (Iziet) | Iziet no galvenās izvēlnes. |

Lietotāja iestatījumi

Izvēlnes iestatījumi

- 1 Lai apskatītu iestatījumu izvēlni, nospiediet kursorsviras pogu monitora apakšā un pēc tam ieejiet **Menu (Izvēlne)**.
- 2 Konfigurējiet opcijas, virzot kursorsviru augšup/ lejup/ pa kreisi/ pa labi.
- 3 Lai atgrieztos augšējos iestatījumos vai uzstādītu citus iestatījumu parametrus, pārvietojiet kursorsviru uz ◀ vai nospiediet (⌂).
- 4 Ja vēlaties iziet no iestatījumu izvēlnes, pārvietojiet kursorsviru uz ◀, līdz jūs izejat.



Game Mode (Spēļu režīms)



Game Adjust (Spēļu pielāgošana)



Picture Adjust (Attēla regulēšana)



Input (Ievade)





General (Vispārīgi)

Game Mode (Spēļu režīms) SDR (Non-HDR) signālam.

| Menu (Izvēlne) > Game Mode (Spēļu režīms) | | Apraksts |
|---|---------------------------|--|
| Game Mode (Spēļu režīms) | Gamer 1 (1. spēlētājs) | Šajā režīmā lietotāji var pielāgot elementus, tostarp ar spēli saistītas opcijas. |
| | Gamer 2 (2. spēlētājs) | Gamer 1 (1. spēlētājs) un Gamer 2 (2. spēlētājs) attēla režīmi ļauj saglabāt divus pielāgotu displeja iestatījumu komplektus, tostarp ar spēli saistītas iestatīšanas opcijas. |
| | FPS | Šis režīms ir optimizēts FPS spēlēm. Tas ir piemērots ļoti tumšām FPS spēlēm. |
| | RTS | Šis režīms ir optimizēts RTS spēlēm. |
| | Vivid | Spilgtām krāsām pielāgots ekrāns. |
| | Reader (Lasītājs) | Optimizē ekrānu dokumentu skatīšanai. Jūs varat padarīt ekrānu gaišāku iestatījumu izvēlnē. |
| | HDR Effect | Optimizē ekrānu augstas dinamikas attēlam. |
| | sRGB | Standarta RGB krāsu vieta monitoram un printerim. |

Game Mode (Spēļu režīms) HDR signālam.

| Menu (Izvēlne) > Game Mode (Spēļu režīms) | | Apraksts |
|---|--|--|
| Game Mode (Spēļu režīms) | Gamer 1 (1. spēlētājs) | Šajā režīmā lietotāji var pielāgot elementus, tostarp ar spēli saistītas opcijas. |
| | Gamer 2 (2. spēlētājs) | Gamer 1 (1. spēlētājs) un Gamer 2 (2. spēlētājs) attēla režīmi ļauj saglabāt divus pielāgotu displeja iestatījumu komplektus, tostarp ar spēli saistītas iestatīšanas opcijas. |
| | FPS | Šis režīms ir optimizēts FPS spēlēm. Tas ir piemērots ļoti tumšām FPS spēlēm. |
| | RTS | Šis režīms ir optimizēts RTS spēlēm. |
| | Vivid | Spilgtām krāsām pielāgots ekrāns. |
| |  PIEZĪME <ul style="list-style-type: none"> Atkarībā no Windows 10 operētājsistēmas iestatījumiem HDR saturs var nedarboties pareizi. Pārbaudiet, vai Windows HDR ir On / Off (ieslēgts / izslēgts). Atkarībā no grafikas veiktspējas, kad HDR funkcija ir ieslēgta, raksturs vai attēla kvalitāte var būt slikta. Atkarībā no grafikas veiktspējas ekrāns var mirgot vai salūzt, kad tiek ieslēgta HDR funkcija, kad tiek mainīts monitora vai barošanas on / off (ieslēgšanas / izslēgšanas) stāvoklis. | |

| Menu (Izvēlne) > Game Adjust (Spēļu pielāgošana) | | Apraksts | |
|--|---------------------------|---|--|
| Game Adjust (Spēļu pielāgošana) | Overclock (Virstaktēšana) | On (Ieslēgt) | Iestata Overclock (Virstaktēšana) uz augstāku atsvaidzes intensitāti nekā reklamētajā paneļa specifikācijā. |
| | | Off (Izslēgt) | Atspējo Overclock (Virstaktēšana) uzlabošanas funkciju. |
| | |  PIEZĪME <ul style="list-style-type: none"> • Kad monitors tiek palaists atkārtoti, nomainiet maksimālās atsvaidzes intensitātes iestatījumu GPU vadības panelī. • Anormāla ekrāna displeja gadījumā izslēdziet Overclock (Virstaktēšana) iestatījumu. • Šo funkciju var lietot, tikai izmantojot DisplayPort. • Overclock (Virstaktēšana) funkcijas/veiktspēja var atšķirties atkarībā no grafiskās kartes vai spēļu satura. • Mēs negarantējam funkcijas veiktspēju un neesam atbildīgi par blakusefektiem, kas var rasties tās aktivizēšanas dēļ. | |



| | | | | | |
|---|--|--|---------------------|---|----------------------|
| Game Adjust (Spēļu pielāgošana) | Adaptive-Sync | Nodrošina viengabala un dabiskus attēlus, sinhronizējot ieejas signāla vertikālo frekvenci ar izejas signāla vertikālo frekvenci. | | | |
| | |  UZMANĪBU! <ul style="list-style-type: none"> • HDMI ieejā izvēlnes nosaukums atainojas kā AMD FreeSync Tier apstiprināts nosaukums Adaptive-Sync vietā. (FreeSync / FreeSync Premium / FreeSync Premium Pro) • Atbalstītais interfeiss: DisplayPort (Adaptive-Sync), HDMI (FreeSync). • Atbalstītās Grafikas karte: Grafiskā karte, kas atbalstīs NVIDIA's G-SYNC vai AMD's FreeSync ir nepieciešams. • Atbalstītā versija: Pārlicinieties, vai esat veikuši atjauninājumus grafiskās kartes draiverim uz tā jaunāko versiju. • Par vairāk detaļas informāciju, atsaukties uz NVIDIA tīmekļvietnē (www.nvidia.com) un AMD tīmekļvietnē (www.amd.com). | | | |
| | | <table border="1"> <tr> <td>On (Ieslēgt)</td> <td>Adaptive-Sync funkcija ieslēgta.</td> </tr> <tr> <td>Off (Izslēgt)</td> <td>Adaptive-Sync funkcija izslēgta.</td> </tr> </table> | On (Ieslēgt) | Adaptive-Sync funkcija ieslēgta. | Off (Izslēgt) |
| | On (Ieslēgt) | Adaptive-Sync funkcija ieslēgta. | | | |
| Off (Izslēgt) | Adaptive-Sync funkcija izslēgta. | | | | |
| Black Stabilizer (Melnā stabilizators) | <p>Jūs varat regulēt melnās krāsas kontrastu, lai uzlabotu redzamību tumšās ainās.</p> <p>Jūs varat viegli atšķirt priekšmetus tumšā spēļu ekrānā.</p> | | | | |



| | | | |
|--|--|---|---|
| Game Adjust (Spēļu pielāgošana) | Response Time (Reakcijas laiks) | Iestata parādīto attēlu reakcijas laiku, ņemot vērā ekrāna ātrumu. Parastā vidē ieteicams izmantot iestatījumu Fast (Ātrs) . Ja ir ātra attēlu nomainīšana, ieteicams izmantot iestatījumu Faster (ātrāk) . Iestatījums Faster (ātrāk) var izraisīt attēla aizturēšanu. | |
| | | Faster (Ātrāk) | Iestata Faster (ātrāk) reakcijas laiku. |
| | | Fast (Ātrs) | Iestata Fast (Ātrs) reakcijas laiku. |
| | | Normal (Normāls) | Iestata Normal (Normāls) reakcijas laiku. |
| | | Off (Izslēgt) | Neizmanto reakcijas laika uzlabošanas funkciju. |
| | Cross Hair (Tēmeklis) | Tēmeklis nodrošina atzīmi ekrāna centrā, spēlējot šaušanas (FPS) spēles. Lietotāji var izvēlēties vienu no četriem dažādiem tēmekļiem atbilstoši spēles videi. • Kad monitors ir izslēgts vai atrodas enerģijas taupīšanas režīmā, tēmekļa funkcija tiek automātiski izslēgta. | |
| | Game Reset (Spēļu atiestate) | No | Atceļ atļasi. |
| | Yes | Atjauno noklusējuma iestatījumus. | |

| Menu (Izvēlne) > Picture Adjust (Attēla regulēšana) | | Apraksts | |
|---|---------------------------------------|--|---|
| Picture Adjust (Attēla regulēšana) | Brightness | Pielāgo ekrāna spilgtumu. | |
| | Contrast | Pielāgo ekrāna kontrastu. | |
| | Sharpness (Asums) | Regulē ekrāna asumu. | |
| | Gamma | Mode 1, Mode 2, Mode 3 | Jo augstāka gammas vērtība, jo tumšāks ir attēls. Jo zemāka gammas vērtība, jo gaišāks ir attēls. |
| | | Mode 4 | Ja nevēlaties regulēt gamma iestatījumus, izvēlieties Mode 4. |
| | Color Temp (Krāsu temperatūra) | Custom (Pielāgots) | Lietotājs to var noregulēt uz sarkanu, zaļu vai zilu. |
| | | Warm (Silts) | Iestata ekrāna krāsu sarkanīgā tonī. |
| | | Medium (Vidējs) | Iestata ekrāna krāsu sarkanīgā un zilganā tonī. |
| | | Cool (Vēss) | Iestata ekrāna krāsu zilganā tonī. |
| | Manual | Lietotājs var precīzi regulēt krāsu temperatūru. | |
| | R/G/B | Attēla krāsu var pielāgot izmantojot Red (Sarkans) , Green (Zaļš) un Blue (Zils) krāsu. | |
| | Six Color (Sešas krāsas) | Nodrošina krāsu atbilstību lietotāja vajadzībām, regulējot sešas krāsas (Red, Green, Blue, Cyan, Magenta, Yellow) un to piesātinājumu un saglabājot iestatījumus. | |
| Hue (Nokrāsa) | | Regulē ekrāna toni. | |
| Saturation (Piesātinājums) | | Regulē ekrāna krāsu piesātinājumu. Jo zemāka ir vērtība, jo krāsas kļūst mazāk piesātinātas un gaišākas. Jo lielāka ir vērtība, jo krāsas kļūst vairāk piesātinātas un tumšākas. | |

| | | | |
|---------------------------------------|-------------------------------------|---|--|
| Picture Adjust (Attēla regulēšana) | Black level (Melnās krāsas līmenis) | Iestata nobīdes līmeni (tikai HDMI). • Offset (Nobīde): videosignālā šī ir tumšākā krāsa, kādu var parādīt monitorā. | |
| | | High (Augsts) | Uztur pašreizējo ekrāna kontrastu. |
| | DFC | Low (Zems) | Samazina melnās krāsas līmeni un palielina baltās krāsas līmeni ekrāna pašreizējā kontrasta attiecībā. |
| | | On (Ieslēgt) | Automātiski pielāgo spilgtumu atbilstoši ekrānam. |
| | Picture Reset (Attēla atiestate) | Off (Izslēgt) | Izslēdz funkciju DFC . |
| | | No | Atceļ atlasī. |
| | | Yes | Atjauno noklusējuma iestatījumus. |

| Menu (Izvēlne) > Input (Ievade) | | Apraksts | |
|---------------------------------|-------------------------------|--|--|
| Input (Ievade) | Input List (Ieeju saraksts) | Atlasa ieejas režīmu. | |
| | Aspect Ratio (Attēla formāts) | Regulē ekrāna malu attiecību. | |
| | | Full Wide (Pilns platums) | Parāda video platekrāna režīmā neatkarīgi no video signāla ieejas. |
| | | Original (Oriģināls) | Parāda video atbilstoši ieejas video signāla skata koeficientam. |
| | |  PIEZĪME <ul style="list-style-type: none"> Displejs var izskatīties vienādi, ja ir izvēlēta iespēja Full Wide (Pilns platums) vai Original (Oriģināls) ar ieteicamo izšķirtspēju. (3440 x 1440) | |
| | Auto Input Switch | Kad automātiskās ievades slēdzis ir uzstādīts uz On (ieslēgts), ekrāns automātiski pārslēgsies uz jauno ievadi, kad tas ar to savienosies. | |
| | | On (Ieslēgt) | Ieslēgt Auto Input Switch . |
| | | Off (Izslēgt) | Izslēgt Auto Input Switch . |

| Menu (Izvēlne) > General (Vispārīgi) | | Apraksts | | |
|--|--|--|--|--|
| General (Vispārīgi) | Language (Valoda) | Iestata izvēlnes ekrānu vēlamajā valodā. | | |
| | SMART ENERGY SAVING | High (Augsts) | Taupa enerģiju, lietojot augstas efektivitātes SMART ENERGY SAVING funkciju. | |
| | | Low (Zems) | Taupa enerģiju, lietojot zemas efektivitātes SMART ENERGY SAVING funkciju. | |
| | | Off (Izslēgt) | Atspējo SMART ENERGY SAVING funkciju. | |
| | |  PIEZĪME <ul style="list-style-type: none"> Enerģijas taupīšanas datu vērtība var atšķirties atkarībā no paneļa ražotāja un paneļa. Ja parametram SMART ENERGY SAVING ir atlasīta opcija High (Augsts) vai Low (Zems), monitora spilgtums atkarībā no avota kļūst mazāks vai lielāks. | | |
| | Power LED (Barošanas LED) | On (Ieslēgt) | Barošanas LED tiek automātiski ieslēgts. <ul style="list-style-type: none"> Režims ieslēgts: Sarkans Miega režīmā (Gaidīšanas režīms): Mirgojoši Sarkans Izslēgts režīms: Izslēgt | |
| | | Off (Izslēgt) | Barošanas LED tiek izslēgts. | |
| | Automatic Standby (Automātiskā gaidstāve) | Funkcija, kas automātiski izslēdz monitoru, ja ekrānā noteiktu laika periodu netiek veikta nekāda kustība. Automātiskās izslēgšanas funkcijai varat iestatīt taimerī. (Off (Izslēgt) , 4H , 6H , vai 8H) | | |
| | HDMI Compatibility Mode | HDMI Compability Mode (HDMI saderības režīms) funkcija var indificēt mantojuma aprīkojumu, kas neatbalsta HDMI 2.0. | | |
| | | On (Ieslēgt) | Ieslēgt HDMI Compatibility Mode (HDMI saderības režīms). | |
| Off (Izslēgt) | | Izslēgt HDMI Compatibility Mode (HDMI saderības režīms). | | |
|  PIEZĪME <ul style="list-style-type: none"> Ja pieslēgtā ierīce neatbalsta HDMI Compatibility Mode (HDMI saderības režīms), ekrāns vai skaņa var nedarboties pareizi. Dažas vecākas grafikas kartes neatbalsta HDMI 2.0, bet Jūs varat izvēlēties HDMI 2.0 izšķirtspēju loga vadības panelī. Tas var izraisīt ekrāna nenormālu atspoguļojumu. | | | | |
| DisplayPort Version (Displeja porta versija) | Please set the DisplayPort version to match the version of the connected external device(1.4,1.2 and 1.1) . If you want to use the HDR, select the DP version to 1.4 . | | | |

| | | | |
|------------------------|--|--|---|
| General (Vispārīgi) | Variable Backlight (Mainīgs Fona Apgaisojums) | nodrošina aptumšošanas efektus atkarībā no spēles vai video satura. | |
| | | Faster (Ātrāku) | Vēlams izmantot PC spēļu izklaidei. |
| | | Fast (Ātrs) | Vēlams izmantot spēļu konsoļu izklaidei. |
| | | Normal (Normāls) | Vēlams izmantot video-satura atskaņošanai, interneta pārlūkošanai vai teksta failu apstrādāšanai. |
| | | Off (Izslēgt) | atspējo mainīgā fona apgaismojuma funkciju. |
| |  PIEZĪME <ul style="list-style-type: none"> Kad šī funkcija ir iespējota, uz tumša fona var parādīties neliels halo efekts. Tas ir normāli, un netiek uzskatīts par darbības traucējumiem. Šī funkcija ir pieejama tikai HDR saturam. Ieteicams atspējot, ja nelietojat spēļu funkciju. | | |
| | Buzzer (Zummers) | Šī funkcija ļauj iestatīt skaņu, ko rada zummers, ieslēdzoties monitoram. | |
| | | On (Ieslēgt) | Iespējo monitora Buzzer (Zummers) . |
| | | Off (Izslēgt) | Atspējo monitora Buzzer (Zummers) . |
| | OSD Lock (Ekrāna displeja bloķēšana) | Šī funkcija atspējo izvēlņu pielāgojumus un konfigurāciju. | |
| | | On (Ieslēgt) | Iespējo OSD Lock (Ekrāna displeja bloķēšana) . |
| | | Off (Izslēgt) | Atspējo OSD Lock (Ekrāna displeja bloķēšana) . |
| | |  PIEZĪME <ul style="list-style-type: none"> Tiek atspējotas visas funkcijas, izņemot Brightness (Spilgtums), Contrast sadaļā Picture Adjust (Attēla regulēšana), Input (Ievade), OSD Lock (ekrāna displeja bloķēšanu) un Information (informāciju) sadaļā General (Vispārīgi). | |
| | Information (Informācija) | Displeja informācijā tiks parādīts Total Power On Time (kopējais ieslēgšanas laiks), Resolution (izšķirtspēja). | |
| | Reset to Initial Settings | No | Atceļ atpakaļ. |
| Yes | | Atjauno noklusējuma iestatījumus. | |

PROBLĒMU NOVĒRŠANA

| Ekrānā nekas nav redzams. | |
|---|--|
| Vai ir pievienots monitora strāvas vads? | <ul style="list-style-type: none"> Pārbaudiet, vai strāvas vads ir pareizi pievienots kontaktligzdai. |
| Vai barošanas LED lampiņa deg? | <ul style="list-style-type: none"> Pārbaudiet strāvas vada savienojumu un nospiediet barošanas pogu. |
| Vai ir ieslēgta barošana un barošanas LED indikators ir sarkans? | <ul style="list-style-type: none"> Pārbaudiet, vai pievienotais ieejas avots ir iespējots (Menu (Izvēlne) — Input (Ievade)). |
| Vai barošanas LED lampiņa mirgo? | <ul style="list-style-type: none"> Ja monitors darbojas enerģijas taupīšanas režīmā, pakustiniet peli vai nospiediet jebkuru tastatūras taustiņu, lai ieslēgtu displeju. Pārbaudiet, vai dators ir ieslēgts. |
| Vai tiek rādīts ziņojums The screen is not currently set to the recommended resolution. If you have no video or the screen flickers, see the troubleshooting guide in the product owner's manual. (Ekrānā pašlaik nav iestatīta ieteicamā izšķirtspēja. Ja video netiek rādīts vai ekrānā ir mirgoņa, skatiet problēmu novēršanas ceļvedi produkta lietošanas rokasgrāmatā.) ? | <ul style="list-style-type: none"> Tā notiek, ja signāli no datora (grafikas kartes) ir ārpus monitora ieteicamā horizontālās vai vertikālās frekvences diapazona. Skatiet šīs rokasgrāmatas nodaļu Izstrādājuma specifikācija, lai iestatītu atbilstošu frekvenci. |
| Vai ir redzams ziņojums No Signal (Nav signāla) ? | <ul style="list-style-type: none"> Tas tiek parādīts, ja trūkst signālu kabeļa starp datoru un monitoru vai tas ir atvienots. Pārbaudiet kabeli un savienojiet to no jauna. |
| Vai instalējāt ekrāna draiveri? | <ul style="list-style-type: none"> Noteikti instalējiet displeja draiveri no mūsu tīmekļa vietnes: http://www.lg.com. Pārliecinieties, ka grafikas karte atbalsta funkciju Plug and Play. |

| Dažas funkcijas ir atspējotas. | |
|---|---|
| Vai, nospiežot Menu (Izvēlne) pogu, kādas no funkcijām nav pieejamas? | <ul style="list-style-type: none"> Ekrāna displejs ir bloķēts. Dodieties uz Menu (Izvēlne) > General (Vispārīgi) un iestatiet OSD Lock (Ekrāna displeja bloķēšana) uz Off (Izslēgt). |

| Ekrānā tiek aizturēts attēls. | |
|---|--|
| Vai attēla aizturēšana notiek pat tad, ja monitors ir izslēgts? | <ul style="list-style-type: none"> • Ilgstoša nekustīga attēla rādīšana var bojāt ekrānu, radot attēla aizturēšanu. • Lai pagarinātu monitora kalpošanas laiku, izmantojiet ekrānsaudzētāju. |

| Ekrāna displejs ir nestabils un raustās. / Monitorā parādītie attēli atstāj ēnu pēdas. | |
|--|--|
| Vai atlasījāt atbilstošu izšķirtspēju? | <ul style="list-style-type: none"> • Ja atlasītā izšķirtspēja ir HDMI 1080i 60/50 Hz (rindpārlece), ekrānā var būt ņirboņa. Nomainiet izšķirtspēju uz 1080p vai ieteicamo izšķirtspēju. |

PIEZĪME

- Vertikālā frekvence: lai parādītu attēlu, ekrāns jāatsvaidzina neskaitāmas reizes sekundē, kā dienasgaismas spuldze. Skaitu, cik reižu sekundē ekrāns tiek atsvaidzināts, sauc par vertikālo frekvenci jeb atsvaidzes intensitāti, ko izsaka hercos (Hz).
- Horizontālā frekvence: laiku, kāds nepieciešams, lai parādītu vienu horizontālo joslu, sauc par horizontālo ciklu. Ja 1 tiek dalīts ar horizontālo intervālu, rezultātā iegūst sekundē attēloto horizontālo līniju skaitu. To sauc par horizontālo frekvenci, ko attēlo kHz.
- Pārbaudiet, vai grafikas kartes izšķirtspēja vai frekvence ir monitoram pieļaujamajā diapazonā, un iestatiet ieteicamo (optimālo) izšķirtspēju, Windows sistēmā izvēloties **Vadības panelis > Displejs > Menu (Izvēlne)**. (Iestatījumi var atšķirties atkarībā no izmantotās operētājsistēmas.)
- Ja grafikas karti nevar iestatīt ieteicamajā (optimālajā) izšķirtspējā, teksts var būt izplūdis, ekrāns var būt neskaidrs, var tikt rādīts apgriezts displeja apgabals vai arī displejs var būt nevienāds.
- Iestatīšanas metodes var atšķirties atkarībā no datora vai operētājsistēmas, un daļa izšķirtspēju var nebūt pieejamas atkarībā no grafikas kartes veiktspējas. Šādā gadījumā sazinieties ar datora vai grafiskās kartes ražotāju, lai saņemtu palīdzību.
- Dažas grafikas kartes var neatbalstīt 3440 x 1440 izšķirtspēju. Ja izšķirtspēju nevar parādīt, sazinieties ar grafikas kartes ražotāju.

| Displeja krāsa nav pareiza. | |
|--|--|
| Vai izskatās, ka displejam trūkst krāsu (16 krāsas)? | <ul style="list-style-type: none"> Iestatiet krāsu uz 24 bitiem (dabiska krāsa) vai vairāk. Izmantojot Windows, dodieties uz Vadības panelis > Displejs > Menu (Izvēlne) > Krāsu kvalitāte. (Iestatījumi var atšķirties atkarībā no izmantotās operētājsistēmas.) |
| Vai displeja krāsa šķiet nestabila vai vienkrāsaina? | <ul style="list-style-type: none"> Pārbaudiet, vai signāla kabelis ir pievienots pareizi. Atkārtoti pievienojiet kabeli vai atkārtoti ievietojiet datora grafikas karti. |
| Vai ekrānā ir redzami punkti? | <ul style="list-style-type: none"> Izmantojot monitoru, ekrānā var parādīties pikseļu punkti (sarkani, zaļi, zili, balti vai melni). LCD ekrānam tas ir normāli. Tā nav kļūda, un tas nav saistīts ar monitora veiktspēju. |

| No austiņu porta netiek izvadīta skaņa. | |
|---|---|
| Vai attēli tiek rādīti, izmantojot DP (DisplayPort) vai HDMI ieeju, bez skaņas? | <ul style="list-style-type: none"> Pārbaudiet, ka austiņu porta savienojumi ir atbilstoši izveidoti. Mēģiniet palielināt skaļumu, izmantojot kursorsviru. Iestatiet datora audio izeju uz monitoru, ko lietojat. Izmantojot Microsoft Windows, atveriet Vadības panelis > Aparatūra un skaņa > Skaņa > iestatiet monitoru kā noklusējuma ierīci. (Iestatījumi var atšķirties atkarībā no izmantotās operētājsistēmas.) |

IZSTRĀDĀJUMA SPECIFIKĀCIJA

| | | | |
|------------------------------------|--|---|-------------------------|
| LCD ekrāns | Tips | TFT (plānkārtiņu tranzistors) LCD (šķidro kristālu displeja) ekrāns | |
| | Krāsu dziļums | HDMI | Atbalsta 10 bitu krāsu. |
| | | DP (DisplayPort) | Atbalsta 10 bitu krāsu. |
| | Pikseļu iestatne | 0,2325 mm x 0,2325 mm | |
| Izšķirtspēja | Maksimālā izšķirtspēja | DP:3440 x 1440 @ 144Hz DP:3440 x 1440 @ 160Hz (Overclock (Virstaktēšana): On (ieslēgt)) HDMI:3440 x 1440 @ 85Hz | |
| | Ieteicamā izšķirtspēja | DP:3440 x 1440 @ 144Hz HDMI:3440 x 1440 @ 85Hz | |
| Barošanas avoti | Enerģijas vērtējums | 19 V --- 5,0 A | |
| | Strāvas patēriņš (parasti) | Darbības režīms: 72 W (Parasti)* Miega režīmā (Gaidīšanas režīms): ≤ 0,5 W ** Izslēgts režīms: ≤ 0,3 W | |
| | | | |
| Maiņstrāvas/ līdzstrāvas adapteris | ADS-110CL-19-3 190110G, SHENZHEN HONOR ELECTRONIC ražojums Vai ADS-120QL-19A-3 190110E, SHENZHEN HONOR ELECTRONIC ražojums Izvade: 19 V --- 5,79 A | | |
| Vides apstākļi | Darba apstākļi | Temperatūra | 0 °C līdz 40 °C |
| | | Mitrums | Mazāk par 80 % |
| | Uzglabāšanas apstākļi | Temperatūra | -20 °C līdz 60 °C |
| | | Mitrums | Mazāk par 85 % |

| | | |
|------------------------|--|----------------------------|
| Izmēri | Monitora izmēri (platums x augstums x dziļums) | |
| | Ar statīvu | 819,2 x 574,1 x 312,2 (mm) |
| | Bez statīva | 819,2 x 361,6 x 104,4 (mm) |
| Svars (bez iepakojuma) | Ar statīvu | 7,6 kg |
| | Bez statīva | 5,5 kg |

Specifikācijas var tikt mainītas bez iepriekšēja brīdinājuma.

Jaudas patēriņa līmenis var būt atšķirīgs operatīvā stāvokļa un monitora iestatījuma gadījumā.

* Režīma "ieslēgts" enerģijas patēriņš ir izmērīts ar LGE testa standartu (pilns baltā raksts, maksimāla izšķirtspēja).

** Pāris minūšu laikā monitors pārslēdzas uz miega režīms (maksimāli 5 minūtes).

Rūpnīcas atbalsta režīms

(Priekšiestatījumu režīms, HDMI/ DisplayPort PC)

| Priekšiestatījumu režīms | Horizontālā frekvence (kHz) | Vertikālā frekvence (Hz) | Polaritāte (H/V) | Piezīmes |
|--------------------------|-----------------------------|--------------------------|------------------|---|
| 640 x 480 | 31,469 | 59,94 | -/- | |
| 800 x 600 | 37,879 | 60,317 | +/+ | |
| 1024 x 768 | 48,363 | 60,0 | -/- | |
| 1152 x 864 | 54,347 | 60,05 | +/+ | |
| 1280 x 720 | 45 | 60 | +/+ | |
| 1280 x 800 | 49,702 | 59,81 | -/+ | |
| 1280 x 1024 | 63,981 | 60,02 | +/+ | |
| 1280 x 1024 | 79,976 | 75,025 | +/+ | |
| 1600 x 900 | 60,00 | 60,00 | +/+ | |
| 1680 x 1050 | 65,29 | 59,954 | -/+ | |
| 1920 x 1080 | 67,50 | 60 | +/- | |
| 1920 x 1080 | 83,894 | 74,973 | +/- | |
| 3440 x 1440 | 43,83 | 30,00 | +/- | HDMI Compatibility Mode (HDMI saderības režīms) : On (ieslēgt) |
| 3440 x 1440 | 74,60 | 50,00 | +/- | Tikai HDMI |
| 3440 x 1440 | 89,52 | 60,00 | +/- | Tikai DisplayPort |
| 3440 x 1440 | 128,69 | 85,00 | +/- | HDMI Compatibility Mode (HDMI saderības režīms) : Off (izslēgt) |
| 3440 x 1440 | 148,99 | 99,99 | +/- | Tikai DisplayPort |

| | | | | |
|-------------|--------|--------|-----|-------------------|
| 3440 x 1440 | 217,32 | 143,92 | +/- | Tikai DisplayPort |
| 3440 x 1440 | 241,6 | 160 | +/- | * |
| 2560 x 1440 | 183 | 120 | +/- | Tikai HDMI |
| 2560 x 1440 | 88,79 | 60 | +/- | Tikai HDMI |

* Tikai DisplayPort, **Adaptive-Sync**: On (ieslēgt), **Overclock (Virstaktēšana)**: On (ieslēgt)

Ja izmantojat ievades laika iestatīšanu, kas atrodas ārpus atbalstītās frekvences, iespējams, ka reakcijas ātrums vai attēla kvalitāte būs zema.

HDMI laiks (video)

| Rūpnīcas atbalstītais režīms (atiestatīšanas režīms) | Horizontālā frekvence (kHz) | Vertikālās izvēršes frekvence (Hz) | Piezīmes |
|---|-----------------------------|---------------------------------------|----------|
| 480p | 31,5 | 60 | |
| 720p | 45 | 60 | |
| 1080p | 67,5 | 60 | |
| 2160p | 135 | 60 | |



Produkta modelis un sērijas numurs atrodas produkta aizmugurē un vienā sānā.
Ierakstiet tos zemāk, ja jums kādreiz būs nepieciešama apkalpošana.

Modelis _____

Sērijas Nr. _____

Lai iegūtu pirmkodu priekš GPL, LGPL, MPL un citām brīvi pieejamajām licencēm, kas ietilpst šajā produktā, lūdzu dodieties uz <http://opensource.lge.com>. Kopā ar pirmkodu, visi attiecināmie licences noteikumi, garantijas noteikumi un paziņojumi par autortiesībām ir pieejami nolādēšanai.

LG Electronics arī piedāvā pirmkodu uz kompaktdiska, apmaksājot tikai summu par izplatīšanu (piemēram, maksu par mēdiju, piegādi, apstrādi). Pieteikties iespējams rakstot uz opensource@lge.com. Šis piedāvājums ir derīgs (3) gadus no produkta iegādes brīža.