

DDC

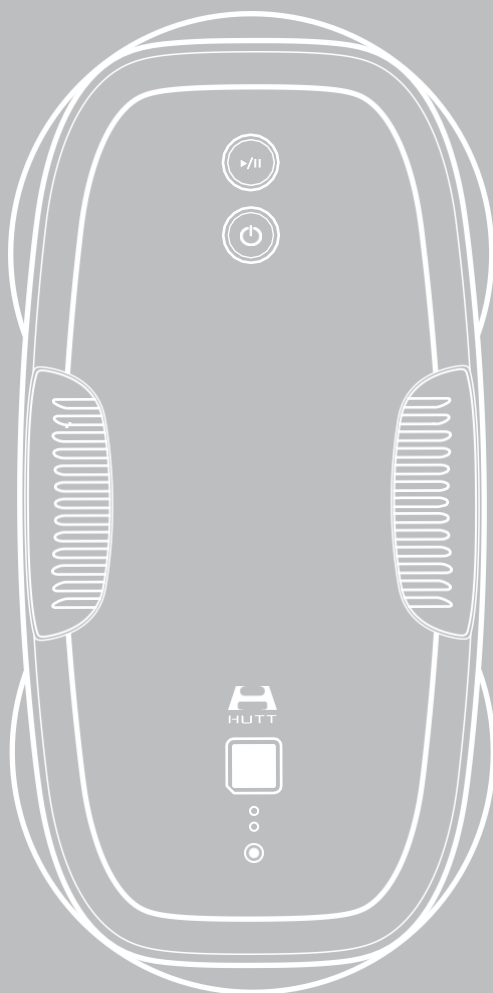

LOGU TĪRĪŠANAS ROBOTS

PRODUKTA PAMĀCĪBA
UN GARANTIJAS KARTE



www.huttwisdom.com

Paldies, ka izvēlējāties HUTT logu tīrīšanas robotu.

Pirms izmantošanas izlasiet šo rokasgrāmatu, lai nodrošinātu personīgo drošību un efektīvu produkta lietošanu.

Saturs

- 01 Produkta profils
- 02 Piederumu saraksts
- 03 Uzstādīšanas instrukcija
- 05 Instrukcijas un piesardzības pasākumi
- 06 Ceļa plānošanas instrukcijas
- 07 LED indikatori / skaņa un to nozīme
- 08 Instrukcijas par tālvadības pulti
- 09 Pamata parametri
- 09 Problēmu novēršana
- 10 Drošības jautājumi

Produkta profils

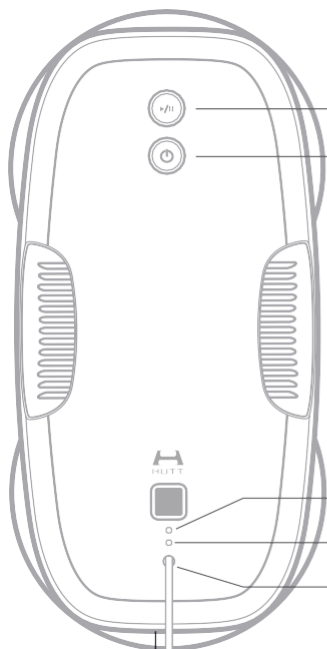

Start/Stop

Ieslēgt/Izslēgt

3 sekundes turiet nospiestu, lai ieslēgtu vai izslēgtu.

Uzlādes indikators

Statusa indikators

Strāvas vads

Skats no sāna



Drošības virves uzstādīšanas caurums

Statusa indikators (zaļš)

Statusa indikators (sarkans)

Noņemams rotējošs disks

Normālos apstākļos neatvienojiet, bet uzlieciet tieši uz tīrīšanas lupatiņas

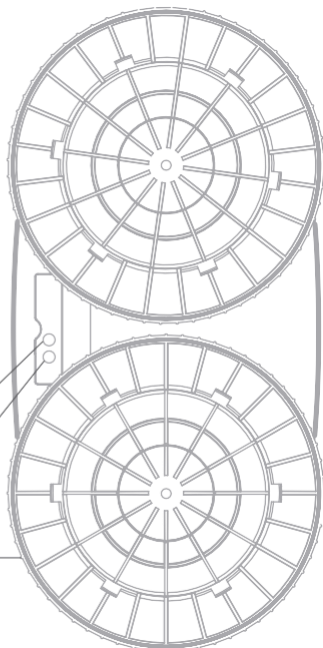

Detaļu saraksts

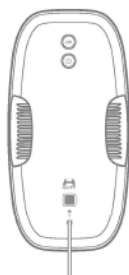

**Galvenā mašīna un
pagarinātāja vads**

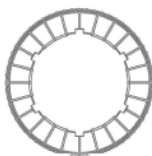

**Rotējošs
disks**



**Tālvadības
pults**

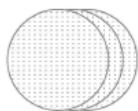

**Tīrīšanas
lupatiņa**

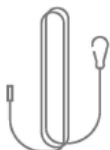

**Drošības
virve**

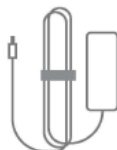

Adapteris



**Kontakt-
dakša**



**Smidzināšanas
tvertne**



**Lietošanas
rokasgrāmata**

Uzstādīšanas instrukcijas

Pārliecinieties, ka drošības virves piestiprināšanas gals ir piestiprināts pie mašīnas. Lietošanas laikā ieteicams piestiprināt bloķēšanas gredzenu pie masīva priekšmeta, ko nevar pavilkt, izmantojot piemērota garuma virvi, lai mašīna varētu strādāt.

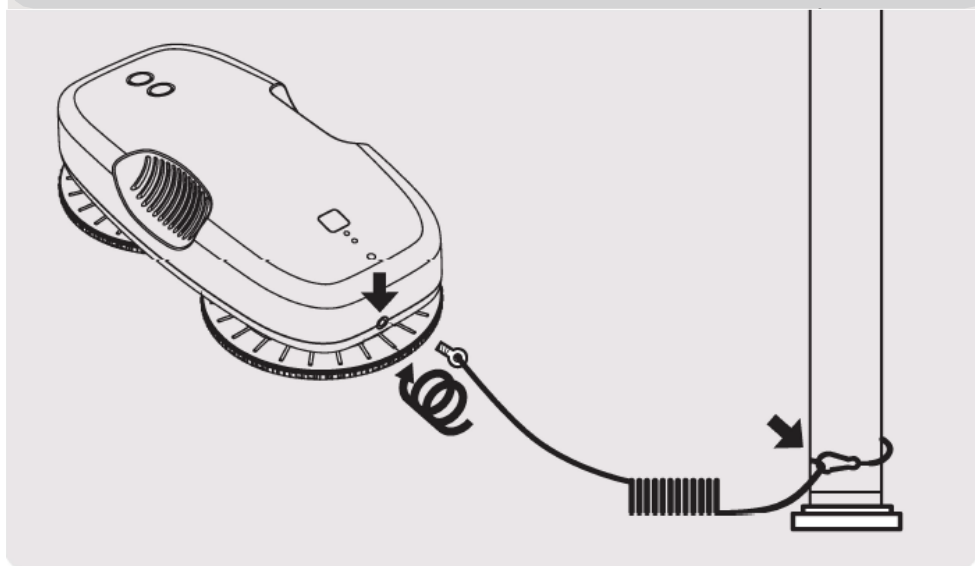

Samitriniet tīrīšanas audumu un izgrieziet to, līdz no tā netek šķidrums. Uzlieciet to uz rotējošā diska.

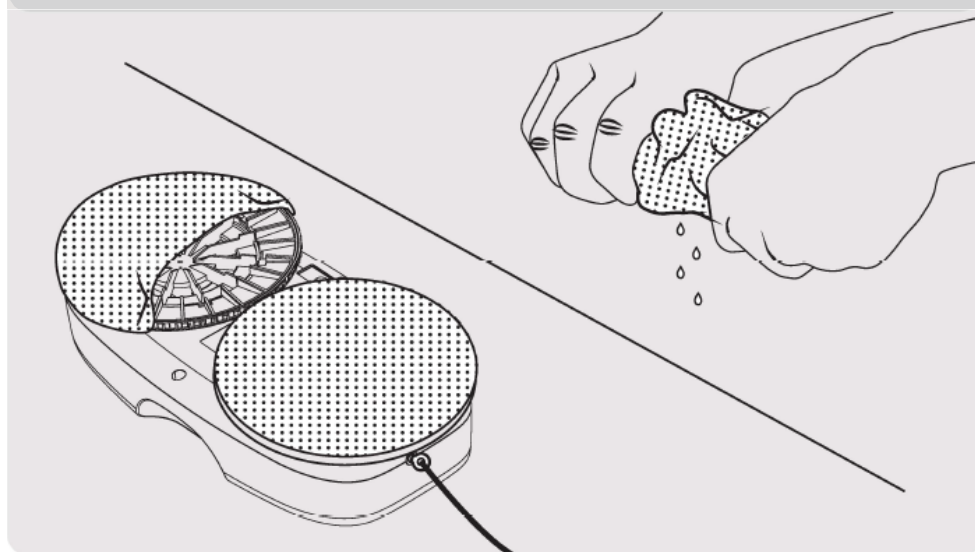

Kad rotējošais disks ir noņemts, pārlicinieties, ka pirms izmantošanas tas tiek uzlikts atpakaļ. Pēc tīrīšanas gredzena uzstādīšanas pārbaudiet, vai tas ir 360° līmenī ar mašīnu, lai nodrošinātu, ka visas bloķēšanas sprādzes ir vietā un lai izvairītos no gaisa noplūdes.

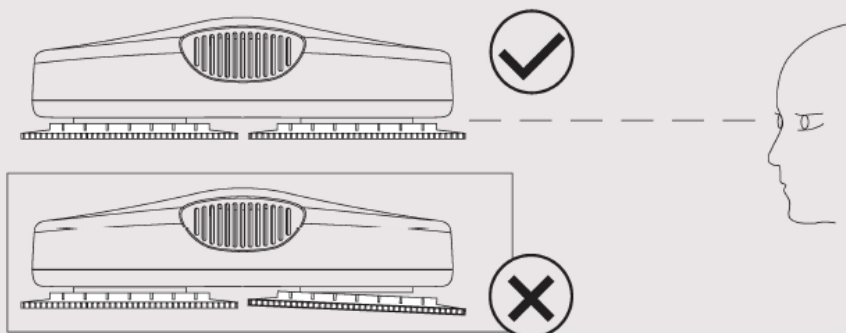

Savienojiet pagarinātā kabeļa spraudni un kabeļa adapteri. Ievietojiet spraudni adapterī un tad pievienojiet ligzdu barošanas avotam.

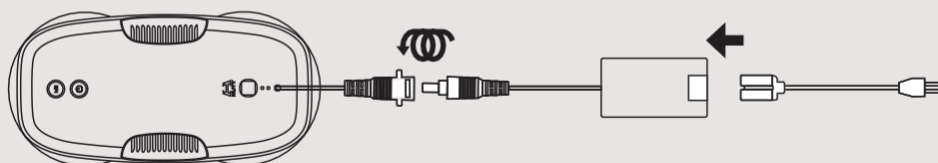

3 sekundes turiet nospiestu ieslēgšanas pogu. Novietojiet mašīnu uz loga rūts. Nospiediet Starts, lai tā sāktu strādāt.

Nenovietojiet mašīnu pārāk tuvu loga rāimim. Pārbaudiet rotējošā diska bloķēšanas sprādzi hermētiskumu, ja piesūcenkis nepiesūcas pie loga rūts.

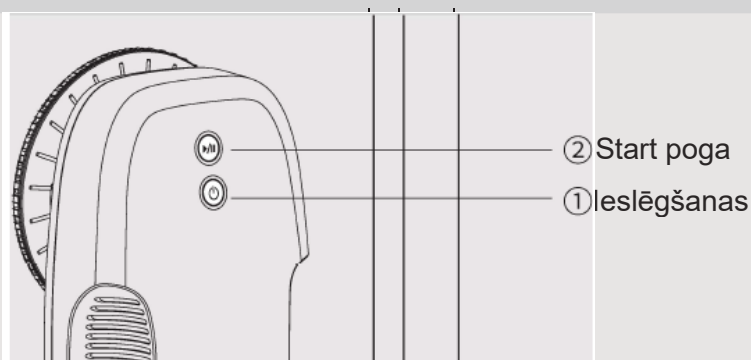

Instrukcijas un piesardzības pasākumi



Drošības virve

Pārbaudiet, vai drošības virve nav bojāta un vai tā ir droši piestiprināta pie smaga priekšmeta.



Darba vides pārbaude

Pārlicinieties, ka rūts ir sausa. Nelietojiet lietainās dienās vai kad rūts ir slapja un miglaina.

Nelietojiet to uz saplīsuša vai ieplaisājuša stikla.

Ja ierīce darbojas augstumā uz loga rūts ārpusē, uz zemes zem ierīces jāizvieto drošības brīdinājums, lai novērstu nejaušus miesas bojājumus.



Sausā tīrīšana un mitrā slaucīšana

Ja uz rūts ir daudz smilšu un putekļu, vispirms izmantojiet sauso tīrīšanas lupatiņu; Parastus netīrumus var tieši noslaucīt ar tīrīšanas lupatiņu, vispirms to samitrinot un pēc tam to izgriežot pirms uzstādīšanas;

Ja braucot uz augšu mašīna slīd, uzlieciet sausu lupatiņu, samitriniet to ar 2-3 smidzinājumiem tīra ūdens no izsmidzināšanas tvertnes;

Ja uz maza laukuma ir noturīgi traipi, noslaukiet to atkārtoti, vadot mašīnu ar tālvadības pulti.



Ieslēgšana

①Pārlicinieties, ka strāvas vads un kontaktdakša ir pievienoti.

②Turiet nospiešu (3 sekundes) ieslēgšanas pogu, lai ieslēgtu mašīnu, un pārlicinieties, ka ventilators griežas, un novietojiet mašīnu pietiekami tālu prom no loga rāmja.

③Pirms atlaist mašīnu, pārlicinieties, ka tā ir piestiprināta pie rūts.

④ Nospiediet ieslēgšanas pogu, lai aktivizētu mašīnas kustību.



Mašīnas noņemšana

①Kad mašīna vēl darbojas, ar vienu roku turiet drošības virvi, un ar otru roku turiet mašīnu, turot nospiešu ieslēgšanas pogu, lai to noņemtu.

② Ja nevarat ar roku pieskarties mašīnai un nav tālvadības pults, velciet drošības virvi tuvu stiklam, lēnām velciet mašīnu atpakaļ vietā, kur to var sasniegt ar roku, un pēc tam noņemiet mašīnu.



Aizsardzība pret strāvas padeves atteici

Nejaušas jaudas atteices gadījumā mašīna izmantos iekšējo akumulatoru kā barošanas avotu, lai mašīna paliktu piesūkusies rūtij 20 minūtes, ko papildina brīdinājuma skaņa un gaisma. Pēc iespējas ātrāk noņemiet mašīnu.

Ceļa plānošanas instrukcijas

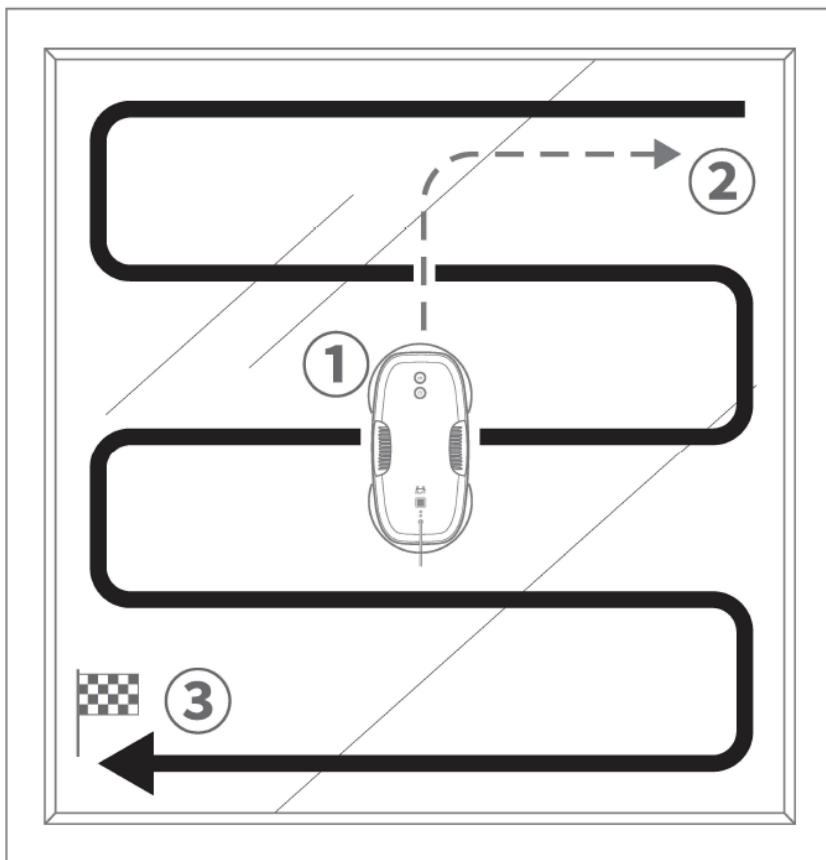

Automātiska ceļu plānošana logu tīrīšanai

- ① novietojiet mašīnu loga rūts centrā un pietiekami tālu prom no loga rāmja, nospiediet pogu Start, mašīna automātiski sāks kustēties uz augšu, pēc tam pa labi, līdz tā sasniegs loga rūts augšējo labo stūri.
- ② Kad mašīna sasniedz augšējo labo stūri, tā slauka logus no augšas uz leju, pārvietojoties pa S-formas ceļu.
- ③ Atkarībā no loga rūts formas, mašīna izmantos apakšējo kreiso vai labo stūri kā slaucīšanas beigu punktu.
- ④ Kad tīrīšana ir pabeigta, mašīna automātiski pāriet vietu, kas ir tuvu sākuma punktam, kur operators var to ērti noņemt.

LED rādījumi un to nozīme

Uzlādes indikators

Statusa indikators

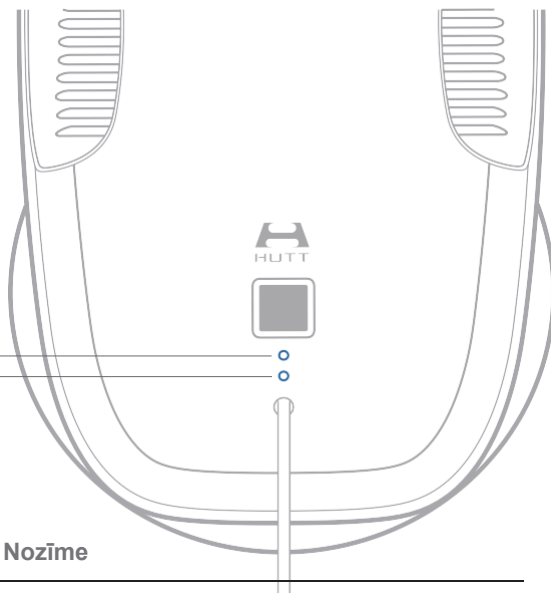

LED/ skaņa	Statuss	Nozīme
Statusa indikators	Visu laiku zaļš	Darba apstākļi ir normāli.
	Visu laiku zaļš + 3 ilgi pīkstieni	Tīrīšana ir pabeigta.
Uzlādes indikators	Visu laiku sarkans	Iebūvētās baterijas jauda ir nepietiekama. Uzlādējiet to 15 minūtes pirms ieslēgšanas
	Mirgojošs zils	Iebūvētā akumulatora uzlāde, turpiniet uzlādēšanu, ja tas kļūst sarkans, nospiežot pogu Start.
	Visu laiku zils	Iebūvētā baterija ir pilnībā uzlādēta.
Uzlādes indikators	Mirgo sarkanā krāsā	Mašīna ir izslēgta, pievienojiet to barošanas avotam vai noņemiet mašīnu; Nepietiekama piesūkšanās, pārbaudiet, vai mašīnai nav gaisa noplūde; Ja tas ir saistīts ar pārāk vāju vai pārāk spēcīgu berzi starp loga rūti un mašīnu, vajadzības gadījumā nomainiet tīrīšanas lupatiņu.
Statusa indikators	Sarkanā un zilā krāsa pārmaiņus deg	Mašīnai ir kļūme, sazinieties ar klientu apkalpošanas centru,

Instrukcijas par tālvadības pulti

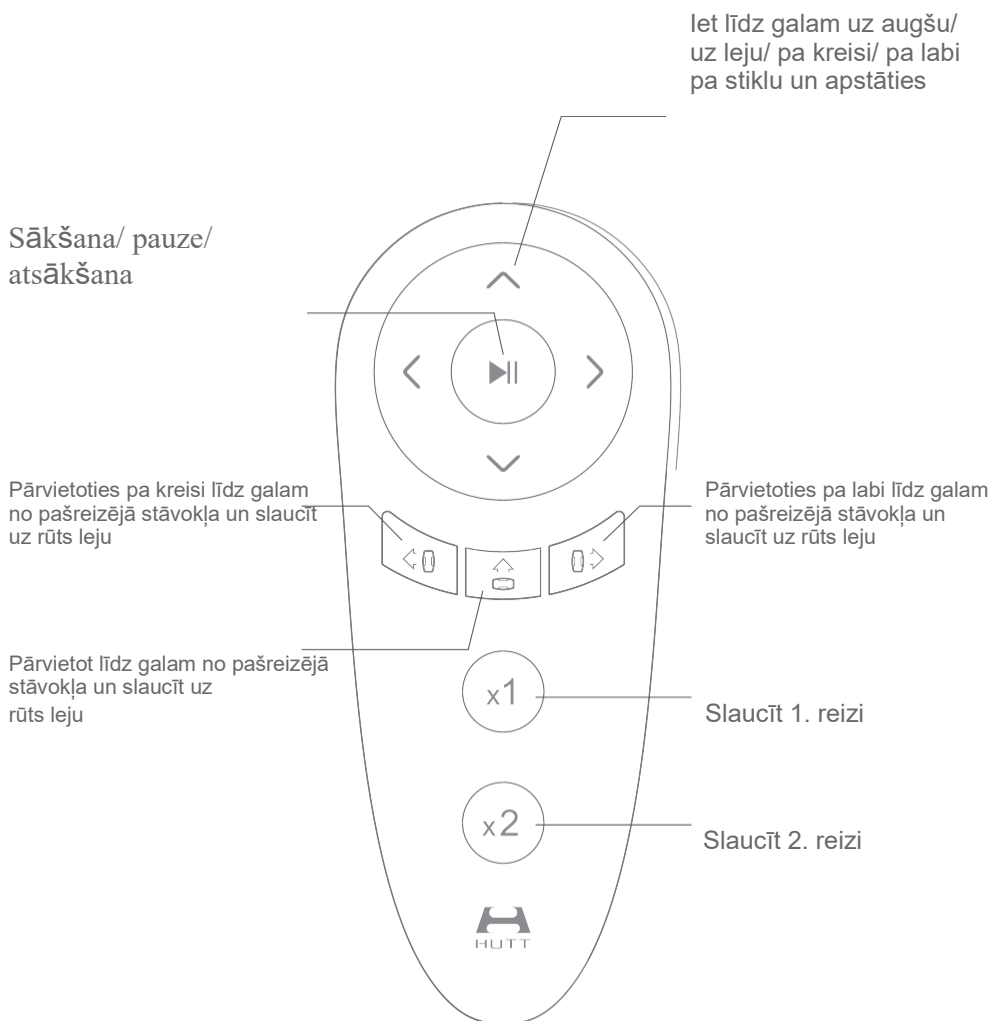

Lai izvairītos, ka bērni nepareizi lieto mašīnu, starp katrām divām komandām jānospiež poga Pause

Pamata parametri



Modeļa Nr.	DDC5/DDC55
Nominālais spriegums	24V
Nominālā jauda	90W
Trokšņa decibeli	~65db
Izmērs	290 x 135 x 85 cm
Uzlādes strāva	300mA
Akumulatora jauda aizsardzībai pret strāvas padeves atslēgumu	650mAh
Piesūkšanās uzturēšanas laiks strāvas padeves atteices gadījumā	Vismaz 20min (iebūvētās baterijas uzlāde ietekmēs adsorbcijas laiku)
Mainīgas frekvences piesūkšanās diapazons	2000~3800Pa
Minimālais laukums, kas nepieciešams izmantošanai	300x300mm

Problēmu novēršana

① Kad kļūmes gaisma mirgo sarkanā krāsā, ko papildina nepārtraukts īss "pīkstiens", pārbaudiet:

- Vai strāvas vada spraudnis nav vaļīgs vai bojāts, kā rezultātā strāvas noticis padeves traucējumus vai slikts kontakts.
- Vai loga rūts vai tīrīšanas lupatiņa ir pārāk slapja, kā rezultātā ir pārāk zems berzes spēks.
- Pārmērīga tīrīšanas lupatiņas berze, ko izraisa lipīgās vielas uz rūts.
- Vai tīrīšanas gredzens ir uzstādīts savā vietā, neveidojot gaisa noplūdi.
- Vai mašīnas virsma ir nevienmērīga, kas veido gaisa noplūdi.
- Vai iesūkšanas ieplūde ir bloķēta

② Sarkanā un zaļā kļūmes gaisma mirgo pārmaiņus, ko papildina brīdinājuma skaņa, norāda, ka mašīna strādā nenormāli. Sazinieties ar klientu apkalpošanas centru.

③ Ja mašīna nespēj noteikt augšējo loga malu, kamēr tā pārvietojas uz augšu, slīdēšanas dēļ, nospiediet pauzes pogu un izmantojiet pogas   uz tālvadības pults, lai darbinātu mašīnu un turpinātu tīrīšanu no pašreizējā stāvokļa pa kreisi/ pa labi.

④ Ja mašīna nespēj vienmērīgi pārvietoties, nomainiet tīrīšanas lupatiņu vai pārbaudiet, vai tīrīšanas riteņa skrūve nav vaļīga.

⑤ Nospiediet pauzes pogu, lai noņemtu mašīnu, ja tā automātiski nespēj beigt kustēties, kad visas loga rūts tīrīšana ir pabeigta.

Drošības jautājumi



Prasības:

- ① Pārbaudiet, vai drošības virve nav bojāta, un izmantojiet drošības virvi, lai piestiprinātu mašīnu, kad to lietojat. Veicot darbus gaisā, uz zemes jāuzstāda brīdinājums.
- ② Šo produktu nedrīkst mērcēt ūdenī.
- ③ Nelietojiet to uz iepļūsuša un bojāta stikla.
- ④ Tīrot mašīnas ārējo virsmu, mašīna ir jāslēdz, lai izvairītos no briesmām mašīnas kustības laikā.
- ⑤ Neļaujiet pirkstiem vai jebkurai ķermeņa daļai tuvu rotējošām detaļām un šī produkta atverei.
- ⑥ Izmantojiet šo produktu saskaņā ar pamācību. Sazinieties ar klientu apkalpošanas centru, ja kļūmi nevar novērst. Nelabot, ja nav saņemta atļauja, lai izvairītos no riskiem.
- ⑦ To izmanto tikai sadzīves vides tīrīšanai ar 0°~40°



Akumulators un uzlāde

- ① Neizmantojiet trešo pušu lādētāju un neizjauciet un no jauna neuzstādiet galveno dzinēju, akumulatoru un lādētāju, ja nav saņemta atļauja.
- ② Ja lādētājs ir bojāts vai saplīsis, neturpiniet to lietot. Sazinieties ar klientu apkalpošanas centru.
- ③ Novietojiet lādētāju atstatus no siltuma avota.
- ④ Ja produkts ir jāpārvadā, ieteicams izmantot oriģinālo iepakojumu un izslēgt mašīnu.
- ⑤ Ja ilgstoši neizmantojat šo produktu, pilnībā uzlādējiet un izslēdziet mašīnu un novietojiet to vēsā un sausā vietā. Uzlādējiet to vismaz reizi 3 mēnešos, lai izvairītos no akumulatora pārmērīgas akumulatora izlādes.



Ražotāja adrese

Beijing Hutt Wisdom Technology Co.,LTD

No. 432, 4th Floor, Building 12, No. 8,

XinjiekouWai Street, Xicheng District, Beijing city

Klientu apkalpošanas tālr.

+0086 400-160-8988

Partneris

biz@huttwisdom.com

Oficiālā tīmekļa vietne

www.huttwisdom.com