

**DESCRIPTION / BESCHREIBUNG / POPIS / KIRJELDUS / OPIS / APRAKSTS /
 APRAŠYMAS / A KÉSZÜLÉK RÉSZEI / OPIS / DESCRIERE / POPIS / OPIS / OPIS /
 ΠΕΡΙΓΡΑΦΗ / ΟΠΙΣ**

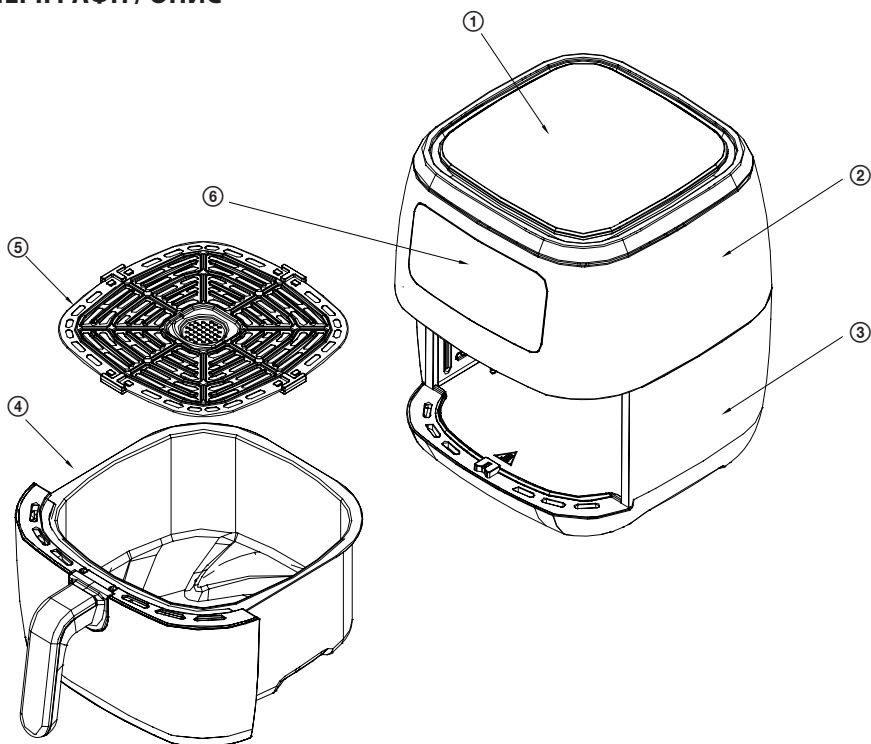

English

1. Top lid
2. Upper housing
3. Lower housing
4. Frying tank
5. Wire rack
6. Control panel

Deutsch

1. Obere Abdeckung
2. Oberer Teil der Friteuse
3. Unterer Teil der Friteuse
4. Frittierbehälter
5. Drahtgitter
6. Bedienfeld

Čeština

1. Horní kryt
2. Horní část fritézy
3. Spodní část fritézy
4. Fritovací nádoba
5. Rošt
6. Ovládací panel

Eesti keel

1. Pealmine kaas
2. Fritüüri ülemine osa
3. Fritüüri alumine osa
4. Fritüüri pott
5. Küpsetuskorv
6. Juhtpaneel

Hrvatski

- Bosanski**
1. Gornji poklopac
 2. Gornji dio friteze
 3. Donji dio friteze
 4. Posuda friteze
 5. Žičana rešetka
 6. Upravljačka ploča

Latviešu valoda

1. Augšējais vāks
2. Katla augšējā daļa
3. Katla apakšējā daļa
4. Cepšanas katls
5. Restotais režģis
6. Vadības panelis

Lietuvių kalba

1. Viršutinis dangtis
2. Viršutinė keptuvo dalis
3. Apatinė keptuvo dalis
4. Kepimo puodas
5. Grotelių lentyna
6. Valdymo skydelis

Magyar

1. Felső fedél
2. Készülék felső része
3. Készülék alsó része
4. Olajsütő edény
5. Drótröstély
6. Működtető panel

Polski

1. Pokrywa górna
2. Część górna frytownicy
3. Część dolna frytownicy
4. Pojemnik do smażenia
5. Druciany ruszt
6. Panel sterowania

DROŠĪBAS INSTRUKCIJAS

Rūpīgi izlasiet un saglabāriet turpmākai uzziņai!

Brīdinājums! Šajā rokasgrāmatā aprakstītie drošības piesardzības pasākumi un norādījumi neaptver visas iespējamās situācijas un apstākļus. Lietotājam ir jāsaprot, ka veselais saprāts, piesardzība un rūpība ir faktori, ko nevienā ierīcē nav iespējams iekļaut. Par tiem ir jāparūpējas ierīces lietotājiem(-iem). Mēs neesam atbildīgi par bojājumiem, kas radušies pārvadāšanas laikā, vai ko izraisījusi nepareiza lietošana vai jebkuras ierīces daļas modificēšana vai regulēšana.

Lietojot produktu, ir jāievēro pamata piesardzības pasākumi, tostarp šādi:

1. Pārlicinieties, ka jūsu rozetes spriegums atbilst uz ierīces marķējuma norādītajam, un ka rozete ir atbilstoši iezemēta. Rozetei ir jābūt uzstādītai saskaņā ar attiecināmajiem EN elektrības kodeksiem.
2. Nekad neizmantojiet ierīci, ja barošanas vads vai kontaktdakša ir bojāta, ierīce ir nokritusi vai radušies citi bojājumi un tā nestrādā pareizi. Visi remontdarbi, tostarp vada nomainīšana, ir jāveic profesionālā apkopes centrā! Nenoņemiet ierīces aizsargvākus – strāvas trieciena risks!
3. Neiegremdējiet ierīci un barošanas vadu šķidrumā, nepakļaujiet to lietum un mitrumam, un ūdeni gatavošanai izmantojiet tikai saskaņā ar šo lietošanas instrukciju. Lai izvairītos no strāvas trieciena, neiemērciet barošanas vadu, kontaktdakšu un pamatni ūdenī vai kādā citā šķidrumā.
4. Nespraudiet ierīces kontaktdakšu un neizmantojiet ierīci ar slapjām rokām.
5. Vispirms pievienojiet savienotāju ierīcei, tad iespraudiet vadu sienas rozetē.
6. Neaiztieciet ierīces iekšpusi darbības laikā.
7. Ierīci nedrīkst izmantot ūdens tuvumā, vannas istabā, dušā vai peldbaseina tuvumā, kur tā var iekrist ūdenī vai tikt apšļakstīta.
8. Nelieciet barošanas vadu pār galda malu vai citām asām malām, nesavijiet to un neatstājiet karstu virsmu tuvumā.

9. Vienmēr lietojiet ierīci uz līdzenas, stabilas virsmas, lai neļautu tai apgāzties un neļautu izšļakstīties karstiem šķidrumiem. Neizmantojiet ierīci izlietnē un citās vietās ar nelīdzenu virsmu.
10. Nenovietojiet ierīci vietā, kur tā var tikt pakļauta augstai temperatūra no krāsnīm, radiatoriem, gāzes ierīcēm u.tml.
11. Nenovietojiet ierīci uz elektriskajām vai gāzes plītim un krāsnīm.
12. Kad ierīci neizmantojat, vispirms izslēdziet to un tad atvienojiet to no barošanas. Atvienojiet barošanas vadu, velkot kontaktdakšu – nekad nevelciet vadu. Izslēdziet ierīci, atvienojiet to no sienas rozetes un ļaujiet atdzist pirms apkopes vai tīrīšanas.
13. Nekad nepievienojiet ierīci barošanai un neieslēdziet to bez pienācīgi ievietota trauka katlā.
14. Neiegremdējiet pamatni ūdenī, un neielejiet šķidrumu katla korpusā. Šķidrumiem ir paredzēts tikai gatavošanas trauks.
15. Regulāri pārbaudiet, vai barošanas vads, kontaktdakša un visa ierīce nav bojāti. Ja konstatējat bojājumus, nekavējoties pārtrauciet ierīces lietošanu un sazinieties ar servisa centru.
16. Neizmantojiet bojātu vai saplēstu gatavošanas trauku.
17. Neizmantojiet ierīci neparedzētiem lietošanas veidiem.
18. Neizmantojiet ierīci ārpus telpām.
19. Neatstājiet ierīci bez uzraudzības, kamēr tā darbojas.
20. Glabājiet ierīci sausā vietā.
21. Nemēģiniet labot vai modificēt ierīci vai mainīt tās detaļas. Ierīcei nav detaļu, kuru remontu varētu veikt lietotājs.
22. Pirms ierīci tīrāt un novietojat glabāšanai, ļaujiet tai atdzist. Ierīcei nepieciešamas aptuveni 30 minūtes, lai atdzistu, drošai aiztikšanai un tīrīšanai.
23. Nenovietojiet citus priekšmetus uz ierīces, nepieļaujiet svešķermeņu iekļūšanu ierīces atverēs un neizmantojiet ierīci sienu, aizkaru u.c. tuvumā. Nenovietojiet ierīci uz sienas vai uz citas ierīces.
24. Ierīce darbojoties sasilst. Nenosedziet atveres, gaisa ieplūdi un gaisa izplūdi. Nepieskarieties karstām virsmām. Vienmēr izmantojiet rokturi. Pieskaroties ierīces daļām, kamēr tā tiek lietota, izmantojiet

piemērotus piederumus un virtuves cimdus. Novietojiet uzkaršu katlu un grozu tikai uz karstumizturīgas virsmas.

25. Nemēģiniet pārvietot karstu ierīci. Jābūt īpaši piesardzīgam, pārvietojot ierīci ar karstu eļļu vai citiem karstiem šķidrumiem.
26. Esiet uzmanīgs, karsts tvaiks tiek izvadīts caur karstā gaisa atverēm cepšanas ar karsto gaisu laikā. Tvaiks ir ļoti karsts! Ieturiet drošu attālumu no ierīces, lai izvairītos no apdegumiem. Turiet savas rokas un seju drošā attālumā no tvaika un gaisa atverēm. Izņemot katlu no ierīces, uzmanieties, lai neapplaucētos ar karsto tvaiku, kas izdalās no ēdiena.
27. Neieslēdziet ierīci, ja tā novietota sārņi vai augšpēdus.
28. Tādu piederumu izmantošana, kurus neiesaka ražotājs, var apdraudēt cilvēkus un priekšmetus.
29. Ierīce ir paredzēta tikai mājas lietošanai. Tā nav paredzēta komerciālai lietošanai.
30. Ierīci nedrīkst pievienot rozetei, ko regulē ar taimeru vai vada attālināti.
31. ECG neatbild par bojājumiem vai ievainojumiem, ko izraisījuši neuzmanība vai nepareiza lietošana. Pirms lietošanas rūpīgi izlasiet visus norādījumus un informāciju. Ierīces ārējā virsma sakarst un var izraisīt apdegumus. Neatstājiet ierīci nepieskatītu bērnu klātbūtnē.
32. Ierīci drīkst lietot bērni no 8 gadu vecuma un cilvēki, kam ir mazinātas fiziskās vai garīgās spējas vai nepietiekama pieredze vai zināšanas, ja tiek nodrošināta uzraudzība vai ir sniegtas instrukcijas par ierīces drošu lietošanu un tie saprot iespējamās briesmas. Bērni nedrīkst ar ierīci spēlēties. Bērni nedrīkst veikt ierīces tīrīšanu un apkopi, ja vien tie nav vismaz 8 gadus veci un nav nodrošināta uzraudzība. Bērni, kas jaunāki par 8 gadiem, nedrīkst pieklūt ierīcei un tās barošanas vadam.

Do not immerse in water! – Neiegremdējiet ūdenī!

BRĪDINĀJUMS – KARSTA VIRSMA

Šādi atzīmētās virsmas lietošanas laikā sakarst.
Nepieskarieties!



BRIESMAS bērniem: bērni nedrīkst spēlēt ar iepakojuma materiālu. Neļaujiet bērniem spēlēt ar plastmasas maisiem. Nosmakšanas risks.

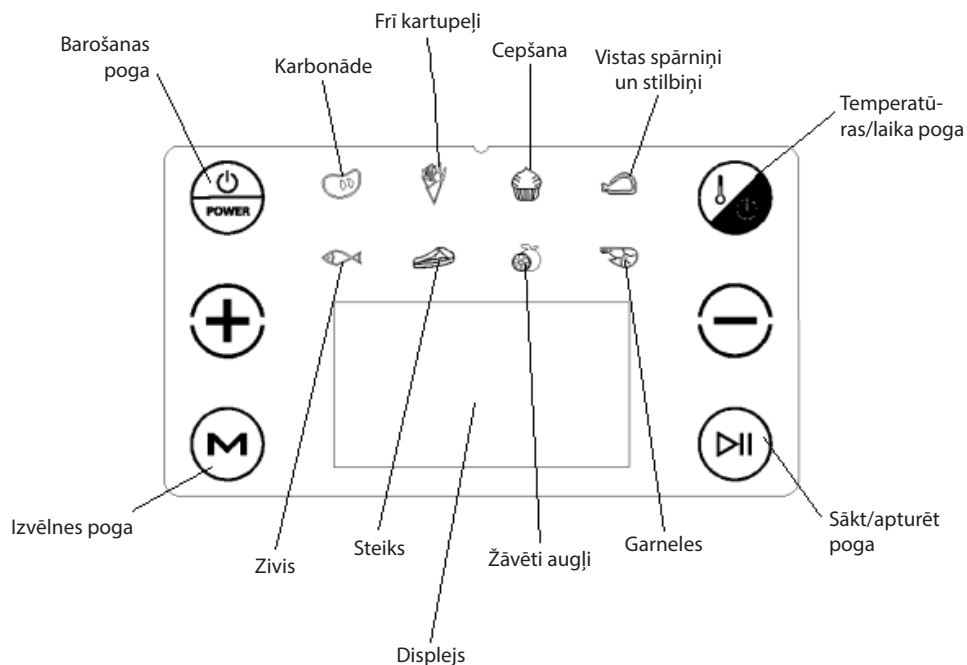

VADĪBAS PANEĻA APRAKSTS











DARBĪBAS REŽĪMI

Ierīcei ir divi darbības režīmi – **noklusējuma režīms** un **pielāgotais režīms**.

Noklusējuma režīms

Pēc ierīces pieslēgšanas elektrotīklam un ieslēgšanas, izmantojot Barošanas pogu , ierīce ieslēdzas noklusējuma režīmā; tad nospiediet Izvēlnes pogu , izgaismojiet nepieciešamās izvēlnes ikonu un nospiediet Sākt/apturēt pogu , lai sāktu gatavošanu atbilstoši izvēlētajai izvēlei.

Pielāgotais režīms

Pēc ierīces pieslēgšanas elektrotīklam un ieslēgšanas, izmantojot Barošanas pogu , izmantojiet Izvēlnes pogu , lai izvēlētos nepieciešamo iespēju. Pēc tam nospiediet Temperatūras/laika pogu , un, kad kad iedegas simbols displejā, iestatiet temperatūru, izmantojot  vai  pogu. Pēc temperatūras iestatīšanas, vēlreiz nospiežot Temperatūras/laika pogu , pārslēdziet displeju gatavošanas laika iestatīšanas režīmā, un, izmantojiet  vai  pogu, lai iestatītu laiku. Pēc šo soļu izpildes nospiediet Sākt/apturēt pogu , lai sāktu gatavošanu; ierīce darbosies atbilstoši izvēlētajai programmai ar pielāgoto temperatūru un gatavošanas laiku.

REŽĪMA IZVĒLNE

Ēdiens	Noklusējuma temperatūra	Ieteicamais gatavošanas ilgums	Iespējamais gatavošanas laika iestatījums
Saldēti frī kartupeļi	200 °C	15–20 min.	1–60 min.
Karbonāde	200 °C	15–20 min.	1–60 min.
Cepšana	180 °C	30 min	1–60 min.
Vistas spārniņi un stilbiņi	200 °C	25–40 min.	1–60 min.
Zivis	200 °C	12 min	1–60 min.
Steiks	200 °C	25 min	1–60 min.
Žāvēti augļi	30 °C (temperatūras iestatījums: 30–80 °C)	4 h	2–24 h
Garneles	180 °C	12–15 min.	1–60 min.

PIRMS PIRMĀS LIETOŠANAS REIZES

1. Noņemiet visu iepakojuma materiālu, marķējumu un uzlīmes pirms ierīces izmantošanas pirmo reizi.
2. Nomazgājiet visas izņemamās daļas siltā ūdenī ar trauku mazgāšanas līdzekli, noskalojiet ar tīru ūdeni un nosusiniet ar tīru dvieli vai papīra dvieli.
3. Salieciet atpakaļ visas ierīces daļas un novietojiet to piemērotā vietā. Nenovietojiet ierīci slēgtā vietā vai sienu tuvumā.
4. Pievienojiet barošanas vadu. Izmantojot ierīci pirmo reizi, izdalīsies aromāts vai dūmi, ko izraisa karstumelementu aizsargpārklājuma degšana. Tas ir normāli. Mēs iesakām atstāt ierīci darbojoties bez ēdiena pirmās 15 minūtes, lai nodedzinātu šo aizsargpārklājumu. Tā darot, mēs iesakām vēdināt telpu, atverot logus un durvis.

NORĀDĪJUMI ĒDIENA GATAVOŠANAI

Pirms ēdiena ievietošanas pārliecinieties, ka viss iepakojuma materiāls ir noņemts. Saldēts ēdiens vispirms ir jāatkausē. Atkausēts ēdiens uzreiz ir jāgatavo.

Nav iespējams ievietot vairāk ēdiena nekā pieļauj cepšanas katla tilpums.

Frī kartupeļi

1. Pievienojiet barošanas vadu. Nospiediet Barošanas pogu un tad ar Izvēlnes pogu izvēlieties “Frī kartupeļi”; noklusējuma temperatūra un laiks frī kartupeļu pagatavošanai ir 200 °C un 20 minūtes, un abas vērtības tiek parādītas displejā. Ja nepieciešama cita temperatūra un laiks, tos var pielāgot kā aprakstīts sadaļā “Pielāgotais režīms”; pielāgotās vērtības tiek parādītas displejā.
2. Ievietojiet restoto režģi un 500 g frī kartupeļu cepšanas katlā.
3. Iebidiet cepšanas katlu un nospiediet Sākt/apturēt pogu, lai sāktu gatavošanu.
4. Kad process ir pabeigts, jūs dzirdēsiet piecus pikstienus un ēdiens ir gatavs.

Karbonāde

1. Pievienojiet barošanas vadu. Nospiediet Barošanas pogu un tad ar Izvēlnes pogu izvēlieties “Karbonāde”; noklusējuma temperatūra un laiks karbonādes pagatavošanai ir 200 °C un 15 minūtes, un abas vērtības tiek parādītas displejā. Ja nepieciešama cita temperatūra un laiks, tos var pielāgot kā aprakstīts sadaļā “Pielāgotais režīms”; pielāgotās vērtības tiek parādītas displejā.
2. Ievietojiet restoto režģi cepšanas katlā un vienmērīgi izklājiet karbonādes.
3. Iebidiet cepšanas katlu un nospiediet Sākt/apturēt pogu, lai sāktu gatavošanu.
4. Kad process ir pabeigts, jūs dzirdēsiet piecus pikstienus un ēdiens ir gatavs.

Cepšana

1. Pievienojiet barošanas vadu. Nospiediet Barošanas pogu un tad ar Izvēlnes pogu izvēlieties "Cepšana"; noklusējuma temperatūra un cepšanas laiks ir 180 °C un 30 minūtes, un abas vērtības tiek parādītas displejā. Ja nepieciešama cita temperatūra un laiks, tos var pielāgot kā aprakstīts sadaļā "Pielāgotais režīms"; pielāgotās vērtības tiek parādītas displejā.
2. Ievietojiet restoto režģi un atbilstošu ēdiena daudzumu cepšanas katlā.
3. Iebīdīet cepšanas katlu un nospiediet Sākt/apturēt pogu, lai sāktu gatavošanu.
4. Kad process ir pabeigts, jūs dzirdēsiet piecus pikstienus un ēdiens ir gatavs.

Vistas spārniņi un stilbiņi

1. Pievienojiet barošanas vadu. Nospiediet Barošanas pogu un tad ar Izvēlnes pogu izvēlieties "Vistas spārniņi un stilbiņi"; noklusējuma temperatūra un laiks vistas gabalu pagatavošanai ir 200 °C un 20 minūtes, un abas vērtības tiek parādītas displejā. Ja nepieciešama cita temperatūra un laiks, tos var pielāgot kā aprakstīts sadaļā "Pielāgotais režīms"; pielāgotās vērtības tiek parādītas displejā.
2. Ievietojiet restoto režģi cepšanas katlā un vienmērīgi izvietoiet vistas spārniņus vai stilbiņus.
3. Iebīdīet cepšanas katlu un nospiediet Sākt/apturēt pogu, lai sāktu gatavošanu.
4. Kad process ir pabeigts, jūs dzirdēsiet piecus pikstienus un ēdiens ir gatavs.

PIEZĪMES:

- cepšanas laikā uzmaniet ēdienu, lai izvairītos no tā piedegšanas, un uzberiet garšvielas pirms gatavošanas beigām;
- uzmanīgi izņemiet ēdienu no ierīces pēc gatavošanas beigām. Uzmanieties, lai neapdedzinātos, izmantojot aizsargcimdus.

Zivis

1. Pievienojiet barošanas vadu. Nospiediet Barošanas pogu un tad ar Izvēlnes pogu izvēlieties "Zivs"; noklusējuma temperatūra un cepšanas laiks ir 200 °C un 12 minūtes, un abas vērtības tiek parādītas displejā. Ja nepieciešama cita temperatūra un laiks, tos var pielāgot kā aprakstīts sadaļā "Pielāgotais režīms"; pielāgotās vērtības tiek parādītas displejā.
2. Ievietojiet restoto režģi un vienmērīgi zivi cepšanas katlā.
3. Iebīdīet cepšanas katlu un nospiediet Sākt/apturēt pogu, lai sāktu gatavošanu.
4. Kad process ir pabeigts, jūs dzirdēsiet piecus pikstienus un ēdiens ir gatavs.

Steiks

1. Pievienojiet barošanas vadu. Nospiediet Barošanas pogu un tad ar Izvēlnes pogu izvēlieties "Steiks"; noklusējuma temperatūra un steika cepšanas laiks ir 200 °C un 25 minūtes, un abas vērtības tiek parādītas displejā. Ja nepieciešama cita temperatūra un laiks, tos var pielāgot kā aprakstīts sadaļā "Pielāgotais režīms"; pielāgotās vērtības tiek parādītas displejā.
2. Ievietojiet restoto režģi un vienmērīgi steiku cepšanas katlā.
3. Iebīdīet cepšanas katlu un nospiediet Sākt/apturēt pogu, lai sāktu gatavošanu.
4. Kad process ir pabeigts, jūs dzirdēsiet piecus pikstienus un ēdiens ir gatavs.

Žāvēti augļi

1. Pievienojiet barošanas vadu. Nospiediet Barošanas pogu un tad ar Izvēlnes pogu izvēlieties "Žāvēti augļi"; noklusējuma temperatūra un laiks žāvētu augļu pagatavošanai ir 30 °C un 4 stundas, un abas vērtības tiek parādītas displejā. Ja nepieciešama cita temperatūra un laiks, tos var pielāgot kā aprakstīts sadaļā "Pielāgotais režīms"; pielāgotās vērtības tiek parādītas displejā.
2. Ievietojiet restoto režģi cepšanas katlā un vienmērīgi izvietoiet augļus, kas sagriezti mazos vienādos gabalos.
3. Iebīdīet cepšanas katlu un nospiediet Sākt/apturēt pogu, lai sāktu gatavošanu.
4. Kad process ir pabeigts, jūs dzirdēsiet piecus pikstienus un ēdiens ir gatavs.

Garneles

1. Pievienojiet barošanas vadu. Nospiediet Barošanas pogu un tad ar Izvēlnes pogu izvēlieties "Garneles"; noklusējuma temperatūra un garneļu cepšanas laiks ir 180 °C un 12 minūtes, un abas vērtības tiek parādītas displejā. Ja nepieciešama cita temperatūra un laiks, tos var pielāgot kā aprakstīts sadaļā "Pielāgotais režīms"; pielāgotās vērtības tiek parādītas displejā.
2. Ievietojiet restoto režģi un izklātas garneles cepšanas katlā.
3. Iebīdīet cepšanas katlu un nospiediet Sākt/apturēt pogu, lai sāktu gatavošanu.
4. Kad process ir pabeigts, jūs dzirdēsiet piecus pikstienus un ēdiens ir gatavs.

TĪRĪŠANA UN APKOPE

- Pirms tīrīšanas atvienojiet ierīci no sienas rozetes un ļaujiet tai pilnībā atdzist. Nomazgājiet visus piederumus, restoto režģi un cepšanas katlu karstā ūdenī ar trauku mazgāšanas līdzekli.
- Pilnīgai tīrīšanai iemērciet režģi un cepšanas katlu ūdenī. Neizmantojiet tīrīšanai abrazīvus tīrīšanas līdzekļus, jo tie var sabojāt piedegumdrošo pārklājumu un metalizēt virsmas.
- Regulāri notīriet ierīces iekšpusi. Maigi noslaukiet eļļu ar siltu kokvilnas drānu un pēc tam nosusiniet ar sausu drānu.
- Neiegremdējiet ierīces korpusu ūdenī vai citā šķīdumā.
- Netīriet cepšanas katlu ar metāla priekšmetiem, lai izvairītos no virsmas pārklājuma sabojāšanas.

TEHNISKĀ INFORMĀCIJA

Jauda: 220–240 V ~ 50–60 Hz

6 l ietilpība

ATBRĪVOŠANĀS NO ATKRITUMIEM

letinamais papīrs un kartons – nogādāt pārstrādes punktā. Iepakojuma folija, PE maisi, plastmasas daļas – iemest plastmasas šķirošanas konteineros.

ATBRĪVOŠANĀS NO IERĪCĒM KALPOŠANAS LAIKA BEIGĀS

Atbrīvošanās no elektriska un elektroniska aprīkojuma (attiecas uz ES dalībvalstīm un citām Eiropas valstīm, kur ieviesta pārstrādes sistēma)

Norādītais simbols uz ierīces vai iepakojuma nozīmē, ka ierīci nedrīkst pievienot sadzīves atkritumiem. Nododiet ierīci norādītajā elektriska un elektroniska aprīkojuma pārstrādes punktā. Novērsiet negatīvu ietekmi uz veselību un vidi, parūpējoties par ierīces pareizu pārstrādi. Pārstrāde palīdz taupīt dabas resursus. Lai saņemtu plašāku informāciju par šīs ierīces pārstrādi, sazinieties ar vietējo atbildīgo iestādi, sadzīves atkritumu apstrādes organizāciju vai veikalu, kur ierīci iegādājāties.

Šī ierīce atbilst ES direktīvu prasībām par elektromagnētisko saderību un elektrisko drošību.

Lietošanas pamācība ir pieejama vietnē www.ecg-electro.eu.

Tiek paturētas tiesības veikt teksta un tehnisko parametru izmaiņas.



08/05

