



Thinking of you
Electrolux



EWS 1066 SEU

.....
LV VEĻAS MAŠĪNA

LT SKALBYKLĒ

.....
LIETOŠANAS INSTRUKCIJA 2

NAUDOJIMO INSTRUKCIJA 26



SATURS

1. DROŠĪBAS INFORMĀCIJA.....	3
2. DROŠĪBAS NORĀDĪJUMI.....	4
3. IZSTRĀDĀJUMA APRAKSTS.....	5
4. VADĪBAS PANELIS.....	6
5. PROGRAMMAS.....	7
6. PATĒRIŅA LIELUMI.....	10
7. IESPĒJAS.....	11
8. IESTATĪTIE PARAMETRI.....	13
9. PIRMS PIRMĀS IESLĒGŠANAS.....	13
10. IZMANTOŠANA IKDIENĀ.....	13
11. PADOMI UN IETEIKUMI.....	17
12. KOPŠANA UN TĪRĪŠANA.....	18
13. PROBLĒMRISINĀŠANA.....	22
14. TEHNISKIE DATI.....	25

MĒS DOMĀJAM PAR JUMS

Patecamies, ka iegādājāties Electrolux ierīci. Ierīces ražošanā un modernizēšanā uzkrāta gadu desmitiem ilga pieredze. Tā radīta pārdomāta un mūsdienīga, tieši kā jums. Katru reizi to lietojot, varat būt pārliecināti, ka gūsiet labus rezultātus. Laipni lūdzam Electrolux!

Apmeklējiet mūsu mājas lapu:



Atrādīsiet lietošanas padomus, brošūras, informāciju par traucējumu novēršanu un apkopi:

www.electrolux.com



Reģistrējiet savu produktu, lai uzlabotu pakalpojumu:

www.registerelectrolux.com



Iegādājieties ierīcei oriģinālās rezerves daļas, materiālus un piederumus:

www.electrolux.com/shop

KLIENTU APKALPOŠANA UN PAKALPOJUMI

Iesakām izmantot oriģinālās rezerves daļas.

Sazinoties ar apkalpes dienestu, pārliecinieties, vai jums ir šādi dati: Modelis, izstrādājuma Nr., sērijas numurs.

Šo informāciju var atrast tehnisko datu plāksnītē.



Drošības informācija brīdinājumam un piesardzībai



Vispārēja informācija un padomi



Informācija par vides aizsardzību

Izmaiņu tiesības rezervētas.

1. ⚠ DROŠĪBAS INFORMĀCIJA

Pirms ierīces uzstādīšanas un lietošanas rūpīgi izlasiet pievienotos norādījumus. Ražotājs neatbild par bojājumiem, ko radījusi ierīces nepareiza uzstādīšana vai lietošana. Saglabājiet šos norādījumus ierīces tuvumā turpmākām uzziņām.

1.1 Bērnu un nespējīgu cilvēku drošība

- Šo ierīci drīkst izmantot bērni no 8 gadu vecuma un cilvēki ar ierobežotām fiziskām, sensorām vai garīgām spējām, vai pieredzes un zināšanu trūkumu atbildīgās personas uzraudzībā vai, ja tie ir apmācīti par ierīces drošu lietošanu un izprot potenciālos riskus.
- Neļaujiet bērniem rotaļāties ar ierīci.
- Glabājiet iesaiņojuma materiālus bērniem nepieejamās vietās.
- Glabājiet visus mazgāšanas līdzekļus bērniem nepieejamās vietās.
- Neļaujiet bērniem un mājdzīvniekiem atrasties ierīces durvju tuvumā, ja tās ir atvērtas.
- Tīrīšanu un lietotāja veikto apkopi nedrīkst veikt bērni bez uzraudzības.

1.2 Vispārīgi drošības norādījumi

- Nemainiet šīs ierīces specifikācijas.
- Ievērojiet norādes par maksimālo ievietojamo veļas svaru –6 kg (skatiet sadaļu "Programmu tabula").
- Ūdens darba spiedienam (minimālajam un maksimālajam) ir jābūt no 0,5 bar (0,05 MPa) līdz 8 bar (0,8 MPa).
- Ventilācijas atveres pamatnē (ja tādas ir) nedrīkst aizsegt ar paklāju.
- Ierīci pievieno ūdens padevei ar pievienotajiem jaunajiem šļūteņu cauruļu komplektiem. Jau lietotu cauruļu komplektus nedrīkst izmantot atkārtoti.
- Ja elektrības padeves vads ir bojāts, lai izvairītos no nelaimes gadījumiem, to jānomaina ražotājam,

autorizētajam servisa centram vai kvalificētam speciālistam.

- Pirms apkopes izslēdziet ierīci un atvienojiet to no elektrotīkla.
- Ierīces tīrīšanai neizmantojiet tvaiku un neizsmidziniet ūdeni.
- Tīriet ierīci ar mitru, mīkstu drānu. Izmantojiet tikai neitrālus mazgāšanas līdzekļus. Neizmantojiet abrazīvus izstrādājumus, abrazīvus sūkļus, šķīdinātājus vai metāla priekšmetus.

2. DROŠĪBAS NORĀDĪJUMI

2.1 Uzstādīšana

- Noņemiet iesaiņojuma materiālus un transportēšanai paredzētās skrūves.
- Saglabājiet pārvadāšanas skrūves. Kad atkal pārvietosiet ierīci, veļas tīlne ir jānobloķē.
- Ievērojiet piesardzību, pārvietojot ierīci, jo tā ir smaga. Vienmēr lietojiet aizsargcimdus.
- Neuzstādiet un nelietojiet bojātu ierīci.
- Ievērojiet kopā ar ierīci piegādātās uzstādīšanas norādes.
- Neuzstādiet un nelietojiet ierīci vietā, kur temperatūra ir zemāka par 0 °C un kur tā ir pakļauta nokrišņu iedarbībai.
- Pārliecinieties, ka grīda, uz kuras uzstādāt ierīci, ir plakana, karstumizturīga un tīra.
- Pārliecinieties, ka starp ierīci un grīdu cirkulē gaiss.
- Noregulējiet kājiņas, lai nodrošinātu nepieciešamo atstarpi starp ierīci un paklāju.
- Neuzstādiet ierīci vietā, kur ierīces durvis nevar atvērt līdz galam.

2.2 Elektriskie pieslēgumi

- Ierīce jābūt iezemētai.
- Vienmēr izmantojiet pareizi uzstādītu, drošu kontaktligzdu.
- Pārliecinieties, ka informācija uz tehnisko datu plāksnītes atbilst jūsu elektrosistēmas parametriem. Ja neatbilst, sazinieties ar elektriķi.

- Nelietojiet daudzkontakta adapterus vai pagarinātājus.
- Rīkojieties uzmanīgi, lai nesabojātu kontaktspraudni un strāvas vadu. Ja iekārtas elektropadeves kabeli nepieciešams nomainīt, to jāveic tuvākajā autorizētajā servisa centrā.
- Pieslēdziet kontaktspraudni kontaktligzdai tikai uzstādīšanas beigās. Pārbaudiet, vai pēc uzstādīšanas kontaktspraudnim var brīvi piekļūt.
- Neaiztieciet strāvas kabeli vai spraudkontakta ar slapjām rokām.
- Nekad neatslēdziet ierīci no tīkla, velkot aiz barošanas kabeļa. Vienmēr velciet aiz spraudkontakta.
- Tikai Lielbritānijai un Īrijai: Ierīcei ir 13 ampēru kontaktspraudnis. Ja nepieciešams nomainīt kontaktspraudni, izmantojiet 13 ampēru ASTA (BS 1362) drošinātāju.
- Ierīce atbilst Eiropas Savienības direktīvām.

2.3 Ūdens padeves pieslēgšana

- Rīkojieties uzmanīgi, lai nesabojātu ūdens šļūtenes.
- Pirms ierīces pieslēgšanas pie jaunām caurulēm vai caurulēm, kas ilgstoši nav lietotas, ļaujiet notecēt ūdenim, līdz sāk plūst tīrs ūdens.
- Pirmajā ierīces lietošanas reizē pārliecinieties, vai nav sūču.

2.4 Pielietojums



BRĪDINĀJUMS!

Pastāv risks gūt savainojumus, elektrošoku, izraisīt ugunsgrēku, apdegumus vai ierīces bojājumus.

- Izmantojiet šo ierīci tikai mājāsaimniecībā.
- Ievērojiet uz mazgāšanas līdzekļa iesaiņojuma minētos drošības norādījumus.
- Neievietojiet ierīcē, neturiet tās tuvumā vai uz tās viegli uzliesmojošas vielas vai ar viegli uzliesmojošām vielām piesūcinātus priekšmetus.
- Pārliedzinieties, ka no veļas izņemti visi metāla priekšmeti.

- Nelieciet zem ierīces trauku ūdens savākšanai iespējamās noplūdes gadījumā. Sazinieties ar pilnvaroto servisa centru, lai pārliedzinātos, kādus piederumus var lietot.
- Nepieskarieties durvju stiklam, kamēr darbojas programma. Stikls var būt karsts.

2.5 Ierīces utilizācija



BRĪDINĀJUMS!

Pastāv savainošanās vai nosmakšanas risks.

- Atvienojiet ierīci no elektropadeves.
- Nogrieziet strāvas kabeli un izmetiet to.
- Izņemiet durvju aizturi, lai novērstu bērnu vai dzīvnieku ieslēgšanu ierīcē.

3. IZSTRĀDĀJUMA APRĀKSTS

3.1 Ierīces kopskats

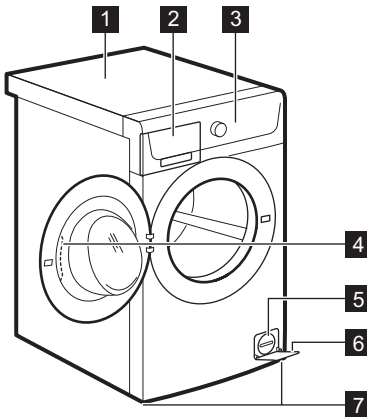

- 1 Darba virsma
- 2 Mazgāšanas līdzekļa dozators
- 3 Vadības panelis
- 4 Durvju rokturis
- 5 Ūdens izsūkņēšanas sūknis
- 6 Datu plāksnīte
- 7 Kājiņas ierīces līmeņa regulēšanai

4. VADĪBAS PANELIS

4.1 Vadības paneļa apraksts

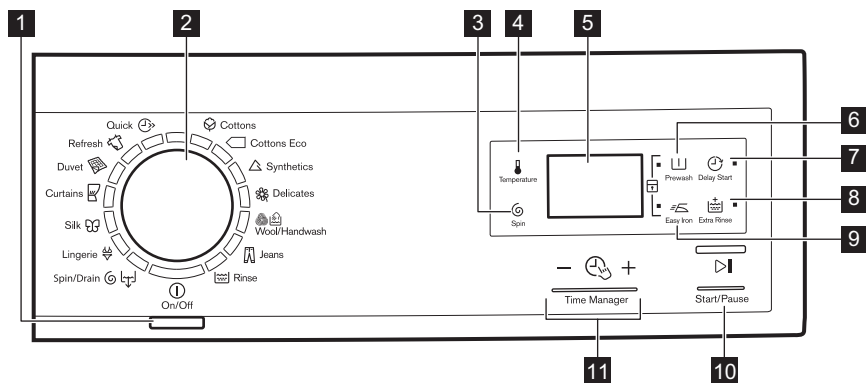

- 1** Ieslēgšanas/izslēgšanas taustiņš (On/Off)
- 2** Programmu izvēles pārlēgs
- 3** Apgriezienu samazināšanas skārienpaliktnis (Spin)
- 4** Temperatūras skārienpaliktnis (Temperature)
- 5** Displejs
- 6** Priekšmazgāšanas skārienpaliktnis (Prewash)
- 7** Atliktā starta skārienpaliktnis (Delay Start)
- 8** Papildu skalošanas skārienpaliktnis (Extra Rinse)
- 9** Vieglās gludināšanas skārienpaliktnis (Easy Iron)
- 10** Sākt/pauzes skārienpaliktnis (Start/Pause)
- 11** Funkcijas Time Manager skārienpaliktnis (Time Manager)

4.2 Displejs

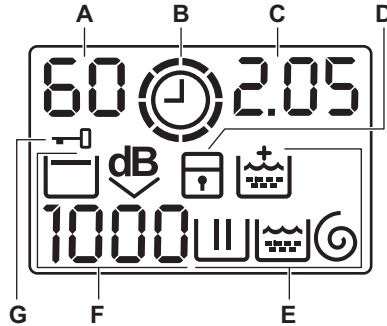













- A) Temperatūras lauks:**
- 88: Temperatūras indikators
 - : Aukstā ūdens indikators
- B) ⌚: funkcijas Time Manager indikators.**
- C) Laika lauks:**
- 1.25: programmas ilgums
 - 2h: atliktais starts
 - E20: brīdinājuma kodi
 - E r r: kļūdas ziņojums
 - 0: programma ir pabeigta.
- D) 🚪: bērnu drošības slēdža indikators.**
- E) Mazgāšanas indikatori:**
- III: mazgāšanas fāze
 - 👤: skalošanas fāze
 - 🌀: veļas izgriešanas fāze
 - 🏠: pastāvīgas papildu skalošanas iespēja.
- F) Veļas izgriešanas lauks:**
- 1888: veļas izgriešanas ātruma indikators
 - : bez veļas izgriešanas indikators
 - 👤: skalošanas pauzes indikators
 - 👤: īpaši klusās funkcijas indikators
- G) 🚪: bloķētu durvju indikators**

5. PROGRAMMAS

5.1 Programmu tabula

Programmas Temperatūras diapazons	Maksimālais veļas daudzums Maksimālais veļas izgriešanas ātrums	Programmas apraksts (Veļas un netīrības pakāpes veids)
Mazgāšanas programmas		
🌀 Cottons 90 °C - mazgāšana aukstā ūdenī	6 kg 1000 apgr./min.	Balta un krāsaina kokvilna. Vidēji netīri un nedaudz netīri.

Programmas Temperatūras diapazons	Maksimālais veļas daudzums Maksimālais veļas izgriešanas ātrums	Programmas apraksts (Veļas un netīrības pakāpes veids)
 Cottons Eco ¹⁾ 60 °C - 40 °C	6 kg 1000 apgr./min.	Balti kokvilnas audumi un krāsnoturīgi kokvilnas audumi. Vidēji netīri. Samazinās enerģijas patēriņš un palielinās mazgāšanas programmas ilgums.
 Synthetics 60 °C - mazgāšana aukstā ūdenī	3 kg 1000 apgr./min.	Sintētikas vai jauktu audumu apģērbi. Vidēji netīri.
 Delicates 40 °C - mazgāšana aukstā ūdenī	3 kg 1000 apgr./min.	Smalki audumi, tādi kā akrils, viskoze, poliesters. Vidēji netīri.
 Wool/Handwash 40 °C - mazgāšana aukstā ūdenī	1 kg 1000 apgr./min.	Veļas mazgājamā mašīnā mazgājami vilnas, ar rokām mazgājami vilnas un smalki audumi ar kopšanas simbolu "mazgāt ar rokām".²⁾
 Jeans 60 °C - mazgāšana aukstā ūdenī	6 kg 1000 apgr./min.	Džinsu auduma un trikotāžas apģērbi. Arī tumšu krāsu apģērbiem.
 Rinse	6 kg 1000 apgr./min.	Lai skalotu un izgrieztu veļu. Visi audumi.
 Spin/Drain ³⁾	6 kg 1000 apgr./min.	Lai izgrieztu veļu un izsūknētu ūdeni no veļas tīltnes. Visi audumi.
 Dāmu veļa 40 °C - mazgāšana aukstā ūdenī	1 kg 800 apgr./min.	Šī programma ir piemērota smalkveļai, piemēram, dāmu veļai, krūšturiem, apakšveļai u.c.
 Silk 30 °C	1 kg 800 apgr./min.	Saudzīga mazgāšanas programma, kas piemērota zīdam un audumiem, kuru sastāvā ir sintētiska.

Programmas Temperatūras diapazons	Maksimālais veļas daudzums Maksimālais veļas izgriešanas ātrums	Programmas apraksts (Veļas un netīrības pakāpes veids)
 Curtains 40 °C - mazgāšana aukstā ūdenī	1 kg 800 apgr./min.	Īpaša programma aizkariem . Priekšmazgāšanas fāze tiek automātiski aktivizēta. ⁴⁾
 Duvet 60 °C - 30 °C	2 kg 800 apgr./min.	Īpaša programma vienai sintētiskai segai, dūnu gultas pārklājam, segas pārvalkam u.c.
 Refresh 30 °C	2 kg 800 apgr./min.	Sintētikas izstrādājumi un smalkveļa . Nedaudz netīri apgērbi vai apgērbu atsvaidzināšana.
 Quick 30 °C	1 kg 800 apgr./min.	Sintētikas un jauktu audumu apgērbi. Nedaudz netīri apgērbi un apgērbu atsvaidzināšana.

1) **Standarta programmas enerģijas patēriņa uzlīmei.** Saskaņā ar regulu 1061/2010 šīs programmas attiecīgi apzīmē par "Standarta 60 °C kokvilnas programmu" un "Standarta 40 °C kokvilnas programmu". Tās ir visefektīvākās programmas attiecībā uz enerģijas un ūdens patēriņu nedaudz netīras kokvilnas veļas mazgāšanai.





Mazgāšanas fāzes ūdens temperatūra var atšķirties no norādītās programmas temperatūras.





2) Šī cikla laikā veļas tilpne griežas lēnām, lai nodrošinātu saudzīgu mazgāšanu. Var izskatīties, ka veļas tilpne nerotē vai rotē nepareizi. Tā ir normāla ierīces darbība.

3) Iestatiet izgriešanas ātrumu. Pārliedzieties, ka tas atbilst veļas veidam. Ja iestatāt iespēju bez veļas izgriešanas, vienīgi ūdens izsūkšanās fāze būs pieejama.

4) Lai skalotu tikai ar ūdeni, neuzpildiet mazgāšanas līdzeklī priekšmazgāšanai.

Programmu iespēju saderība

Programma								
Cottons	■	■	■	■	■	■	■	■
Cottons Eco	■	■	■		■	■		■
Synthetics	■	■	■	■	■	■	■	■
Delicates	■	■	■	■	■	■		■
Wool/Handwash	■	■	■	■		■		
Jeans	■	■	■		■	■		■
Rinse	■	■	■			■		■

Programma								
Spin/Drain ¹⁾	■	■				■		
Dāmu veļa	■	■	■	■		■		
Silk	■	■				■		
Curtains	■	■	■			■		■
Duvet	■					■		
Refresh	■	■				■		
Quick	■	■				■		

¹⁾ Iestatiet izgriešanas ātrumu. Pārliedzieties, ka tas atbilst veļas veidam. Ja iestatāt iespēju bez veļas izgriešanas, vienīgi ūdens izsūkņēšanas fāze būs pieejama.

5.2 Woolmark Apparel Care - Zīls



Uzņēmums "Woolmark Company" ir atzinis šīs mašīnas vilnas mazgāšanas

programmu par piemērotu vilnas apģērbu, kuriem uz etiķetes norādīts, ka tie jāmazgā ar rokām, mazgāšanai ar nosacījumu, ka šie apģērbu tiek mazgāti saskaņā ar veļas mazgājamās mašīnas ražotāja norādījumiem. Ievērojiet norādījumus par žāvēšanu un citus ar mazgāšanu saistītos norādījumus, kas norādīti uz veļas informatīvajām etiķetes. M1459

Apvienotajā Karalistē, Īrijā, Honkongā un Indijā Woolmark simbols ir sertifikācijas zīme.

6. PATĒRIŅA LIELUMI



Dati šajās tabulās ir aptuveni. Datus var mainīt dažādi cēloņi: veļas daudzums un veids, ūdens un apkārtējās vides temperatūra.



Programmas sākumā displejā tiek parādīts programmas ilgums pie maksimālas veļas ielādes.

Mazgāšanas fāzes laikā programmas ilgums tiek aprēķināts automātiski un ievērojami samazinās, ja veļas ielāde ir mazāka nekā maksimālā veļas ietilpība (piemēram, kokvilna 60 °C, maksimālā veļas ietilpība 6 kg, programmu ilgums pārsniedz 2 stundas, reālā veļas ietilpība 1 kg, programmas ilgums ir mazāks par 1 stundu).

Ierīcei aprēķinot reālo programmas ilgumu displejā mirgo punkts.

Programmas	Veļas ie-tilpība (kg)	Enerģijas patēriņš (kWh)	Ūdens pa-tēriņš (litri)	Aptuvenais program-mas il-gums (mi-nūtēs)	Atlikušais mitrums (%) ¹⁾
Cottons 60 °C	6	1.26	60	183	60
Cottons 40 °C	6	0.83	60	165	60
Synthetics 40 °C	3	0.63	55	119	37
Delicates 40 °C	3	0.50	45	49	37
Wool/Handwash 30 °C	1	0.45	59	69	32
Standarta kokvilnas programmas					
Standarta 60 °C kokvilna	6	0.76	46	202	60
Standarta 60 °C kokvilna	3	0.59	39	170	60
Standarta 40 °C kokvilna	3	0.48	40	169	60

1) Izgriešanas programmas beigās.

Izslēgtā režīmā (W)	Atstāts ieslēgtā režīmā (W)
0,48	0,48
Tabulā iepriekš minētā informācija ir saskaņā ar ES Komisijas regulu 1015/2010, ar ko īsteno direktīvu 2009/125/EK.	

7. IESPĒJAS

7.1 Temperature

Nospiediet šo taustiņu, lai mainītu noklusējuma temperatūru.

Indikators — — = auksts ūdens.

Displejs rāda iestatīto temperatūru.

7.2 Spin

Ar šo iespēju var samazināt noklusējuma veļas izgriešanas ātrumu.

Displejs rāda iestatītā ātruma indikatoru.

Veļas izgriešanas papildiespējas: Bez izgriešanas

- Iestatiet šo funkciju visu veļas izgriešanas fāžu atcelšanai.

- Iestatīt to ļoti smalkiem audumiem.
- Skalošanas fāzē patērē vairāk ūdens dažām mazgāšanas programmām.
- Displejā redzams indikators — — —.

Skalošanas pauze

- Iestatiet šo iespēju, lai novērstu auduma burzīšanos.
- Mazgāšanas programma tiek pārtraukta ar ūdeni veļas tilpnē. Veļas tilpne regulāri griežas, lai novērstu veļas burzīšanos.
- Durvis paliek bloķētas. Lai atvērtu durvis, nepieciešams izsūknēt ūdeni.
- Displejā redzams indikators .



Lai noskaidrotu, kā izsūknēt ūdeni, skatiet sadaļu „Programmas beigās”.

Ļoti kluss

- Iestatiet šo iespēju, lai novērstu visas veļas izgriešanas fāzes un veiktu klusu mazgāšanu.
- Skalošanas fāzē patērē vairāk ūdens dažām mazgāšanas programmām.
- Mazgāšanas programma tiek pārtraukta ar ūdeni veļas tīlnē. Veļas tīlne regulāri griežas, lai novērstu veļas burzīšanos.
- Durvis paliek bloķētas. Lai atvērtu durvis, nepieciešams izsūknēt ūdeni.
- Displejā redzams indikators .



Lai noskaidrotu, kā izsūknēt ūdeni, skatiet sadaļu „Programmas beigās”.

7.3 Prewash

Ar šo iespēju var pievienot mazgāšanas programmai priekšmazgāšanas fāzi.

Izmantojiet šo iespēju ļoti netīrai veļai.

Izvēloties šo iespēju, palielinās programmas ilgums.

Iedegsies attiecīgais indikators.

7.4 Delay Start

Ar šo iespēju var atlikt programmas startu par 30 minūtēm līdz 20 stundām.

Displejs rāda atbilstošo indikatoru.

7.5 Extra Rinse

Ar šo iespēju var pievienot mazgāšanas programmai papildu skalošanas fāzes.

Izmantojiet šo iespēju, mazgājot veļu personām, kurām ir alerģija pret mazgāšanas līdzekļiem, un rajonos ar mīkstu ūdeni.

Iedegsies attiecīgais indikators.

7.6 Easy Iron

Ierīce rūpīgi mazgā un izgriež veļu, lai novērstu tās saburzīšanos.

Atbilstoši veļas veidam ierīce samazina izgriešanas ātrumu, patērē vairāk ūdeni vai pieskaņo programmas ilgumu.

Iedegsies attiecīgais indikators.

7.7 Funkcija Time Manager

– +

Iestatot mazgāšanas programmu, displejā parādās noklusējuma ilgums.

Nospiediet vai , lai samazinātu vai palielinātu programmas ilgumu.

Laika pārvaldnieks ir pieejams tikai tabulas programmās.

In- di- ka- tors						
2)	■	■				■
	■	■	■		■	■
	■	■				■
	■	■	■	■	■	■
	■	■				■
3)	■ 3)	■ 3)	■		■ 3)	■
	■	■				■
4)	■	■	■ 3)	■ 3)	■	■ 3)

1) Ja pieejams.

2) Īsākā: lai atsvaidzinātu veļu.





3) Programmas ilgums pēc noklusējuma.

4) Ilgākā: palielinot programmas ilgumu, pakāpeniski samazina enerģijas patēriņu. Optimizēta sildīšanas fāze ietaupa enerģiju un ilgāku laiku uztur līdzvērtīgus mazgāšanas rezultātus (īpaši nedaudz netīrai veļai).

8. IESTATĪTIE PARAMETRI

8.1 Ierīce bērnu aizsardzībai

Šī iespēja neļauj bērniem spēlēties ar vadības paneli.

- Lai **ieslēgtu/izslēgtu** šo iespēju, nospiediet  un  vienlaicīgi, līdz indikators  **iedegas/nodziest**. Jūs varat aktivizēt šo iespēju:
- Pēc  nospiešanas: iespējas un programmu pārslēgs ir nobloķēts.
- Pirms  nospiešanas: ierīce nesāks darboties.



8.2 Pastāvīgā papildu skalošanas funkcija

Iestatot jaunu programmu, šī iespēja pastāvīgi nodrošinās papildu skalošanu.

- Lai **ieslēgtu/izslēgtu** šo iespēju, nospiediet  un  vienlaicīgi, līdz indikators  **iedegas/nodziest**.

8.3 Skaņas signāli

Skaņas signāls atskan, ja:

- Programma ir pabeigta.
 - Ierīces darbībā radušies traucējumi.
- Lai **deaktivizētu/aktivizētu** skaņas signālus, vienlaikus pieskarieties  un  un turiet tos piespiestus sešas sekundes.



Ja deaktivizējat skaņas signālus, ierīces darbības traucējumu gadījumā tie turpina skanēt.

9. PIRMS PIRMĀS IESLĒGŠANAS

1. Iepildiet mazgāšanas līdzekļa mazgāšanas fāzei nodaļumā 2 litrus ūdens.

Tas aktivizē ūdens izsūkņēšanas sistēmu.

2. Iepildiet nodaļumā nelielu daudzumu mazgāšanas līdzekļa mazgāšanas fāzei.
3. Iestatiet un iedarbiniet kokvilnas programmu ar augstāko temperatūru, neievietojot ierīcē veļu.

Šādi no veļas tilpnes tiek iztīrīti visi iespējamie netīrumi.

10. IZMANTOŠANA IKDIENĀ



BRĪDINĀJUMS!
Skatiet sadaļu "Drošība".

10.1 Veļas ievietošana

1. Atveriet ierīces durvis.
2. Ievietojiet veļu tilpnē, liekot katru apģērba gabalu atsevišķi.
3. Izpuriniet drēbes, pirms ieliekat tās ierīcē.

Nelieciet tilpnē pārāk daudz veļas.

4. Aizveriet durvis.

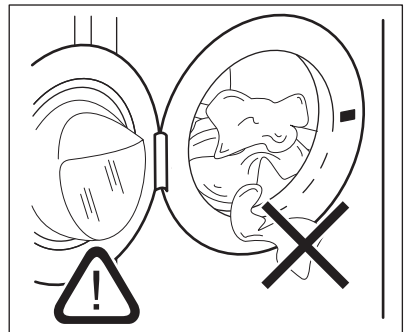

**UZMANĪBU!**

Pārliecinieties, ka veļa neiesprūst starp blīvi un durvīm. Pretējā gadījumā var rasties ūdens noplūdes un veļas bojājumi.

10.2 Mazgāšanas līdzekļa un papildlīdzekļu lietošana

1. Mazgāšanas līdzekļa un auduma mīkstinātāja iepildīšana.
2. Rūpīgi aizveriet mazgāšanas līdzekļa atvilktni.

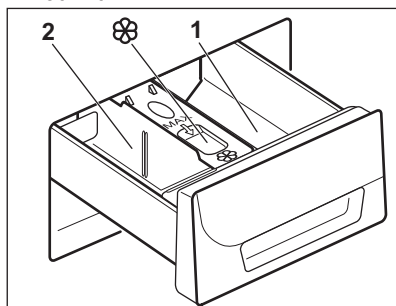
**10.3 Mazgāšanas līdzekļa nodalījumi****UZMANĪBU!**

Izmantojiet veļas mazgājamaļai mašīnai piemērotus mazgāšanas līdzekļus.

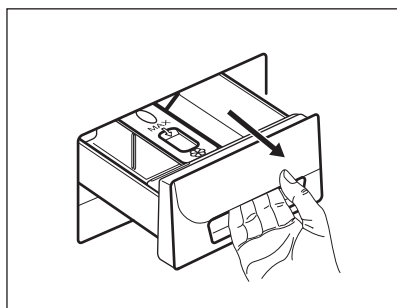

1.



Vienmēr ievērojiet instrukcijas, kas norādītas uz mazgāšanas līdzekļu iepakojuma.

1 Mazgāšanas līdzekļa nodalījums priekšmazgāšanas fāzei vai mērcēšanas programmai (ja pieejams). Pirms programmas sākuma uzpildiet mazgāšanas līdzekli priekšmazgāšanas un mērcēšanas fāzei.

2 Mazgāšanas līdzekļa nodalījums mazgāšanas fāzei. Lietojot šķidro mazgāšanas līdzekli, uzpildiet to uzreiz pirms programmas sākuma.

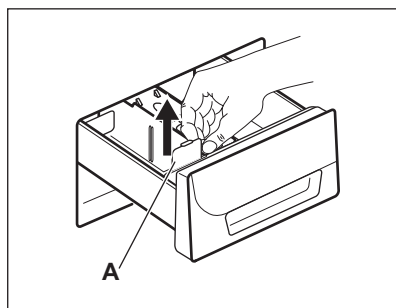

Šķidro veļas kopšanas līdzekļu (auduma mīkstinātājs, cietinātājs) nodalījums. Ielejiet izstrādājumu nodalījumā pirms programmas sākuma.

10.4 Šķidrās mazgāšanas līdzeklis vai pulveris

2.

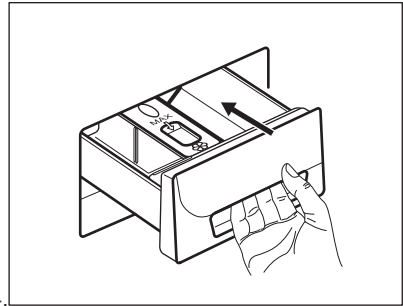
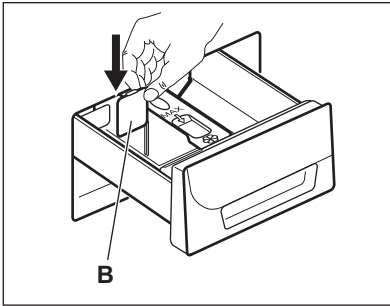

3. **3.** Pozīcija **A** veļas pulverim (rūpnicas iestatījums).
 • Pozīcija **B** šķidrajam mazgāšanas līdzeklim.



Lietojot šķidro mazgāšanas līdzekli:

- nelietojiet želatīnveida vai biezus šķidros mazgāšanas līdzekļus;
- neļaujiet mazgāšanas līdzekli virs maksimālā līmeņa;
- neiestatiet priekšmazgāšanas fāzi;
- neiestatiet atliktā starta funkciju.

10.5 Ierīces ieslēgšana

Nospiediet  taustiņu, lai ieslēgtu vai izslēgtu ierīci. Pēc ierīces aktivizēšanas atskan skaņas signāls.

10.6 Programmas iestatīšana



1. Pagrieziet programmu pārslēgu un iestatiet mazgāšanas programmu:
 - Iedegsies attiecīgās programmas indikators.
 - Indikators  mirgo.
 - Displejs parāda funkcijas Time Manager līmeni, programmas ilgumu un programmas fāzes indikatorus.
2. Nepieciešamības gadījumā mainiet temperatūru, veļas izgriešanas ātrumu, cikla ilgumu vai pievienojiet pieejamās funkcijas. Ieslēdzot kādu iespēju, iedegsies iestatītās iespējas indikators.



Ja iestatāt kaut ko nepareizi, displejā parādās ziņojums **Err.**

10.7 Programmas aktivizēšana, neizmantojot atlikto startu

Nospiediet .



-  indikators pārtrauc mirgot un paliek degam.
- Indikators  sāk mirgot displejā.
- Programma sākas, durvis ir bloķētas un displejs rāda indikatoru .
- Ūdens izsūkņēšanas sūkņis darbojas īsu brīdi, kamēr ierīcē pildās ūdens.



Aptuveni 15 minūtes pēc mazgāšanas programmas sākuma:

- Ierīce automātiski pielāgo programmas ilgums atbilstoši ievietotās veļas daudzumam.
- Displejā būs redzams jaunais iestatījums.

10.8 Programmas aktivizēšana, izmantojot atlikto startu

1. Atkārtoti piespiediet , līdz displejā parādās vēlamais aizkaves laiks. Displejā iedegsies attiecīgais indikators.
2. Piespiediet :
 - Ierīce uzsāk laika atskaitīšanu.
 - Kad laiks ir pagājis, programma automātiski aktivizējas.



Jūs varat atcelt vai mainīt atliktā starta iestatījumu pirms nospiešanas. Lai atceltu atlikto startu:

- Piespiediet , lai iestatītu ierīci pauzes režīmā.
- Pieskarieties , līdz ekrānā redzams .
- Nospiediet vēlreiz, lai uzreiz sāktu programmu.

10.9 Programmas pārtraukšana un iespēju maiņa

Jūs varat mainīt tikai dažas iespējas, pirms tās sākušas darboties.

1. Nospiediet . Sāk mīgot indikators.
2. Mainiet iespējas.
3. Nospiediet vēlreiz. Programmas darbība turpinās.

10.10 Aktivizētās programmas atcelšana

1. Piespiediet taustiņu uz dažām sekundēm, lai atceltu programmu un izslēgtu ierīci.
2. Lai ieslēgtu ierīci, nospiediet vēlreiz to pašu taustiņu. Tagad varat iestatīt jaunu mazgāšanas programmu.



Pirms jaunas programmas sākšanas, ierīce varētu izsūknēt ūdeni. Šādā gadījumā pārliecinieties, ka mazgāšanas līdzekļa nodalījumā vēl ir mazgāšanas līdzeklis, ja nav, vēlreiz uzpildiet mazgāšanas līdzekli.

10.11 Durvju atvēršana atliktā starta laikā

Kad darbojas atliktais starts, ierīces durvis ir bloķētas un displejs rāda indikatoru .

1. Piespiediet , lai iestatītu ierīci pauzes režīmā.
2. Pagaidiet, līdz durvju bloķēšanas indikators nodziest.
3. Atveriet durvis.
4. Aizveriet durvis.
5. Nospiediet vēlreiz. Atliktā starta funkcija turpina darboties.

10.12 Durvju atvēršana programmas darbības laikā

Kad programma darbojas, ierīces durvis ir bloķētas un displejs rāda indikatoru .



UZMANĪBU!

Ja temperatūra vai ūdens līmenis veļas tilpnē ir pārāk augsti, durvis atvērt nav iespējams.

1. Dažas sekundes piespiediet taustiņu , lai izslēgtu ierīci.
2. Nogaidiet dažas minūtes, tad atveriet ierīces durvis.
3. Aizveriet ierīces durvis.
4. Vēlreiz iestatiet programmu.

10.13 Programmas beigās





- Ierīces darbība apstājas automātiski.
- Atskan skaņas signāli, ja tie ir aktivizēti.
- Displejā iedegas .
- Indikators nodziest.
- Durvju bloķēšanas indikators izdziest.
- Jūs varat atvērt ierīces durvis.
- Izņemiet veļu no ierīces. Pārliecinieties, ka veļas tilpne ir tukša.
- Aizgrieziet ūdens krānu.
- Piespiediet taustiņu uz dažām sekundēm, lai izslēgtu ierīci.

- Turiet durvis pusvirus, lai ierīcē neveidotos pelējums un smakas.

Mazgāšanas programma beigusies, taču veļas tilpnē vēl aizvien ir ūdens:

- Veļas tilpne regulāri griežas, lai novērstu veļas burzīšanos.
- Deg durvju bloķēšanas indikators . Durvis paliek bloķētas.
- Lai atvērtu durvis, nepieciešams izsūknēt ūdeni.

Lai izsūknētu ūdeni:



1. Nospiediet . Ierīce izsūknē ūdeni un izgriež veļu.
2. Lai ierīce tikai izsūknētu ūdeni, iestatiet . Ja nepieciešams, samaziniet izgriešanas ātrumu.
3. Kad programmas darbība beigusies un durvju bloķēšanas indikators  ir nodzisis, jūs varat atvērt durvis.
4. Piespiediet  taustiņu uz dažām sekundēm, lai izslēgtu ierīci.



Ierīce izsūknē ūdeni un izgriež veļu automātiski pēc aptuveni 18 stundām (izņemot Veļas programmu).

10.14 AUTOMĀTISKAIS gaidīšanas režīms iespēja

Iespēja AUTOMĀTISKAIS gaidīšanas režīms automātiski izslēdz ierīci, lai samazinātu enerģijas patēriņu, ja:

- Ierīce netiek lietota 5 minūtes pirms taustiņa  piespiešanas.
Lai atkal ieslēgtu ierīci, nospiediet  taustiņu.
- Piecas minūtes pēc mazgāšanas programmas beigām.

Lai atkal ieslēgtu ierīci, nospiediet  taustiņu.

Displejs rāda beidzamās iestaītās mazgāšanas programmas beigu laiku. Pagrieziet programmu pārslēgu, lai iestaītu jaunu ciklu.

11. PADOMI UN IETEIKUMI



BRĪDINĀJUMS!

Skatiet sadaļu "Drošība".

11.1 Veļas ielāde

- Sašķirojiet veļu šādi: baltā veļa, krāsainā veļa, sintētika, smalkveļa un vilnas izstrādājumi.
- Ievērojiet uz etiķetēm norādītās drēbju aprūpes norādes.
- Nemazgājiet kopā baltus un krāsainus apģērbus.
- Daži krāsaini apģērbi var zaudēt krāsu pirmajā mazgāšanas reizē. Ieteicam tos mazgāt atsevišķi dažas pirmās reizes.
- Aizpogājiet spilvendrānas, aiztaisiet rāvējslēdzējus, āķīšus un spiedpogas. Sasieniet jostas.
- Iztukšojiet kabatas un atlokiet atloces.
- Izgrieziet uz āru daudzslāņu audumus, vilnu un drēbes ar uzkrāsotām ilustrācijām.

- Iztīriet nopietnus traipus.
- Izmazgājiet nopietnus traipus ar īpašu mazgāšanas līdzekli.
- Rīkojieties uzmanīgi ar aizkariem. Noņemiet āķus vai ielieciet aizkarus mazgāšanas maisā vai spilvendrānā.
- Nemazgājiet veļas mazgājamajā mašīnā apģērbu bez vilēm un apģērbu ar iegriezumiem. Izmantojiet speciālo veļas mazgāšanas maisu maziem un/vai smalkiem apģērbiem (piem., krūšturus ar stīpām, jostas, zeķbikses u.c.).
- Īpaši neliels veļas daudzums var radīt līdzsvara problēmas izgriešanas fāzes laikā. Ja tas notiek, ar rokām izkārtējiet drēbes tilpnē un iedarbiniet izgriešanas fāzi no sākuma.

11.2 Nopietni traipi

Dažiem traipiem ar ūdeni un mazgāšanas līdzekli nepietiks.

Mēs iesakām iztīrīt šos traipus, pirms ieliekat drēbes ierīcē.

Jūs varat iegādāties īpašus traipu noņēmējus. Izmantojiet īpašos traipu noņēmējus, kas piemēroti traipa un auduma veidam.

11.3 Mazgāšanas līdzekļi un piedevas

- Lietojiet tikai veļas mazgājamām mašīnām paredzētos mazgāšanas līdzekļus un piedevas:
 - veļas pulverus visu veidu audumiem;
 - veļas pulverus maigiem audumiem (40 °C maks.) un vilnai;
 - šķidrās mazgāšanas līdzekļus programmām mazgāšanai zemās temperatūrās (60 °C maks.) visu veidu audumiem, vai īpaši tikai vilnai.
- Nejauciet kopā dažādus mazgāšanas līdzekļu veidus.
- Lai saudzētu vidi, neizmantojiet vairāk par nepieciešamo mazgāšanas līdzekļa daudzumu.
- Ievērojiet instrukcijas, kas norādītas uz šo produktu iepakojuma.
- Izmantojiet auduma veidam un krāsai, programmas temperatūrai un netīrības pakāpei atbilstošus produktus.
- Ja jūsu ierīce nav aprīkota ar mazgāšanas līdzekļa dozatoru ar

aizbīdņa mehānismu, ielejiet šķidro mazgāšanas līdzekli dozēšanas bumbiņā (piegādā mazgāšanas līdzekļa ražotājs).

11.4 Ieteikumi vides aizsardzībai

- iestatiet programmu bez priekšmazgāšanas fāzes, lai mazgātu vidēji netīru veļu;
- vienmēr ieslēdziet mazgāšanas programmu, kad veļas mašīna ir pilna;
- ja nepieciešams, izmantojiet traipu tīrīšanas līdzekli, iestatot programmu ar zemu temperatūru;
- lai izmantotu pareizo mazgāšanas līdzekļa daudzumu, noskaidrojiet ūdens cietību savā mājoklī.

11.5 Ūdens cietība

Ja ūdens jūsu rajonā ir ciets vai vidēji ciets, mēs iesakām izmantot veļas mazgājamām mašīnām paredzēto ūdens mīkstināšanas līdzekli. Rajonos, kur ūdens ir mīksts, ūdens mīkstināšanas līdzekli lietot nav nepieciešams.

Lai noskaidrotu ūdens cietības pakāpi savā rajonā, sazinieties ar savu vietējo ūdens piegādes uzņēmumu.

Lietojiet pareizu daudzumu ūdens mīkstinātāja. Ievērojiet instrukcijas, kas norādītas uz produktu iepakojuma.

12. KOPŠANA UN TĪRĪŠANA



BRĪDINĀJUMS!

Skatiet sadaļu "Drošība".

12.1 Ārpuses tīrīšana

Tīriet ierīci tikai ar siltu ziepjūdeni. Pilnībā nosusiniet visas virsmas.



UZMANĪBU!

Nelietojiet alkoholu, šķīdinātājus vai ķīmikālijas.

12.2 Katlakens noņemšana

Ja ūdens jūsu rajonā ir ciets vai vidēji ciets, mēs iesakām izmantot veļas

mazgājamām mašīnām paredzēto ūdens atkaļķošanas līdzekli.

Regulāri pārbaudiet veļas tilpni, lai novērstu katlakmens un rūsas veidošanos.

Lai noņemtu rūsu, lietojiet tikai īpašus veļas mazgājamajām mašīnām paredzētus produktus. To nedrīkst darīt tajā pašā laikā, kad tiek mazgāta veļa.



Vienmēr ievērojiet instrukcijas, kas norādītas uz produktu iepakojuma.

12.3 Apkopes mazgāšana

Izmantojot programmas, kas lieto zemāku temperatūru, zināma daļa mazgāšanas līdzekļa paliek veļas tilpnē. Tādēļ nepieciešams veikt regulāru apkopes mazgāšanu. Lai to izdarītu:

- izņemiet veļu no veļas tilpnes.
- Iestatiet kokvilnas programmu ar visaugstāko temperatūras iestatījumu un nelielu mazgāšanas līdzekļa daudzumu.

12.4 Durvju blīvējums

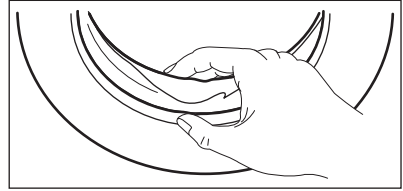

Regulāri pārbaudiet blīvējumu un izņemiet svešķermeņus no iekšējām detaļām.

12.5 Mazgāšanas līdzekļa dozatora tīrīšana

1.

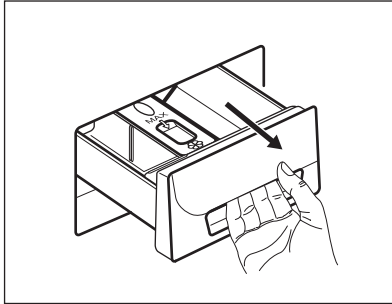

2.

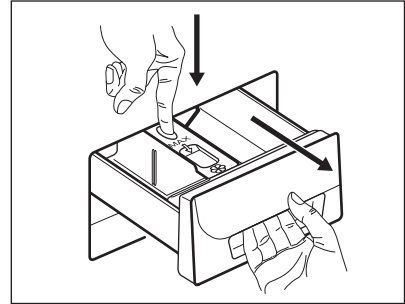

3.

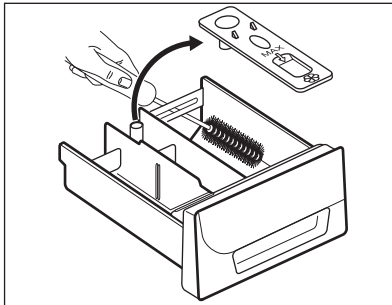

4.

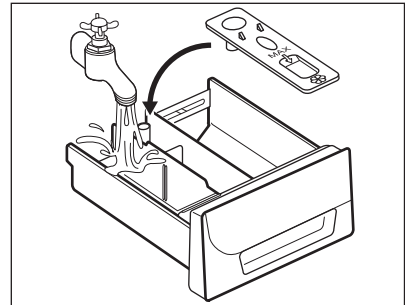

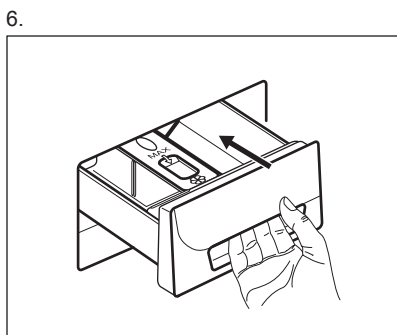
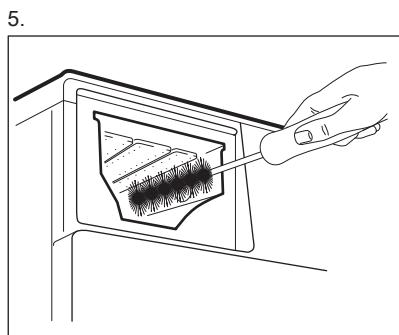

12.6 Ieplūdes šļūtenes un filtra vārsta tīrīšana

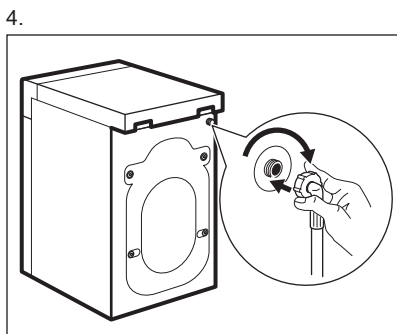
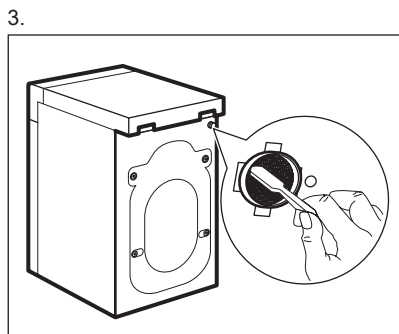
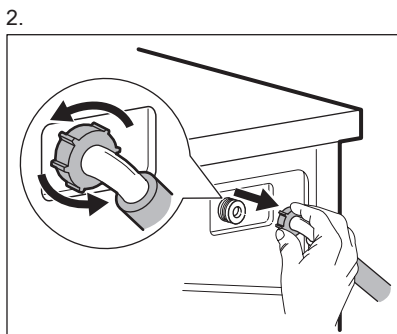
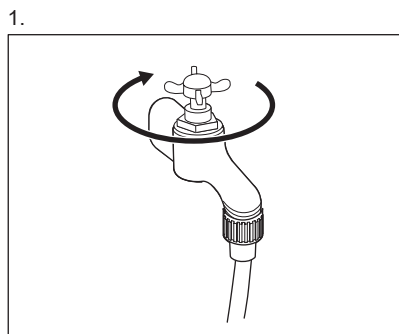

12.7 Ūdens izplūdes filtra tīrīšana



BRĪDINĀJUMS!
Neīrīet aizplūdes filtru, ja ūdens ierīcē ir karsts.

1.

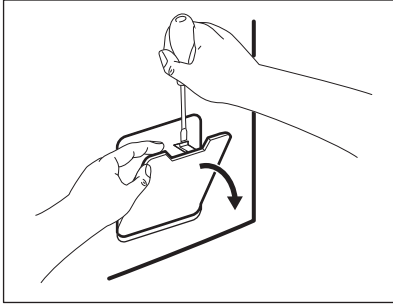

2.

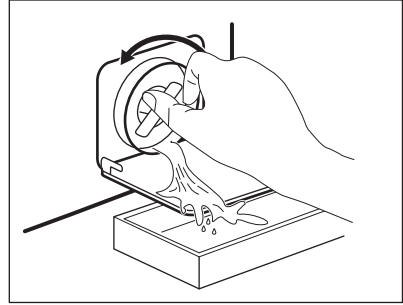

3.

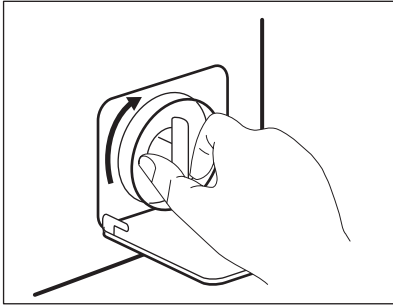

4.

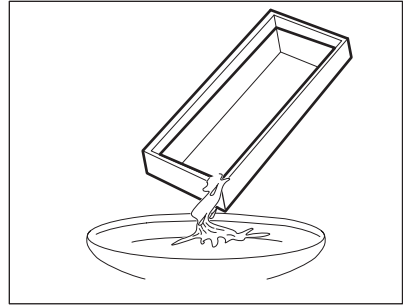

5.

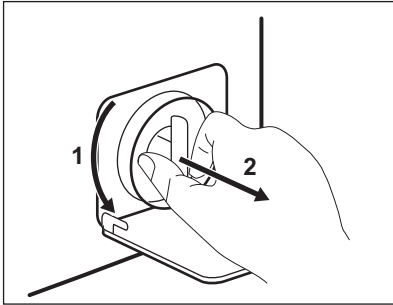

6.

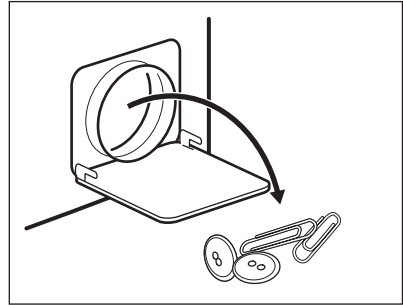

7.

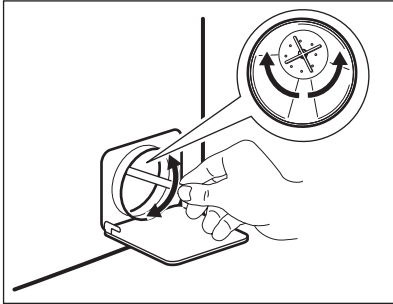

8.

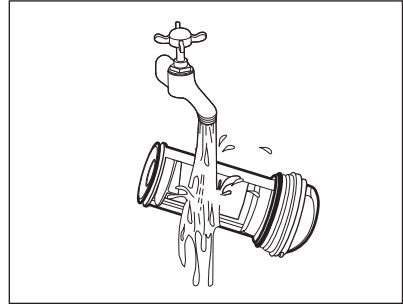

9.

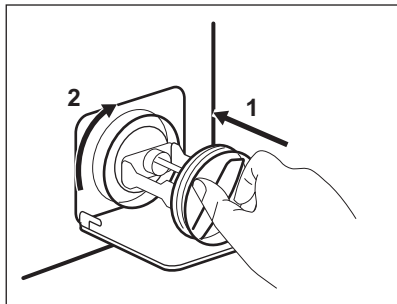

12.8 Avārijas ūdens izsūkņēšana

Darbības traucējuma dēļ ierīce nevar
izsūknēt ūdeni.

Ja tas notiek, veiciet sadaļas "Aizplūdes
filtra tīrīšana" soļus no (1) līdz (9). Ja
nepieciešams, iztīriet sūkni.

Izvadot ūdeni ar šīs ārkārtas ūdens
izvadīšanas procedūras palīdzību,
noplūdes sistēmu atkal nepieciešams
aktivizēt:

1. Izvadot ūdeni ar šīs ārkārtas ūdens
izvadīšanas procedūras palīdzību,
noplūdes sistēmu atkal nepieciešams
aktivizēt: leļiet mazgāšanas līdzekļa
dozatora galvenajā nodalījumā divus
litrus ūdens.
2. Aktivizējiet programmu, lai izsūknētu
ūdeni.

12.9 Aizsardzība pret sasalšanu

Ja ierīce uzstādīta vietā, kur gaisa
temperatūra var būt zemāka par 0 °C,

10.

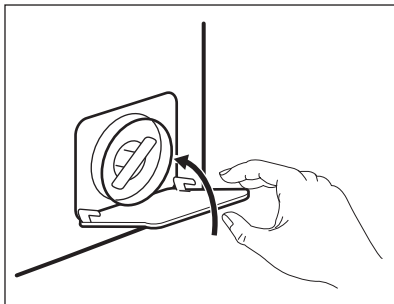

izlaidiet atlikušo ūdeni no iepļūdes
šļūtenes un izsūknējiet to sūkņa.

1. Atvienojiet kontaktdakšu no
kontaktlīgšanas.
2. Aizgrieziet ūdens krānu.
3. Ielieciet iepļūdes šļūtenes divus
galus konteinerā un ļaujiet ūdenim
izplūst no šļūtenes.
4. Iztukšojiet sūkni. Skatiet ārkārtas
ūdens izvadīšanas procedūru.
5. Kad sūknis ir tukšs, uzstādiet atpakaļ
ieplūdes šļūteni.



BRĪDINĀJUMS!

Pārliecinieties, ka
temperatūra ir augstāka par
0 °C, pirms atkal lietojat
ierīci.

Ražotājs neatbild par
bojājumiem, kas radušies
zemas temperatūras
rezultātā.

13. PROBLĒMRISINĀŠANA



BRĪDINĀJUMS!

Skatiet sadaļu "Drošība".

13.1 Ievads

Ierīce nesāk darboties vai arī apstājas
darbības laikā.

Vispirms mēģiniet atrast problēmas
risinājumu (skatiet tabulu). Ja tas
neizdodas, sazinieties ar pilnvaroto
apkopes centru.

**Dažu problēmu gadījumā atskan
skaņas signāls un displejā redzams
brīdinājuma kods:**

- **E10** - ierīce kārtīgi nepiepildās ar ūdeni.
- **E20** - ierīce neizsūknē ūdeni.
- **E40** - ierīces durvis ir atvērtas vai nav aizvērtas pareizi. Lūdzu, pārbaudiet durvis!
- **E40** - strāvas padeve ir nestabila. Pagaidiet, līdz strāvas padeve ir stabila.



BRĪDINĀJUMS!

Pirms pārbaudes veikšanas deaktivizējiet ierīci.

13.2 Iespējamās kļūmes

Problēma	Iespējamais risinājums
Programma neaktivizējas.	Pārbaudiet, vai kontaktdakša pieslēgta kontaktligzdai.
	Pārliecinieties, ka ierīces durvis ir aizvērtas.
	Pārliecinieties, vai nav bojātu drošinātāju drošinātāju kastē.
	Pārbaudiet, vai ticis nospiests taustiņš Sākt/Pauze.
	Ja iestatīts atliktais starts, atceliet iestatījumu vai gaidiet laika atskaites beigas.
	Izslēdziet Bērnu drošības funkciju, ja tā ir ieslēgta.
Ierīce kārtīgi nepiepildās ar ūdeni.	Pārbaudiet, vai ūdens krāns ir atvērts.
	Pārliecinieties, vai ūdens piegādes spiediens nav pārāk zems. Lai iegūtu šo informāciju, sazinieties ar vietējo ūdens apgādes dienestu.
	Pārbaudiet, vai ūdens krāns nav aizsērējis.
	Pārbaudiet, vai nav aizsērējis ieklūdes šļūtenes filtrs vai vārsta filtrs. Skatiet sadaļu "Kopšana un tīrīšana".
	Pārbaudiet, vai ieklūdes šļūtene nav samezglojusies vai saliekta.
Pārliecinieties, vai ūdens ieklūdes šļūtenes pieslēgums ir pareizs.	
Ierīce nepiepildās ar ūdeni un uzreiz to izsūknē.	Pārliecinieties, ka aizplūdes šļūtene ir pareizā pozīcijā. Iespējams, šļūtene atrodas pārāk zemu.
Ierīce neizsūknē ūdeni.	Pārbaudiet, vai izlietnes sifons nav aizsērējis.
	Pārbaudiet, vai ūdens izplūdes šļūtene nav sagriezusies vai saliekta.

Problēma	Iespējamais risinājums
	Pārbaudiet, vai ūdens novadsistēmas filtrs nav aizsērējis. Tīriet filtru, ja nepieciešams. Skatiet sadaļu "Kopšana un tīrīšana".
	Pārliecinieties, vai ūdens aizplūdes šļūtenes pieslēgums ir pareizs.
	Iestatot programmu bez ūdens izsūkņēšanas fāzes, iestatiet ūdens izsūkņēšanas programmu.
	Ja izvēlēta iespēja, kuras beigās ūdens netiek izvadīts no veļas tīltnes, iestatiet ūdens izsūkņēšanas programmu.
Nedarbojas veļas izgriešanas fāze, vai mazgāšanas cikls noris ilgāk nekā parasti.	Iestatiet izgriešanas programmu.
	Pārbaudiet, vai ūdens novadsistēmas filtrs nav aizsērējis. Tīriet filtru, ja nepieciešams. Skatiet sadaļu "Kopšana un tīrīšana".
	Ar rokām izkārtojiet drēbes tīlnē un iedarbiniet izgriešanas fāzi no sākuma. Šī problēma, iespējams, radusies līdzsvara trūkuma dēļ.
Uz grīdas ir ūdens.	Pārbaudiet, vai ūdens šļūteni savienotājdetaļas ir cieši pievilktas un nav ūdens noplūdes.
	Pārliecinieties, vai ūdens aizplūdes šļūtene nav bojāta.
	Pārliecinieties, vai izmantots pareizais mazgāšanas līdzeklis un pareizā daudzumā.
Ierīces durvis nevar atvērt.	Pārbaudiet, vai mazgāšanas programma beigusies.
	Ja veļas tīlnē palicis ūdens, iestatiet ūdens izsūkņēšanas vai veļas izgriešanas programmu.
Mašīna rada neparastus trokšņus.	Pārbaudiet, vai ierīce ir pareizi nolīmeņota. Skatiet sadaļu "Uzstādīšana".
	Pārbaudiet, vai ir noņemti transportēšanas stiprinājumi un iepakojuma materiāli. Skatiet sadaļu "Uzstādīšana".
	Ielieciet veļas tīlnē vairāk veļas. Veļas var būt par maz.
Cikls ir īsāks par uzrādīto laiku.	Ierīce izskaitļo jauno laiku atbilstoši veļas ielādei. Skatiet sadaļu "Patēriņa lielumi".
Cikls ir garāks par uzrādīto laiku.	Nelīdzsvarota veļas ielāde pagarina darbības laiku. Tas ir normāli šai ierīcei.
Mazgāšanas rezultāti nav apmierinoši.	Palieliniet mazgāšanas līdzekļa daudzumu vai izmantojiet citu mazgāšanas līdzekli.

Problēma	Iespējamais risinājums
	Pirms veļas mazgāšanas izmantojiet īpašus izstrādājumus, lai likvidētu grūti iztīrāmus traipus.
	Pārlicinieties, ka iestatījāt pareizu temperatūru.
	Samaziniet veļas daudzumu.
Nevar iestatīt iespēju.	Pārlicinieties, ka tiek spiesti tikai vēlamais (-ie) taustiņš (-i).

Pēc pārbaudes ieslēdziet ierīci. Programma atsāksies no tās vietas, kur tā tika pārtraukta. Ja problēma atkārtojas, sazinieties ar pilnvaroto servisa centru. Ja ekrānā redzami citi brīdinājuma kodi, ieslēdziet un izslēdziet ierīci. Ja problēma atkārtojas, sazinieties ar pilnvaroto servisa centru.

14. TEHNISKIE DATI

Izmērs	Platums / augstums / dziļums / kopējais dziļums	595 mm / 850 mm / 380 mm / 420 mm
Elektriskais savienojums	Spriegums Vispārējā jauda Drošinātājs Frekvence	230 V 2000 W 10 A 50 Hz.
Aizsardzības pakāpe pret cieto daļiņu un mitruma izplatīšanos, kuru nodrošina aizsargapvalks, izņemot gadījumus, kad zemsprieguma ierīcēm nav aizsardzības no mitruma		IPX4
Ūdens padeves spiediens	Minimālais Maksimālais	0,5 bāri (0,05 MPa) 8 bāri (0,8 MPa)
Ūdens padeve ¹⁾		Auksts ūdens
Maksimālais veļas daudzums	Kokvilna	6 kg
Elektroenerģijas patēriņa klase		A+++
Izgriešanas ātrums	Maksimālais	1000 apgr./min.

¹⁾ Pievienojiet ūdens ieplūdes šļūteni krānam ar 3/4 collu vītņi.

15. APSVĒRUMI PAR VIDES AIZSARDZĪBU

Nododiet otrreizējai pārstrādei materiālus ar simbolu . Ievietojiet iepakojuma materiālus atbilstošajos konteineros to otrreizējai pārstrādei. Palīdziet aizsargāt apkārtējo vidi un cilvēku veselību, atkārtoti pārstrādājot elektrisko un elektronisko iekārtu atkritumus.

Neizmetiet ierīces, kas apzīmētas ar šo simbolu , kopā ar māsaimniecības atkritumiem. Nododiet izstrādājumu vietējā otrreizējās pārstrādes punktā vai sazinieties ar vietējo pašvaldību.

TURINYS

1. SAUGOS INFORMACIJA.....	27
2. SAUGOS INSTRUKCIJA.....	28
3. GAMINIO APRAŠYMAS.....	29
4. VALDYMO SKYDELIS.....	30
5. PROGRAMOS	31
6. SAŃAUDOS.....	34
7. PARINKTYS.....	35
8. NUOSTATOS.....	37
9. PRIEŠ NAUDOJANTIS PIRMAKART.....	37
10. KASDIENIS NAUDOJIMAS.....	37
11. PATARIMAI.....	41
12. VALYMAS IR PRIEŽIŪRA.....	42
13. TRIKČIŲ ŠALINIMAS.....	46
14. TECHNINIAI DUOMENYS.....	49

MES GALVOJAME APIE JUS

Dėkojame, kad pirkote šį „Electrolux“ prietaisą. Jūs pasirinkome gaminį, kuris pasižymi dešimtmečiais profesionalios patirties ir naujovėmis. Originalus ir stilingas, jis sukurtas galvojant apie jus. Taigi, kai tik naudojate jį, galite jaustis saugūs, žinodami, kad kiekvieną kartą pasieksite puikių rezultatų.

Sveiki atvykę į „Electrolux“ pasaulį!

Apsilankykite mūsų interneto svetainėje, kad:



Gautumėte naudojimo patarimų, brošiūrų, trikčių šalinimo, aptarnavimo informacijos:

www.electrolux.com



Užregistruotumėte savo gaminį geresniam aptarnavimui:

www.registerelectrolux.com



Išgytumėte priedų, vartojamųjų prekių ir originalių atsarginių dalių savo prietaisui:

www.electrolux.com/shop

KLIENTŲ PRIEŽIŪRA IR APTARNAVIMAS

Rekomenduojame naudoti tik originalias atsargines dalis.

Kreipdamiesi į įgaliotą aptarnavimo centrą, būtinai pateikite šią informaciją:

Modelis, PNC, serijos numeris.

Informacija yra nurodyta techninių duomenų plokštelėje.



Ispėjimas / atsargumo ir saugos informacija



Bendroji informacija ir patarimai



Aplinkosaugos informacija

Galimi pakeitimai.

1. ⚠ SAUGOS INFORMACIJA

Prieš įrengdami ir naudodami šį prietaisą, atidžiai perskaitykite pateiktą instrukciją. Gamintojas neatsako už sužalojimus ir žalą, patirtą dėl netinkamo prietaiso įrengimo ir naudojimo. Visada laikykite šią instrukciją šalia prietaiso, kad galėtumėte ja pasinaudoti vėliau.

1.1 Vaikų ir pažeidžiamų žmonių sauga

- Šį prietaisą galima naudoti vaikams nuo 8 metų amžiaus ir asmenims, turintiems psichinių, jutiminių arba protinių negalių arba patirties bei žinių trūkumo, jeigu jie yra prižiūrimi arba instruktuojami, kaip saugiai naudoti šį prietaisą, ir supranta atitinkamus pavojus.
- Neleiskite vaikams žaisti šiuo prietaisu.
- Visas pakavimo medžiagas laikykite vaikams nepasiekiamoje vietoje.
- Visas plovimo priemones laikykite vaikams nepasiekiamoje vietoje.
- Neleiskite vaikams ir naminiams gyvūnams būti šalia, kai prietaiso durelės atviros.
- Neprižiūrimi vaikai negali atlikti valymo ir vartotojo priežiūros darbų.

1.2 Bendrieji saugos reikalavimai

- Nekeiskite šio prietaiso techninių savybių.
- Neviršykite maksimalaus, 6 kg skalbinių svorio (žr. skyrių „Programų lentelė“).
- Darbinis vandens slėgis (mažiausias ir didžiausias) turi būti nuo 0,5 baro (0,05 MPa) iki 8 barų (0,8 MPa)
- Pagrindė esančių ventiliacijos angų (jeigu taikytina) neturi užstoti kilimas.
- Prietaisą prie vandentiekio sistemos prijunkite naudodami pateiktus naujus žarnų komplektus. Senų žarnų komplektų pakartotinai naudoti negalima.
- Jei pažeidžiamas maitinimo laidas, jį leidžiama keisti tik gamintojui, jo įgaliotajam aptarnavimo centrui arba

panašios kvalifikacijos asmenims – kitaip gali kilti pavojus.

- Prieš atlikdami priežiūros darbus, išjunkite prietaisą ir ištraukite maitinimo laido kištuką iš elektros tinklo lizdo.
- Prietaisui valyti nenaudokite garų ir nepurškite vandeniu.
- Nuvalykite prietaisą drėgna, minkšta šluoste. Naudokite tik neutralius ploviklius. Nenaudokite šveičiamųjų produktų, šveitimo kempinių, tirpiklių arba metalinių grandyklų.

2. SAUGOS INSTRUKCIJA

2.1 Įrengimas

- Pašalinkite visas pakavimo medžiagas ir gabenimui skirtus varžtus.
- Išsaugokite gabenimui skirtus varžtus. Perveždami prietaisą, jais privalėsite užblokuoti būgną.
- Prietaisas yra sunkus: jį perkeldami, visada būkite atsargūs. Visuomet mūvėkite apsaugines pirštines.
- Neįrenkite ir nenaudokite sugadinto prietaiso.
- Vadovaukitės su prietaisu pateikta naudojimo instrukcija.
- Neįrenkite ir nenaudokite prietaiso ten, kur temperatūra būna žemesnė nei 0 °C, arba ten, kur jis gali būti veikiamas oro sąlygų.
- Ten, kur įrengsite prietaisą, grindys būtinai turi būti lygios, tvirtos, atsparios šilumai ir švarios.
- Pasiūpinkite, kad tarp prietaiso ir grindų vyktų oro cirkuliacija.
- Pareguliuokite kojeles, kad tarp prietaiso ir kilimo būtų reikiamas tarpas.
- Nestatykite prietaiso ten, kur prietaiso durelių negalima atidaryti iki galo.

2.2 Elektros prijungimas

- Šis prietaisas turi būti įžemintas.
- Visada naudokite taisyklingai įrengtą įžemintą elektros lizdą.

- Patikrinkite, ar elektros duomenys, nurodyti techninių duomenų lentelėje, atitinka jūsų elektros tinklo duomenis. Jeigu ne, kreipkitės į elektriką.
- Nenaudokite daugiakanalių kištukų, jungiklių ir ilginimo laidų.
- Būkite atsargūs, kad nesugadintumėte elektros kištuko ir elektros laido. Jei reikėtų pakeisti maitinimo laidą, tai turi padaryti mūsų įgaliotasis techninio aptarnavimo centras.
- Elektros kištuką į tinklo lizdą junkite tik tuomet, kai visiškai pabaigsite įrengimą. Įsitinkinkite, kad įrengus prietaisą elektros laido kištuką būtų lengva pasiekti.
- Nelieskite maitinimo laido arba elektros kištuko šlapiomis rankomis.
- Norėdami išjungti prietaisą, netraukite už elektros laido. Visada traukite paėmę už elektros kištuko.
- Tik Jungtinei Karalystei ir Airijai: prietaisas turi 13 A maitinimo kištuką. Jeigu reikia pakeisti maitinimo kištuko saugiklį, naudokite 13 A ASTA (BS 1362) saugiklį.
- Šis prietaisas atitinka EEB direktyvas.

2.3 Vandens prijungimas

- Būkite atsargūs, kad nepažeistumėte vandens žarnų.
- Prieš jungdami prietaisą prie naujų arba ilgai nenaudotų vamzdžių, nuleiskite vandenį, kol jis bėgs švarus.

- Pirmą kartą naudodami prietaisą, įsitikinkite, ar nėra nuotėkio.

2.4 Naudojimas



ĮSPĖJIMAS!

Sužeidimo, elektros smūgio, gaisro, nudegimų arba prietaiso sugadinimo pavojus.

- Naudokite šį prietaisą tik namų ūkyje.
- Laikykitės ant ploviklio pakuotės pateiktų saugos nurodymų.
- Šalia prietaiso, į prietaisą arba ant jo nedėkite degių produktų arba degiais produktais sudrėkintų daiktų.
- Pašalinkite iš skalbinių visus metalinius daiktus.
- Nedėkite po prietaisu talpyklės ištekėjusiam vandeniui surinkti.

3. GAMINIO APRAŠYMAS

3.1 Prietaiso apžvalga

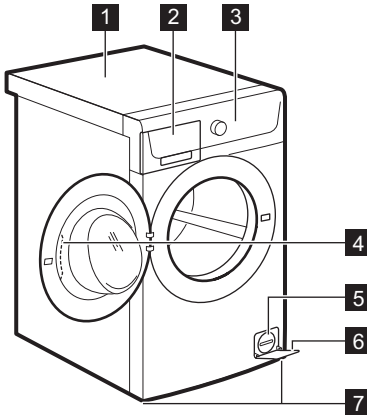

- 1 Viršus
- 2 Skalbiklio dalytuvas
- 3 Valdymo skydelis
- 4 Durelių rankena
- 5 Vandens išleidimo siurblio filtras
- 6 Techninių duomenų plokštelė
- 7 Kojelės prietaisui išlyginti

Kreipkitės į įgaliotąjį aptarnavimo centrą, kad išsiaiškintumėte, kokius priedus galite naudoti.

- Programai veikiant, nelieskite durelių stiklo. Stiklas gali būti karštas.

2.5 Seno prietaiso išmetimas



ĮSPĖJIMAS!

Pavojus susižeisti arba uždusti.

- Ištraukite maitinimo laido kištuką iš maitinimo tinklo lizdo.
- Nupjaukite elektros laidą ir išmeskite jį.
- Nuimkite durelių velkę, kad vaikai ir naminiai gyvūnai neužsidarytų prietaise.

4. VALDYMO SKYDELIS

4.1 Valdymo skydelio aprašymas

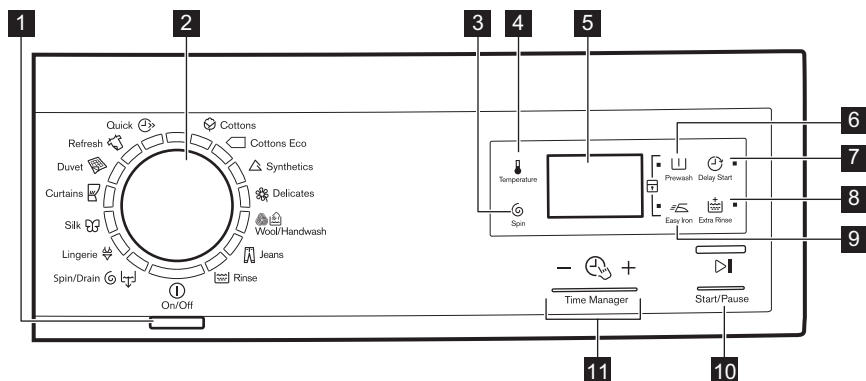

- 1 Įjungimo / išjungimo mygtukas (On/Off)
- 2 Programų pasirinkimo rankenėlė
- 3 Grežimo greičio mažinimo jutiklinis valdiklis (Spin)
- 4 Temperatūros jutiklinis valdiklis (Temperature)
- 5 Ekranas
- 6 Pirminio skalavimo jutiklinis valdiklis (Prewash)
- 7 Atidėto paleidimo jutiklinis valdiklis (Delay Start)
- 8 Papildomo skalavimo jutiklinis valdiklis (Extra Rinse)
- 9 Lengvo lyginimo funkcijos jutiklinis valdiklis (Easy Iron)
- 10 Paleidimo / pristabdymo jutiklinis valdiklis (Start/Pause)
- 11 Laiko valdymo jutikliniai valdikliai (Time Manager)

4.2 Rodmuo

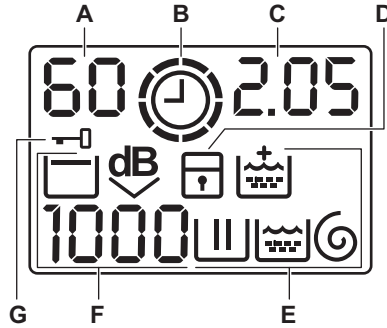







- A) Temperatūros sritis:
- 88: temperatūros indikatorius
 - : šalto vandens indikatorius
- B) ⌚: laiko valdymo indikatorius.
- C) Laiko sritis:
- 1.25: programos trukmė
 - 2h: paleidimo atidėjimas
 - E20: įspėjamieji kodai
 - Err: klaidos pranešimas
 - 0: programa yra baigta.
- D) 🚫: apsaugos nuo vaikų užraktas indikatorius.
- E) Skalavimo indikatoriai:
- III: skalavimo fazė
 - 👤: skalvimų fazė
 - 🌀: grežimo fazė
 - ⚙️: nuolatinio papildomo skalavimo parinktis.
- F) Grežimo sritis:
- 1888: grežimo greičio indikatorius
 - : funkcijos „Be grežimo“ indikatorius
 - 🚫: funkcijos „Skalavimo sulaukymas“ indikatorius
 - dB: funkcijos „Ypač tyli“ indikatorius.
- G) 🚫: užrakintų durelių indikatorius

5. PROGRAMOS

5.1 Programų lentelė

Programa Temperatūros intervalas	Didžiausias skalbinių kie- kis Didžiausias grežimo grei- tis	Programos aprašas (Skalbinių rūšis ir sutepimo lygis)
Skalbimo programos		
🌿 Cottons 90 °C – šaltas	6 kg 1000 aps./min.	Balta ir spalvota medvilnė. Vidutiniškai arba mažai sutepti skalbiniai.

Programa Temperatūros intervalas	Didžiausias skalbinių kie- kis Didžiausias gręžimo grei- tis	Programos aprašas (Skalbinių rūšis ir sutepimo lygis)
 Cottons Eco ¹⁾ 60–40 °C	6 kg 1000 aps./min.	Balta ir neblunkanti spalvota medvilnė. Vidutiniškai sutepti skalbiniai. Energijos suvartojimas sumažėja, o skalbimo programos trukmė pailgėja.
 Synthetics 60 °C – šaltas	3 kg 1000 aps./min.	Sintetiniai arba mišrių audinių skalbiniai. Vidutiniškai sutepti skalbiniai.
 Delicates 40 °C – šaltas	3 kg 1000 aps./min.	Gležnų audinių, pavyzdžiui, akrilo, viskozės, poliesterio skalbiniai. Vidutiniškai sutepti skalbiniai.
 Wool/Handwash 40 °C – šaltas	1 kg 1000 aps./min.	Skalbyklėje skalbiami vilnoniai, rankomis skalbiami vilnoniai ir gležni audiniai su skalbimo rankomis priežiūros simboliu.²⁾
 Jeans 60 °C – šaltas	6 kg 1000 aps./min.	Skalbiniai iš denimo ir džersio. Taip pat tamsių spalvų skalbiniai.
 Rinse	6 kg 1000 aps./min.	Skalbiniams skalauti ir gręžti. Visi audiniai.
 Spin/Drain ³⁾	6 kg 1000 aps./min.	Skalbiniams išgręžti ir vandeniui iš būgno išleisti. Visi audiniai.
 Moteriškas apatinis trikotožas 40 °C – šaltas	1 kg 800 aps./min.	Speciali programa, skirta skalbti labai gležnus skalbinius: moterišką apatinį trikotožą, liemenėles, apatinius baltinius ir kt.
 Silk 30 °C	1 kg 800 aps./min.	Speciali programa šilkiniams ir mišrių sintetinių audinių gaminiams skalbti.
 Curtains 40 °C – šaltas	1 kg 800 aps./min.	Speciali programa užuolaidoms. Pirminio skalbimo fazė įjungžiama automatiškai. ⁴⁾
 Duvet 60–30 °C	2 kg 800 aps./min.	Speciali programa vienai sintetinei antklodei, užtiesalui, paklodei ir pan. skalbti.

Programa Temperatūros intervalas	Didžiausias skalbinių kie- kis Didžiausias gręžimo grei- tis	Programos aprašas (Skalbinių rūšis ir sutepimo lygis)
 Refresh 30 °C	2 kg 800 aps./min.	Sintetinių ir gležnų audinių skalbiniai. Nesmarkiai sutepti skalbiniai arba gaminiai, kuriuos reikia atšviežinti.
 Quick 30 °C	1 kg 800 aps./min.	Sintetinių ir mišrių audinių skalbiniai. Nesmarkiai sutepti skalbiniai ir gaminiai, kuriuos reikia atšviežinti.









1) Standartinės programos, naudojamos vertinant sąnaudas energijos sąnaudų ženklinimui. Pagal reglamentą 1061/2010 šios programos yra atitinkamai standartinė 60 °C medvilnės programa ir standartinė 40 °C medvilnės programa. Tai veiksmingiausios programos energijos ir vandens sąnaudų atžvilgiu, skalbiant vidutiniškai suteptus medvilninius skalbinius.



Skalbimo fazės metu vandens temperatūra gali skirtis nuo nurodytos pasirinktos programos temperatūros.

- 2) Per šį ciklą būgnas lėtai sukasi, kad būtų švelniai skalbiama. Gali atrodyti, kad būgnas nesisuka arba tinkamai nesisuka. Laikykite tai normaliu prietaiso veikimu.
- 3) Nustatykite gręžimo greitį. Patikrinkite, ar jis atitinka skalbinių rūšį. Nustačius parinktį „Be gręžimo“, vykdoma tik vandens išleidimo fazė.
- 4) Pirminio skalbimo fazei nenaudokite jokio skalbiklio, skalaukite tik vandeniu.

Programų parinkčių suderinamumas

Programa								
Cottons	■	■	■	■	■	■	■	■
Cottons Eco	■	■	■		■	■		■
Synthetics	■	■	■	■	■	■	■	■
Delicates	■	■	■	■	■	■		■
Wool/Handwash	■	■	■	■		■		
Jeans	■	■	■		■	■		■
Rinse	■	■	■			■		■
Spin/Drain ¹⁾	■	■				■		
Moteriškas apatinis trikotažas	■	■	■	■		■		
Silk	■	■				■		
Curtains	■	■	■			■		■

Programa								
Duvet	■					■		
Refresh	■	■				■		
Quick	■	■				■		

1) Nustatykite grežimo greitį. Patikrinkite, ar jis atitinka skalbinių rūšį. Nustačius parinktį „Be grežimo“, vykdoma tik vandens išleidimo fazė.

5.2 Woolmark Apparel Care – Mėlynas



Bendrovė „The Woolmark Company“ patvirtino šios skalbyklės

vilnos skalbimo ciklą gaminiams, kurių sudėtyje yra vilnos ir kurių etiketėse nurodyta „skalbti rankomis“, su sąlyga, kad tie gaminiai yra skalbiami pagal nurodymus, pateiktus šios skalbyklės gamintojo. Laikykitės gaminio priežiūros etiketėje pateiktų nurodymų dėl džiovavimo ir kitų skalbimo instrukcijų. M1459

Jungtinėje Karalystėje, Šiaurės Airijoje, Honkonge ir Indijoje „Woolmark“ ženklas yra sertifikavimo prekės ženklas.

6. SAŃAUDOS



Šioje lentelėje pateikti apytiksliai duomenys. Duomenys priklauso nuo įvairių priežasčių: skalbinių kiekio ir rūšies, vandens ir aplinkos oro temperatūros.



Programos pradžioje ekrane rodoma programos trukmė skalbiant didžiausią skalbinių kiekį.

Skalbimo fazės metu programos trukmė automatiškai apskaičiuojama ir ji gali stipriai sumažėti, jei skalbinių kiekis yra mažesnis nei didžiausias leistinas (pvz., medvilnės 60 °C programai didžiausias skalbinių kiekis yra 6 kg, programos trukmė viršija 2 valandas, o kai tikrasis skalbinių kiekis yra 1 kg, programos trukmė nesiekia 1 valandos).

Kai prietaisas skaičiuoja tikrą programos trukmę, ekrane mirksi taškas.

Programos	Įkrova (kg)	Energijos sąnaudos (kWh)	Vandens sąnaudos (litrais)	Apytikslė programos trukmė (minutėmis)	Likusi drėgmė (%) ¹⁾
Cottons 60 °C	6	1.26	60	183	60

Programos	Įkrova (kg)	Energijos sąnaudos (kWh)	Vandens sąnaudos (litrais)	Apytikslė programos trukmė (minutėmis)	Likusi drėgmė (%) ¹⁾
Cottons 40 °C	6	0.83	60	165	60
Synthetics 40 °C	3	0.63	55	119	37
Delicates 40 °C	3	0.50	45	49	37
Wool/Handwash 30 °C	1	0.45	59	69	32
Standartinės medvilnės programos					
Standartinė 60 °C medvilnė	6	0.76	46	202	60
Standartinė 60 °C medvilnė	3	0.59	39	170	60
Standartinė 40 °C medvilnė	3	0.48	40	169	60

1) Gręžimo fazės pabaigoje.

Išjungimo režimas (W)	Įjungimo režimas (W)
0,48	0,48
Pirmiau esančioje lentelėje pateikta informacija atitinka ES Komisijos reglamentą 1015/2010, įgyvendinantį direktyvą 2009/125/EB.	

7. PARINKTYS

7.1 Temperature

Norėdami pakeisti numatytosios temperatūros nustatymą, pasirinkite šią parinktį.

Indikatorius – – = šaltas vanduo.

Ekране rodoma nustatyta temperatūra.

7.2 Spin

Pasirinkę šią parinktį, galite sumažinti numatytąjį gręžimo greitį.

Ekране rodomas nustatyto gręžimo greičio indikatorius.

Papildomos gręžimo parinktys: Be gręžimo

- Nustatykite šią parinktį, kad pašalintumėte visas gręžimo fazes.

- Nustatykite ją, skalbdami labai gležnus audinius.
 - Kai kurioms skalbimo programoms skalavimo fazės metu naudojama daugiau vandens.
 - Ekране rodomas indikatorius – – –.
- #### **Skalavimo sustabdymas**
- Nustatykite šią parinktį, kad skalbiniai nesusiglamžytų.
 - Skalbimo programa baigta, bet būgne yra vandens. Būgnas reguliariai pasukamas, kad skalbiniai nesusiglamžytų.
 - Durėlės lieka užrakintos. Norėdami atidaryti durėles, privalote išleisti vandenį.
 - Ekране rodomas indikatorius .



Apie vandens išleidimą skaitykite skyrelyje „Programai pasibaigus“.

Ypač tyli

- Nustatykite šią parinktį, kad būtų pašalintos visos gręžimo fazės ir atliktas tylusis skalbimas.
- Kai kurioms skalbimo programoms skalavimo fazės metu naudojama daugiau vandens.
- Skalbimo programa baigta, bet būgne yra vandens. Būgnas reguliariai pasukamas, kad skalbiniai nesusiglamžytų.
- Durelės lieka užrakintos. Norėdami atidaryti dureles, privalote išleisti vandenį.
- Ekrane rodomas indikatorius .



Apie vandens išleidimą skaitykite skyrelyje „Programai pasibaigus“.

7.3 Prewash

Naudodami šią parinktį, prie skalbimo programos galite pridėti pradinio skalbimo fazę.

Naudokite šią parinktį stipriai suteptiems skalbiniais skalbti.

Nustačius šią parinktį, pailgėja programos trukmė.

Užsidegs atitinkamas indikatorius.

7.4 Delay Start

Naudodami šią parinktį, galite atidėti programos paleidimą nuo 30 minučių iki 20 valandų.

Ekrane rodomas atitinkamas indikatorius.

7.5 Extra Rinse

Naudodami šią parinktį, prie skalbimo programos galite pridėti kelis papildomus skalvimus.

Naudokite šią parinktį, skalbdami skalbimo priemonėmis alergišku žmonių drabužius, arba tuo atveju, jeigu vanduo yra minkštas.

Užsidegs atitinkamas indikatorius.

7.6 Easy Iron

Prietaisas skalbia ir gręžia atsargiai, kad skalbiniai nesusiglamžytų.

Šis prietaisas sumažina gręžimo greitį, naudoja daugiau vandens ir pritaiko programos trukmę pagal skalbinių tipą.

Užsidegs atitinkamas indikatorius.

7.7 Laiko tvarkymas – +

Nustačius skalbimo programą, ekrane rodoma numatytoji jos trukmė.

Norėdami sutrumpinti arba pailginti programos trukmę, spauskite arba .

Laiko tvarkymo parinktis galima tik su lentelėje nurodytomis programomis.

In- di- ka- tor- ius						
2)	■	■			■	
	■	■	■		■	■
	■	■			■	
	■	■	■	■	■	■
	■	■			■	
3)	■	■	■		■	■
	■	■			■	
4)	■	■	■	■	■	■

1) Jeigu yra.

2) Trumpiausia: skalbiniais atšviežinti.



3) Numatytoji programos trukmė.

4) Ilgiausia: Ilginant programos trukmę, laipsniškai mažinamos energijos sąnaudos. Optimizuota šildymo fazė leidžia taupyti energiją, o ilgesnė programos trukmė užtikrina tokius pat skalbimo rezultatus (ypač tuomet, kai drabužiai yra vidutiniškai sutepti).



8. NUOSTATOS

8.1 Apsaugos nuo vaikų užraktas

Naudodami šią parinktį, galite apsaugoti prietaisą, kad vaikai nežaistų valdymo skydeliu.



- Norėdami **įjungti / išjungti** šią parinktį, vienu metu paspauskite ir palaikykite nuspaudę  ir , kol  **užsidegs / užges indikatorius**.

Šią parinktį galite įjungti:

- Paspaudus : parinkty ir programų pasirinkimo rankenėlė yra užrakintos.
- Prieš paspaudžiant : prietaiso paleisti negalėsite.



8.2 Nuolatinis papildomas skalavimas

Ši parinktis leidžia jums pastoviai naudoti papildomą skalavimą su kiekviena naujai nustatyta programa.

- Norėdami **įjungti / išjungti** šią parinktį, vienu metu paspauskite ir palaikykite nuspaudę  ir , kol  **užsidegs / užges indikatorius**.

8.3 Garso signalai

Garso signalai pasigirsta:

- Programa yra baigta.
 - Esant prietaiso veikimo sutrikimui.
- Norėdami **išjungti / įjungti** garso signalus, vienu metu paspauskite ir 6 sekundes palaikykite nuspaudę  ir .



Išjungus garso signalus, įvykus prietaiso veikimo sutrikimui jie vis tiek veiks.

9. PRIEŠ NAUDOJANTIS PIRMAKART

- Įpilkite 2 litrus vandens į skalbiklio skyrių plovimo fazei.
Taip suaktyvinsite vandens išleidimo sistemą.
- Įpilkite truputį skalbiklio į skalbimo fazės skyrelį.
- Nustatykite ir paleiskite programą medvilnei skalbti, parinkę

aukščiausią temperatūrą, bet skalbinių nedėkite.
Taip iš būgno ir korpuso bus pašalintas visas galimas purvas.

10. KASDIENIS NAUDOJIMAS



ISPĖJIMAS!

Žr. saugos skyrius.

10.1 Skalbinių dėjimas

- Atidarykite prietaiso dureles
 - Po vieną skalbinius sudėkite į būgną.
 - Prieš dėdami skalbinius į prietaisą, juos papurtykite.
- Nepridėkite per daug skalbinių į būgną.
- Uždarykite dureles.

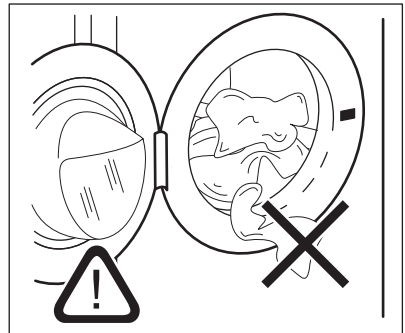

**PERSPĖJIMAS!**

Įsitinkinkite, kad nebūtų skalbinių tarp sandariklio ir durelių. Tokiu atveju gali pratekėti vanduo arba skalbiniai būti pažeisti.

10.2 Skalavimo priemonių ir priedų naudojimas

1. Pripilkite reikiamą skalbiklio ir audinių minkštiklio kieki.
2. Atsargiai uždarykite skalbiklio stalčių

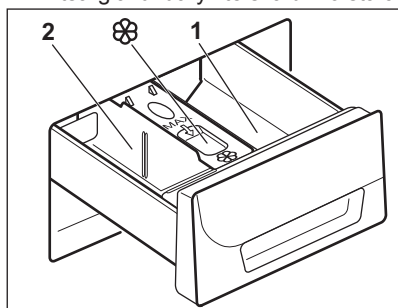
**10.3 Skalavimo priemonės skyreliai****PERSPĖJIMAS!**

Naudokite tik skalbyklei nurodytas skalavimo priemones.

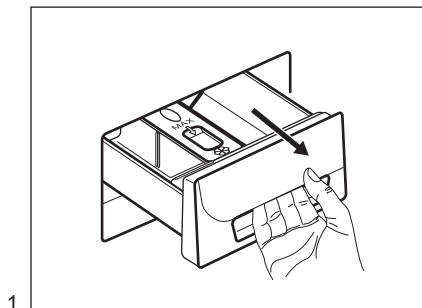

1.



Visuomet vadovaukitės nurodymais, pateiktais ant skalavimo priemonių pakuočių.

- | | |
|----------|--|
| 1 | Skalavimo priemonės skyrelis pirminio skalavimo fazei arba mirkymo programai (jeigu yra). Prieš paleisdami pirminio skalavimo ir mirkymo programą, pripilkite skalavimo priemonės. |
| 2 | Skalavimo priemonės skyrelis skalavimo fazei. Jeigu naudojate skystą skalbiklį, jo pilkite prieš pat paleisdami programą. |
| | Skystų skalavimo priedų (audinių minkštiklio ar standiklio) skyrelis. Įpilkite priemonių į skyrelį, prieš paleisdami programą. |

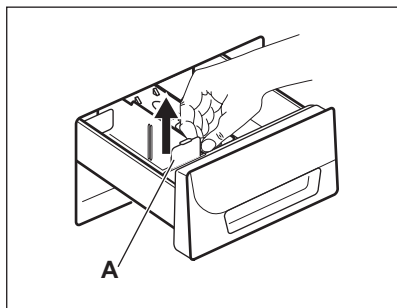
10.4 Skystas skalbiklis arba skalviamieji milteliai

2.

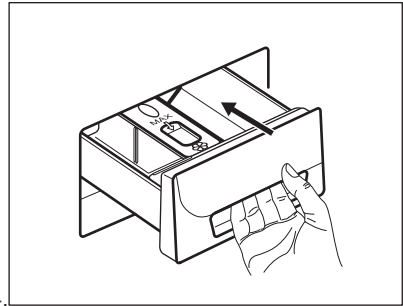
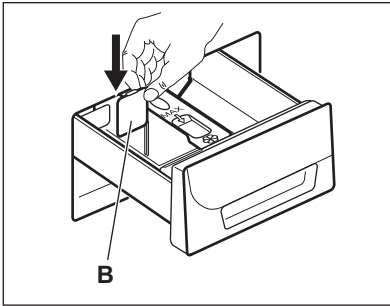

- 3.
- Padėtis **A** skalbiamiesiems milteliams (gamyklos nuostata).
 - Padėtis **B** skystam skalbikliui.



Jeigu naudojate skystą skalbimo priemonę:

- nenaudokite želatinos pavidalo arba tirštų skalbiklių;
- nepilkite skysčio daugiau nei nurodytas didžiausias kiekis;
- nenaudokite pirminio skalbimo fazės;
- nenustatykite paleidimo atidėjimo funkcijos.

10.5 Prietaiso įjungimas

Spauskite mygtuką  prietaisui įjungti arba išjungti. Įjungus prietaisą, pasigirsta garso signalas.

10.6 Programos nustatymas



1. Pasukite programos parinkimo rankenėlę ir nustatykite programą:
 - Užsideds atitinkamos programos indikatorius.
 - Mirksi indikatorius .
 - Ekrane rodomas nustatyto laiko lygis, programos trukmė ir programos fazių indikatoriai.
2. Jeigu reikia, pakeiskite temperatūrą, gręžimo greitį, ciklo trukmę arba pridėkite galimų parinkčių. Suaktyvinus parinktį, užsideda nustatytos parinkties indikatorius.



Jeigu ką nors nustatysite netinkamai, ekrane bus rodomas pranešimas .

10.7 Programos paleidimas be atidėto paleidimo

Paspauskite .

- Indikatorius  nustoja mirksėti ir pradeda šviesti nepertraukiamai.
- Ekrane pradeda mirksėti indikatorius .
- Programa pradeda, drelės užrakinamos, o ekrane rodomas indikatorius .
- Pilant į prietaisą vandenį, tuo metu gali trumpai veikti vandens išleidimo siurblys.



Praėjus maždaug 15 minučių nuo programos pradžios:

- Prietaisas automatiškai pakoreguoja programos trukmę pagal skalbinių kiekį.
- Ekrane rodomas naujas dydis.

10.8 Programos paleidimas su atidėtu paleidimu

1. Kelis kartus paspauskite , kol ekrane bus rodoma delta, kurią norite nustatyti.





Ekrane užsideds atitinkamas indikatorius.

2. Paspauskite .

- Prietaisas pradeda atgalinį skaičiavimą.
- Pasibaigus atgaliniam laiko skaičiavimui, programa pradeda automatiškai.





Prieš paspausdami mygtuką , galite atšaukti arba pakeisti atidėto paleidimo nuostatą. Norėdami atidėtą paleidimą atšaukti:

- Paspauskite , kad prietaiso veikimas būtų pristabdytas.
- Spauskite , kol ekrane bus rodoma .
- Norėdami paleisti programą tuoj pat, dar kartą paspauskite .

10.9 Programos pertraukimas ir parinkčių keitimas

Galite pakeisti tik tam tikras, dar nevykdomas parinktis.

1. Paspauskite . Indikatorius mirksi.
2. Pakeiskite parinktis.
3. Dar kartą paspauskite . Programa tęsiama toliau.

10.10 Veikiančios programos atšaukimas



1. Norėdami atšaukti programą ir išjungti prietaisą, kelias sekundes palaikykite nuspaudę mygtuką .
2. Norėdami prietaisą įjungti, dar kartą paspauskite tą patį mygtuką. Dabar galite nustatyti naują skalbimo programą.



Prieš pradėdant naują programą, iš prietaiso turi būti išleistas vanduo. Šiuo atveju įsitikinkite, ar skalbimo priemonės skyrelyje yra skalbimo priemonės, jeigu nėra, pripilkite jos.

10.11 Durelių atidarymas, kai veikia atidėto paleidimo funkcija

Kai veikia atidėto paleidimo funkcija, prietaiso durelės yra užrakintos, o ekrane rodomas indikatorius .

1. Paspauskite  prietaisui pristabdyti.
2. Palaukite, kol užges durelių užrakto indikatorius .
3. Atidarykite dureles.
4. Uždarykite dureles.
5. Dar kartą paspauskite . Atidėto paleidimo funkcija toliau veikia.

10.12 Atidarykite dureles, kai programa veikia

Kai programa veikia, prietaiso durelės yra užrakintos, o ekrane rodomas indikatorius .







PERSPĖJIMAS!

Jeigu temperatūra yra per aukšta ir per daug vandens būgne, jūs negalėsite atidaryti durelių.

1. Norėdami išjungti prietaisą, spauskite ir kelias sekundes palaikykite nuspaudę mygtuką .
2. Palaukite kelias minutes, o paskui atsargiai atidarykite prietaiso dureles.
3. Uždarykite prietaiso dureles.
4. Vėl nustatykite programą.

10.13 Programai pasibaigus





- Prietaisas automatiškai išsijungs.
- Girdimi garso signalai (jeigu jie įjungti).
- Ekrane užsidega .
- Užgęsta  indikatorius.
- Durelių užrakto indikatorius  užgęsta.
- Galite atidaryti dureles.
- Išimkite skalbinius iš prietaiso. Patikrinkite, ar būgnas yra tuščias.
- Užsukite vandens čiaupą.
- Norėdami išjungti prietaisą, spauskite ir kelias sekundes palaikykite nuspaudę mygtuką .

- Palikite dureles praviras, kad nesusidarytų pelėsių ir nemalonių kvapų.

Skalavimo programa baigta, bet būgne yra vandens:

- Būgnas reguliariai pasukamas, kad skalbiniai nesusiglamžytų.
- Šviečia durelių užrakto indikatorius . Durelės lieka užrakintos.
- Norėdami atidaryti dureles, privalote išleisti vandenį.

Norėdami išleisti vandenį:



1. Paspauskite . Iš prietaiso išleidžiamas vanduo ir atliekamas gręžimas.
2. Norėdami, kad prietaisas tik išleistu vandenį, nustatykite . Jeigu reikia, sumažinkite gręžimo greitį.
3. Programai pasibaigus ir durelių užrakto indikatoriumi  užgęsus, galite atidaryti dureles.
4. Norėdami išjungti prietaisą, spauskite ir kelias sekundes palaikykite nuspaudę mygtuką .



Maždaug po 18 valandų prietaisas automatiškai išleidžia vandenį ir išgręžia skalbinius (išskyrus programą „Vilna“).

10.14 Parinktis AUTOMATINIS budėjimo laikas

Parinktis AUTOMATINIS budėjimo laikas automatiškai išjungia prietaisą, kad sumažėtų energijos sąnaudos, kai:

- Nenaudojate prietaiso 5 minutes prieš paspausdami . Norėdami vėl įjungti prietaisą, paspauskite mygtuką .
- Praėjus 5 minutėms nuo skalavimo programos pabaigos Norėdami vėl įjungti prietaisą, paspauskite mygtuką . Ekране rodoma paskutinį kartą nustatytos programos pabaiga. Norėdami nustatyti naują skalavimo ciklą, pasukite programų pasirinkimo rankenėlę.

11. PATARIMAI



ĮSPĖJIMAS!

Žr. saugos skyrius.

11.1 Skalbinių sudėjimas

- Suskirstykite skalbinius į: baltus, spalvotus, sintetinius, glėžnus ir vilnonius.
- Vadovaukitės skalavimo nurodymais, pateiktais skalbinių priežiūros etiketėse.
- Neskalkbkite kartu baltų ir spalvotų gaminių.
- Kai kurie gaminiai pirmo skalavimo metu gali šiek tiek išblukti. Pirmą kartą rekomenduojame juos skalbti atskirai.
- Užsekite užvalkalus, užtraukite užtrauktukus, užsekite kilpas ir spaustukus. Užriškite diržus.
- Ištuštinkite kišenės ir skalbinius išlankstykite.
- Daugiasluoksnius audinius, vilnonius ir išmargintus gaminius išverskite.
- Išvalykite sunkiai įveikiamas dėmes.

- Sunkiai pašalinamoms dėmėms išskalbti naudokite specialią skalavimo priemonę.
- Būkite atsargūs, skalbdami užuolaidas. Nuimkite kabliukus arba sudėkite užuolaidas į skalavimo maišelį arba pagalvės užvalkalą.
- Neskalkbkite šiame prietaise skalbinių be apsiuvų arba su prakirpimais. Naudokite skalavimo maišelį mažiems ir (arba) gležniems daiktams (pvz., vielutėmis sutvirtintoms liemenėlėms, diržams, pečkelnėms ir pan.) skalbti.
- Jeigu skalbinių labai mažai, gręžimo metu gali kilti balanso problemų. Jeigu taip atsitiktų, rankomis išskirstykite skalbinius būgne ir iš naujo paleiskite gręžimo etapą.

11.2 Sunkiai įveikiamos dėmės

Kai kurių dėmių vien vandeniu ir skalavimo priemone pašalinti nepavyksta. Tokias dėmes rekomenduojame pašalinti prieš sudedant skalbinius į prietaisą.

Galima naudoti specialius dėmių valiklius. Naudokite specialų, dėmės ir audinio rūšiai tinkamą dėmių valiklį.

11.3 Skalbikliai ir skalbimo priedai

- Naudokite tik specialiai skalbyklėms skirtus skalbiklius ir priedus:
 - skalbiamuosius miltelius, skirtus visų tipų audiniams;
 - skalbiamuosius miltelius, skirtus gležniems audiniams (iki 40 °C) ir vilnai;
 - skystus skalbiklius, skirtus skalbti ne itin karštame vandenyje (60 °C) visų tipų audiniams arba tik vilnai.
- Nemaišykite skirtingų rūšių skalbiklių.
- Tausodami gamtą, naudokite tik tiek ploviklio, kiek reikia.
- Visuomet vadovaukitės nurodymais, pateiktais ant šių priemonių pakuočių.
- Naudokite tinkamas priemonės, atsižvelgdami į audinių rūšį ir spalvą, programos temperatūrą ir nešvarumo lygį.
- Jeigu prietaise nėra ploviklio dalytuvo su sklendės įtaisu, skystą skalbiklį pilkite į skalbiklio dozavimo rutulį (pristato skalbiklio gamintojas).

11.4 Ekologiniai patarimai

- Nesmarkiai suteptus skalbinius skalbkite pasirinkę programą be pradinio skalbimo funkcijos.

- Paleiskite plovimo programą tik tuomet, kai surinksite maksimalų kiekį skalbinių.
- Nustatę skalbimo vėsiamame vandenyje programą, jeigu būtina, naudokite dėmių valiklį.
- Patikrinkite savo namų vandens tiekimo sistemos vandens kietumą, kad atitinkamai naudotumėte reikiamą skalbimo priemonių kiekį

11.5 Vandens kietumas

Jeigu jūsų vietovėje vanduo yra didelio arba vidutinio kietumo, rekomenduojame naudoti skalbyklėms skirtą vandens minkštiklį. Vietovėse, kur vanduo yra minkštas, vandens minkštiklio naudoti nebūtina.

Norėdami sužinoti savo vietovės vandens kietumą, susisiekite su vietos vandentiekio tarnyba.

Naudokite tinkamą vandens minkštiklio kiekį. Visuomet vadovaukitės nurodymais, pateiktais ant šios priemonės pakuotės.

12. VALYMAS IR PRIEŽIŪRA



ĮSPĖJIMAS!

Žr. saugos skyrius.

12.1 Valymas iš išorės

Prietaisą valykite tik muilu ir šiltu vandeniu. Kruopščiai nusauskite visus paviršius.



PERSPĖJIMAS!

Valymui nenaudokite alkoholio, tirpiklių arba cheminių priemonių.

12.2 Kalkių nuosėdų šalinimas

Jeigu jūsų vietovėje vanduo yra didelio arba vidutinio kietumo, rekomenduojame naudoti skalbyklėms skirtą kalkių šalinimo priemonę.

Reguliariai tikrinkite būgną, kad nesusidarytų kalkių nuosėdų ir rūdžių.

Rūdims valyti naudokite tik specialias, skalbyklėms skirtas priemones. Kalkių nuosėdų šalinimas atliekamas nededant į būgną skalbinių.

i Visuomet vadovaukitės nurodymais, pateiktais ant šios priemonės pakuotės.

12.3 Techninis skalbyklės plovimas

Naudojant žemos temperatūros programas, būgne gali likti šiek tiek skalbiklio. Reguliariai atlikite techninį plovimą. Norėdami tai padaryti:

- Išimkite skalbinius iš būgno.
- Paleiskite programą medvilnei skalbti, parinkę aukščiausią temperatūrą ir pripylę nedaug skalbiklio.

12.5 Ploviklio dalytuvo valymas

1.

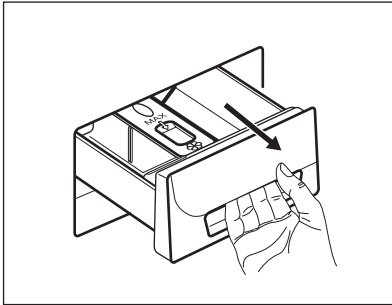

2.

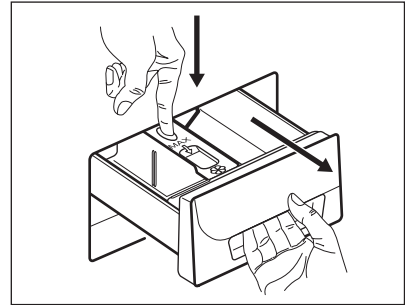

3.

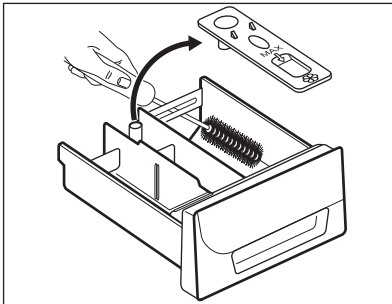

4.

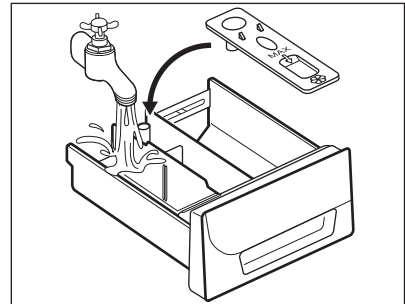

12.4 Durelių tarpiklis

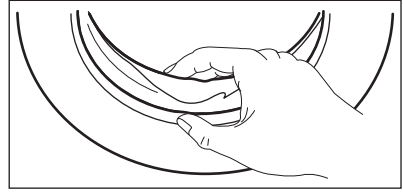

Reguliariai tikrinkite tarpiklį ir pašalinkite iš vidinės dalies bet kokius daiktus.

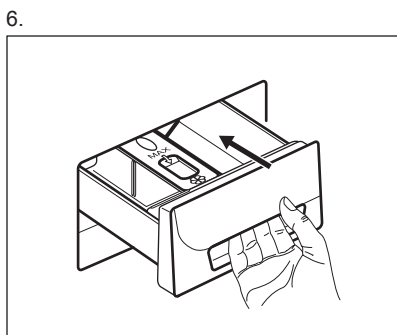
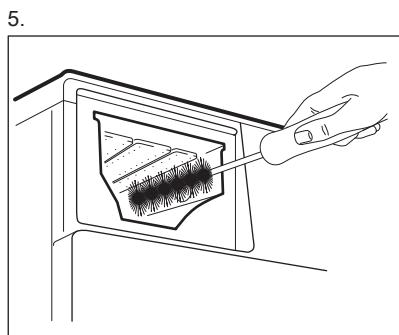

12.6 Vandens įleidimo žarnos ir sklendės filtro valymas

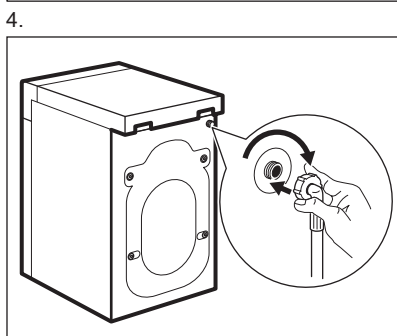
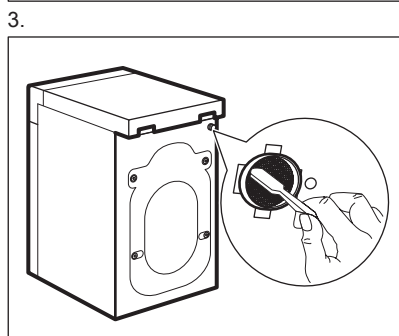
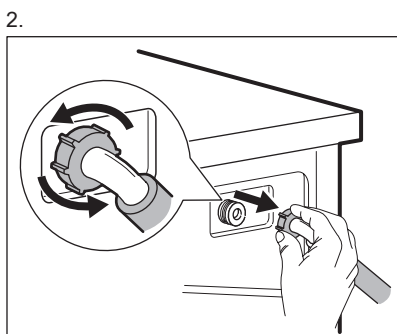
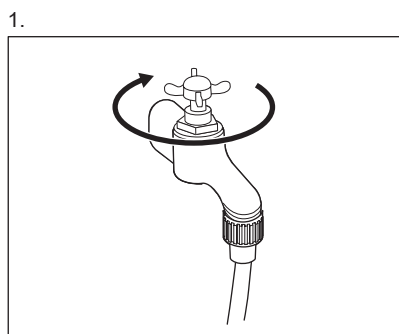

12.7 Vandens išleidimo filtro valymas



ĮSPĖJIMAS!

Nevalykite vandens išleidimo filtro, jeigu prietaise esantis vanduo yra karštas.

1.

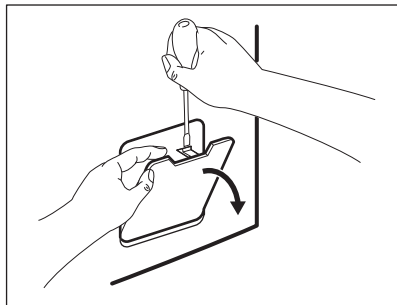

2.

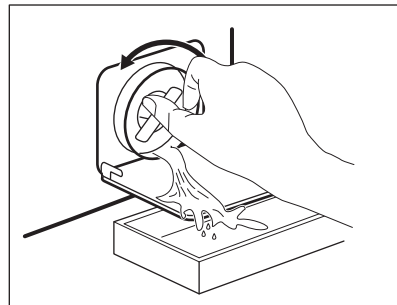

3.

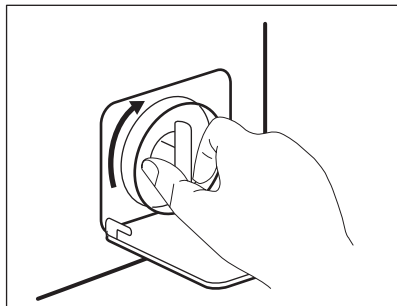

4.

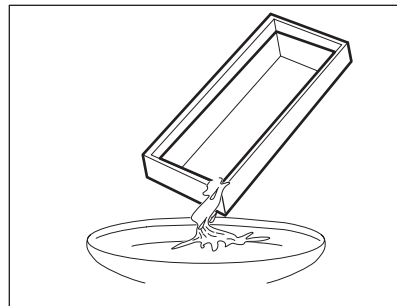

5.

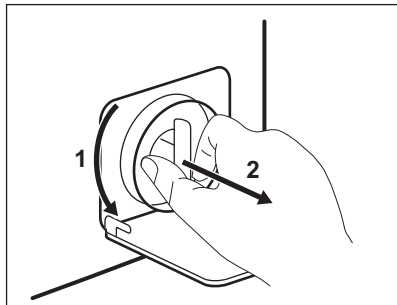

6.

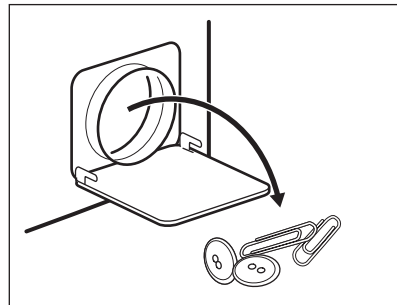

7.

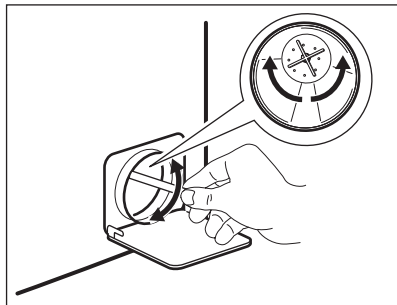

8.

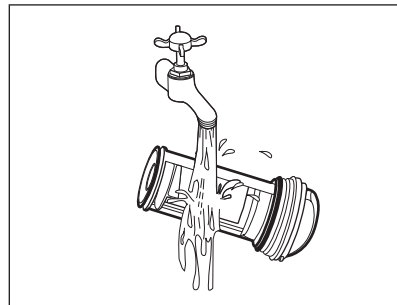

9.

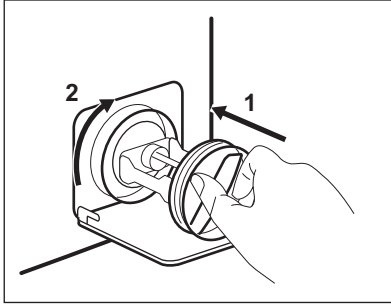

12.8 Avarinis vandens išleidimas

[vykus veikimo sutrikimui, prietaisas negali išleisti vandens.

Jeigu taip atsitiktų, atlikite skyriuje „Vandens išleidimo filtro valymas“ aprašytus (1) – (9) veiksmus. Jeigu reikia, išvalykite siurbį.

Išleidę vandenį avariniu būdu, privalote vėl įjungti vandens išleidimo sistemą:

1. Išleidę vandenį avariniu būdu, privalote vėl įjungti vandens išleidimo sistemą: Pilkite 2 litrus vandens į ploviklio dalytuvo pagrindinį skalbimo skyrių.
2. Paleiskite programą, kad vanduo būtų išleistas

12.9 Apsauga nuo užšalimo

Jeigu prietaisas įrengtas tokioje vietoje, kur temperatūra gali nukristi žemiau 0°

10.

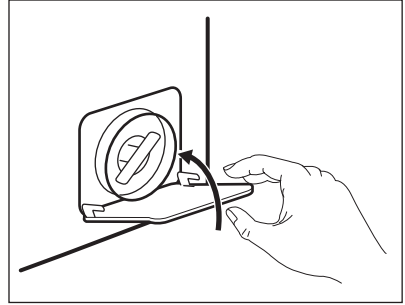

C, išleiskite vandens įleidimo žarnoje ir vandens išleidimo siurblyje likusį vandenį.

1. Ištraukite maitinimo laido kištuką iš elektros lizdo.
2. Užsukite vandens čiaupą.
3. Įdėkite abu vandens įleidimo žarnos galus į indą ir palaukite, kol vanduo ištekės iš žarnos.
4. Išvalykite vandens išleidimo siurbį. Žr. skyrių, kaip išleisti vandenį avariniu būdu.
5. Kai vandens išleidimo siurblys tuščias, vėl prijunkite vandens įleidimo žarną.



ISPĖJIMAS!

Jeigu vėl norėsite naudoti prietaisą, įsitikinkite, kad aplinkos temperatūra būtų aukštesnė nei 0 °C. Gamintojas neatsako už žalą, padarytą dėl žemos temperatūros.

13. TRIKČIŲ ŠALINIMAS



ISPĖJIMAS!

Žr. saugos skyrius.

13.1 Įžanga

Prietaisas neįsijungia arba nesustoja skalbimo programos metu.

Iš pradžių pabandykite problemos sprendimą rasti patys (žr. lentelę). Jeigu nepavyktų, kreipkitės į [galiotą] aptarnavimo centrą.

Esant tam tikroms problemoms, girdimi garso signalai ir ekrane rodomi įspėjamieji kodai:

- **E10** – į prietaisą tinkamai nepatenka vanduo.
- **E20** – iš prietaiso neišleidžiamas vanduo.
- **E40** – prietaiso durelės atidarytos arba netinkamai uždarytos. Patikrinkite dureles!

- **EHO** – nestabilus elektros tiekimas. Palaukite, kol elektros tiekimas stabilizuosis.



ĮSPĖJIMAS!

Prieš atlikdami patikros darbus, išjunkite prietaisą.

13.2 Galimi gedimai

Problema	Galimas sprendimas
Programa nepasileidžia.	Patikrinkite, ar maitinimo laido kištukas įkištas į elektros tinklo lizdą. Įsitikinkite, ar prietaiso durelės uždarytos. Įsitikinkite, ar neperdegė elektros skydinėje esantis saugiklis. Įsitikinkite, ar paspaudėte paleidimo / pristabdymo mygtuką. Jeigu nustatyta atidėto paleidimo funkcija, atšaukite šią nuostatą arba palaukite, kol bus baigta atgalinė laiko atskaita. Išjunkite apsaugos nuo vaikų užrakto funkciją, jeigu ji įjungta.
Į prietaisą tinkamai nepatenka vanduo.	Patikrinkite, ar atsuktas vandens čiaupas. Patikrinkite, ar ne per mažas vandentiekio sistemos slėgis. Norėdami gauti šią informaciją, kreipkitės į vietos vandentiekio įmonę. Patikrinkite, ar vandens čiaupas neužsikimšęs. Patikrinkite, ar neužsikimšę įvado žarnos ir sklendės filtrai. Žr. skyrių „Valymas ir priežiūra“. Patikrinkite, ar įleidimo žarna nesumazgyta ir neužlenkta. Patikrinkite, ar tinkamai prijungta vandens įvado žarna.
Prietaisas nepripildomas vandens ir jis tuoj pat išleidžiamas.	Įsitikinkite, ar vandens išleidimo žarna yra tinkamoje padėtyje. Galbūt per žemai įrengta žarna.
Iš prietaiso neišleidžiamas vanduo.	Patikrinkite, ar kriauklės vandens čiaupas neužsikimšęs. Patikrinkite, ar vandens išleidimo žarna nesumazgyta ir neužlenkta. Patikrinkite, ar vandens išleidimo filtras neužsikimšęs. Jei reikia, išvalykite filtrą. Žr. skyrių „Valymas ir priežiūra“. Patikrinkite, ar tinkamai prijungta vandens išleidimo žarna. Nustatykite vandens išleidimo programą, jeigu buvote pasirinkę programą be vandens išleidimo fazės.

Problema	Galimas sprendimas
	Nustatykite vandens išleidimo programą, jeigu buvote nustatę parinktį, kurios pabaigoje vanduo paliekamas būgne.
Neveikia gręžimo fazė arba skalbimo ciklas trunka ilgiau nei įprastai.	Pasirinkite gręžimo programą.
	Patikrinkite, ar vandens išleidimo filtras neužsikimšęs. Jei reikia, išvalykite filtrą. Žr. skyrių „Valymas ir priežiūra“.
	Rankomis išskirstykite skalbinius būgne ir iš naujo paleiskite gręžimo fazę. Šią problemą gali sukelti disbalanso problemos.
Ant grindų yra vandens.	Įsitikinkite, kad vandens žarnų jungtys yra tinkamai užveržtos, jog vanduo negalėtų pratekėti.
	Patikrinkite, ar nepažeista vandens išleidimo žarna.
	Būtinai naudokite tinkamas skalbimo priemones bei tinkamą jų kiekį.
Nepavyksta atidaryti prietaiso durelių.	Įsitikinkite, ar skalbimo programa yra baigta.
	Jeigu būgne yra vandens, nustatykite vandens išleidimo arba gręžimo programą.
Prietaisas kelia neįprastą triukšmą.	Įsitikinkite, ar prietaisas pastatytas lygiai. Žr. skyrių „Įrengimas“.
	Būtinai pašalinkite pakavimo medžiagas ir (arba) gabeniui skirtus varžtus. Žr. skyrių „Įrengimas“.
	Pridėkite į būgną daugiau skalbinių. Galbūt pridėjote per mažai skalbinių.
Ciklas trunka trumpiau už rodomą laiką.	Prietaisas apskaičiuoja naują laiką pagal skalbinių kiekį. Žr. skyrių „Sąnaudos“.
Ciklas trunka ilgiau už rodomą laiką.	Nesubalansuotas skalbinių kiekis pailgina laiko trukmę. Tai įprastas prietaiso funkcionavimas.
Nepatenkinami skalbimo rezultatai.	Naudokite daugiau skalbiklio arba kitą skalbiklį.
	Prieš skalbdami skalbinius specialiomis dėmių valymo priemonėmis pašalinkite sunkiai įveikiamas dėmes.
	Įsitikinkite, ar nustatėte tinkamą temperatūrą.
	Sumažinkite skalbinių kiekį.
Negalite nustatyti parinkties.	Patikrinkite, ar spaudžiate tik norimą (-us) mygtuką (-us).

Patikrinę įjunkite prietaisą. Programa tęsiama nuo pertraukimo momento. Jeigu problema kartojasi, kreipkitės į įgaliotąjį techninės priežiūros centrą. Jeigu ekrane rodomi kiti įspėjamieji kodai. Išjunkite ir vėl įjunkite prietaisą. Jeigu problema tęsiasi, kreipkitės į įgaliotąjį techninės priežiūros centrą.

14. TECHNINIAI DUOMENYS

Matmuo	Plotis / aukštis / gylis / bendras gylis	595 mm / 850 mm / 380 mm / 420 mm
Elektros prijungimas	Įtampa Bendroji galia Saugiklis Dažnis	230 V 2 000 W 10 A 50 Hz
Apsaugos nuo kietųjų dalelių ir drėgmės patekimo lygį užtikrina apsauginis dangtis, išskyrus atvejus, kai žemos įtampos įranga yra neapsaugota nuo drėgmės		IPX4
Tiekiamo vandens slėgis	Minimalus Maksimalus	0,5 baro (0,05 MPa) 8 barai (0,8 MPa)
Vandens įvadas ¹⁾		Šaltas vanduo
Didžiausias skalbinių kiekis	Medvilnė	6 kg
Energijos efektyvumo klasė		A+++
Gręžimo greitis	Maksimalus	1000 aps./min.

¹⁾ Prijunkite vandens įleidimo žarną prie vandens čiaupo, kurio sriegis 3/4 colio.

15. APLINKOS APSAUGA

Atiduokite perdirbti medžiagas, pažymėtas šiuo ženklu . Išmeskite pakuotę į atitinkamą atliekų surinkimo konteinerį, kad ji būtų perdirbta. Padėkite saugoti aplinką bei žmonių sveikatą ir surinkti bei perdirbti elektros ir elektronikos prietaisų atliekas.

Neišmeskite šiuo ženklu  pažymėtų prietaisų kartu su kitomis buitinėmis atliekomis. Atiduokite šį gaminį į vietos atliekų surinkimo punktą arba susisiekiite su vietos savivaldybe dėl papildomos informacijos.

www.electrolux.com/shop



155252120-A-282014