



EW7H389SE

LV	Lietošanas instrukcija Žāvēšanas tvertne	2
LT	Naudojimo instrukcija Skalbinių džiovyklė	27



MĒS DOMĀJAM PAR JUMS

Paldies, ka iegādājāties Electrolux ierīci. Esat izvēlējušies produktu, kas jau vairākus gadu desmitus apvieno profesionālas pieredzes un inovāciju. Atjautīgs un stilīgs, radīts, ņemot vērā jūsu vēlmes. Tāpēc katru reizi lietojot, varat būt droši, ka sasniegsiet izcilus rezultātus.

Lai arī lūdzam Electrolux pasaulē!

Apmeklējiet mūsu tīmekļa vietni, lai:



saņemtu lietošanas ieteikumus un brošūras, kā arī traucējummeklēšanas, servisa un remonta informāciju:

www.electrolux.com/support

reģistrētu savu ierīci labāka servisa saņemšanai:

www.registerelectrolux.com



iegādātos savai ierīcei papildpiederumus, vienreizējas lietošanas materiālus un oriģinālās rezerves daļas:

www.electrolux.com/shop

KLIENTU APKALPOŠANA UN SERVISS

Izmantojiet tikai oriģinālas rezerves daļas.

Sazinoties ar mūsu pilnvaroto servisa centru, nodrošiniet, lai jums būtu pieejami šādi dati: modelis, PNC, sērijas numurs.

Šī informācija ir norādīta uz datu plāksnītes.

 Uzmanību / drošības informācija

 Vispārīga informācija un ieteikumi

 Ar vidi saistīta informācija

Izmaiņu tiesības rezervētas.

SATURS

1. DROŠĪBAS INFORMĀCIJA.....	3
2. DROŠĪBAS NORĀDĪJUMI.....	6
3. PRODUKTA APRĀKSTS.....	8
4. VADĪBAS PANELIS.....	9
5. PROGRAMMU TABULA.....	10
6. IESPĒJAS.....	12
7. MAŠĪNAS IESTATĪJUMI.....	13
8. PIRMS PIRMĀS IZMANTOŠANAS REIZES.....	15
9. IZMANTOŠANA IKDIENĀ.....	16
10. PADOMI UN IETEIKUMI.....	18
11. KOPŠANA UN TĪRĪŠANA.....	18
12. PROBLĒMRISINĀŠANA.....	21
13. TEHNISKIE DATI.....	23
14. PRODUKTA INFORMĀCIJAS LAPA SASKAŅĀ AR ES REGULU NR. 1369/2017.....	25
15. APSVĒRUMI PAR VIDES AIZSARDZĪBU.....	26

1. ⚠️ DROŠĪBAS INFORMĀCIJA



Pirms šīs ierīces uzstādīšanas un lietošanas rūpīgi izlasiet pievienotos norādījumus.

Ražotājs neatbild par savainojumiem un bojājumiem, kas radušies ierīces nepareizas uzstādīšanas vai izmantošanas rezultātā. Vienmēr glabājiet šīs instrukcijas drošā, pieejamā vietā, lai tās varētu izmantot nākotnē.



Uzmanību: Ugunsgrēka risks/uzliesmojoši materiāli
Ierīce satur satur uzliesmojošu gāzi, propānu (R290), gāzi, kas ir videi praktiski nekaitīga. Sargājiet ierīci no liesmām un aizdegšanās avotiem. Rīkojieties uzmanīgi, lai nesabojātu dzesētāja shēmu, kas satur propānu.

1.1 Bērnu un nespējīgu cilvēku drošība

⚠️ BRĪDINĀJUMS!

Pastāv nosmakšanas, traumu vai pastāvīgas invaliditātes risks.

- Šo ierīci drīkst izmantot bērni no 8 gadu vecuma un cilvēki ar ierobežotām fiziskām, sensorām vai garīgām spējām vai pieredzes un zināšanu trūkumu atbildīgas personas uzraudzībā vai, ja tie ir informēti par ierīces drošu lietošanu un izprot potenciālos riskus.
- Bērniem vecumā no 3–8 gadiem un personām ar ļoti plašu un sarežģītu invaliditāti jāliedz piekļuve ierīcei, ja vien tie netiek pastāvīgi uzraudzīti.
- Neļaujiet bērniem trīs gadu vecumu nerasniegušiem bērniem tuvoties ierīcei, ja vien viņi netiek pastāvīgi uzraudzīti.
- Neļaujiet bērniem rotaļāties ar ierīci.
- Neļaujiet bērniem tuvoties iepakojumam un atbrīvojieties no tā pienācīgā veidā.

- Glabājiet mazgāšanas līdzekļus bērniem nepieejamās vietās.
- Neļaujiet bērniem atrasties ierīces tuvumā, ja ir atvērtas ierīces durvis.
- Ja ierīcei ir bērnu drošības ierīce, tā jāaktivizē.
- Bērni nedrīkst tīrīt ierīci un veikt tās apkopi bez uzraudzības.

1.2 Vispārīgā drošība

- Šī ierīce ir paredzēta tikai tādas veļas žāvēšanai mājas apstākļos, kuru ir atļauts žāvēt veļas žāvētājā.
- Neizmantojiet žāvētāja funkciju, ja veļai ir rūpniecisku ķīmikāliju traipi.
- Šī ierīce ir izstrādāta tikai izmantošanai mājas apstākļos un telpās.
- Šo ierīci var izmantot birojos, viesnīcu viesu numuriņos, pansiju viesu numuriņos, lauku viesu mājās un citās līdzīgās uzturēšanās vietās, kurās izmantošana nepārsniedz (vidējo) mājsaimniecības lietošanas intensitāti.
- Nemainiet šī produkta specifikāciju.
- Ja veļas žāvētājs tiek novietots uz veļas mazgājamās mašīnas, izmantojiet komplektu žāvētāja novietošanai uz veļas mašīnas. Stiprinājuma komplektu, ko var iegādāties pie pilnvarotā izplatītāja, var izmantot tikai ar pievienotajā instrukcijā norādīto ierīci. Rūpīgi izlasiet to pirms uzstādīšanas (skatiet uzstādīšanas bukletu).
- Ierīci var uzstādīt kā brīvstāvošu ierīci vai zem virtuves darbvirsmas, ievērojot pareizo attālumu (skatiet uzstādīšanas bukletu).
- Neuzstādiet ierīci aiz slēdzamām durvīm, bīdāmām durvīm vai durvīm ar eņģēm pretējā pusē, ja tā rezultātā nevar pilnībā atvērt ierīces durvis.
- Ventilācijas atveri pamatnē nedrīkst aizsegt ar paklāju vai citu grīdas segumu.
- UZMANĪBU: ierīci nedrīkst barot caur ārējo komutācijas ierīci, piemēram, taimerī, vai pievienot to sistēmai, kuru

regulāri ieslēdz un izslēdz inženiertehniskā nodrošinājuma sistēma.

- Pieslēdziet kontaktspraudni kontaktligzdai tikai uzstādīšanas procesa beigās. Pārbaudiet, vai pēc ierīces uzstādīšanas, ir ērti pieejams strāvas kabeļa kontaktspraudnis.
- Nodrošiniet piemērotu gaisa ventilāciju telpā, kurā ir uzstādīta ierīce, lai nepieļautu nevēlamu gāzu un citu degvielu, tostarp atkārtu liesmu ieplūšanu atpakaļ telpā.
- **UZMANĪBU!** Neuzstādiet ierīci vietā, kur nenotiek gaisa apmaiņa
Ierīce satur satur uzliesmojošu gāzi, propānu (R290), gāzi, kas ir videi praktiski nekaitīga. Sargājiet ierīci no liesmām un aizdegšanās avotiem. Rīkojieties uzmanīgi, lai nesabojātu dzesētāja shēmu, kas satur propānu.
- **UZMANĪBU!** Sekojiet tam, lai ierīces korpusa vai iebūvētās konstrukcijas ventilācijas atveres nebūtu aizsprostotas.
- **UZMANĪBU!** Nebojājiet dzesētāja kontūru.
- Ja elektrības padeves vads ir bojāts, lai izvairītos no elektrības trieciena riska, tas jānomaina ražotājam, autorizētajam servisa centram vai citam kvalificētam speciālistam.
- Nepārsniedziet maksimālo ievietojamo veļas svaru — 9 kg (skatiet sadaļu “Programmu tabula”).
- Noslaukiet pūkas vai iepakojuma gružus, kas sakrājušies ap ierīci.
- Nedarbiniet ierīci, ja tajā nav ievietots filtrs. Iztīriet pūku filtru pirms vai pēc katras lietošanas reizes.
- Nežāvējiet žāvētājā nemazgātu veļu.
- Priekšmeti, kas piesārņoti ar tādām vielām kā augu cepamā eļļa, acetons, spirts, benzīns, petroleja, traipu tīrītāji, terpentīns, vaski un vaska tīrītāji, pirms žāvēšanas žāvētājā jāizmazgā karstā ūdenī ar palielinātu daudzumu mazgāšanas līdzekļa.
- Veļas žāvētājā nedrīkst žāvēt tādus priekšmetus kā putu gumija (lateksa putas), dušas cepures, ūdensnecaurlaidīgi

audumi, priekšmeti ar gumijas oderi un apģērbi vai spilveni, kas pildīti ar gumijas polsterējumu.

- Veļas mīkstinātāji un tamlīdzīgi izstrādājumi jāizmanto tikai atbilstoši veļas mīkstinātāja ražotāja norādēm.
- Izņemiet no apģērbiem visus priekšmetus, kas var izraisīt aizdegšanos, piemēram, šķiltavas un sērkociņus.
- **UZMANĪBU:** Nekad neapturiet veļas žāvētāja darbību pirms žāvēšanas cikla beigām, izņemot gadījumus, kad visi priekšmeti tiek ātri izņemti un izklāti, lai izvēdinātos atlikušais siltums.
- Pirms jebkādam apkopes darbībām izslēdziet ierīci un atvienojiet spraudkontakta no elektrotīkla.

2. DROŠĪBAS NORĀDĪJUMI

2.1 Uzstādīšana



Brīdinājums! Ugunsgrēka risks/uzliesmojoši materiāli

- Noņemiet visu iesaiņojumu.
- Neuzstādi un nelietojiet bojātu ierīci.
- Ievērojiet kopā ar ierīci piegādātās uzstādīšanas norādes.
- Neuzstādi ierīci vietā, kur nenotiek gaisa apmaiņa
Ierīce satur uzliesmojošu gāzi, propānu (R290), gāzi, kas ir videi praktiski nekaitīga. Sargājiet ierīci no liesmām un aizdegšanās avotiem. Rīkojieties uzmanīgi, lai nesabojātu dzesētāja shēmu, kas satur propānu.
- Vienmēr uzmanīgi pārvietojiet ierīci, jo tā ir smaga. Vienmēr izmantojiet drošības cimdus un slēgtus apavus.
- Neuzstādi un nelietojiet ierīci vietā, kur temperatūra ir zemāka par 5 °C vai augstāka par 35 °C.
- Virsmai, uz kuras ierīci paredzēts uzstādīt, jābūt līdzenai, stabilai, karstumizturīgai un tīrai.
- Pārliecinieties, ka starp ierīci un grīdu cirkulē gaiss.
- Pārvietošanas laikā vienmēr turiet ierīci vertikālā stāvoklī.
- Ierīces aizmugurējā virsma jānovieto pret sienu.

- Kad ierīce novietota pastāvīgajā vietā, pārbaudiet, vai tā ir pareizi nolīmeņota, izmantojot spirta līmeņrādi. Ja nepieciešams, noregulējiet kājiņas atiecīgi.

2.2 Pieslēgums elektrotīklam



BRĪDINĀJUMS!

Ugunsgrēka un elektrošoka risks!

- Pieslēdziet kontaktspraudni kontaktligzdai tikai uzstādīšanas beigās. Pārbaudiet, vai pēc uzstādīšanas kontaktspraudnim var brīvi piekļūt.
- **UZMANĪBU:** Šī ierīce ir paredzēta uzstādīšanai/pievienošanai ēkas zemējuma savienojumam.
- Pārliecinieties, ka tehnisko datu plāksnītē norādītie parametri atbilst elektrotīkla parametriem.
- Vienmēr izmantojiet pareizi uzstādītu un drošu kontaktligzdu.
- Nelietojiet daudzkontakta adapterus vai pagarinātājus.
- Nekad neatslēdziet ierīci no tīkla, velkot aiz strāvas kabeļa. Vienmēr velciet aiz kontaktspraudņa.
- Neaizticiet strāvas kabeli vai kontaktspraudni ar slapjām rokām.

2.3 Pielietojums

BRĪDINĀJUMS!

Pastāv risks gūt savainojumus, elektrošoku, izraisīt ugunsgrēku, apdegumus vai ierīces bojājumus.



Brīdinājums! Ugunsgrēka risks/ uzliesmojoši materiāli ierīce satur satur uzliesmojošu gāzi, propānu (R290), gāzi, kas ir videi praktiski nekaitīga. Sargājiet ierīci no liesmām un aizdegšanās avotiem. Rīkojieties uzmanīgi, lai nesabojātu dzesētāja shēmu, kas satur propānu.

- Šī ierīce ir paredzēta tikai izmantošanai mājās apstākļos (iekštelpās).
- Nežāvējiet bojātus (saplīsušus, spurainus) priekšmetus, kas satur jebkāda veida polsterējumu.
- Ja veļa ir mazgāta ar trauu tīrīšanas līdzekli, pirms žāvēšanas cikla veiciet papildu skalošanas ciklu.
- Žāvējiet tikai tādus audumus, kas ir piemēroti žāvēšanai šāda veida ierīcē. Ievērojiet uz apģērbu informatīvajām etiķetēm sniegtos kopšanas norādījumus.
- Nedzeriet kondensatora ūdeni/destilētu ūdeni un negatavojiet ar to ēdienu. Tas var radīt veselības problēmas cilvēkiem un mājdzīvniekiem.
- Nesēdiet un nekāpiet uz atvērtām ierīces durvīm.
- Neizmantojiet ierīci piloši slapju apģērbu žāvēšanai.

2.4 Iekšējais apgaismojums

BRĪDINĀJUMS!

Pastāv traumu risks.

- Redzamā spektra gaismas diodes gaisma; neskatieties tieši staros.
- Lai nomainītu iekšējā apgaismojuma spuldzi, sazinieties ar pilnvarotu servisa centru.

2.5 Aprūpe un tīrīšana

BRĪDINĀJUMS!

Pastāv traumu un ierīces bojājumu risks.



Brīdinājums! Ugunsgrēka risks/ uzliesmojoši materiāli ierīce satur satur uzliesmojošu gāzi, propānu (R290), gāzi, kas ir videi praktiski nekaitīga. Sargājiet ierīci no liesmām un aizdegšanās avotiem. Rīkojieties uzmanīgi, lai nesabojātu dzesētāja shēmu, kas satur propānu.

- Ierīces tīrīšanai neizmantojiet ūdens smidzinātāju un tvaika tīrītāju.
- Tīriet ierīci ar mitru mīkstu drānu. Izmantojiet tikai neitrālus mazgāšanas līdzekļus. Neizmantojiet abrazīvus izstrādājumus, abrazīvus sūkļus, šķīdinātājus vai metāla priekšmetus.
- Ievērojiet piesardzību, tīrot ierīci, lai nepieļautu dzesēšanas sistēmas bojājumus.

2.6 Kompresors

BRĪDINĀJUMS!

Pastāv ierīces bojājumu risks.

- Kompresors un tā sistēma žāvētāja ir uzpildīts ar īpašu vielu, kas nesatur fluoru – hlору – ogļūdeņražus. Sistēmai jāpaliek noslēgtai. Sistēmas bojājumi var izraisīt šķidruma noplūdi.

2.7 Serviss

- Lai salabotu ierīci, sazinieties ar pilnvarotu servisa centru.
- Izmantojiet tikai oriģinālās rezerves daļas.
- Informācija par šajā produktā esošo lampu (lampām) un atsevišķi nopērkamajām rezerves lampām: Šīs lampas ir paredzētas ekstremāliem fiziskajiem apstākļiem, piemēram, temperatūrai, vibrācijai, mitrumam, māsaimniecības ierīcēs vai paredzētas informēšanai par ierīces darbības statusu. Tās nav paredzētas citiem lietošanas veidiem un nav piemērotas māsaimniecības telpu apgaismojumam.

2.8 Likvidēšana

BRĪDINĀJUMS!

Pastāv traumu un nosmakšanas risks.



Brīdinājums! Ugunsgrēka risks/
materiāla kaitējuma un ierīces bojājumu risks.

- Atvienojiet ierīci no elektropadeves un ūdens padeves.
- Nogrieziet strāvas kabeli netālu no ierīces un utilizējiet to.
- Ierīce satur uzliesmojošu gāzi (R290). Sazinieties ar vietējo pašvaldību, lai

noskaidrotu, kā pareizi atbrīvojies no ierīces.

- Noņemiet durvju fiksatoru, lai bērni vai mājdzīvnieki nevarētu ierāpties veļas žāvētāja tilpnē un tur sevi ieslēgt.
- Utilizējiet ierīci saskaņā ar WEEE Direktīvu par elektrisko un elektronisko iekārtu atkritumiem.

3. PRODUKTA APRAKSTS

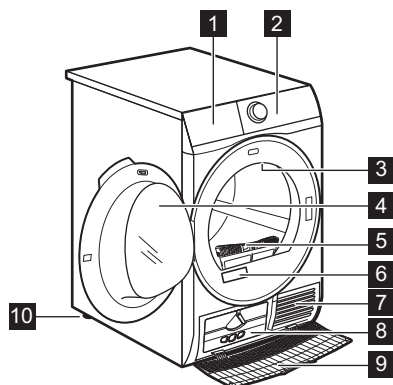

- 1 Ūdens tvertne
- 2 Vadības panelis
- 3 Ierīces iekšējais apgaismojums
- 4 Ierīces durvis
- 5 Filtrs
- 6 Tehnisko datu plāksnīte
- 7 Gaisma plūsmas atveres
- 8 Siltummaiņa vāks
- 9 Siltummaiņa pārsegs
- 10 Regulējamas kājiņas



Veļas ievietošanas atvieglošanai vai durtiņu virziena maiņas atvieglošanai. (Skatīt atsevišķu lietošanas instrukciju).

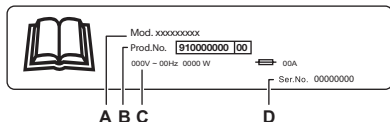

Ražotāja plāksnītē norādīts:

- A. modeļa nosaukums
- B. produkta numurs
- C. elektriskie raksturlielumi
- D. sērijas numurs

4. VADĪBAS PANELIS

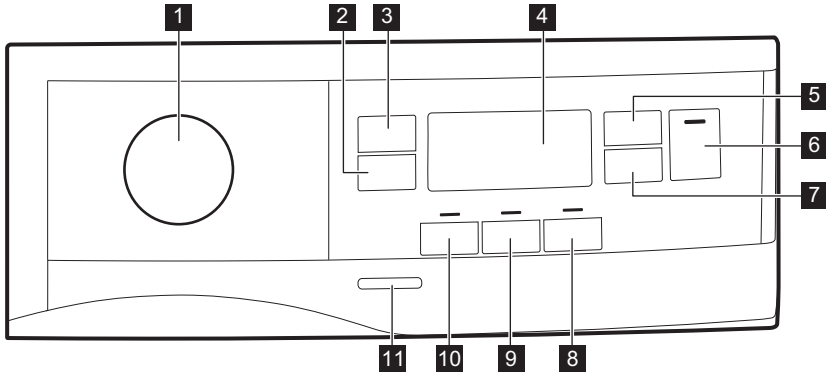

- 1 Programmu pārslēgs un ● RESET (ATIESTATĪŠANAS) taustiņš
- 2 ☀ Extra Anticrease (Pretburzīšanās) skārienpoga
- 3 ☀ Dryness Level (Sausuma pakāpe) skārienpoga
- 4 Displejs
- 5 Skārientaustiņš ⌚ Time Dry (Laiks)
- 6 ▶|| Start/Pause (Sākt/Pauze) skārienpoga
- 7 ⌚ Delay Start (Atliktais laiks) skārienpoga
- 8 🔔 End Alert (Skaņas signāls) skārienpoga

- 9 ↺ Reverse Plus (Reverss plus) skārienpoga
- 10 🔇 Extra Silent (Ekstra kluss) skārienpoga
- 11 Taustiņš Ieslēgt/Izslēgt



Nospiediet skārienjutīgās pogas ar pirkstu simbola zonā vai vietā, kur atrodas iespējas nosaukums. Rīkojoties ar vadības paneli, nevalkājiēt cimdus. Rūpējieties par to, lai vadības panelis vienmēr būtu tīrs un sauss.



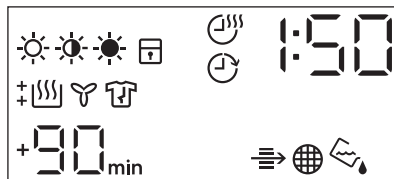







4.1 Displejs



Simbols displejā	Simbolu apraksts
	veļas sausuma iespēja: gludināšanai, ievietošanai skapī, ļoti sausa
	žāvēšanas laika iespēja ieslēgta
	ieslēgta atliktā starta iespēja
	indikators: <i>pārbaudiet siltummaini</i>
	indikators: <i>notīriet filtru</i>
	indikators: <i>iztukšojiet ūdens tvertni</i>
	bērnu drošības funkcija ieslēgta
	nepareiza izvēle vai pārslēgs atrodas ● "Reset" (Atiestatīt) pozīcijā.
	indikators: <i>Žāvēšanas fāze</i>
	indikators: <i>atdzesēšanas fāze</i>
	indikators: <i>pretburzīšanās fāze</i>
1 : 50	programmas ilgums
+30 _{min.} , +60 _{min.} , +90 _{min.} , +2h	noklusējuma pretburzīšanās fāzes pagarināšana +30 min, +60 min, +90 min, +2 h)
: 10.2 : 00	žāvēšanas laika izvēle (10 min.-2 h)
1h.20h	atliktā starta izvēle (1 h-20 h)

5. PROGRAMMU TABULA

Programmas	Veļas daudzums 1)	Īpašības / auduma atzīme ²⁾
3) Cottons (Kokvilna) Eco	9 kg	Kokvilnas audumu programma, kura paredzēta maksimālai enerģijas taupīšanai. /
Cottons (Kokvilna)	9 kg	Programma baltiem un krāsainiem kokvilnas izstrādājumiem. Noklusējuma iestatījums ir sausuma līmenis "gatavs glabāšanai". /
Synthetics (Sintētika)	4 kg	Jauktiem apģērbiem, kas galvenokārt satur sintētiskās šķiedras, piemēram, poliesterus, poliamīdus utml. /

Programmas	Veļas daudzums ¹⁾	Īpašības / auduma atzīme ²⁾
Delicate (Smalkveļa)	2 kg	leteicama patiesi smalkiem audumiem, tādēļ kā viskoze, mākslīgais zīds, akrils un to sajaukumi. 
Hygiene (Higiēna) 	5 kg	Žāvē un sanitāri apstrādā jūsu apģērbus un citus izstrādājumus, pastāvīgi uzturot temperatūru virs 60 °C un tādējādi likvidējot 99,9 % baktēriju un vīrusu ⁴⁾ . Piezīme: Šis cikls jāizmanto tikai mitriem izstrādājumiem. Nav piemērots smalkiem izstrādājumiem. 
Refresh (Atsvaidzināšana)	1 kg	Īss zemas temperatūras cikls, kas palīdz izvēdināt nepatīkamos aromātus no neliela apģērbu daudzuma. Paredzēts arī sausām drēbēm, kuras tikušas glabātas ilgu laiku.
Down Jacket (Dūnu jaka) 	2 kg	Automātiska programma, kura precīzi izžāvē iekšējo polsterējumu pat jakām ar spalvām, dūnām vai sintētisko pildījumu. Uztur apģērba izskatu un termisko funkcionalitāti 
Outdoor 	2 kg	Uztur funkcionalitāti ārtelpām paredzētu apģērbu, kas ražots no tehniskā tekstila, un atjauno ūdens atgrūšanu ūdensnecaurīdīgām jakām un kombinētajām jakām ar izņemamu odēri (kas piemērotas žāvēšanai veļas žāvētājā). 
Silk (Zīds) 	0,5 kg	Saglabā formu smalkai veļas mašīnā un ar rokām mazgājamā zīda drēbēm, samazina burzīšanos, izmantojot nedaudz siltu gaisu un maigas kustības. 
Wool (Vilna)	1 kg	Maigi izžāvē veļas mašīnā un ar rokām mazgājamus vilnas apģērbus. Nekavējoties izņemiet apģērbu, kad programma ir beigusies.
Bed Linen (Gultas veļa) XL	4,5 kg	Žāvē līdz pat trim gultas veļas komplektiem vienlaikus. Samazina lielu veļas gabalu savērpanos vai sapsīpanos, nodrošinot, ka katrs veļas gabals sasniedz vienmērīgu sausumu bez mitriem plankumiem. 
Mixed (Ātrā jauktā) XL	6 kg	No kokvilnas, kokvilnas un sintētiskas sajaukuma un sintētiskas audumiem izgatavotu apģērbu sajaukums. 

1) Maksimālais svars attiecas uz vienumiem sausā veidā.

2) Audumu apzīmējumu nozīmi skatiet sadaļā *PADOMI UN IETEIKUMI: Veļas sagatavošana*.

3) Programma  Cottons (Kokvilna Cupboard (Ievietošanai skapī) ECO ir "Standarta kokvilnas programma" saskaņā ar ES Komisijas regulu Nr. 392/2012. Tā ir piemērota vidēji mitras kokvilnas veļas žāvēšanai un ir visefektīvākā programma mitras kokvilnas veļas žāvēšanai nepieciešamā elektroenerģijas patēriņa ziņā.

4) Pārbaudīta pret raugveida sēnītēm (*Candida albicans*), MS2 bakteriofāgu un zarnu nūjiņām (*Escherichia coli*) ārējā pārbaudē, kuru 2021. gadā veica uzņēmums "Swissatest Testmaterialien AG" (pārbaudes ziņojuma nr. 20212038).



6. IESPĒJAS

6.1 Extra Antcrease (Pretburzīšanās)

Palielina pretburzīšanās fāzi pa 30, 60, 90 minūtēm vai 2 stundām žāvēšanas cikla beigās. Šī funkcija samazina burzīšanos. Veļu var izņemt no žāvētāja pretburzīšanās fāzes laikā.

6.2 Dryness Level (Sausuma pakāpe)

Šī funkcija palīdz palielināt veļas sausuma pakāpi. Ir 3 iespējas:

-  Extra Dry (Ļoti sausa)
-  Cupboard (Ievietošanai skapī)
-  Iron Dry (Gludināšanai)

6.3 Time Dry (Laiks)

Jūs varat iestatīt programmas darbības ilgumu, sākot ar 10 minūtēm un beidzot ar 2 stundām. Nepieciešamais darbības ilgums ir saistīts ar veļas daudzumu ierīcē.



Vienam apģērba gabalam vai nelieliem apģērbu daudzumiem iesakām iestatīt īsu darbības laiku.

ŽĀVĒŠANAS LAIKA IETEIKUMI

līdz 10 min	tikai vēss gaiss (bez sildītāja).
10–40 min	papildu žāvēšana sausākam rezultātam pēc iepriekšējā žāvēšanas cikla.
> 40 min	neliela, labi izgriezta (>1200 apgr./min) veļas daudzuma (līdz 4 kg) pilna cikla žāvēšana

6.4 Time Dry (Laiks) Wool (Vilna) programmai

Wool (Vilna) programmai piemērota iespēja, lai noregulētu gaļīgo sausuma līmeni.

6.5 End Alert (Skaņas signāls)

Atskan skaņas signāls:

- programmas beigās;
- pretburzīšanās fāzes sākumā un beigās;
- ja cikls tiek pārtraukts.

Pēc noklusējuma skaņas signāls vienmēr ir ieslēgts. Šo funkciju var izmantot lai aktivizētu vai izslēgtu skaņu.



Jūs varat aktivizēt iespēju End Alert (Skaņas signāls) visām programmām.





6.6 Reverse Plus (Reverss plus)

Palielināt veļas tīlpnes griešanās pretējā virzienā biežumu, lai samazinātu apģērbu savīšanos un sapīšanos. Palielināt vienmērīgas žāvēšanas rezultātu un palīdzēt mazināt burzīšanos. Ieteicams lieliem vai gariem veļas gabaliem (piem., palagiem, biksēm, garām kleitām).

6.7 Extra Silent (Ekstra kluss)

Ierīce darbojas ar zemu trokšņa līmeni, neietekmējot žāvēšanas kvalitāti. Ierīce darbojas lēnāk ar ilgāku ciklu.

6.8 Iespēju tabula

Programmas ¹⁾	Dryness Level (Sausuma pakāpe)			Extra Anticrease (Pretburzīšanās)	Extra Silent (Ekstra kluss)	Reverse Plus (Revers plus)	Time Dry (Laiks)
	☀	☀	☀				
 Cottons (Kokvilna) Eco		■		■			
Cottons (Kokvilna)	■	■	■	■	■	■	■
Synthetics (Sintētika)	■	■	■	■	■	■	■
Delicate (Smalkveļa)		■		■			
Hygiene (Higiēna) 	■			■			
Refresh (Atsvaidzināšana)				■			
Down Jacket (Dūnu jaka) 	■	■					
Outdoor 		■					
Silk (Zīds) 		■		■			
Wool (Vilna)							■ 2)
Bed Linen (Gultas veļa) XL	■	■	■	■		■	
Mixed (Ātrā jauktā) XL	■	■		■		■	■





1) Programmai ir iespējams iestatīt vienu vai vairākas iespējas. Lai aktivizētu vai deaktivizētu tās, nospiediet attiecīgo skārienaustiņu.

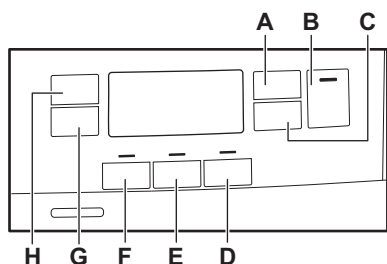

2) Skatiet sadaļu IESPĒJAS: Žāvēšanas laiks programmai Wool (Vilna)

7. MAŠĪNAS IESTATĪJUMI



A.  Time Dry (Laiks) skārienaustiņš

- B.  Start/Pauze (Sākt/Pauze) skārienaustiņš
- C.  Delay Start (Atliktais laiks) skārienaustiņš
- D.  End Alert (Skaņas signāls) skārienaustiņš
- E.  Reverse Plus (Reverss plus) skārienaustiņš
- F.  Extra Silent (Ekstra kluss) skārienaustiņš

- G.  Extra Anticrease (Pretburzīšanās) skārietaustiņš
- H.  Dryness Level (Sausuma pakāpe) skārietaustiņš

7.1 Bērnu drošības funkcija

Šī iespēja liedz bērniem spēlēties ar ierīci programmas darbības laikā. Skārietaustiņi ir nobloķēti.

Atbloķēts ir tikai taustiņš ieslēgt/izslēgt.

Bērnu drošības funkcijas iespējas aktivizēšana:

1. Piespiediet ieslēgšanas/izslēgšanas taustiņu, lai ieslēgtu ierīci.
2. Turiet piespiestu (D) uz dažām sekundēm.

Iedegas bērnu drošības funkcijas indikators.



Bērnu drošības funkcijas iespēju var atslēgt programmas darbības laikā. Piespiediet un turiet piespiestu to pašu skārietaustiņu, līdz bērnu drošības funkcijas indikators nodziest. Bērnu drošības funkcija nav pieejama 8 sekunžu laikā pēc ierīces ieslēgšanas.

7.2 Atlikušā mitruma pielāgošana





Katru reizi ieslēdzot atlikušā mitruma pielāgošanas režīmu, iepriekš iestatītais atlikušā mitruma līmenis nomainīsies uz nākamo vērtību (piem., iepriekš iestatītā vērtība - 2 - mainīsies uz - 1 -).

Lai mainītu atlikušā mitruma noklusējuma pakāpi:

1. Piespiediet ieslēgšanas/izslēgšanas taustiņu, lai ieslēgtu ierīci.
 2. Lai iestatītu jebkuru programmu, izmantojiet programmu pārslēgu.
 3. Nogaidiet aptuveni 8 sekundes.
 4. Vienlaicīgi piespiediet un turiet piespiestus (F) un (E) taustiņus.
- Iedegas viens no šiem indikatoriem:

- -  - maksimāls sausums







- -  - sausāka veļa
- -  - standarta sausa veļa

5. Atkārtoti nospiediet taustiņu (F) un (E), līdz iedegas pareizā līmeņa indikators.



Ja displejs atgriežas standarta režīmā (tiks parādīts 2. solī izvēlētais programmas laiks), iestatot atlikušā mitruma līmeni, nospiediet un turiet nospiestu pogu (F) un (E) vēlreiz, lai ieslēgtu atlikušā mitruma pielāgošanas režīmu (iepriekš iestatītais atlikušā mitruma līmenis nomainīsies uz nākamo vērtību).

6. Lai apstiprinātu izvēlēto atlikušā mitruma līmeni, nogaidiet 5 sekundes un displejs atgriezīsies standarta režīmā.

Dryness Level (Sausuma pakāpe)	Displeja simbols
-  - maksimāls saums	+ 
-  - sausāka veļa	+ 
-  - standarta sausa veļa	

7.3 Ūdens tvertnes indikators

Pēc noklusējuma ūdens tvertnes indikatora deg. Tas iedegas, kad programma ir beigusies vai kad nepieciešams iztukšot ūdens tvertni.



Ja ierīcei uzstādīts "Noplūdes komplekts" (papildpiederums), tā automātiski izvadīs ūdeni no ūdens tvertnes. Šādā gadījumā mēs iesakām deaktivizēt ūdens tvertnes indikatoru.

Ūdens tvertnes indikatora deaktivizēšana:

1. Piespiediet ieslēgšanas/izslēgšanas taustiņu, lai ieslēgtu ierīci.
2. Nogaidiet aptuveni 8 sekundes.
3. Vienlaicīgi piespiediet un turiet piespiestus (H) un (G) taustiņus.

Displejs attēlo vienu no šīm 2 konfigurācijām:

- Displejs rāda "Off" (Izslēgts). Pēc 5 sekundēm displejs atgriežas normālā režīmā.
- Displejā rāda "On" (Ieslēgts). Pēc 5 sekundēm displejs atgriežas normālā režīmā.

7.4 Darba stundu skaitītājs

Šī funkcija sniedz iespēju rādīt kopējo ierīces darbības laiku stundās, kas tiek skaitītas no brīža, kad ierīce ir pirmo reizi ieslēgta. Tiek rādīts faktiskais ciklu darbības laiks (neietver pauzes, atlikta starta laiku).

Lai aplūkotu šo rādītāju, veiciet turpmākās darbības.

1. Ieslēdziet ierīci, nospiežot pogu **On/Off**.
2. Pāris sekundes turiet nospiešanas pogas **F** un **D**.
3. Pēc 3 sekundēm displejā tiek parādītas ierīces kopējās nostrādātās darba stundas: piemēram, ja darba laiks ir **1276** stundas, displejā rādīs tekstu **Hr 2** sekundes, un pēc tam **12 2** sekundes, kam sekos **76**. Šī vērtība tiek parādīta ar divu ciparu secību vienlaikus: pirmie divi

cipari norāda tūkstošus un simtus, otrie divi cipari norāda desmitus un vienus.

Lai izietu no šī režīma, nospiediet jebkuru pogu, pagrieziet programmu izvēles pogu vai izslēdziet ierīci.

7.5 Rūpnīcas noklusējuma iestatījumi

Šī funkcija ļauj atjaunot rūpnīcas noklusējuma iestatījumus. Saglabātās iespējas un darba režīmi tiks atiestatīti.

Lai **aktivizētu** šo iespēju, veiciet turpmākās darbības.

1. Ieslēdziet ierīci, nospiežot pogu **ON/Off**.
2. Uzgaidiet aptuveni 8 sekundes.
3. Pāris sekundes turiet nospiešanas pogas **E** un **D**.
4. Ierīce apstiprinās darbību, displejā rādot

— — —.



Ja procedūra nedarbojas (tas var būt noildzes vai nepareizas pogu kombinācijas dēļ), izslēdziet ierīci un atkārtojiet secību no sākuma.

8. PIRMS PIRMĀS IZMANTOŠANAS REIZES



Pirmo reizi iedarbinot žāvētāju, tiek automātiski atbrīvoti aizmugures veļas tilpnes fiksatori. Ir iespējams, ka atskan troksnis.

Lai atbrīvotu aizmugures veļas tilpnes fiksatorus:

1. Ieslēdziet ierīci.
 2. Iestatiet jebkuru programmu.
 3. Nospiediet taustiņu **Sākt/Pauze**.
- Veļas tilpne sāk griezties. Aizmugures veļas tilpnes fiksatori tiek deaktivēti automātiski.

Pirms ierīces lietošanas veļas žāvēšanai:

- Izfīriet žāvētāja veļas tilpni ar mitru drānu.
- Palaidiet 1 stundas programmu ar mitru veļu.



Žāvēšanas cikla sākumā (pirmajās 3 – 5 min.) iespējams nedaudz augstāks skaņas līmenis. Tas notiek tāpēc, ka iedarbojas kompresors. Tā ir normāla parādība ierīcēm, kuras darbina kompresors, piemēram, ledusskapjiem un saldētavām.

8.1 Neparasta smaka

Ierīce ir cieši iesaiņota.

Pēc izstrādājuma izsaiņošanas var būt jūtama neparasta smaka. Tā ir normāla parādība pilnīgi jauniem produktiem.

Ierīce ir izgatavota no dažādiem materiāliem, kas kopā var radīt neparastu smaku.

Laika gaitā, pēc dažiem žāvēšanas cikliem smaka pakāpeniski izzūd.

8.2 Trokšņi



Dažreiz žāvēšanas cikla laikā var būt dzirdami dažādi trokšņi. Tie ir normāli darbības trokšņi.

Darbojas kompresors.

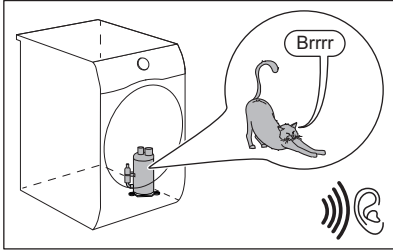

Rotē veļas telpne.

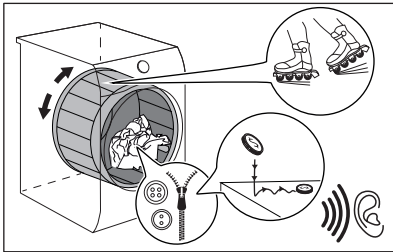

Darbojas ventilatori.

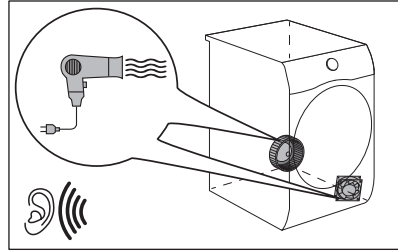

Darbojas sūkņis, un tvertnē tiek pārsūknēts kondensāts.

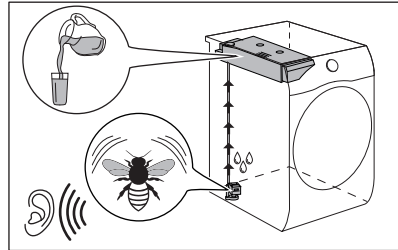

9. IZMANTOŠANA IKDIENĀ

9.1 Programmas palaišana bez atliktā starta

1. Sagatavojiet veļu un piepildiet ierīci.

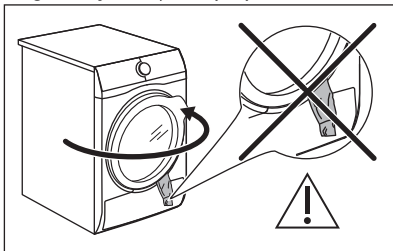

⚠ UZMANĪBU!

Pārliecinieties, ka, aizverot durvis, veļa neiesprūst starp ierīces durvīm un gumijas blīvi.

2. Lai ieslēgtu ierīci, nospiediet taustiņu leslēgt/izslēgt.
3. Iestatiet ievietotajai veļai atbilstīgu programmu un iespējas. displejā rāda programmas ilgumu.



Faktiskais žāvēšanas laiks būs atkarīgs no ielādes (daudzuma un sastāva), istabas temperatūras un veļas mitruma pēc tās izgriešanas centrifūgā.

4. Nospiediet skārientaustiņu Start/Pause (Sākt/Pauze).

Programma uzsāk darbību.

9.2 Programmas palaišana ar atlikto startu

1. Iestatiet ievietotajai veļai atbilstīgu programmu un iespējas.
2. Atkārtoti nospiediet taustiņu Atliktais starts, līdz displejā parādās vēlamais atlikšanas laiks.



Jūs varat atlikt programmas darbības sākumu uz laiku, sākot ar 1 stundu un beidzot ar 20 stundām.

3. Nospiediet skārientaustiņu Start/Pause (Sākt/Pauze).

Displejā redzama laika atskaite līdz atliktajam startam.

Kad laika atskaite beigusies, programma automātiski aktivizējas.

9.3 Nomainiet programmu

1. Piespiediet ieslēgšanas/izslēgšanas taustiņu, lai izslēgtu ierīci.
2. Piespiediet ieslēgšanas/izslēgšanas taustiņu, lai ieslēgtu ierīci.
3. Iestatiet programmu.

Alternatīvi:

1. Pagrieziet pārslēgu ● "Reset" (Atiestatīt) pozīcijā.
2. Nogaidiet 1 sekundes. Displejā tiks parādīts — — —.
3. Iestatiet programmu.

9.4 Programmas beigās

Kad mazgāšanas programma pabeigta:

- Atskan pārtraukts skaņas signāls.
- Displejs rāda :
- Deg indikators.
- Var iedegties indikatori Filtrs un Tvertne.
- Iedegas indikators Start/Pause (Sākt/Pauze).

Ierīce turpina darboties ar pretburzīšanās fāzi aptuveni vēl 30 minūtes vai ilgāk, ja tika

iestaīta Extra Anticrease (Pretburzīšanās) iespēja (skatiet sadaļu Iespēja - *Extra Anticrease (Pretburzīšanās)*).

Pretburzīšanās fāze samazina saburzīšanos.

Jūs varat izņemt veļu no ierīces, pirms pretburzīšanās fāze ir beigusies. Lai gūtu labākus rezultātus, iesakām izņemt veļu, kad pretburzīšanās fāze ir gandrīz beigusies.

Kad pretburzīšanās fāze ir beigusies:

- Displejā joprojām redzams :
- Indikators ir nodzisis.
- Turpina degt indikatori Filtrs un Tvertne.
- Start/Pause (Sākt/Pauze) nodziest.

1. Piespiediet ieslēgšanas/izslēgšanas taustiņu, lai izslēgtu ierīci.
2. Atveriet ierīces durvis.
3. Izņemiet veļu.
4. Aizveriet ierīces durvis.

Iespējamie neapmierinošu žāvēšanas rezultātu iemesli:

- Nepareizi noklusējuma sausuma pakāpes iestatījumi. Skatiet sadaļu *Noklusējuma sausuma pakāpes izvēle*
- Temperatūra telpā ir pārāk zema vai pārāk augsta. Optimāla telpas temperatūra ir 18–25 °C.



Pēc programmas darbības beigām vienmēr iztīriet filtru un iztukšojiet ūdens tvertni.

9.5 Gaidīšanas funkcija

Lai samazinātu enerģijas patēriņu, šī funkcija automātiski deaktivizē ierīci:

- Pēc piecām minūtēm, ja jūs neaktivizējat programmu.
- Piecas minūtes pēc programmas beigām.



Laiks tiek samazināts līdz 30 sekundēm, ja pārslēgs atrodas ● "Reset" (Atiestatīt) pozīcijā.

10. PADOMI UN IETEIKUMI

10.1 Veļas sagatavošana



Apģērbs pēc mazgāšanas bieži ir sagriezies un sapinies. Sagriezušās un sapinušās veļas žāvēšana ir neefektīva. Lai nodrošinātu pienācīgu gaisa plūsmu un vienmērīgu žāvēšanu, apģērbus ir ieteicams izpurināt un ievietot žāvētājā pa vienam gabalam.

Lai nodrošinātu pareizu žāvēšanas procesu:

- Aizveriet rāvējslēdzējus.
- Aiztaisiet segu pārsegu aizdares.
- Nežāvējiet valīgas saites vai lentes (piem., priekšautienu). Sasieniet tos pirms programmas aktivizēšanas.
- Izņemiet no kabatām visus priekšmetus.
- Apģērbus, kuru iekšējais slānis izgatavots no kokvilnas, jāizgriež otrādi. Kokvilnas slānim jābūt vērstam uz āru.

- Vienmēr iestatiet programmu, kas piemērota veļas veidam.
- Nelieciet kopā gaišus un tumšus apģērbus.
- Izmantojiet kokvilnai, adītām jakām un trikotāžas apģērbiem piemērotu programmu, lai novērstu apģērbus saraušanos.
- Nepārsniedziet programmu nodaļā vai displejā norādīto maksimālo veļas daudzumu.
- Žāvējiet tikai to veļu, kuru drīkst žāvēt žāvētājā. Skatiet apģērbus informatīvās etiķetes.
- Nežāvējiet lielus priekšmetus kopā ar maziem. Mazi apģērba gabali var iekerties lielajos un palikt mitri.
- Izpuriniet lielus apģērbus un auduma gabalus pirms to ievietošanas žāvētājā. Tas jādara, lai pēc žāvēšanas cikla iekšpusē nepaliktu mitras vietas.

Informatīvā etiķete	Apraksts
	Apģērbus drīkst žāvēt žāvētājā.
	Apģērbus drīkst žāvēt žāvētājā augstā temperatūrā.
	Apģērbus drīkst žāvēt žāvētājā tikai zemā temperatūrā.
	Apģērbus nedrīkst žāvēt žāvētājā.

11. KOPŠANA UN TĪRĪŠANA

11.1 Filtra tīrīšana



UZMANĪBU!

Netīriet filtru ar ūdeni. Manuāli savāciet pūkās un izmetiet tās atkritumu tvertnē (izvairieties no plastmasas šķiedru izmešanas ūdens vidē).



Labākiem žāvēšanas rezultātiem tīriet filtru regulāri. Aizsērējis filtrs pagarina žāvēšanas ciklu, rezultātā palielinot enerģijas patēriņu. Tīriet filtru ar rokām. Ja nepieciešams, izmantojiet putekļu sūcēju.

1.

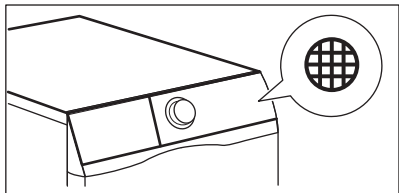

2.

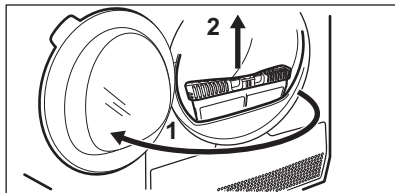

3.

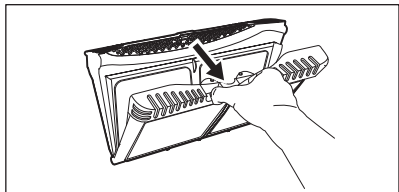

4.

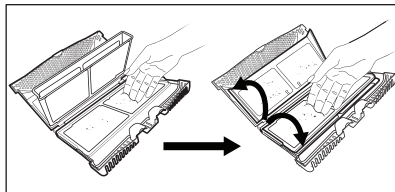

5. 1)

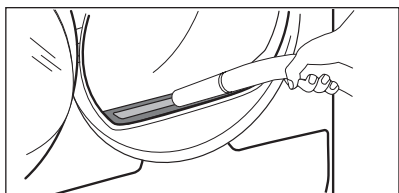

6.

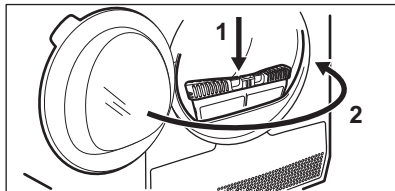

1) Nepieciešamības gadījumā nofīriet apgērbu pūkas no filtra līgšanas un blīves. Šim nolūkam jūs varat izmantot putekļu sūcēju.

11.2 Ūdens tvertnes iztukšošana

1.

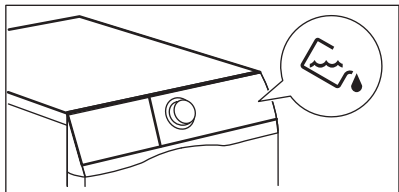

2.

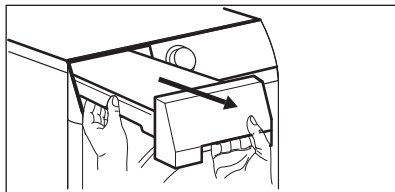

3.

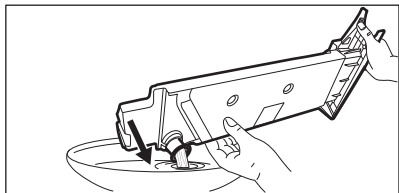

4.

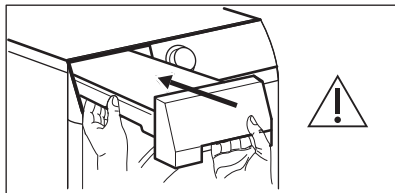



Jūs varat izmantot ūdeni no ūdens tvertnes kā alternatīvu destilētam ūdenim (piemēram, gludināšanai ar tvaiku). Pirms izmantojat ūdeni, iztīriet filtrā uzkrājušos netīrumu atlikumus.

11.3 Siltummaiņa notīrīšana

1.

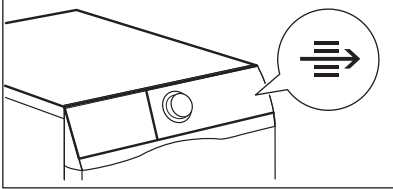

2.

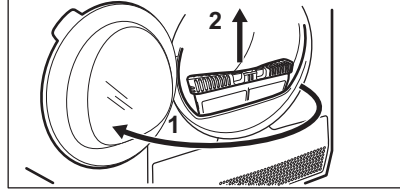

3.

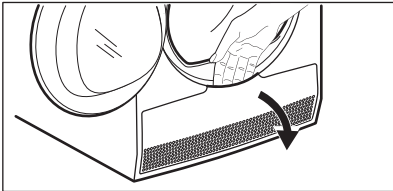

4.

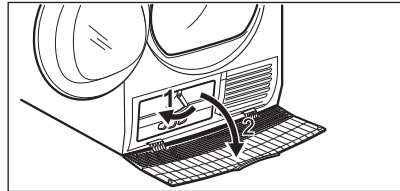

5. 1)

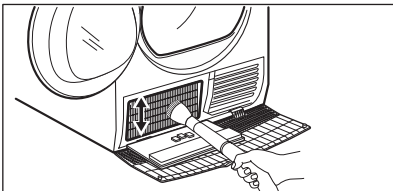

6.

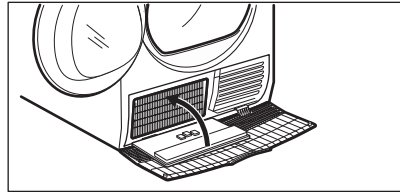

7.

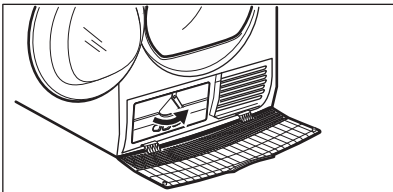

8.

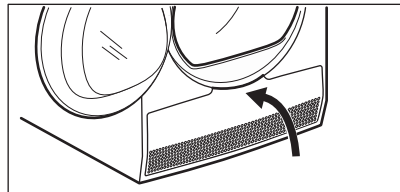

9.

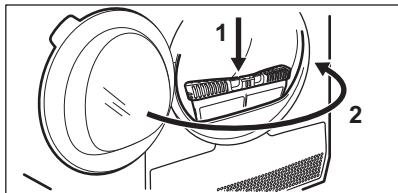

1) Nepieciešamības gadījumā notīriet apgērbu pūkas no filtra ligzdas un blīves. Šim nolūkam jūs varat izmantot putekļu sūcēju.

⚠ UZMANĪBU!

Nepieskarieties metāla virsmai ar kailām rokām. Pastāv traumu risks. Lietojiet aizsargcimdus. Tīriet uzmanīgi, lai nesabojātu metāla virsmu.

11.4 Veļas tīlpnes tīrīšana

⚠ BRĪDINĀJUMS!

Pirms tīrīšanas atvienojiet ierīci no elektrības.

Lai notīrītu veļas tīlpnes iekšējo virsmu un tīlpnes izciļņus, izmantojiet neitrālu mazgāšanas līdzekli. Nosusiniet nomazgātās virsmas var mīkstu drānu.

⚠ UZMANĪBU!

Netīriet veļas tīlpni ar tērauda suku vai abrazīviem materiāliem.

11.5 Vadības paneļa un apvalka tīrīšana

Lai notīrītu vadības paneli un apvalku, izmantojiet standarta neitrālu mazgāšanas līdzekli.

Tīriet ar mitru drānu. Nosusiniet nomazgātās virsmas var mīkstu drānu.

⚠ UZMANĪBU!

Nelietojiet mēbeļu tīrīšanas līdzekļus vai tīrīšanas līdzekļus, var var izraisīt koroziju.

11.6 Gaisa plūsmas atveru tīrīšana

Lai likvidētu pūkas no gaisa plūsmas atverēm, izmantojiet putekļu sūcēju.

12. PROBLĒMRISINĀŠANA

⚠ BRĪDINĀJUMS!

Skatiet sadaļu "Drošība".

12.1 Kļūdu kodi

Ierīci neuzsāk darbu vai arī darbības laikā tā pārtrauc darboties.

Vispirms mēģiniet rast problēmas risinājumu (skatiet tabulu). Ja problēma joprojām pastāv, sazinieties ar pilnvaroto servisa centru.

⚠ BRĪDINĀJUMS!

Pirms jebkuras pārbaudes veikšanas atvienojiet ierīci no elektrotīkla.

Nopietnu problēmu gadījumā atskan skaņa signāli, displejā redzams kļūdas kods un  Start/Pause (Sākt/Pauze) taustiņš var mirgot nepārtraukti:

Kļūdas kods	Iespējamais cēlonis	Risinājums
E50	Pārslogots ierīces motors. Veļas tilpnē ir pārāk daudz veļas vai tā ir iestrēgusi.	Programma nav pabeigta. Izņemiet veļu no tilpnes, iestatiet programmu un uzsāciet ciklu no jauna.
E90 vai E91	Iekšēja kļūme. Ierīces elektronisko elementu starpā nav saziņas.	Programma netika pabeigta pareizi vai ierīce pārāk ātri pārtrauca darbību. Izslēdziet ierīci un ieslēdziet to atkārtoti. Ja kļūdas kods parādās atkārtoti, sazinieties ar pilnvaroto servisa centru.
EHO	Elektroenerģijas padeve ir nestabila.	Ja ierīce attēlo EHO , sagaidiet, līdz strāvas padeve nostabilizējas un tad nospiediet palaišanas taustiņu. Ja ierīce pārtrauc ciklu bez jebkādas norādes, nospiediet cikla sākumu. Ja iedarbojas brīdinājums, pārbaudiet elektrības vada/kontaktilgšanas stāvokli vai strāvas padevi.

Ja displejs rāda citus kļūdu kodus, izslēdziet ierīci un ieslēdziet to atkārtoti. Ja problēma atkārtojas, sazinieties ar pilnvaroto servisa centru.

Dažādu veļas žāvētāja problēmu gadījumā skatiet iespējamus risinājumus tabulā tālāk.

12.2 Traucējummeklēšana

Problēma	Iespējamais risinājums
Jūs nevarat aktivizēt ierīci.	Pārbaudiet, vai ierīces kontaktspraudnis ir pieslēgts elektrotīkla kontaktilgzdai. Pārbaudiet drošinātāju (mājas instalācijā).
Nevar palaist programmu.	Nospiediet Start/Pauze (Sākt/Pauze). Pārbaudiet, vai ir aizvērtas ierīces durvis.
Ierīces durvis neaizveras.	Pārlicinieties, ka ir pareizi ievietots filtrs. Pārlicinieties, ka veļa nav iesprūdsi starp ierīces durvīm un gumijas blīvi.
Ierīce apstājas darbības laikā.	Pārbaudiet, vai ūdens tvertne ir tukša. Nospiediet taustiņu Start/Pauze (Sākt/Pauze), lai atsāktu programmas darbību. Ielāde ir pārāk maza, palieliniet ielādes daudzumu vai izmantojiet programmu Time Drying (Žāvēšanas laiks).
Cikla ilgums ir pārāk ilgs vai sniedz neapmierinošus žāvēšanas rezultātus. ¹⁾	Pārlicinieties, ka veļas svars atbilst programmas darbības ilgumam. Pārbaudiet, vai filtri ir tīri.
	Veļa ir pārāk mitra. Vēlreiz centrifugējiet veļu veļas mazgājamā mašīnā.

Problēma	Iespējamais risinājums
	Nodrošiniet, lai istabas temperatūra ir no +5 °C līdz +35 °C. Optimālā istabas temperatūra ir 18 °C līdz 25 °C.
	Iestatiet Time Drying (Žāvēšanas laiks) vai Extra Dry (Ļoti sausa) programmu. ²⁾
Displejā redzams — — —.	Ja vēlaties iestatīt jaunu programmu, izslēdziet un ieslēdziet ierīci.
	Pārliecinieties, ka iespējas atbilst programmai.

- 1) Programma automātiski beidz darboties pēc maksimāli 5 stundām.
 2) Žāvējot liela izmēra veļas gabalus (piemēram, palagus), pastāv iespēja, ka kāda to daļa joprojām būs mitra.

Žāvēšanas rezultāti nav apmierinoši

- Iestatīta nepareiza programma.
- Filtrs ir aizsērējis.
- Siltummainis ir aizsērējis.
- Ierīcē ievietots par daudz veļas.
- Veļas tīlne ir netīra.
- Nepareizs vadāmības sensora iestatījums (informāciju par labāku iestatījumu skatiet

sadaļā "*Iestatījumi - Veļas atlikušā mitruma pakāpes regulēšana*").

- Gaisa plūsmas atveres ir nosprostojušās.
- Telpas temperatūra ir pārāk zema vai pārāk augsta (optimālā telpas temperatūra ir no 18 °C līdz 25 °C)

13. TEHNISKIE DATI

Augstums x platums x dziļums	850 x 596 x 638 mm (maksimāli 662 mm)
Maks. dziļums, kad ierīces durvis atvērtas	1107 mm
Maks. platums, kad ierīces durvis atvērtas	958 mm
Pielāgojams augstums	850 mm (+ 15 mm – kājiņu regulējums)
Veļas tīlnes tilpums	118 l
Maksimālais veļas daudzuma apjoms	9 kg
Spriegums	230 V
Frekvence	50 Hz
Skaņas intensitātes līmenis	63 dB
Kopējā jauda	700 W
Energoefektivitātes klase	A+++
Elektroenerģijas patēriņš standarta kokvilnas programmai ar atbilstoši atļautajiem apjomiem maksimāli papildītu veļas tīlpi. ¹⁾	1,68 kWh
Elektroenerģijas patēriņš standarta kokvilnas programmai ar daļēji papildītu veļas tīlpi. ²⁾	0,86 kWh
Elektroenerģijas patēriņš gadā ³⁾	194,1 kWh

Elektroenerģijas patēriņš, ierīcei esot ieslēgtā stāvoklī 4)	0,05 W
Elektroenerģijas patēriņš, ierīcei esot izslēgtā stāvoklī 4)	0,05 W
Lietojuma veids	Mājsaimniecība
Atļautā apkārtējās vides temperatūra	no +5 līdz +35 °C
Aizsargapvalka nodrošinātais aizsardzības līmenis pret cieto daļiņu un mitruma iedarbību, izņemot gadījumus, kad zemsprieguma ierīcēm nav aizsardzības pret mitrumu	IPX4
Gāzes apzīmējums	R290
Svars	0,149 kg

- 1) Saskaņā ar standartu EN 61121. 9 kg kokvilnas izstrādājumu, kuri tiek izgriezti centrifūgā ar ātrumu 1000 apgriezieni minūtē.
- 2) Saskaņā ar standartu EN 61121. 4,5 kg kokvilnas izstrādājumu, kuri tiek izgriezti centrifūgā ar ātrumu 1000 apgriezieni minūtē.
- 3) Energopatēriņš gadā (kWh), pamatojoties uz standarta kokvilnas programmas 160 žāvēšanas cikliem pilnā un daļējā noslodzē un mazjaudas energopatēriņa režīmos. Faktiskais katra cikla energopatēriņš ir atkarīgs no ierīces lietošanas veida (REGULA (ES) Nr. 392/2012).
- 4) Saskaņā ar standartu EN 61121.

Tabulā iepriekš norādītā informācija ir saskaņā ar ES Komisijas Regulu Nr. 392/2012, ar ko īsteno Direktīvu Nr. 2009/125/EK.

13.1 Patēriņa dati



Norādītās vērtības ir iegūtas laboratorijas apstākļos atbilstoši standartiem. Datus var mainīt dažādi parametri, piemēram, veļas daudzums, veids un apkārtējās vides apstākļi. Sākotnējais veļas mitrums, ūdens veids, elektroapgādes spriegums un tas, vai maināt programmas noklusējuma iestatījumus, arī var ietekmēt energopatēriņu un žāvēšanas programmas darbības ilgumu.

Programmas	Izgriešanas ātrums / atlikušais mitrums	Žāvēšanas laiks ¹⁾	Elektroenerģijas patēriņš ²⁾
Cottons (Kokvilna) Eco 9 kg			
Cupboard (Ievietošanai skapī)	1400 apgr./min / 50%	163 min.	1,46 kWh
	1000 apgr./min / 60%	199 min.	1,68 kWh
Cottons (Kokvilna) 9 kg			
Iron Dry (Gludināšanai)	1400 apgr./min / 50%	113 min.	0,96 kWh

Programmas	Izgriešanas ātrums / atlikušais mitrums	Žāvēšanas laiks ¹⁾	Elektroenerģijas patēriņš ²⁾
	1000 apgr./min / 60%	136 min.	1,19 kWh
Cottons (Kokvilna) Eco 4,5 kg			
Cupboard (Ievietošanai skapī)	1400 apgr./min / 50%	87 min.	0,72 kWh
	1000 apgr./min / 60%	110 min.	0,86 kWh
Synthetics (Sintētika) 4 kg			
Cupboard (Ievietošanai skapī)	1200 apgr./min / 40%	68 min.	0,53 kWh
	800 apgr./min / 50%	76 min.	0,62 kWh

1) Daļēji pilnas veļas tīlpnes gadījumā cikla laiks ir īsāks un ierīce patērē mazāk elektroenerģijas.

2) Neatbilstoša apkārtējās vides temperatūra un/vai slikti izgriezta veļa var paildināt programmas darbības laiku un palielināt energopatēriņu.

14. PRODUKTA INFORMĀCIJAS LAPA SASKAŅĀ AR ES REGULU NR. 1369/2017

Produkta informācijas lapa	
Preču zīme	Electrolux
Modelis	EW7H389SE PNC916099688
Nominālā ietilpība, izteikta kilogramos	9
Ventilācijas tipa vai kondensācijas tipa veļas žāvētājs	Kondensators
Energoefektivitātes klase	A+++
Energopatēriņš kWh/gadā, pamatojoties uz standarta kokvilnas programmas 160 žāvēšanas cikliem pilnā un daļējā noslodzē un energopatēriņu mazjaudas režīmos. Faktiskais energopatēriņš vienā ciklā būs atkarīgs no ierīces lietošanas veida.	194,1
Automātisks veļas žāvētājs vai neautomātisks veļas žāvētājs	Automātiski
Standarta kokvilnas programmas energopatēriņš kWh pilnā noslodzē	1,68
Standarta kokvilnas programmas energopatēriņš kWh daļējā noslodzē	0,86
Jaudas patēriņš W "izslēgtā režīmā"	0,05
Energopatēriņš ieslēgtā režīmā, izteikts W	0,05
Ieslēgtā režīma ilgums minūtēs	10
<p>"Standarta kokvilnas programma", ko izmanto pilnā un daļējā noslodzē, ir standarta žāvēšanas programma, uz kuru attiecas informācija marķējumā un datu lapā, šī programma ir piemērota normālas mitras kokvilnas izstrādājumu žāvēšanai un energopatēriņa ziņā tā ir visefektīvākā programma kokvilnai</p>	

“Standarta kokvilnas programmas pilnā un daļējā noslodzē” svērtais programmas laiks, kas izteikts minūtēs	148
“Standarta kokvilnas programmas pilnā noslodzē” programmas laiks, izteikts minūtēs	199
“Standarta kokvilnas programmas daļējā noslodzē” programmas laiks, izteikts minūtēs	110
Kondensācijas efektivitātes klase skalā no G (viszemākā efektivitāte) līdz A (visaugstākā efektivitāte)	Temperatūras displejā ciparu vietā parādās simbols
Standarta kokvilnas programmas pilnā noslodzē vidējā kondensācijas efektivitāte, izteikta procentos	91
Standarta kokvilnas programmas daļējā noslodzē vidējā kondensācijas efektivitāte, izteikta procentos	91
Svērtā kondensācijas efektivitāte “standarta Kokvilnas programmai pilnā un daļējā noslodzē”	91
Skaņas jaudas līmenis, izteikts dB	63
Lebūvējama ierīce J/N	Nē

Tabulā iepriekš norādītā informācija ir saskaņā ar ES Komisijas Regulu Nr. 392/2012, ar ko īsteno Direktīvu Nr. 2009/125/EK.

15. APSVĒRUMI PAR VIDES AIZSARDZĪBU

Nododiet otrreizējai pārstrādei materiālus ar simbolu . Ievietojiet iepakojuma materiālus atbilstošajos konteineros to otrreizējai pārstrādei. Palīdziet aizsargāt apkārtējo vidi un cilvēku veselību, atkārtoti pārstrādājot elektrisko un elektronisko iekārtu atkritumus.

Neizmetiet ierīces, kas apzīmētas ar šo simbolu , kopā ar mājsaimniecības atkritumiem. Nododiet izstrādājumu vietējā otrreizējās pārstrādes punktā vai sazinieties ar vietējo pašvaldību.