

EVL6E46X  
EVL6E46Z  
OOM805NZ



<b>SQ</b> Udhëzimet për përdorim	2	<b>RO</b> Manual de utilizare	368
<b>HR</b> Upute za uporabu	36	<b>SR</b> Упутство за употребу	401
<b>DA</b> Brugsanvisning	69	<b>SL</b> Navodila za uporabo	436
<b>EN</b> User Manual	101	<b>SV</b> Bruksanvisning	469
<b>ET</b> Kasutusjuhend	132		
<b>FI</b> Käyttöohje	165		
<b>LV</b> Lietošanas instrukcija	198		
<b>LT</b> Naudojimo instrukcija	232		
<b>MK</b> Упатство за ракување	266		
<b>NO</b> Bruksanvisning	302		
<b>PL</b> Instrukcja obsługi	333		

## MĒS DOMĀJAM PAR JUMS

---

Paldies, ka iegādājāties Electrolux ierīci. Esat izvēlējušies produktu, kas jau vairākus gadus desmitus apvieno profesionālas pieredzes un inovāciju. Atjautīgs un stilīgs, radīts, ņemot vērā jūsu vēlmes. Tāpēc katru reizi lietojot, varat būt droši, ka sasniegsiet izcilus rezultātus.

Lai arī lūdzam Electrolux pasaulē!

Apmeklējiet mūsu tīmekļa vietni, lai:



saņemt lietošanas ieteikumus un brošūras, kā arī traucējummeklēšanas, servisa un remonta informāciju:

[www.electrolux.com/support](http://www.electrolux.com/support)

reģistrētu savu ierīci labāka servisa saņemšanai:

[www.registerelectrolux.com](http://www.registerelectrolux.com)



iegādātos savai ierīcei papildpiederumus, vienreizējas lietošanas materiālus un oriģinālās rezerves daļas:

[www.electrolux.com/shop](http://www.electrolux.com/shop)

## KLIENTU APKALPOŠANA UN SERVISS

---

Izmantojiet tikai oriģinālās rezerves daļas.

Sazinoties ar mūsu pilnvaroto servisa centru, nodrošiniet, lai jums būtu pieejami šādi dati: modelis, PNC, sērijas numurs.

Šī informācija ir norādīta uz datu plāksnītes.

 Uzmanību / drošības informācija

 Vispārīga informācija un ieteikumi

 Ar vidi saistīta informācija

Izmaiņu tiesības rezervētas.

## SATURS

---

<b>1. DROŠĪBAS INFORMĀCIJA.....</b>	<b>199</b>	<b>3. IZSTRĀDĀJUMA APRAKSTS.....</b>	<b>206</b>
1.1 Bērnu un neaizsargātu personu drošība.....	199	3.1 Vispārējs pārskats.....	206
1.2 Vispārīgā drošība.....	200	3.2 Papildpiederumi.....	206
<b>2. DROŠĪBAS NORĀDĪJUMI.....</b>	<b>202</b>	<b>4. CEPEŠKRĀSNS IESLĒGŠANA UN IZSLĒGŠANA.....</b>	<b>207</b>
2.1 Uzstādīšana.....	202	4.1 Iegremdējamie regulatori.....	207
2.2 Elektrotilkla savienojums.....	203	4.2 Vadības panelis.....	207
2.3 Lietošana.....	203	<b>5. PIRMS PIRMĀS LIETOŠANAS REIZES.....</b>	<b>208</b>
2.4 Aprūpe un tīrīšana.....	204	5.1 Sākotnējā tīrīšana.....	208
2.5 Stikla trauku izmantošana.....	205	<b>6. IZMANTOŠANA IKDIENĀ.....</b>	<b>208</b>
2.6 Iekšējais apgaismojums.....	205	6.1 Karsēšanas funkcijas iestatīšana.....	208
2.7 Serviss.....	205	6.2 Mikroviļņu karsēšanas funkcijas iestatīšana.....	209
2.8 Utilizācija.....	205		

6.3 Karsēšanas funkcijas.....	209	10.4 Gatavošanas tabulas pārbaudes iestādēm.....	224
6.4 Gatavošanas palīgs iestatīšana...	211	<b>11. KOPŠANA UN TĪRĪŠANA.....</b>	<b>226</b>
6.5 Gatavošanas palīgs.....	211	11.1 Piezīmes par tīrīšanu.....	226
<b>7. PULKSTEŅA FUNKCIJAS.....</b>	<b>217</b>	11.2 Izņemšana. Plauktu balsti .....	227
7.1 Pulksteņa funkcijas.....	217	11.3 Kā nomainīt: Lampa.....	227
7.2 Pulksteņa funkcijas iestatīšana...	218	<b>12. PROBLĒMRISINĀŠANA.....</b>	<b>228</b>
<b>8. IZMANTOŠANA: PAPILDPIEDERUMI....</b>	<b>219</b>	12.1 Kā rīkoties, ja.....	228
8.1 Papildpiederumu ievietošana.....	219	12.2 Servisa dati.....	229
<b>9. PAPILDFUNKCIJAS.....</b>	<b>221</b>	<b>13. ENERGOEFEKTIVITĀTE.....</b>	<b>229</b>
9.1 Bloķēšana.....	221	13.1 Elektroenerģijas taupīšana.....	229
9.2 Automātiskā izslēgšanās.....	221	<b>14. IZVĒLNES STRUKTŪRA.....</b>	<b>230</b>
9.3 Dzesēšanas ventilators.....	221	14.1 Izvēlne.....	230
<b>10. PADOMI UN IETEIKUMI.....</b>	<b>221</b>	<b>15. APSVĒRUMI PAR VIDES AIZSARDZĪBU</b>	<b>231</b>
10.1 Mikroviļņu ieteikumi .....	221	.....	231
10.2 Mikroviļņiem piemēroti ēdiena gatavošanas trauki un materiāli .....	222		
10.3 Ieteicamie jaudas iestatījumi dažādiem ēdienu veidiem.....	223		

## 1. ⚠ DROŠĪBAS INFORMĀCIJA

---

Pirms ierīces uzstādīšanas un lietošanas rūpīgi izlasiet pievienotos norādījumus. Ražotājs neatbild par savainojumiem un bojājumiem, kas radušies ierīces nepareizas uzstādīšanas vai izmantošanas rezultātā. Glabāiet šīs instrukcijas drošā, pieejamā vietā, lai tās varētu izmantot nākotnē.

### 1.1 Bērnu un neaizsargātu personu drošība

- Šo ierīci drīkst izmantot bērni no 8 gadu vecuma un cilvēki ar ierobežotām fiziskām, sensorām vai garīgām spējām vai pieredzes un zināšanu trūkumu atbildīgas personas uzraudzībā vai, ja tie ir informēti par ierīces drošu lietošanu un izprot potenciālos riskus. Bērniem no līdz 8 gadu vecumam un personām ar ļoti plašu un sarežģītu invaliditāti jāliedz piekļuve ierīcei, ja vien tos nepārtraukti neuzrauga.
- Mazi bērni jāuzrauga, lai viņi nerotaļātos ar ierīci.
- Neļaujiet bērniem tuvoties iepakojumam un atbrīvojieties no tā pienācīgā veidā.

- **UZMANĪBU:** Ierīce un tās pieejamās detaļas lietošanas laikā sakarst. Neļaujiet bērniem un mājdzīvniekiem atrasties ierīces tuvumā, kad tā tiek lietota vai atdziest.
- Ja ierīcei ir bērnu drošības ierīce, tā jāaktivizē.
- Bērni nedrīkst tīrīt ierīci un veikt tās apkopi bez uzraudzības.

## 1.2 Vispārīgā drošība

- Šī ierīce paredzēta tikai ēdiena gatavošanai.
- Šī ierīce ir izstrādāta tikai izmantošanai mājās apstākļos un telpās.
- Šo ierīci var izmantot birojos, viesnīcu viesu numuriņos, pansiju viesu numuriņos, lauku viesu mājās un citās līdzīgās uzturēšanās vietās, kurās izmantošana nepārsniedz (vidējo) mājsaimniecības lietošanas intensitāti.
- Ierīces uzstādīšanu un vada nomaiņu drīkst veikt tikai kvalificēts speciālists.
- Nelietojiet ierīci pirms tās iebūvēšanas.
- Pirms visu veidu apkopes veikšanas atvienojiet ierīci no elektrotīkla.
- Ja elektrības padeves vads ir bojāts, lai izvairītos no elektrības trieciena riska, tas jānomaina ražotājam, autorizētajam servisa centram vai citam kvalificētam speciālistam.
- **UZMANĪBU:** Pirms spuldzes nomaiņas pārlicinieties, ka ierīce ir izslēgta, lai izvairītos no strāvas trieciena iespējamības.
- **UZMANĪBU:** Ierīce un tās pieejamās detaļas lietošanas laikā sakarst. Ievērojiet piesardzību un nepieskarieties sildelementiem un cepeškrāsns iekšējai virsmai.
- Vienmēr izmantojiet cimdus, lai izņemtū vai ievietotu papildpiederumus vai gatavošanas traukus.
- Neaktivizējiet mikroviļņu funkciju, kad ierīce ir tukša. Metāla detaļas ierīces iekšpusē var radīt elektrisko loku.

- Mikroviļņu gatavošanas režīmā nav atļauts izmantot ēdienu un dzērienu metāla traukus. Tas neattiecas uz gadījumiem, kad ražotājs ir norādījis mikroviļņu gatavošanas režīmam piemērotu metāla trauku izmēru vai formu.
- UZMANĪBU! Ja durvju blīve ir bojāta, ierīci nedrīkst izmantot, kamēr to nav salabojis kvalificēts meistars.
- UZMANĪBU! Jebkuru apkopes vai remonta darbību, kas saistīta ar pārsega noņemšanu, kas nodrošina aizsardzību pret mikroviļņu enerģijas iedarbību, var veikt tikai kvalificēts meistars.
- UZMANĪBU! Nesildiet šķidrums un citu pārtiku noslēgtās tvertnēs. Tās var eksplodēt.
- Izmantojiet tikai tādus piederumus, kas ir piemēroti izmantošanai mikroviļņu krāsnīs.
- Uzsildot pārtiku plastmasas vai papīra traukos, uzraugiet ierīci iespējamās aizdegšanās dēļ.
- Ierīce ir paredzēta pārtikas un dzērienu uzsildīšanai. Pārtikas vai apģērba žāvēšana, sildīšanas paliktņu, čību, sūkļu, mitra apģērba vai līdzīgu priekšmetu sildīšana var radīt ievainojumu, aizdegšanās un ugunsgrēka risku.
- Ja izdalās dūmi, izslēdziet ierīci vai atvienojiet to no sprieguma, un turiet durvis aizvērtas, lai noslāpētu jebkādas liesmas.
- Dzērienu sildīšana ar mikroviļņiem var izraisīt aizkavētu spontāno vārīšanos. Rīkojoties ar tvertni, jāievēro piesardzība.
- Barošanas pudelišu un zīdaiņu pārtikas burciņu saturs ir jāsamaisa vai jāsakrata, un, pirms lietošanas, jāpārbauda temperatūra, lai izvairītos no apdegumiem.
- Olas čaumalā un veselas cieti vārītas olas ierīcē nedrīkst sildīt, jo tās var eksplodēt pat tad, kad sildīšana ar mikroviļņiem ir beigusies.
- Lai izņemtu plauktu balstus, vispirms pavelciet nost no sānu sienām plauktu balsta priekšpusi, un tad aizmugurējo daļu.

# DROŠĪBAS NORĀDĪJUMI

Uzstādiet plauktu atbalstus, veicot iepriekšminētās darbības pretējā secībā.

- Ierīce ir regulāri jākopj, iztīrot no tās jebkādas pārtikas atliekas.
- Ierīces tīrīšanai neizmantojiet tvaika tīrītāju.
- Plīts virsmas stikla durvju tīrīšanai neizmantojiet raupjus, abrazīvus tīrīšanas līdzekļus vai asus metāla skrāpjus, jo tie var saskrāpēt virsmas, un tādējādi stikls var saplīst.
- Neuzturot ierīci tīru, pasliktinās tās virsma, kas var nelabvēlīgi ietekmēt ierīces kalpošanas laiku un, iespējams, radīt bīstamu situāciju.

## 2. DROŠĪBAS NORĀDĪJUMI

### 2.1 Uzstādīšana



#### **BRĪDINĀJUMS!**

Ierīci drīkst uzstādīt tikai kvalificēta persona.

- Noņemiet visu iesaiņojumu.
- Neuzstādiet un nelietojiet bojātu ierīci.
- Ievērojiet kopā ar ierīci piegādātās uzstādīšanas norādes.
- Vienmēr uzmanīgi pārvietojiet ierīci, jo tā ir smaga. Vienmēr izmantojiet drošības cimdus un slēgtus apavus.
- Nevelciet ierīci aiz roktura.
- Uzstādiet ierīci drošā un atbilstošā vietā, kas atbilst uzstādīšanas prasībām.
- Nodrošiniet starp blakus uzstādītām ierīcēm piemērotu attālumu.
- Pirms ierīces uzstādīšanas pārliedzinieties, ka būs iespējams brīvi atvērt cepeškrāsns durvis.
- Ierīce ir aprīkota ar elektrisku dzesēšanas sistēmu. Tā ir jādarbina ar elektrības padevi.
- Iebūvētajai ierīcei jāatbilst standarta DIN 68930 stabilitātes prasībām.

Skapīša minimālais augstums (skapīša zem darba virsmas minimālais augstums)	444 (460) mm
Skapīša platums	560 mm
Skapīša dziļums	550 (550) mm
Ierīces priekšpuses augstums	455 mm
Ierīces aizmugures augstums	440 mm
Ierīces priekšpuses platums	595 mm

Ierīces aizmugures platums	559 mm
Ierīces dziļums	567 mm
Ierīces iebūvēšanas dziļums	546 mm
Ierīces dziļums ar atvērtām durvīm	882 mm
Ventilācijas atveres minimālais izmērs. Atvere apakšējā aizmugurējā daļā	560x20 mm
Strāvas kabeļa garums. Kabelis tiek novietots aizmugurējā labajā stūrī	1500 mm
Montāžas skrūves	3.5x25 mm

## 2.2 Elektrotīkla savienojums



### BRĪDINĀJUMS!

Var izraisīt ugunsgrēku un elektrošoku.

- Elektrības padeves pieslēgšana jāveic sertificētam elektriķim.
- Ierīcei jābūt iezemētai.
- Pārliedzieties, ka tehnisko datu plāksnītē norādītie parametri atbilst elektrotīkla parametriem.
- Vienmēr izmantojiet pareizi uzstādītu un drošu kontaktligzdu.
- Nelietojiet daudzkontakta adapterus vai pagarinātājus.
- Rīkojieties uzmanīgi, lai nesabojātu kontaktspraudni un kabeli. Ja iekārtas elektropadeves kabeli nepieciešams nomainīt, to jāveic tuvākajā autorizētajā servisa centrā.
- Neļaujiet strāvas kabeļiem saskarties ar ierīces durvīm vai nišu zem ierīces vai atrasties to tuvumā, it īpaši, ja tā darbojas vai durvis ir karstas.
- Daļas, kas nodrošina aizsardzību pret elektrošoku no strāvu vadošiem un izolētajiem elementiem, jānostiprina tā, lai tos nevarētu noņemt bez instrumentiem.
- Pieslēdziet kontaktspraudni kontaktligzdai tikai uzstādīšanas beigās. Pārbaudiet, vai pēc uzstādīšanas kontaktspraudnim var brīvi piekļūt.
- Ja kontaktligzda ir vaļīga, neievietojiet tajā kontaktspraudni.
- Nekad neatslēdziet ierīci no tīkla, velkot aiz strāvas kabeļa. Vienmēr velciet aiz kontaktspraudņa.
- Ir jāizmanto atbilstošas izolācijas ierīces: automātslēdži, drošinātāji (no turētājiem izskrūvējami drošinātāji), zemējuma noplūdes automātslēdži un savienotāji.
- Elektroinstalācijā jābūt izolācijas ierīcei, kas ļauj atvienot ierīci no visiem elektrotīkla poliem. Izolācijas ierīcē atstarpei starp kontaktiem jābūt vismaz 3 mm.
- Šī ierīce ir aprīkota ar barošanas vadu un kontaktdakšu.

## 2.3 Lietošana



### BRĪDINĀJUMS!

Pastāv traumu, apdegumu, elektrošoka vai sprādziena risks.

# DROŠĪBAS NORĀDĪJUMI

- Nemainiet šī produkta specifikāciju.
- Pārlicinieties, ka ierīces ventilācijas atveres nav nosprostotas.
- Lietošanas laikā neatstājiet ierīci bez uzraudzības.
- Izslēdziet ierīci pēc katras lietošanas reizes.
- Ievērojiet piesardzību, atverot ierīces durvis, kamēr tā darbojas. Var notikt karsta gaisa izplūšana.
- Nelietojiet ierīci ar mitrām rokām, vai ja ierīce nonākusi saskarē ar ūdeni.
- Nepielietojiet spiedienu uz cepeškrāsns durvīm.
- Nelietojiet ierīci kā darba virsmu vai uzglabāšanai paredzētu virsmu.
- Atveriet ierīces durvis piesardzīgi. Izmantojot sastāvdaļas, kas satur spirtu, var rasties spirta tvaiku un gaisa maisījums.
- Neļaujiet dzirkstelēm vai atvērta liesmai nonākt saskarē ar ierīci, kad atverat durvis.
- Neievietojiet ierīcē un neglabājiet tās tuvumā vai uz tās viegli uzliesmojošas vielas vai ar viegli uzliesmojošām vielām piesūcinātus priekšmetus.
- Nelietojiet mikroviļņu funkciju cepeškrāsns uzsildīšanai.



## BRĪDINĀJUMS!

Pastāv ierīces bojājumu risks.

- Lai novērstu emaljas bojājumus vai krāsas maiņu:
  - nenovietojiet alumīnija foliju nepastarpināti uz ierīces grīdas;
  - neļaujiet ūdeni karstā ierīcē.
  - neatstājiet ierīcē mitrus traukus un produktus pēc gatavošanas beigām.
  - ievērojiet piesardzību, izņemot vai ievietojot papildaprīkojumu.
- Emaljas vai nerūsējošā tērauda krāsas maiņa neietekmē ierīces darbību.
- Mitrām kūkām izmantojot dziļo pannu. Augļu sulas var radīt paliekošus traipus.
- Vienmēr gatavojiet pārtiku ar aizvērtām ierīces durvīm.
- Ja ierīce ir uzstādīta aiz mēbeļu paneļa (piemēram, aiz durvīm), pārlicinieties, ka ierīces darbības laikā šīs durvis nekad nav aizvērtas. Aiz aizvērtā mēbeļu paneļa var uzkrāties siltums un mitrums un attiecīgi izraisīt ierīces, iebūvētās mēbeles vai grīdas bojājumus. Neaizveriet mēbeļu paneli līdz ierīce pēc lietošanas nav pilnīgi atdzisusi.

## 2.4 Aprūpe un tīrīšana



## BRĪDINĀJUMS!

Pastāv savainojumu un ierīces aizdegšanās un bojājumu risks.

- Pirms apkopes izslēdziet ierīci un atvienojiet to no elektrotīkla.
- Pārlicinieties, vai ierīce ir auksta. Pastāv risks, ka stikla paneli var iepīst.
- Ja durvju stikla paneli tiek bojāti, nomainiet tos nekavējoties. Sazinieties ar pilnvaroto servisa centru.
- Noņemot durvis no ierīces, rīkojieties uzmanīgi. Durvis ir smagas!
- Pārlicinieties, vai iekšpuse un durvis ir noslaucītas sausas pēc katras lietošanas. Ierīces darbības laikā saražotais tvaiks veido kondensātu uz iekšpuses sienām un var izraisīt koroziju.
- Regulāri tīriet ierīci, lai novērstu virsmas materiāla nolietojanos.
- Ierīcē atlikušās taukvielas un pārtika var izraisīt ugunsgrēku un elektrisko izlādi, lietojot mikroviļņu funkciju.



- Tīriet ierīci ar mitru, mīkstu drānu. Izmantojiet tikai neitrālus mazgāšanas līdzekļus. Neizmantojiet abrazīvus izstrādājumus, abrazīvus sūkļus, šķīdinātājus vai metāla priekšmetus.
- Ja lietojat cepeškrāsns tīrīšanai paredzētus aerosolus, ievērojiet ražotāja drošības norādījumus, kas atrodami uz iepakojuma.

## 2.5 Stikla trauku izmantošana

Apiešanās ar stikla traukiem bez atbilstošas rūpības var novest pie to saplīšanas, malu atdauzīšanas, saplaisāšanas vai saskrāpēšanas.

- Neuzlejiet aukstu ūdeni vai citus šķidrumus uz stikla traukiem, jo straujas temperatūras izmaiņas var radīt tūlītēju stikla saplīšanu. Saplīsusās stikla lauskas var būt ļoti asas un grūti atrodamas.
- Nenovietojiet karstu stikla trauku uz slapjas vai aukstas virsmas, tieši uz virtuves lētes vai metāla virsmas vai izlietnes, kā arī nesatveriet stikla trauku ar mitru drānu.
- Neizmantojiet un nelabojiet stikla trauku, kas ir atdauzīts, saplaisājis vai ļoti saskrāpēts.
- Nenometiet un neatsitiet stikla trauku pret cietu priekšmetu, kā arī neatsitiet virtuves piederumus pret to.
- Nekarsējiet tukšu vai gandrīz tukšu stikla trauku mikroviļņu režīmā, kā arī nepārkarsējiet eļļu vai sviestu mikroviļņu režīmā (izmantojiet minimālo gatavošanas laiku).

Ļaujiet karstam stikla traukam atdzist uz restēm, karstumizturīga paliktņa vai sausas drānas. Pārļiecinieties, ka stikla trauks ir pietiekoši atdzisis pirms mazgāšanas, ievietošanas ledusskapī vai saldētavā.

Izvairieties no pieskaršanās karstam stikla traukam (ieskaitot traukus ar silikona satveršanas virsmām) bez sausiem virtuves cimdiem rokās.

Izvairieties no nepareizas mikroviļņu režīma izmantošanas (t.i., cepeškrāsns lietošana bez ēdiena tajā vai pārāk maz ēdiena).

## 2.6 Iekšējais apgaismojums



### BRĪDINĀJUMS!

Pastāv risks saņemt elektrošoku.

- Informācija par šajā produktā esošo lampu (lampām) un atsevišķi nopērkamajām rezerves lampām: Šīs lampas ir paredzētas ekstremāliem fiziskajiem apstākļiem, piemēram, temperatūrai, vibrācijai, mitrumam, mājsaimniecības ierīcēs vai paredzētas informēšanai par ierīces darbības statusu. Tās nav paredzētas citiem lietošanas veidiem un nav piemērotas mājsaimniecības telpu apgaismojumam.
- Šis ražojums satur gaismas avotu, kura energoefektivitātes klase ir G.
- Izmantojiet tikai tādu pašu specifikāciju spuldzes.

## 2.7 Serviss

- Lai salabotu ierīci, sazinieties ar pilnvarotu servisa centru.
- Izmantojiet tikai oriģinālās rezerves daļas.

## 2.8 Utilizācija



### BRĪDINĀJUMS!

Pastāv savainošanās vai nosmakšanas risks.

- Sazinieties ar vietējās pašvaldības iestādēm, lai noskaidrotu, kā utilizēt ierīci.
- Atvienojiet ierīci no elektropadeves.

# IZSTRĀDĀJUMA APRAKSTS

- Nogrieziet strāvas kabeli netālu no ierīces un utilizējiet to.
- Noņemiet durvju fiksatoru, lai bērni vai mājdzīvnieki nevarētu sevi iesprostot ierīcē.

## 3. IZSTRĀDĀJUMA APRAKSTS

### 3.1 Vispārējs pārskats

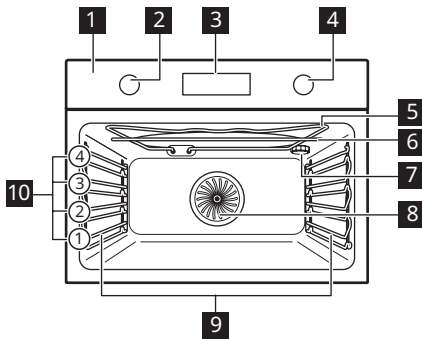

- 1 Vadības panelis
- 2 Karsēšanas funkciju pārslēgš
- 3 Displejs
- 4 Vadības regulators
- 5 Sildelements
- 6 Mikroviļņu krāsns ģenerators
- 7 Lampa
- 8 Ventilators
- 9 Plaukta atbalsts, izņemams
- 10 Plauktu līmeņi

### 3.2 Papildpiederumi

#### Restots plaukts

Gatavošanas traukiem, kūku formām, cepešiem.

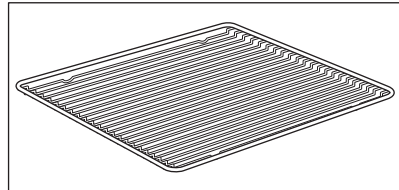

#### Cepamā Paplāte

Kūkām un biskvītiem.

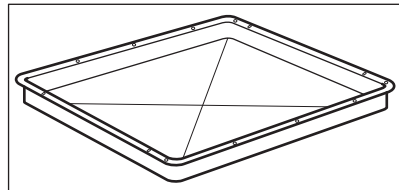

#### Mikroviļņu krāsns apakšējais stikla šķīvis

Lai sagatavotu pārtiku mikroviļņu krāsns režīmā.

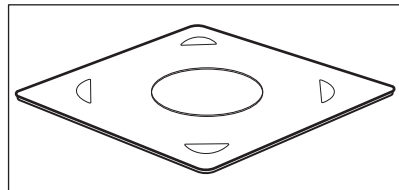





## 4. CEPEŠKRĀSNS IESLĒGŠANA UN IZSLĒGŠANA

### 4.1 Iegremdējamie regulatori



Lai lietotu ierīci, piespiediet regulatoru. Regulators izvirzās uz āru.









### 4.2 Vadības panelis

Vadības paneļa sensora taustiņi					Piespiediet	Pagrieziet regulatoru
			<b>VATS</b>	<b>OK</b>		
Taimers	Ātrā uzsilšana	Apgaismojums (lampa)	Mikroviļņu jauda	Apstiprināt iestatījumu		

Atlasiet karsēšanas funkciju, lai ieslēgtu cepeškrāsni.

Pagrieziet karsēšanas funkciju regulatoru pozīcijā izslēgts, lai izslēgtu cepeškrāsni.

	Kad karsēšanas funkcijas pārslēgtas pozīcijā izslēgts, displejs darbojas gaidstāves režīmā.
	Displejs ar galvenajām funkcijām.

<b>Displeja indikatori:</b>	 Bloķēšana	 Gatavošanas palīgs	 Iestatījumi	 Mikroviļņu funkciju indikators
<b>Taimera indikatori:</b>				

# PIRMS PIRMĀS LIETOŠANAS REIZES

**Progresā josla** — temperatūrai vai laikam. Kad cepeškrāsns sasniedz iestatīto temperatūru, josla visa deg sarkanā krāsā.



## 5. PIRMS PIRMĀS LIETOŠANAS REIZES



### BRĪDINĀJUMS!

Skatiet sadaļu "Drošība".

### 5.1 Sākotnējā tīrīšana

Pirms pirmās lietošanas reizes iztīriet cepeškrāsns un iestatiet laiku:



00:00

Iestatiet laiku. Nospiediet **OK**.

## 6. IZMANTOŠANA IKDIENĀ



### BRĪDINĀJUMS!

Skatiet sadaļu "Drošība".

### 6.1 Karsēšanas funkcijas iestatīšana

Sāciet gatavot ēdienu

1. solis



Atlasiet karsēšanas funkciju.

2. solis



Iestatiet temperatūru.  
Nospiediet **WATT** un pagrieziet vadības pogu,  
lai iestatītu mikroviļņu jaudu.  
Nospiediet **OK**.

## 6.2 Mikroviļņu karsēšanas funkcijas iestatīšana

<b>1. solis</b>	Izņemiet no cepeškrāsns visus piederumus. Ievietojiet mikroviļņu krāsns apakšējā stikla šķīvi. Novietojiet ēdienu uz mikroviļņu krāsns apakšējā stikla šķīvja.
<b>2. solis</b>	Atlasiet mikroviļņu karsēšanas funkciju un nospiediet: <b>OK</b> , lai sāktu ar noklusējuma iestatījumiem. Displejā tiek rādīts ilgums un mikroviļņu jauda.
<b>3. solis.</b>	pagrieziet karsēšanas funkciju regulatoru pozīcijā izslēgts, lai izslēgtu cepeškrāsni.
<p>Jūs varat pielāgot iestatījumus gatavošanas laikā.</p> <p>Pagrieziet vadības pogu, lai pielāgotu ilgumu. Nospiediet: <b>OK</b></p> <p>Nospiediet <b>WATT</b> un pagrieziet vadības pogu, lai iestatītu mikroviļņu jaudu. Nospiediet: <b>OK</b></p>	

Mikroviļņu krāsns funkciju maksimālais ilgums ir atkarīgs no iestatītās mikroviļņu jaudas:

MIKROVIĻŅU JAUDA	MAKSIMĀLAIS LAIKS
100–600 W	59:55 minūtes
Vairāk nekā 600 W	7 minūtes











Atverot durvis, mikroviļņu darbība apstājas. Lai to atsāktu, aizveriet durvis.  
Nospiediet **OK**.

## 6.3 Karsēšanas funkcijas

### Standarta karsēšanas funkcijas

Karsēšanas funk- cija	Lietošana
 <b>Karsēšana ar ven- tilatoru</b>	Ēdiena vienlaicīgai cepšanai un kaltēšanai līdz pat divu plauktu līmenī. Iestatiet temperatūru par 20–40 °C zemāk nekā funkcijai Augš./Apakškar- sēšana.







# IZMANTOŠANA IKDIENĀ

Karsēšanas funkcija	Lietošana
 Augš./Apakškarsēšana	Ēdiena gatavošana un cepšana viena plaukta līmenī.
 Infratermiskā grilēšana	Lielākus cepeša gabalu un mājputnu gaļas ar kauliem cepšanai vienā plaukta līmenī. Sacepumu pagatavošana un apbrūnināšana.
 Picas funkcija	Picas cepšanai. Kārtīgai apbrūnināšanai, lai padarītu kraukšķīgu apakšu.
 Grils + ventilators + MV	Lielu gaļas gabalu cepšana vienā krāsns līmenī. Sacepumu pagatavošana un apbrūnināšana. Funkcija ar mikroviļņu izmantošanu.
 Karsēšana ar ventilatoru + MV	Gatavošana viena plaukta līmenī. Funkcija ar mikroviļņu izmantošanu.
 Atkausēšana	Gaļas, zivju, kūku atkausēšana, jaudas diapazons: 100–200 W
 Uzsildīšana	Pusfabrikātu un smalku ēdienu uzkaršēšana, jaudas diapazons: 300–700 W
 Mikroviļņu krāsns:	Uzkaršēšana, gatavošana, jaudas diapazons: 100–1000 W
 Izvēlne	Izvēlnes atvēršana: Gatavošanas palīgs, lestatījumi.





## 6.4 Gatavošanas palīgs iestatīšana

Gatavošanas palīgs apakšizvēlnē satur papildfunkciju un ēdienu klāstu ar ieteicamajām gatavošanas funkcijām, temperatūrām un laikiem. Gatavošanas laikā jūs varat regulēt laiku un temperatūru.

Dažus ēdienus var gatavot arī ar:	<ul style="list-style-type: none"> <li>• Automātisks svars</li> </ul>
-----------------------------------	---

Gatavošanas palīgs — izmantojiet to, lai ātri pagatavotu ēdienu, izmantojot noklusējuma iestatījumus:			
1. solis.	2. solis	3. solis	4. solis
 	 	 <b>P1 - P45</b>	 <b>OK</b>
Atveriet izvēlni.	Atlasiet Gatavošanas palīgs. Nospiediet <b>OK</b> .	Atlasiet ēdiena veidu. Nospiediet <b>OK</b> .	levietojiet ēdienu cepeškrāsnī. Apstipriniet iestatījumu.

## 6.5 Gatavošanas palīgs





Apzīmējumi	
	pieejams Automātisks svars.
	Funkcija ar mikroviļņu jaudu. Lietojiet mikroviļņiem drošus papildpiederumus.
	Pirms ēdiena gatavošanas uzkaršējiet tukšu cepeškrāsnī.
	Plaukta līmenis.

	Karsēšanas funkcija	Lietošana
<b>F1</b>	Grīls	Plānu produktu grilēšanai un maizes grauздēšanai.
<b>F2</b>	Apakškarsēšana	Kūku ar kraukšķīgu pamatni cepšanai un pārtikas konservēšanai.









# IZMANTOŠANA IKDIENĀ

	Karsēšanas funkcija	Lietošana
F3	Saldēta pārtika	Pusfabrikātu kraukšķīguma (piem., kartupeļi frī, kartupeļu daiviņas vai pildītas pankūciņas) panākšanai.
F4	Tradicionālā gatavošana + MV	Ēdiena gatavošana un cepšana viena plaukta līmenī. Funkcija ar mikroviļņu izmantošanu.
F5	Grils + MV	Ēdienu ātrā pagatavošana un apbrūnināšana. Funkcija ar mikroviļņu izmantošanu.











Kad funkcija beidz darbību, pārbaudiet, vai ēdiens ir gatavs.



















	Ēdiena veids	Svars	Plaukta līmenis / papildpiederumi	Ilgums
<b>Liellopu gaļa</b> 🍖				
P1	Liellopu gaļas cepetis, pusjēls	1–1,5 kg; 4–5 cm biezi gabali	 <b>1; cepamā paplāte</b> Pāris minūtes apcepjiet gaļu karstā pannā. Ievietojiet to cepeškrāsnī.	40 min
P2	Liellopu gaļas cepetis, vidēji izcepts			50 min
P3	Liellopu gaļas cepetis, pilnībā izcepts			60 min
P4	Steiks, vidēji izcepts	180–220 g šķēles; 3 cm biezas	  <b>2; cepamais trauks uz restota plaukta</b> Pāris minūtes apcepjiet gaļu karstā pannā. Ievietojiet to cepeškrāsnī.	15 min
P5	Cepta / sautēta gaļa (augstākā labuma ribiņas, ciska, pavēdere)	1,5–2 kg	  <b>1; cepamais trauks uz restota plaukta</b> Pāris minūtes apcepjiet gaļu karstā pannā. Pievienojiet šķidrumu. Ievietojiet to cepeškrāsnī.	120 min





















	Ēdiena veids	Svars	Plaukta līmenis / papildpiederumi	Ilgums
P6	<b>Liellopu gaļas cepetis, pusjēls</b> (lēnā gatavošana)	1–1,5 kg; 4–5 cm bieži gabali	 <b>1; cepamā paplāte</b> Izmantojiet savas iecienītākās garšvielas vai vienkārši pievienojiet sāli un svaigi maltus piparus. Pāris minūtes apcepiet gaļu karstā pannā. Ievietojiet to cepeškrāsnī.	75 min
P7	<b>Liellopu gaļas cepetis, vidēji izcepts</b> (lēnā gatavošana)			85 min
P8	<b>Liellopu gaļas cepetis, pilnībā izcepts</b> (lēnā gatavošana)			130 min
P9	<b>Fileja, pusjēla</b> (lēnā gatavošana)	0,5–1,5 kg; 5–6 cm bieži gabali	 <b>1; cepamā paplāte</b> Izmantojiet savas iecienītākās garšvielas vai vienkārši pievienojiet sāli un svaigi maltus piparus. Pāris minūtes apcepiet gaļu karstā pannā. Ievietojiet to cepeškrāsnī.	75 min
P10	<b>Fileja, vidēji izcepta</b> (lēnā gatavošana)			90 min
P11	<b>Fileja, pilnībā izcepta</b> (lēnā gatavošana)			120 min
<b>Teļa gaļa</b> 				
P12	<b>Teļa gaļas cepetis</b> (piemēram, plecs)	0,8–1,5 kg; 4 cm bieži gabali	  <b>1; cepamais trauks uz restota plaukta</b> Izmantojiet savas iecienītākās garšvielas. Pievienojiet šķidrumu. Cepiet aplātu.	80 min
<b>Cūkgaļa</b> 				
P13	<b>Cūkas kakla vai pleca cepetis</b>	1,5 kg	  <b>1; keramiska vai stikla terīne uz restotā plaukta</b> , piemērota mikroviļņiem Izmantojiet savas iecienītākās garšvielas. Gatavošanas laika vidū apgrieziet gaļu otrādi.	90 min

# IZMANTOŠANA IKDIENĀ

	Ēdiena veids	Svars	Plaukta līmenis / papildpiederumi	Ilgums
P14	Cūkgaļas plēstas strēmeles (lēnā gatavošana)	1,5–2 kg	 1; <b>cepamā paplāte</b> Izmantojiet savas iecienītākās garšvielas. Gatavošanas laika vidū apgrieziet gaļu otrādi, lai tā iegūtu vienlīdzīgu brūnumu.	215 min
P15	Mugura, sviaga	1–1,5 kg; 5–6 cm bieži gabali	 1; cepamais trauks uz <b>restota plaukta</b> Izmantojiet savas iecienītākās garšvielas.	55 min
P16	Cūkgaļas ribiņas	2–3 kg; izmantojiet jēlas, 2–3 cm plānas cūkgaļas ribiņas	 2; <b>cepamā panna</b> Pievienojiet šķidrumu, lai apklātu pannas apakšu. Gatavošanas laika vidū apgrieziet gaļu otrādi.	90 min
<b>Jēra gaļa</b> 				
P17	Jēra kāja ar kaulu	1,5–2 kg; 7–9 cm bieži gabali	 1; cepamais trauks uz <b>cepamās paplātes</b> Pievienojiet šķidrumu. Gatavošanas laika vidū apgrieziet gaļu otrādi.	130 min
<b>Putnu gaļa</b> 				
P18	Vesela vista	1,1 kg; sviaga	  1; keramiska vai stikla terīne uz <b>restotā plaukta</b> , piemērota mikroviļņiem Izmantojiet savas iecienītākās garšvielas. Uzlieciet vistu ar krūtiņas pusi uz leju un apgrieziet to pēc tam, kad pagājusi puse no gatavošanas laika.	40 min
P19	Vista, puse	0,5–0,8 kg	 2; <b>cepamā paplāte</b> Izmantojiet savas iecienītākās garšvielas.	40 min
P20	Vistas krūtiņa	katram gabalam 180–200 g	  1; sautējuma trauks uz <b>restotā plaukta</b> Izmantojiet savas iecienītākās garšvielas. Pāris minūtes apcepiet gaļu karstā pannā.	25 min

	Ēdiena veids	Svars	Plaukta līmenis / papildpiederumi	Ilgums
P21	Vistas stilbiņi, svaigi	-	 2; cepamā paplāte Ja vistas kājiņas ir iepriekš marinētas, iestatiet zemāku temperatūru un gatavojiet tās ilgāk.	30 min
P22	Pile, vesela	2–3 kg	  1; cepamais trauks uz <b>restota plaukta</b> Izmantojiet savas iecienītākās garšvielas. Ievietojiet gaļu cepamajā traukā. Gatavošanas laika vidū apgrieziet pili otrādi.	100 min
P23	Zoss, vesela	4–5 kg	  ?; cepamā panna Izmantojiet savas iecienītākās garšvielas. Ievietojiet gaļu cepamajā paplātē. Gatavošanas laika vidū apgrieziet zosi otrādi.	110 min
<b>Cits</b> 				
P24	Gaļas rulete	1 kg	 1; <b>restotais plaukts</b> Izmantojiet savas iecienītākās garšvielas.	60 min
<b>Zivis</b> 				
P25	Vesela zivs, grilēta	0,5–1 kg katra zivs	 1; cepamā paplāte Pildiet zivi ar sviestu un izmantojiet savas iecienītākās garšvielas un garšaugus.	30 min
P26	Zivs fileja	-	  2; sautējuma trauks uz <b>restotā plaukta</b> Izmantojiet savas iecienītākās garšvielas.	20 min
<b>Saldumi / deserti</b>   				
P27	Siera kūka	-	 1;  28 cm kūkas veidne uz <b>restotā plaukta</b>	90 min
P28	Ābolu kūka	-	 2; cepamā paplāte	45 min
P29	Ābolu tarte	-	 1; pīrāgu veidne uz <b>restotā plaukta</b>	40 min

# IZMANTOŠANA IKDIENĀ

	Ēdiena veids	Svars	Plaukta līmenis / papildpiederumi	Ilgums
P30	Ābolu pīrāgs	-	 1;  22 cm pīrāgu veidne uz <b>restotā plaukta</b>	60 min
P31	Braunijs	2 kg	 2; <b>cepamā panna</b>	30 min
P32	Šokolādes mafini	-	 2; mafinu veidne uz <b>restotā plaukta</b>	25 min
P33	Kēkss	-	 1; kēksa veidne uz <b>restotā plaukta</b>	50 min
<b>Dārzeni / piedevas</b>   				
P34	Krāsni cepti kartupeļi	1 kg	 1; <b>cepamā paplāte</b> Novietojiet veselus nemizotus kartupeļus uz cepamās paplātes.	50 min
P35	Daiviņas	1 kg	 2; <b>cepamā paplāte</b> pārklāta ar cepamo papīru Izmantojiet savas iecienītākās garšvielas. Sagrieziet kartupeļus gabaliņos.	35 min
P36	Grilēti jauktie dārzeni	1–1,5 kg	 2; <b>cepamā paplāte</b> pārklāta ar cepamo papīru Izmantojiet savas iecienītākās garšvielas. Sagrieziet dārzeņus gabaliņos.	30 min
P37	Kroketes, saldētas	0,5 kg	 2; <b>cepamā paplāte</b>	25 min
P38	Kartupeļi, saldēti	0,75 kg	 2; <b>cepamā paplāte</b>	25 min
<b>Sacepumi, maize un pica</b>   				
P39	Gaļas/dārzeņu lazanja ar sausās pastas plāksnēm	1–1,5 kg	  1; keramiska vai stikla terīne uz <b>restotā plaukta</b>	35 min

# PULKSTEŅA FUNKCIJAS

	Ēdiena veids	Svars	Plaukta līmenis / papildpiederumi	Ilgums
P40	Kartupeļu sacepums (svaigi kartupeļi)	1,1 kg	2; keramiska vai stikla terīne uz <b>restotā plaukta</b> Gatavošanas laika vidū apgrieziet ēdiena otrādi.	35 min
P41	Svaiga pica, plānā	-	1; <b>cepamā paplāte</b> pārklāta ar cepamo papīru	15 min
P42	Svaiga pica, biežā	-	1; <b>cepamā paplāte</b> izklāta ar cepamo papīru	25 min
P43	Kišs	-	1; cepamā veidne uz <b>restotā plaukta</b>	45 min
P44	Bagete / čabata / baltmaize	0,8 kg	1; <b>cepamā paplāte</b> pārklāta ar cepamo papīru Baltmaizei nepieciešams ilgāks laiks.	30 min
P45	Visu veidu graudu / rudzu / tumšā maize visu veidu graudu maizes veidnē	1 kg	1; <b>cepamā paplāte</b> izklāta ar cepamo papīru / <b>restotais plaukts</b>	60 min

## 7. PULKSTEŅA FUNKCIJAS

### 7.1 Pulksteņa funkcijas

Pulksteņa funkcija	Izmantošana
	Laika atgādinājums. Beidzoties iestatītajam laikam, atskan signāls.
STOP	Gatavošanas laiks. Beidzoties iestatītajam laikam, atskan signāls un pārtrauc darboties karsēšanas funkcija.
	Atliktais starts. Ēdiena gatavošanas sākuma un/vai beigu atlikšana.







# PULKSTEŅA FUNKCIJAS

Pulksteņa funkcija	Izmantošana
	Laika skaitīšana. Maksimālais ilgums ir 23 h 59 min. Šī funkcija neietekmē cepeškrāsns darbību. Lai ieslēgtu un izslēgtu Laika skaitīšana, atlasiet: Izvēlne, Iestatījumi kombinācija.







Pulksteņa funkcijas ir pieejamas tikai: Karsēšana ar ventilatoru, Augš./Apakškarsēšana, Infratermiskā grilēšana, Picas funkcija, Grils + ventilators + MV, Karsēšana ar ventilatoru + MV.









## 7.2 Pulksteņa funkcijas iestatīšana

Iestatīšana. Diennakts laiks		
1. solis.	2. solis	3. solis.
		
Lai mainītu diennakts laiku, atveriet izvēlni un atlasiet opciju Iestatīt diennakts laiku.	Iestatiet pulksteni.	Nospiediet OK.

Iestatīšana. Laika atgādinājums			
1. solis	Displejā redzams 0:00 	2. solis.	3. solis.
			
Nospiediet: 	Iestatiet Laika atgādinājums	Nospiediet OK.	
 Taimeris nekavējoties uzsāk laika atskaiti.			

# IZMANTOŠANA: PAPILDPIEDERUMI

Iestatīšana. Gatavošanas laiks				
1. solis.	2. solis.	Displejā redzams 0:00  STOP	3. solis.	4. solis
				
atlasiet karsēšanas funkciju un temperatūru.	Nospiediet atkārtoti  .		Iestatiet gatavošanas laiku.	Nospiediet OK.
 Taimeris nekavējoties uzsāk laika atskaiti.				

Iestatīšana. Atliktais starts							
1. solis.	2. solis.	Displejā ir redzama jaunā iestatītā diennakts laika vērtība.  SĀKT	3. solis.	4. solis	Displejā redzams --:--  PĀRTRAUKT	5. solis.	6. solis
							
Atlasiet karsēšanas funkciju.	Nospiediet atkārtoti  .		Iestatiet sākuma laiku.	Nospiediet OK.		Iestatiet beigu laiku.	Nospiediet OK.
 Taimeris uzsāk laika atskaiti iestatītajā sākuma laikā.							

## 8. IZMANTOŠANA: PAPILDPIEDERUMI

### 8.1 Papildpiederumu ievietošana

Izmantojiet tikai piemērotus ēdiena gatavošanas traukus un materiālus. Skatiet sadaļu "Mikroviļņu režīmam piemēroti ēdiena gatavošanas trauki un materiāli" nodaļā "Ieteikumi un padomi".

Neliela iedobe augšpusē palielina drošību. Šīs iedobes arī palīdz novērst saskaršanos. Augstā mala ap plauktu neļauj ēdiena gatavošanas traukiem noslidēt no plaukta.

# IZMANTOŠANA: PAPILDPIEDERUMI

## Restots plaukts:

Iebīdīet plauktu starp cepeškrāsns līmeņa vadotnes stieņiem tā, lai kājiņas būtu vērstas uz leju.

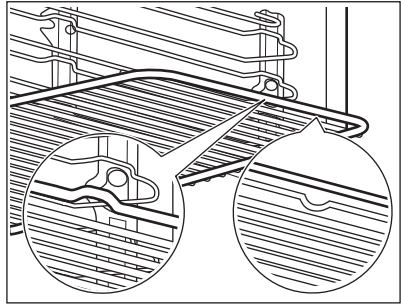

## Cepamā Paplāte:

Iebīdīet cepamo paplāti starp plauktu atbalsta režģa vadotnēm.

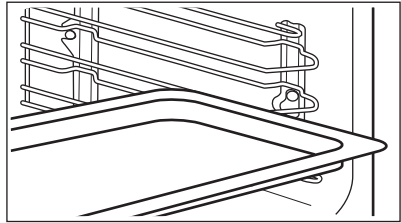

## Restots plaukts, Cepamā Paplāte:

Iebīdīet paplāti starp plaukta atbalsta vadotnes stieņiem un restotā plaukta uz augstāk esošajiem vadotnes stieņiem.

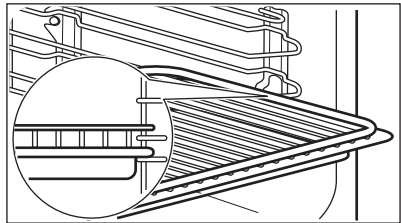

## Mikroviļņu krāsns apakšējais stikla šķīvis:

Izmantojiet mikroviļņu krāsns apakšējo stikla šķīvi tikai ar mikroviļņu funkciju. Tas nav piemērots kombinētajai mikroviļņu funkcijai (piemēram, grilēšanai mikroviļņos).

Novietojiet šo papildpiederumu cepeškrāsns tilpnes apakšā.

Varat novietot ēdienu tieši uz mikroviļņu krāsns apakšējā stikla šķīvja.

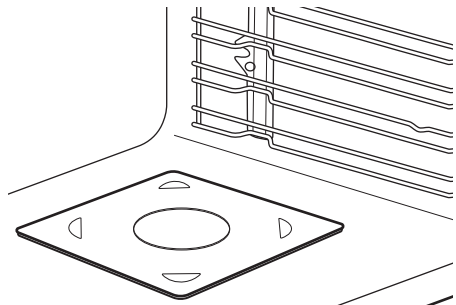



## 9. PAPILDFUNKCIJAS

### 9.1 Bloķēšana

Šī iespēja novērš nejaušas izmaiņas cepeškrāsns funkcijā.



Ieslēdziet to cepeškrāsns darbības laikā — iestatītā gatavošanas programma turpina darboties, vadības panelis ir bloķēts.

Ieslēdziet to laikā, kad cepeškrāsns ir izslēgta — cepeškrāsns nevar ieslēgt, vadības panelis ir bloķēts.





Nospiediet un turiet nospiestu  OK, lai ieslēgtu funkciju. Atskan signāls.

Nospiediet un turiet nospiestu  OK, lai izslēgtu funkciju.

Mirgo  3 x , kad ir ieslēgta bloķēšana.

### 9.2 Automātiskā izslēgšanās

Drošības nolūkā cepeškrāsns izslēdzas pēc kāda laika, ja karsēšanas funkcija darbojas un jūs nemaināt nekādus iestatījumus.

 (°C)	 (st.)
30 - 115	12.5
120 - 195	8.5
200 - 230	5.5

Automātiskā izslēgšanās nedarbojas ar šādām funkcijām: Apgaismojums (lampa), Atliktais starts.

### 9.3 Dzesēšanas ventilators

Kad cepeškrāsns darbojas, dzesēšanas ventilators automātiski uztur cepeškrāsns virsmas vēsas. Izslēdzot cepeškrāsns, dzesēšanas ventilators var turpināt darboties, līdz cepeškrāsns atdziest.

## 10. PADOMI UN IETEIKUMI

### 10.1 Mikroviļņu ieteikumi

 **Gatavosim!**

Novietojiet pārtiku uz mikroviļņu apakšējā stikla šķīvja krāsns iekšienes apakšā.

Novietojiet pārtiku uz šķīvja krāsns iekšienes apakšā.

Samaisiet vai apgrieziet ēdienu uz otru pusi, kad pagājusi puse no atkausēšanai un gatavošanai atvēlētā laika.

Ik pa laikam apmaisiet šķidrus ēdienus.

Apmaisiet ēdienu pirms pasniegšanas.

Aplājiet cepšanai un uzsildīšanai paredzēto ēdienu.

Uzlieciet karoti virs pudeles vai glāzes, uzsildot dzērienus, lai nodrošinātu labāku siltuma izplatīšanos.

Ievietojiet ēdienu krāsnī bez iepakojuma. Iepakotus ēdienus var ievietot cepeškrāsnī tikai tad, ja iepakojums ir drošs izmantošanai mikroviļņu krāsnī (pārbaudiet informāciju uz iepakojuma).



## Ēdiena gatavošana mikroviļņu krāsnī

Gatavošanās laikā ēdienu pārsedziet. Ja vēlaties kraukšķīgu virskārtu, gatavojiet ēdienu bez pārsega.

Nepārcepjiet ēdienus, iestatot pārāk lielu jaudu un pārāk ilgu gatavošanas laiku. Ēdiens var izžūt, piedegt vai izraisīt aizdegšanos.

Nelietojiet ierīci, lai gatavotu olas čaumalās un gliemežus čaulā, jo tie var sprāgt. Pārduriet ceptu olu dzeltenumu pirms tā uzsildīšanas.

Pirms gatavošanas caurduriet pārtikas produktus, kam ir āda, vai vairākas reizes iegrieziet.

Sagrieziet dārzeņus vienāda izmēra gabaliņos.

Pēc krāsns izslēgšanas izņemiet ēdienu un ļaujiet tam atdzist pāris minūtes, lai ļautu siltumam vienmērīgi izkliedēties.



## Mikroviļņu atkausēšana

Uzlieciet sasaldēto, izpakoto pārtiku uz neliela otrādi apgriezta šķīvja, novietojot zem tā trauku, vai uz atkausēšanas restēm vai plastmasas sieta, lai izkusušais šķidrums varētu notecēt.

Pēc tam noņemiet atkausētos pārtikas produktus.

Lai pagatavotu augļus un dārzeņus, vispirms tos neatkausējot, jūs varat izmantot augstāku mikroviļņu jaudu.

## 10.2 Mikroviļņiem piemēroti ēdiena gatavošanas trauki un materiāli

Gatavošanai ar mikroviļņiem izmantojiet tikai piemērotus ēdiena gatavošanas traukus un materiālus. Atsaucei izmantojiet tālāk sniegtās tabulas.

Pirms lietošanas pārbaudiet ēdiena gatavošanas trauku/materiāla parametrus.

Ēdiena gatavošanas trauku materiāls			
Ugunsizturīgs stikls un porcelāns bez metāla detaļām, piem., karstumizturīgs stikls	✓	✓	✓
Ugunsneizturīgs stikls un porcelāns bez sudraba, zelta, platīna vai metāla rotājumiem	✓	x	x
Stikls un stikla keramika, kas izgatavota no ugunsizturīga / sala izturīga materiāla	✓	✓	✓

Ēdiena gatavošanas trauku materiāls			
Ugunsizturīgas keramikas un māla ēdiena gatavošanas trauki bez kvarca vai metāla komponentiem vai metālu saturošas glazūras	✓	✓	✓
Keramika, porcelāns un māls ar neglazētu apakšu vai ar maziem caurumiem, piemēram, uz rokturiem	X	X	X
Karstumizturīgs plastikāts līdz 200 °C	✓	✓	X
Kartons, papīrs	✓	X	X
Pārtikas plēve	✓	X	X
Mikroviļņu pārtikas plēve	✓	✓	X
Cepšana ar metāla traukiem, piem. emaljētiem, čuguna	X	X	X
Cepšanas formas ar spīdīgu vai silikona pārklājumu	X	X	X
Cepamā Paplāte	X	X	X
Restots plaukts	X	X	✓
Mikroviļņu krāsns apakšējais stikla šķivis	✓	✓	X
Ēdiena gatavošanas trauki mikroviļņu izmantošanai, piemēram, apcepšanas panna	X	✓	X

## 10.3 Ieteicamie jaudas iestatījumi dažādiem ēdienu veidiem

Datu tabulai ir tikai informatīvs raksturs.

# PADOMI UN IETEIKUMI

## 700–1000 W



Apbrūnināšana gatavošanas procesa sākumā



Šķidrumu karsēšana

## 500–600 W



Dārzeņu gatavošanai



Olu ēdienu gatavošanai



Vārīt sautējumu uz lēnas uguns



Vienas maltītes uzsildīšana



Sasaldētu maltīšu atkausēšanai un uzsildīšanai

## 300–400 W



Siera, šokolādes, sviesta izkausēšanai



Rīsu vārīšana uz lēnas uguns



Bērnu pārtikas uzsildīšanai



Juțīgu pārtikas produktu gatavošanai



Turpināt gatavošanu

## 100–200 W



Maizes atkausēšanai



Augļu un kūku atkausēšanai



Siera, krējuma, sviesta atkausēšanai







Gaļas, putnu gaļas un zivju atkausēšanai

## 10.4 Gatavošanas tabulas pārbaudes iestādēm







### Informācija pārbaudes iestādēm

Pārbaudes saskaņā ar IEC 60705.

## Izmantojiet restotu plauktu, ja nav norādīts savādāk.







MIKROVIĻŅU KRĀSNS FUNKCIJA	 (W)	 (kg)		 (min)	
Biskvīta torte	600	0.475	Apakša	7 - 9	Kad pagājusi puse no ēdiena gatavošanas laika, pagrieziet konteineru par 1/4.
Gaļas rulete	400	0.9	2	25 - 32	Kad pagājusi puse no ēdiena gatavošanas laika, pagrieziet konteineru par 1/4.
Olu vaniļas mērce	500	1	Apakša	18	-
Gaļas atkausēšana	200	0.5	Apakša	7 - 8	Kad pagājusi puse no ēdiena gatavošanas laika, pagrieziet gaļu.

## Izmantojiet restotu plauktu.

MIKROVIĻŅU KRĀSNS KOMBINĒTĀ FUNKCIJA		 (W)	 (°C)		 (min.)	
Kūka, 0,7 kg	Tradicionālā gatavošana + MV	100	200	2	23 - 27	Kad pagājusi puse no ēdiena gatavošanas laika, pagrieziet konteineru par 1/4.
Kartupeļu sacepums, 1,1 kg	Karsēšana ar ventilatoru + MV	300	180	2	38 - 42	Kad pagājusi puse no ēdiena gatavošanas laika, pagrieziet konteineru par 1/4.

# KOPŠANA UN TĪRĪŠANA

Izmantojiet restotu plauktu.

MIKRO-VIĻŅU KRĀSNS KOMBINĒTĀ FUNKCIJA		 POWER (W)	 (°C)		 (min.)	
Vista, 1,1 kg	Grils + ventilators + MV	400	230	1	35 - 40	Ievietojiet gaļu apaļā stikla traukā un apgrieziet to otrādi, kad ir pagājušas 20 minūtes no ēdiena gatavošanas laika.

## 11. KOPŠANA UN TĪRĪŠANA



### BRĪDINĀJUMS!

Skatiet sadaļu "Drošība".

### 11.1 Piezīmes par tīrīšanu



Tīrīšanas  
līdzekļi

Tīriet cepeškrāsns priekšpusi ar mīkstu drāniņu, kas iemērta siltā ūdenī ar saudzīgu mazgāšanas līdzekli.

Metāla virsmu tīrīšanai izmantojiet tīrīšanas šķīdumu.

Traipu tīrīšanai izmantojiet saudzīgu mazgāšanas līdzekli.



Lietošana ik-  
dienā

Tīriet cepeškrāsns iekšieni pēc katras lietošanas reizes. Tauku vai citu pārtikas palieku uzkrāšanās var izraisīt ugunsgrēku. Rūpīgi attīriet cepeškrāsns iekšpusi augšdaļu no ēdiena atlikām un taukiem.

Neuzglabājiet ēdianu cepeškrāsnī ilgāk par 20 minūtēm. Nosusiniet cepeškrāsns iekšieni ar mīkstu drānu pēc katras lietošanas reizes.



## Papildpiederumi

Notīriet visus papildpiederumus pēc katras lietošanas un ļaujiet tiem nožūt. Lietojiet mīkstu drānu, kas iemērcta siltā ūdenī ar saudzīgu mazgāšanas līdzekli. Nemazgājiet papildpiederumus trauku mazgājamajā mašīnā.

Netīriet piedegumdrošos papildpiederumus ar abrazīviem tīrīšanas līdzekļiem vai asiem priekšmetiem.

## 11.2 Izņemšana. Plauktu balsti

Izņemiet plauktu balstus, lai iztīrītu cepeškrāsni.

<b>1. solis</b>	Izslēdziet cepeškrāsni un uzgaidiet, līdz tā atdziest.	
<b>2. solis</b>	Uzmanīgi, velkot plauktu balstus uz augšu, izceliet tos no priekšējā fiksatora.	
<b>3. solis</b>	Pavelciet plaukta atbalsta priekšējo galu prom no sānu sienas.	
<b>4. solis</b>	Izvelciet balstus no priekšējā fiksatora.	
Uzstādiet plauktu atbalstus, veicot iepriekšminētās darbības pretējā secībā.		

## 11.3 Kā nomainīt: Lampa



### BRĪDINĀJUMS!

Elektrošoka risks.  
Lampa var būt karsta.

Vienmēr turiet halogēna lampu ar drānu, lai tauku atliekas nesadegtu uz lampas.

Pirms nomaināt lampu:		
1. solis	2. solis	3. solis
Izslēdziet cepeškrāsni. Uzgaidiet, līdz cepeškrāsns ir atdzisusi.	Atslēdziet cepeškrāsni no elektrofikla.	Iekļāijiet uz tilpnes grīdas drānu.

## Augšējā lampa

<b>1. solis</b>	Pagrieziet stikla pārsegu, lai to izņemtu.
-----------------	--

# PROBLĒMRISINĀŠANA

<b>2. solis</b>	Notīriet stikla pārsegu.
<b>3. solis</b>	Nomainiet cepeškrāsns lampu ar piemērotu 300 °C siltumizturīgu cepeškrāsns lampu.
<b>4. solis</b>	levietojiet stikla pārsegu.

## 12. PROBLĒMRISINĀŠANA



### BRĪDINĀJUMS!

Skatiet sadaļu "Drošība".

### 12.1 Kā rīkoties, ja...

Tabulā neiekļautu problēmu gadījumā sazinieties ar pilnvarotu servisa centru.



#### Cepeškrāsns neieslēdzas un/vai nesakarst

Problēma	Pārbaudiet, vai:
Nevar ieslēgt vai lietot cepeškrāsni.	Cepeškrāsns ir pareizi pieslēgta strāvas padevei.
Cepeškrāsns neuzsilst.	Deaktivizēta automātiskās izslēgšanās funkcija.
Cepeškrāsns neuzsilst.	Izdedzis drošinātājs.
Cepeškrāsns neuzsilst.	Bloķēšana ir atslēgta.



#### Detāļas

Problēma	Pārbaudiet, vai:
Nestrādā lampiņa.	Spuldze ir izdegusi.



#### Kļūdu kodi

Displejā redzams...	Pārbaudiet, vai:
---------------------	------------------



**Kļūdu kodi**

00:00

Noticis strāvas padeves pārrāvums. Iestādiet diennakts laiku.

Ja displejā redzams šajā tabulā neiekļauts kļūdas kods, izslēdziet mājokļa elektrosistēmas drošinātāju un atkārtoti ieslēdziet cepeškrāsni. Ja kļūdas kods atkārtoti parādās displejā, sazinieties ar autorizēto servisa centru.

**12.2 Servisa dati**

Ja nevarat rast risinājumu, sazinieties ar ierīces izplatītāju vai pilnvarotu servisa centru. Servisa centram nepieciešamie dati norādīti uz tehnisko datu plāksnītes. Tehnisko datu plāksnīte atrodas uz cepeškrāsns iekšpusē priekšējā rāmja. Nenoņemiet cepeškrāsns iekšpusē esošo tehnisko datu plāksnīti.

**Ieteicams datus pierakstīt šeit:**

Modelis (MOD)

.....

Izstrādājuma Nr. (PNC)

.....

Sērijas numurs (S.N.)

.....

**13. ENERGOEFEKTIVĀTE****13.1 Elektroenerģijas taupīšana**

Cepeškrāsns darbības laikā tās durvīm jābūt aizvērtām. Gatavošanas laikā neviriniet cepeškrāsns durvis pārāk bieži. Raugieties, lai durvju blīve būtu tīra, un gādāiet, lai tā būtu labi nofiksēta savā pozīcijā.

Izmantojiet metāla traukus, lai uzlabotu elektroenerģijas taupīšanu (tikai tad, ja neizmantojat mikroviļņu funkciju).

Kad iespējams, neuzsildiet cepeškrāsni pirms gatavošanas.

Uzturiet pēc iespējas īsākus pārtraukumus starp cepšanas reizēm, ja gatavojat vairākus ēdienus vienā piegājienā.

**Gatavošana ar ventilatoru**

Ja iespējams, elektroenerģijas taupīšanas nolūkā izmantojiet gatavošanas funkcijas.

**Atlikušais siltums**

Ventilators un lampa turpina darboties. Izslēdzot cepeškrāsni, displejā tiek attēlots atlikušais siltums. Jūs varat izmantot atlikušo siltumu, lai uzturētu ēdienu siltu.

Ja gatavošanas ilgums pārsniedz 30 minūtes, samaziniet cepeškrāsns temperatūru līdz minimumam 3–10 minūtes pirms gatavošanas laika beigām. Cepeškrāsni atlikušais siltums turpinās gatavot tajā ievietoto ēdienu.

Izmantojiet atlikušo cepeškrāsns siltumu, lai uzsildītu ēdienu.

# IZVĒLNES STRUKTŪRA

## Ēdiena siltuma uzturēšana



Izvēlieties zemāko iespējamo temperatūras iestatījumu, lai izmantotu atlikušo siltumu un saglabātu ēdiena siltu. Atlikušā siltuma indikators vai temperatūra tiek parādīta displejā.

## Gatavošana ar izslēgtu cepeškrāsns apgaismojumu

Gatavošanas laikā izslēdziet cepeškrāsns apgaismojumu. Ieslēdziet to tikai tad, kad nepieciešams.



# 14. IZVĒLNES STRUKTŪRA

## 14.1 Izvēlne

	 — atlasiet, lai ievadītu Izvēlne.
---	---

### Izvēlne struktūra

Gatavošanas palīgs 	Iestatījumi 
--	---

1. solis.	2. solis	3. solis	4. solis	5. solis.
 	 OK	 O1 – O9	 OK	
Atlasiet Izvēlne, iestatījumi.	Apstipriniet iestatījumu.	Atlasiet iestatījumu.	Apstipriniet iestatījumu.	Pielāgojiet vērtību un nospiediet OK.



### Iestatījumi

O1	Diennakts laiks	Mainīt	O2	Displeja spilgtums	1 - 5
O3	Taustiņu skaņa	1 — pīkstiens 2 — klikšķis 3 — skaņa izslēgta	O4	Skaņas signāla skaļums	1 - 4
O5	Laika skaitīšana	Ieslēgt/ Izslēgt	O6	Apgaismojums (lampa)	Ieslēgt/Izslēgt

Iestatījumi					
O7	Demonstrācijas režīms	Aktivācijas kods: 2468	O8	Programmatūras versija	Pārbaude
O9	Nodzēst visus iestatījumus	Jā / Nē			

## 15. APSVĒRUMI PAR VIDES AIZSARDZĪBU

---

Nododiet otrreizējai pārstrādei materiālus ar simbolu . Ievietojiet iepakojuma materiālus atbilstošajos konteineros to otrreizējai pārstrādei. Palīdziet aizsargāt apkārtējo vidi un cilvēku veselību, atkārtoti pārstrādājot elektrisko un elektronisko iekārtu atkritumus. Neizmetiet ierīces, kas apzīmētas ar šo simbolu , kopā ar mājsaimniecības atkritumiem. Nododiet izstrādājumu vietējā otrreizējās pārstrādes punktā vai sazinieties ar vietējo pašvaldību.