

CANYON
YOU CAN

Smart Watch

OTTO CNS-SW86

CNS-SW86BB

CNS-SW86RR

CNS-SW86SS

QUICK START GUIDE

V 1.0.3 | 02.02.2024

ENG.....	8
ARA.....	11
BUL.....	14
CES.....	17
DAN.....	20
DEU.....	23
ELL.....	26
EST.....	29
FRA.....	32
HRV.....	35
HUN.....	38
ITA.....	41
KAT.....	44
KAZ.....	47
LAV.....	50
LIT.....	53
NLD.....	56
POL.....	59
POR.....	62
RON.....	65
RUS.....	68
SLK.....	71
SLV.....	74
SPA.....	77
SRP.....	80
UKR.....	83

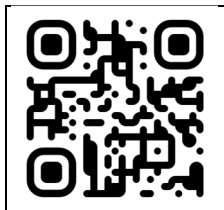

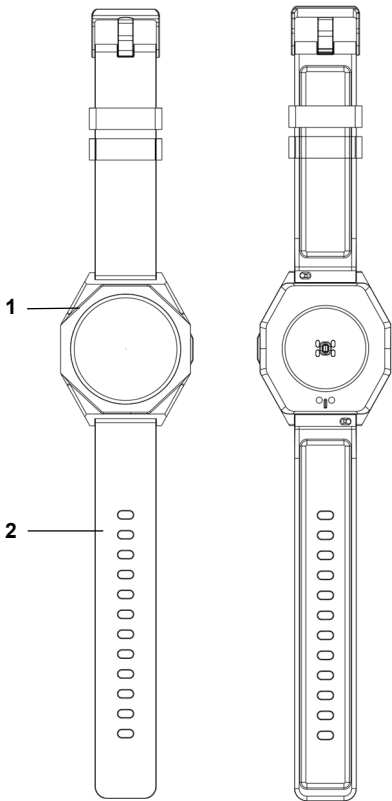

A

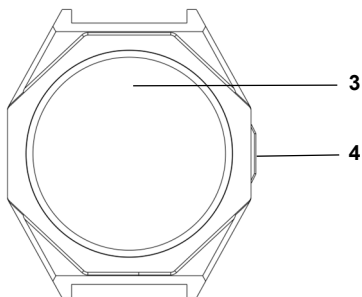

B

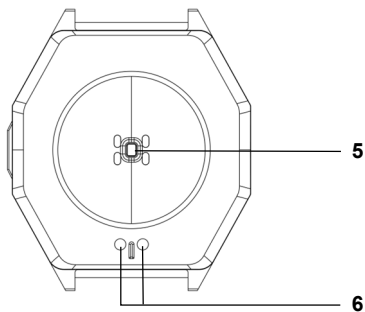

C

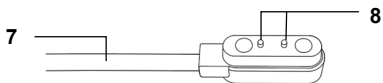

D

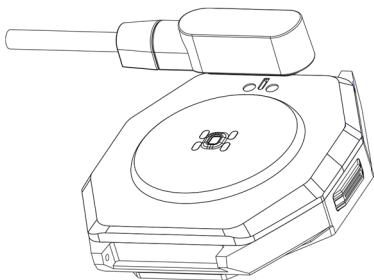

E

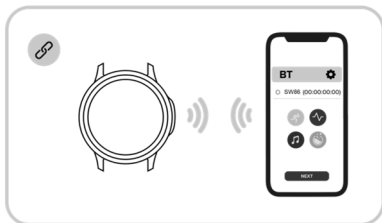

F

VISPĀRĪGA INFORMĀCIJA

Canyon® viedpulkstenis ir daudzfunkcionāla ierīce ar sportisku dizainu un bezvadu savienojumu ar viedtālruni, izmantojot **Canyon Life** zīmola mobilo lietotni. Pulksteņa korpusam ir alumīnija korpuss un augstas izšķirtspējas krāsu skārienekrāns. Modeli raksturo dažādas funkcijas, kā arī sporta treniņi.

Piezīme. Ierīce nav paredzēta bērniem līdz 8 gadu vecumam.

MODEĻI: CNS-SW86BB (melna krāsa), CNS-SW86RR (sarkana krāsa), CNS-SW86SS (balta krāsa).

BRĪDINĀJUMS! Ar ierīci iegūtie dati nav medicīniski rādītāji.

FUNKCIJAS. Pulsa, asinsspiediena mērīšana; piesātinājuma līmeņu noteikšana; pedomētrs; kaloriju skaitītājs; hronometrs; taimeris; nosakot nobraukto attālumu; detalizēta aktivitātes statistika un miega uzraudzība; optimizēts populārākajiem sporta veidiem (25 sporta veidi); kustību un dzeršanas atgādinājumi; atskaņotāja un kameras tālvadība no pievienotās mobilās ierīces; maināmie ciparnīcas; laika prognoze; spēle; sieviešu kalendārs. Atbalsts paziņojumiem no populāriem ziņojumapmaiņas pakalpojumiem: Telegram, Facebook, Twitter, WhatsApp, Instagram, Skype u. c.

TEHNISKIE DATI. Barošana (ieeja): DC 5,0 V / 1,0 A. Atmiņa: RAM 192 KB, ROM Flash 64 MB. Darbības frekvence: 90 MHz. BT: 5.1; 6 dBm; 2402–2480 MHz. Raidītāja jauda: < 20,0 mW. Maksimālais bezvadu savienojuma diapazons: līdz 10 m. Ekrāns: IPS, skārienekrāns, krāsains (256 000 krāsu); Ø 1,3 collas; 360×360 pikseli; 392 PPI. Sirdsdarbības un piesātinājuma sensors. G-sensors: trīsass. Savietojamība: Android 7.0 un jaunāka versija (ar Google Play pakalpojumu atbalstu), iOS 13.0 un jaunāka versija. Korpuss: 45,4×42,4×9,6 mm (G×P×A); alumīnija sakausējums, ABS plastmasa. IP68. Siksnīņa: 20 mm plata; silikons. Ierīces garums ar siksnu: 260 mm. Ierīces svars: 47 g. Akumulators: litija polimēra neizņemams; 3,7 V, 280 mAh. Pilnas uzlādes laiks: līdz 3 st. Akumulatora darbības laiks ar vienu uzlādi: 6–8 dienas aktīvā lietošanas režīmā; līdz 30 dienām gaidīšanas režīmā. Vadība: manuāla; attālā (izmantojot lietotni Canyon Life). Uzlādes kabelis: magnētiskais, USB (A); garums 60 cm. Darba apstākļi: temperatūra 0...+35 °C; rel. mitrums 5–95 %. Uzglabāšanas apstākļi: temperatūra -20...+45 °C; rel. mitrums 5–95 %.

KOMPLEKTS: viedpulkstenis, uzlādes kabelis, ātrā lietošanas pamācība.

IZSKATS (A, B, C, D attēli). 1. Korpuss. 2. Siksnīņa. 3. Ekrāns. 4. Iedarbināšanas poga. 5. Sirdsdarbības un piesātinājuma sensors. 6. Pulksteņa uzlādes kontakti. 7. Magnētiskais uzlādes kabelis. 8. Kabeļa uzlādes kontakti.

Ja jums ir kādi jautājumi, pirms nogādāt ierīci veikalā, lūdzu, rakstiet mums uz support@canyon.eu vai tērzēšanā vietnē canyon.eu/user-help-desk.

DROŠAS LIETOŠANAS NOTEIKUMI

Ierīces uzlādei izmantojiet tikai komplektā iekļauto uzlādes kabeli. Nepieskarieties ekrānu ar asiem priekšmetiem un neizmantojiet pārmērīgu spiedienu. Ierīci nedrīkst nomest, mest vai saliekt. Nedemontējiet un nemēģiniet salabot ierīci paši. Lai izvairītos no traumām, neliekojiet pulksteni ar plaisām vai citiem defektiem. Tīriet ar sausu vai nedaudz mitru drānu tikai pēc ierīces izslēgšanas un atvienošanas no barošanas avota.



LIETOŠANAS SĀKUMS

Sagatavošana. Izpako ierīci, noņemiet aizsargplēvi no ekrāna un pilnībā uzlādējiet pulksteni (vismaz 3 stundas).

Uzlāde. Savienojiet kabeļa (8) uzlādes kontaktus ar pulksteņa (6) uzlādes kontaktiem, ievērojot magnētu polaritāti (sk. E att.). Pievienojiet kabeli barošanas avotam. Pilns akumulatora uzlādes līmenis tiek parādīts ekrānā kā ikona .

BRĪDINĀJUMS! Strāvas adapteris nav iekļauts piegādes komplektā. Adaptera izejas parametriem jābūt 5,0 V / 1,0 A (DC).

Ieslēgšana. Nospiediet un turiet barošanas pogu (4) 3–5 sekundes, līdz ekrānā parādās ciparnīca (G-1 att.).

Izslēgšana. Nospiediet un turiet barošanas pogu 3–5 sekundes, līdz ekrānā parādās aicinājums izslēgt ierīci. Pieskarieties  ("Apstiprināt") vai  ("Atcelt").

Ciparnīcu maiņa. Ciparnīcas ekrānā (G-1. att.) nospiediet ekrānu un turiet to, līdz tiek parādīts zvanu izvēles indikators. Pārvelciet pa labi vai pa kreisi, lai izvēlētos ciparnīcu. Pieskarieties ekrānam, lai to iestatītu.

NAVIGĀCIJA IZVĒLNĒ

Ātrā izvēle. Ciparnīcas ekrānā (G-1 att.), pārvelciet uz leju, lai piekļūtu ātrajai izvēlei (G-2 att.). Izvēlnē ir pieejama informācija par ierīces uzlādes līmeni un BT savienojumu, kā arī par pašreizējo datumu un nedēļas dienu. Ekrāna augšdaļā ir pogas režīmu pārslēgšanai un pulksteņa iestatījumiem.



"Teātra" režīms. Minimālo ekrāna spilgtuma iestatīšana un vibrācijas izslēgšana.



Spilgtums. Ekrāna spilgtuma līmeņa maiņa.



Vibrācija. Vibrācijas iespējošana vai atspējošana.



Iestatījumi. Papildu funkciju saraksts.



Laikapstākļi. Laika prognoze (nepieciešams savienojums ar mobilo lietotni Canyon Life).

Galvenā izvēle. Ciparnīcas ekrānā pārvelciet pa labi, lai piekļūtu galvenajai izvēlei, kas nodrošina piekļuvi pulksteņa programmām un iestatījumiem (sk. H att.)*.

* Lai iegūtu sīkāku informāciju par pulksteņa lietojumprogrammām un iestatījumiem, lūdzu, skatiet pilnu lietotāja rokasgrāmatu, kas pieejama tīmekļa lapā canyon.eu/drivers-and-manuals.

Paziņojumu izvēlne. Ciparnīcas ekrānā pārvelciet uz augšu, lai skatītu pieejamo paziņojumu un atgādinājumu sarakstu (sk. H att.) **.

Ātrās piekļuves ekrāni. Ciparnīcas ekrānā pārvelciet pa kreisi, lai piekļūtu ātrās piekļuves ekrāniem: pedometrs; miega uzraudzība; sirdsdarbības mērīšana; sports; asinsspiediena mērīšana; piesātinājuma mērīšana; laika prognoze; kameras un pieslēgtās mobilās ierīces atskaņotāja tālvadība (H att.).

CANYON LIFE LIETOTNE

Lai izmantotu visas pulksteņa funkcijas, tālvadības pultī un pielāgošanu, instalējiet bezmaksas lietotni Canyon Life, skenējot QR kodu, lai dotos uz Google Play vai App Store (sk. 3. lpp.). Aktivizējiet BT savā mobilajā ierīcē un savienojiet pulksteni ar programmu, kā parādīts F attēlā. Veicot savienojumu, sekojiet lietotnes norādījumiem.

Piezīme. Sīkāku aprakstu par pievienošanas procesu ar lietotni Canyon Life, kā arī par pulksteņa izvēlnēm un funkcijām skatiet pilnajā lietotāja rokasgrāmatā, kas pieejama vietnē canyon.eu/drivers-and-manuals.

IESPĒJAMU DARBĪBAS TRAUČĒJUMU NOVĒRŠANA

Pulkstenis netiek ieslēgts. Iespējamais iemesls: ierīce ir izlādēta. Pulkstenis ieslēgsies, kad akumulators būs uzlādēts vismaz 5%. Risinājums: uzlādējiet ierīci uz dažām minūtēm. Ja pulkstenis netiek uzlādēts, pārbaudiet uzlādes kabeli un barošanas avotu.

Jūsu mobilā ierīce neatrod pulksteni. Iespējamais iemesls: BT modulis mobilajā ierīcē ir izslēgts. Risinājums: pārliecinieties, ka mobilajā ierīcē ir aktivizēts BT un ir iespējota atrašanās vietas noteikšanas funkcija. Restartējiet ierīces BT moduli un pulksteni. Ja pulkstenis jau ir savienots, neizmantojot Canyon Life lietotni, vispirms dzēsiet to mobilās ierīces BT iestatījumos un pēc tam atkārtojiet pulksteņa savienošanas procesu lietotnē.

Savienojuma pārtraukšana ar mobilo ierīci. Iespējamais iemesls: Canyon Life lietotnei nav piešķirta atļauja darboties fonā. Risinājums: piešķiriet lietotnei atļauju darboties fonā un noņemiet visus lietotnei noteiktos ierobežojumus.

Ja iepriekš minētie soļi problēmu neatrisina, sazinieties ar tehniskā atbalsta dienestu, izmantojot tērēšanu vietnē canyon.eu/user-help-desk.

GARANTIJAS NOTEIKUMI

Garantija – 2 gadi no iegādes datuma, ja vien vietējie tiesību akti nenosaka citādi. Kalpošanas laiks ir vienāds ar garantijas laiku. Papildu informācija par garantiju ir pieejama vietnē canyon.eu/warranty-terms.

** Lai iegūtu sīkāku informāciju par pulksteņa izvēlnēm un funkcijām, lūdzu, skatiet pilnu lietošanas instrukciju, kas pieejama tīmekļa lapā canyon.eu/drivers-and-manuals.