

- LV** GAĻAS MAĻAMĀ MAŠĪNA AR AKSESUĀRIEM
EE HAKKLIHAMASIN LISATARVIKUTEGA
LT MĒSMALĒ SU PRIEDAIS
RU МЯСОРУБКА С АКЦЕССУАРАМИ
GB MEAT GRINDER WITH ACCESSORIES

MG 1800 SS



BROCK**GAĻAS MAĻAMĀ MAŠĪNA AR AKSESUĀRIEM****MG 1800 SS****Cienītais pircēj!**

Pirms šīs ierīces izmantošanas uzmanīgi izlasiet lietošanas instrukciju.

SVARĪGI DROŠĪBAS NORĀDĪJUMI

Izmantot tikai māsaiņniecībās. Neizmantot industriāliem mērķiem.

Pirms ierīces salikšanas vai izjaukšanas atvienojiet to no elektrostrāvas.

Ja ierīce tiek izmantota bērnu tuvumā, nepieciešama īpaša piesardzība.

Pārvietojot ierīci, turiet motora vienību ar abām rokām. Nepārvietojiet to, turot tikai aiz paplātes vai uzgaļa.

Kad izmantojat kebaba uzgali, nepiestipriniet griešanas asmeni un maļšanas disku.

Nekad neievietojiet pārtiku ar roku, vienmēr izmantojiet stampu.

Nemaliet cietu pārtiku, piemēram, kaulus, riekstus u.c.

Nemaliet ingveru un citus augļus un dārzeņus, kam ir cieta šķiedra.

Ierīci nepārtraukti drīkst darbināt 10 minūtes, pēc tam 10 minūtes jāļauj ierīcei atdzist.

Reversa funkcija ir aizliegta, kamēr ierīce darbojas (piemēram, pārslēdziet "ON" pogu uz "R" pogu vai gluži pretēji), pagaidiet vismaz 5 sekundes, līdz maļšanas asmens ir pilnībā apstājies, pretējā gadījumā tas var rasties neparasts troksnis, vibrācija vai īslaicīga elektriska dzirksteļošana ierīcē. Tas var izraisīt ierīces bojājumus, kā arī izbiedēt lietotāju.

Pēc ierīces izmantošanas uzgalī var palikt pārtika, tas ir normāli. Maļšanas beigās uz ēdiena var būt melns metālisks pulveris. Šo pārtiku izmetiet, neēdiet.

Lai izvairītos no ierīces darbības traucējumiem, nespiediet iekšā pārtiku ar pārmērīgu spēku.

Ja nostrādā aizsardzība pret pārkaršanu, nedarbiniet ierīci.

Nekad nomainīt daļas vai remontēt ierīci patstāvīgi.

BRĪDINĀJUMS: Šo ierīci nedrīkst izmantot bērni, kuri nav sasnieguši 8 gadu vecumu, personas ar ierobežotām fiziskām vai garīgām spējām vai personas, kurām nav pieredzes vai zināšanas darbā ar ierīci, ja vien ierīces izmantošana nenotiek atbildīgās personas uzraudzībā vai sekojot atbildīgās personas norādījumiem par drošu aprīkojuma ekspluatāciju, apzinoties draudus saistībā ar ierīces izmantošanu. Bērniem nevajadzētu rotaļāties ar ierīci. Ierīces tīrīšanu un uzglabāšanu nedrīkst veikt bērni, kuri nav sasnieguši vismaz 8 gadu vecumu. Šīs darbības jāveic pieaugušo personu uzraudzībā.

Ja strāvas vads ir bojāts, to jānomaina pie ražotāja vai autorizētā servisa centrā.

IERĪCES APRAKSTS

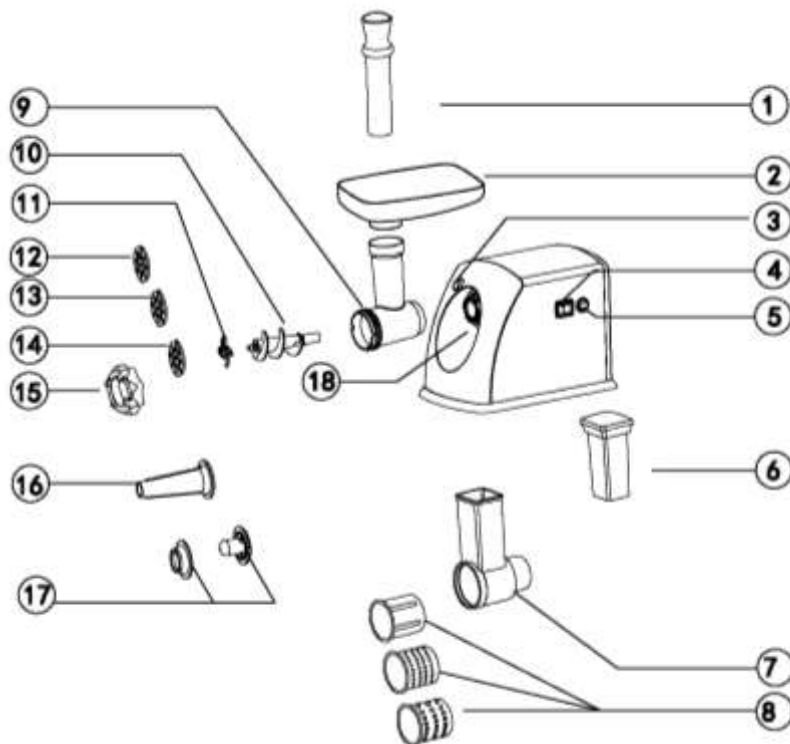

1. Pārtikas stampa
2. Paplāte
3. Atbloķēšanas poga
4. ON/0/R (Ieslēgt/Izslēgt/Reversa funkcija)
5. ON/R (Ieslēgšanas/Reversa slēdzis)
6. Stampa dārzeņu smalcinātājam
7. Dārzeņu smalcinātāja uzgalis
8. Dārzeņu smalcinātāja rīves
9. Gaļas malšanas uzgalis
10. Gliemežvārpsta
11. Griešanas asmens
12. Malšanas režģis (smalks)
13. Malšanas režģis (vidējs)
14. Malšanas režģis (rupjš)
15. Malšanas režģu fiksators
16. Desas uzgalis
17. Kebaba uzgalis
18. Uzgaļu piestiprināšanas vieta

PIRMS PIRMĀS LIETOŠANAS REIZES

Pārlicinieties, ka spriegumsuz marķējuma atbilst spriegumam telpā, kur izmantosiet ierīci. Nomazgājiet visas daļas (izņemot motora vienību) ar siltu ziepjūdeni. Pirms ierīces pievienošanas elektrotīklam pārlicinieties, ka „ON/0/R” slēdzis ir novietots 0 pozīcijā.

IERĪCES IZMANTOŠANA

Salikšana

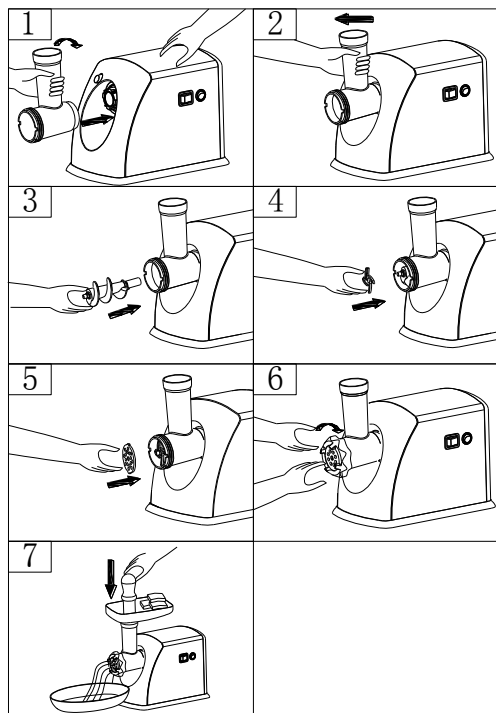

Turot aiz uzgaļa, ievietojiet to uzgaļa piestiprināšanas vietā (1.att.). Pagrieziet uzgali, kā tas parādīts 2.att., līdz būs dzirdama neliela skaņa. Tagad uzgalis ir pievienots ierīcei. Nedaudz pašūpoji uzgali, lai pārlicinātos, ka tas ir piestiprināts pareizi.

Gaļas malšanas uzgalī ievietojiet gliemežvārpstu un pagrieziet tā, lai gliemežvārpstas gals nofiksējas uz uzgaļa ass (3.att.).

Gliemežvārpstai uzlieciet nazi ar asmeni vērstu uz priekšu. Ja nazis tiks ievietots nepareizi, gaļa netiks sagriezta (4.att.).

Uzlieciet izvēlēto malšanas režģi (smalko, vidējo vai rupjo) tā, lai izciļņi režģa sānos fiksētos uzgali esošajās ierobēs (5 att.).

Pieturot režģi, uzskrūvējiet režģa fiksatoru (6. att.). Nepievelciet to pārāk cieši.

Uzlieciet paplāti uz uzgaļa un nofiksējiet to. Novietojiet ierīci uz stabilas un līdzenas vietas. Ierīcei jāstāv tā, lai būtu pieejama brīva gaisa cirkulācija apkārt.

Gaļas malšana

Sagrieziet gaļu gabaliņos (aptuveni 20 x 20 x 60 mm). Gaļai jābūt bez kauliem un taukiem.

Pievienojiet ierīci strāvai un pagrieziet „ON/R” slēdzi pozīcijā „ON”, pēc tam pagrieziet "ON / 0 / R" slēdzi stāvoklī "ON".

Izmantojot pārtikas stampu lieciet gaļu barošanas caurulē.

Pēc izmantošanas izslēdziet ierīci un atvienojiet to no strāvas.

Reversa funkcija

Gadījumā, ja pārtika iesprūst, izslēdziet ierīci, pagriežot "ON / R" slēdzi "R" pozīcijā un "ON / 0 / R" pārslēdziet pozīcijā "R".

Gliemežvārpsta sāks griezties pretējā virzienā un izstums iestrēgušo pārtiku.

Ja tas nepalīdz, izslēdziet ierīci un iztīriet to manuāli.

Kebabu gatavošana

Recepte

Nepieciešams: aitas gaļa (100g), olīveļļa (1 ½ ēdamkarotes), sīpoli (10 g vai pēc garšas smalki sagriezti), garšvielas pēc gaumes, sāls pēc garšas, milti (1 ½ ēdamkarotes).

BROCK®

Electronics

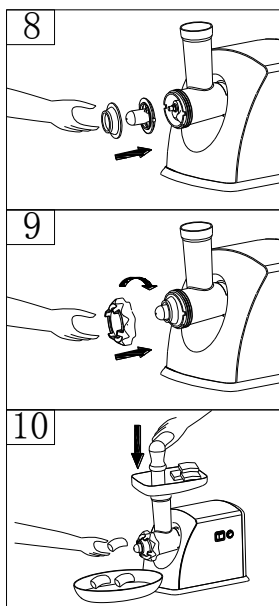

Samīciet gaļu un pievienojiet tai garšvielas un brūni apceptus sīpolus. Ārējais apvalks: liesa gaļa (450g), milti (150-200g), garšvielas pēc gaumes, 1 muskatrieksts (smalki sagriezts), sarkano piparu pulveris un pipari pēc garšas.

Gaļu samaliet trīsreiz un sajauciet ar pārējām sastāvdaļām; jo vairāk gaļas un mazāk miltu, jo labāka konsistence un garša.

Trīsreiz samaliet maisījumu.

Noņemiet no ierīces griešanas asmeni un malšanas disku.

Uzlieciet kopā saliktus kebaba uzgaļus uz gliemežvārpstas atbilstoši izcilnim (8.att.).

Uzskrūvējiet režģa fiksatoru līdz tas cieši pievilks, bet nepievelciet to par daudz (9.att.).

Uzlieciet paplāti (10 att.).

Veidojiet kababus, kā parādīts zemāk un cepiet tos eļļā.

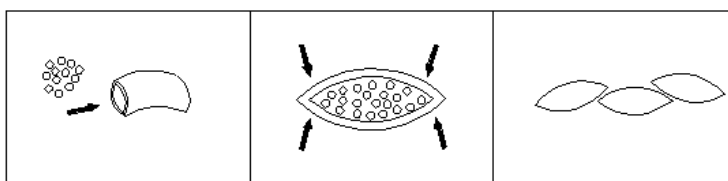

Desu gatavošana

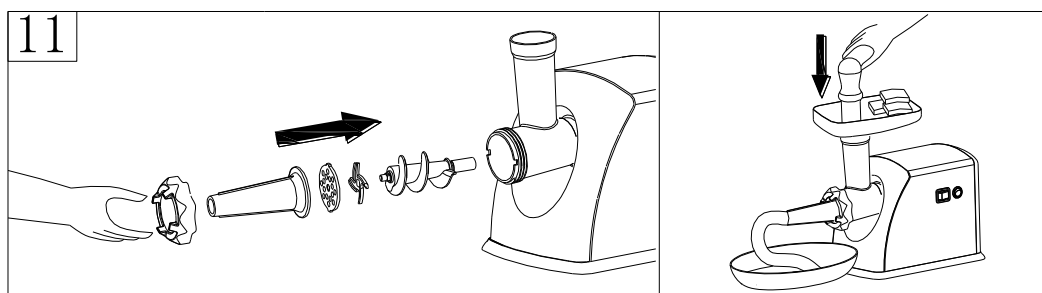

Pirms sākšanas salieciet desu veidošanas uzgali, kā redzams 11.att.

Dārzeņu smalcināšana

Nospiediet stiprinājuma pogu, turiet uzgali un ievietojiet to uzgaļu piestiprināšanas vietā (ņemiet vērā, ka uzgalim jābūt sašķiebtam, kā norāda bulta augšā), tad grieziet to pret pulksteņrādītāja virzienam, lai uzgalis būtu cieši piestiprināts – par to liecinās skaņa „KA” (12.att.).

Dārzeņu smalcinātāja uzgali ievietojiet kādu no smalcinātāja rīvēm (13.att.).

Lai smalcinātu, pagrieziet „ON/R” slēdzi pozīcijā „ON”, pēc tam pagrieziet "ON / 0 / R" slēdzi stāvoklī "ON".

Lieciet dārzeņus barošanas caurulē un spiediet lejā (ar 5N spēku), izmantojot dārzeņu smalcinātāja stampu (14.att.).

Pēc izmantošanas izslēdziet ierīci un atvienojiet to no strāvas.

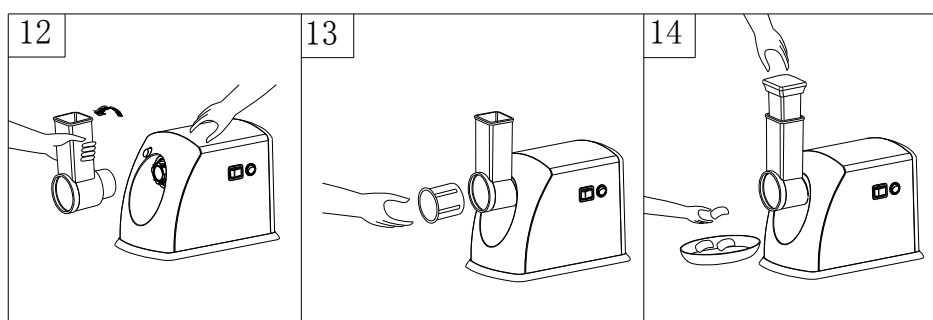

TĪRĪŠANA UN KOPŠANA

Izjaukšana

Pārlicinieties, vai motors ir pilnībā apstājies.

Atvienojiet ierīci no strāvas kontaktligzdas.

Ierīci izjauc, darot atpakaļgaitā soļus 6-1.att.

Ja malšanas režģa fiksatoru nevar noņemt ar rokām, izmantojiet rīkus (15.att.).

Lai viegli noņemtu malšanas režģi, novietojiet skrūvgriezi starp malšanas režģi un uzgali, kā parādīts attēlā, un paceliet to (16.zīm.).

Pirms uzgaļa noņemšanas, nospiediet atbrīvošanas pogu. Turiet uzgali, pagrieziet to, kā redzams 17. att., noņemiet to.

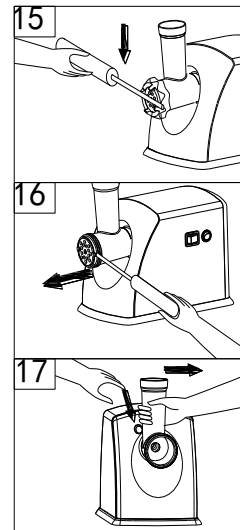

Tīrīšana

Pirms tīrīšanas atvienojiet ierīci no elektrostrāvas.

Nekad nemazgājiet piederumus trauku mazgājamā mašīnā ar spēcīgu sārmu tīrīšanas līdzekli, jo hloru saturošs balināšanas šķīdums izmaina alumīnija virsmas.

Noņemiet visus uzgaļus un nomazgājiet katru daļu siltā ziepjūdenī.

Neiemērciet motora korpusu ūdenī, bet noslaukiet to tikai ar mitru drānu.

Šķīdinātāji un benzīns var mainīt ierīces krāsu.

Nomazgājiet visas metāla daļas ūdenī zem 50 °C un nosusiniet tās.

Visas griešanas daļas noslaukiet ar augu eļļā samitrinātu drāniņu.

Ja ierīci ilgstoši neizmanto, noslaukiet visas metāla daļas ar augu eļļā samitrinātu audumu.

TEHNISKIE DATI

Nominālais spriegums..... 220-240 V

Nominālā frekvence..... 50/60 Hz

Nominālā jauda..... 1800 W

INFORMĀCIJA LIETOTĀJIEM ELEKTRISKO UN ELEKTRONISKO IERĪČU UTILIZĀCIJAI



Šis simbols uz izstrādājuma vai tā pavaddokumentācijā nozīmē, ka nederīgās elektriskās vai elektroniskās ierīces nedrīkst izmest ārā kopā ar sadzīves atkritumiem. Nogādājiet veco ierīci specializētā otrreizējo izejvielu savākšanas vietā. Tādējādi tiek taupīti vērtīgie dabas resursi un jūs palīdzat novērst potenciālo negatīvo ietekmi uz apkārtējo vidi un cilvēka veselību. Papildu informāciju par šī izstrādājuma utilizāciju jūs varat saņemt vietējā pašvaldībā vai tuvākajā atkritumu savākšanas vietā. Par nepienācīgu šāda veida atkritumu utilizāciju jūs varat tikt saukts pie atbildības atbilstoši nacionālai likumdošanai.



Šis izstrādājums atbilst Eiropas Savienības direktīvām par elektromagnētisko savietojamību un elektrodrošību.

Preču zīmes "BROCK Electronics" īpašnieks SIA GTCL BALTIC

Tālr: +371 67297762

E-pasts: gtcl@gtcl.eu

www.brockgroup.eu

www.gtcl.eu

Tehniskais serviss: Tālr. +371 28683856, serviss@gtcl.eu

BROCK**HAKKLIHAMASIN LISATARVIKUTEGA****MG 1800 SS****OLULISED OHUTUSJUHISED**

Kasutada ainult kodumajapidamises. Mitte kasutada tööstuslikel eesmärkidel.

Enne seame kokkupanekut või lahtivõtmist eemaldage see vooluvõrgust.

Kui seadet kasutatakse laste läheduses, tuleb pöörata erilist tähelepanu.

Seadme teisaldamisel hoidke mootorit mõlema käega. Ärge teisaldage seda, hoides ainult kandikust või otsikust.

Kebabi otsiku kasutamisel ärge kinnitage löiketera ja hakkimisotsik.

Ärge kunagi sisestage toiduaineid käega, kasutage alati tõukurit.

Ärge hakkige kõvu toiduaineid, nagu luid, pähkleid jms.

Ärge hakkige ingverit ja teisi kõva kiuga puuvilju ning köögivilju.

Seadet tohib pidevalt käitada 10 minutit, seejärel tuleb lasta seadmél 10 minutit jahtuda.

Reversfunktsioon seadme töötamise ajal on keelatud (näiteks, lülitades „ON“ nupp asendisse „R“ või vastupidi), oodake vähemalt 5 sekundit, kuni hakkimistera on täielikult seiskunud, muidu võib tekkida ebatavaline müra, vibratsioon või seadme lühiajaline elektriline sädelemine. See võib põhjustada seadme kahjustusi või hirmutada kasutajat.

Pärast seadme kasutamist võivad toiduained jääda otsikusse, see on normaalne. Pärast hakkimist võib toiduainetele jääda must metallpulber. Seda toitu ärge sööge, visake see ära.

Häirete vältimiseks seadme töös ärge suruge toiduaineid liigse jõuga.

Kui ülekuumenemise kaitse on käivitunud, ärge lülitage seadet uuesti sisse.

Ärge kunagi asendage osi ega parandage seadet iseseisvalt.

HOIATUS: Seda seadet ei tohi kasutada alla kaheksa-aastased lapsed, piiratud füüsilise või vaimse võimekusega isikud või inimesed, kellel puuduvad kogemused või teadmised seadmega töötamiseks, välja arvatud juhul, kui selle seadme kasutamine toimub vastutava isiku järelevalve all või järgides vastutava isiku juhiseid ohutu tarvikute kasutamise kohta, teadvustades seadme kasutamisega seotud ohud. Lapsed ei tohi seadmega mängida. Alla 8-aastased lapsed ei tohi seadet puhastada ega hoiustada. Need tegevused tuleks läbi viia täiskasvanu järelevalve all. Kui voolujuhe on kahjustatud, tuleb see asendada tootja või volitatud teeninduskeskuses.

SEADME KIRJELDUS

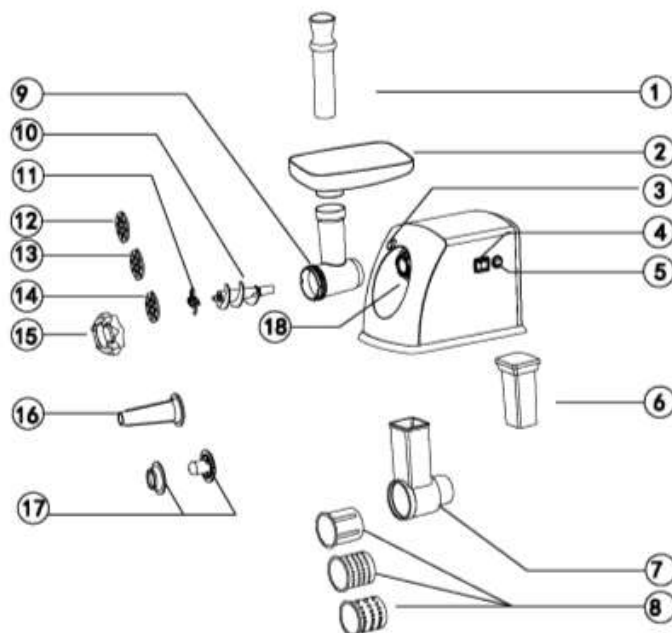

1. Tõukur
2. Kandik
3. Blokeerimisvastane nupp
4. ON/OFF/R (Sisse-/Välja lülitada/Pöördfunktsioon)
5. ON/R (Sisselülitamise/Pöördlülit)
6. Tõukur köögiviljade purustajale
7. Köögiviljade purustaja otsik
8. Köögiviljade purustaja riivid
9. Liha hakkimise otsik
10. Tiguvõll
11. Lõiketeraga
12. Hakkimisvõre (peenike)
13. Hakkimisvõre (keskmise)
14. Hakkimisvõre (jäme)
15. Hakkimisvõrede lukusulgur
16. Vorstiotsik
17. Kebabi otsik
18. Otsikute kinnitamise koht

ENNE ESIMEST KASUTAMIST

Veenduge, et seadmel oleval andmelaadil märgitud pingele vastab pingele vooluvõrgus, kus te seadet kasutate.

Peske kõik osad (välja arvatud mootor) sooja seebiveega.

Enne seadme ühendamist toiteallikaga veenduge, et lüliti „ON/OFF/R“ on asendis 0.

SEADME KASUTAMINE

Kokkupanek

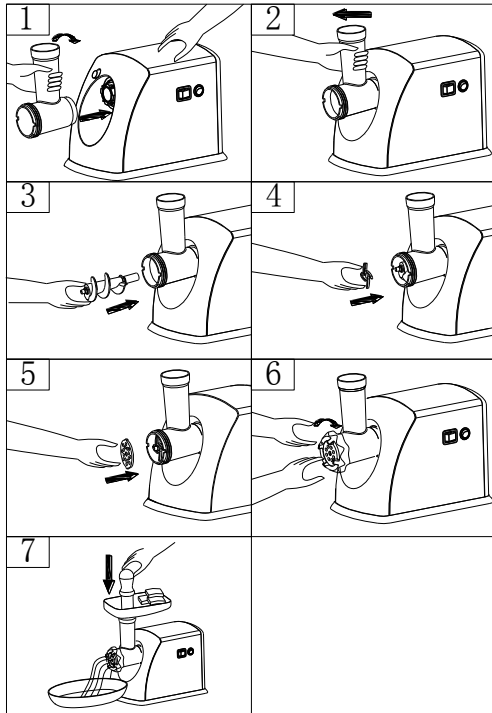

Hoides otsikust, sisestage see otsiku kinnitamise (joonis 1). Keerake otsik, nagu on näidatud joonisel 2, kuni klõpsatuseni. Nüüd on otsik seadmega ühendatud. Püüdke otsik veidi liigutada, veendumaks, et see on õigesti kinnitatud.

Asetage hakkimisotsikusse tiguvõll ja keerake nii, et tinguvõlli ots lukustub otsiku teljel (joonis 3). Tiguvõllile asetage ettepoole pööratud lõiketera. Kui lõiketera on valesti paigaldatud, siis liha ei hakita (joonis 4).

Paigaldage valitud hakkimisvõre (peenikese, keskmise või jämeda), nii et võre küljel asuvad nukid kinnituvad otsikul olevates sälkudes (joonis 5).

Hoides võret kinni, keerake võre fiksaator (joonis 6). Ärge pingutage seda liiga kõvasti.

Asetage kandik otsikule ja kinnitage see.

Asetage seade stabiilsele ja tasasesse pinnale.

Seade tuleb asetada nii, et selle ümbruses oleks vaba õhuringlus.

Liha hakkimine

Tükeldage liha tükkideks (umbes 20 x 20 x 60 mm). Liha peab olema kontideta ja rasvata.

Ühendage seade vooluvõrku ja lülitage ON/R lüliti asendisse „ON“, seejärel keerake lüliti „ON/OFF/R“ asendisse „ON“.

Toiduainete tõukuri abil pange liha söötmistorusse.

Pärast kasutamist lülitage seade välja ja eemaldage vooluvõrgust.

Pöördfunktsioon

Juhul, kui toiduained on kinni jäänud, lülitage seade välja, keerates „ON/R“ lüliti asendisse „R“ ja lülitades „ON/OFF/R“ asendisse „R“.

Tiguvõll hakkab pöörlema vastupidises suunas ja lükkab kinnijäänud toiduaineid välja.

Kui see ei aita, lülitage seade välja ja puhastage seda käsitsi.

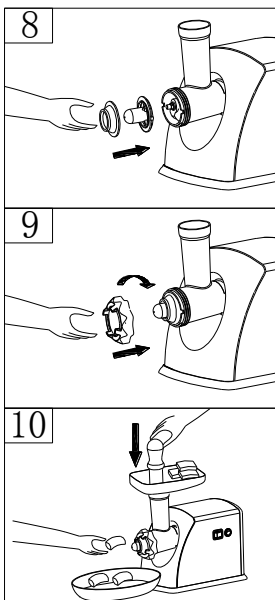

Kebabite valmistamine

Retsept

Vaja läheb: lambaliha (100 g), oliiviõli (1 ½ spl.), sibul (10 g või maitse järgi peeneks hakitud), maitseained maitse järgi, maitse järgi soola, jahu (1 ½ spl.).

Sõtkuge liha ja lisage maitseained ja pruunistatud sibul.

Väliskest: lahja liha (450 g), jahu (150-200 g), maitseained maitse järgi, 1 muskaatpähkel (peeneks hakitud), punase pipra pulber ja pipar maitse järgi. Liha hakkige kolm korda ja segage koos teiste koostisosadega; mida rohkem liha ja vähem jahu, seda parem konsistents ja maitse.

Hakkige segu kolm korda.

Eemaldage seadmelt lõiketera ja hakkimisotsik.

Paigaldage kokku pandud kebabi otsik ja tiguvõll vastavalt nukile (joonis 8).

Keerake võre kinnitusklamber, kuni see on piisavalt pingutatud, aga ärge pingutage seda liiga palju (joonis 9).

Paigaldage kandik (joonis 10).

Valmistage kebabid nagu allpool näidatud ja küpsutage neid õlis.

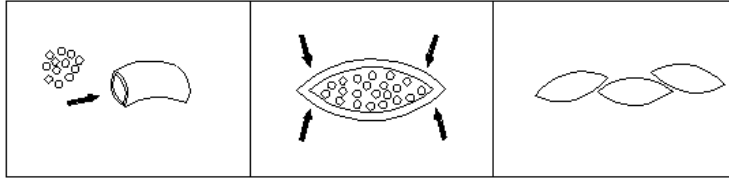

Vorsti valmistamine

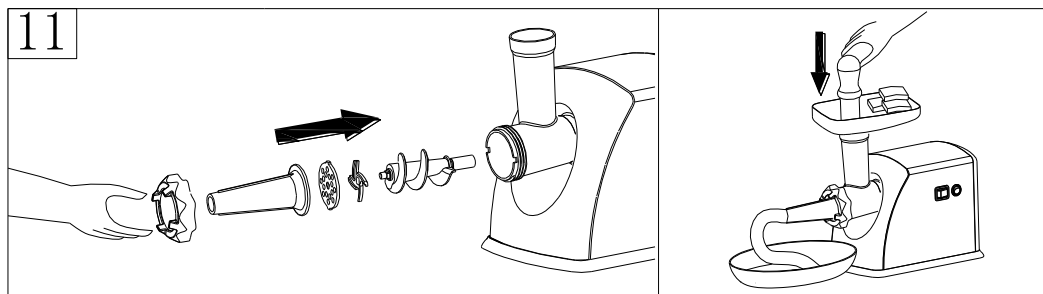

Enne alustamist pange vorstiotsik kokku, nagu on näidatud joonisel 11.

Juurviljade purustamine

Vajutage kinnitusnuppu, hoidke otsik ja asetage see otsikute kinnituskohale (võtke arvesse, et otsik peab olema kallutatud, nagu see on noolega näidatud), seejärel pöörake seda vastupäeva, kuni otsik on kindlalt kinnitatud, seda kinnitab klõpsatus (joonis 12)

Köögiviljade purustaja otsikusse asetage mõni purustaja riividest (joonis 13).

Purustamiseks keerake „ON/R“ lüliti asendisse „ON“, seejärel keerake „ON/OFF/R“ lüliti asendisse „ON“.

Pange köögiviljad toitetorusse ja suruge alla (5 N jõuga), kasutades köögiviljade purustaja tõukuri (joonis 14).

Pärast kasutamist lülitage seade välja ja eemaldage see vooluvõrgust.

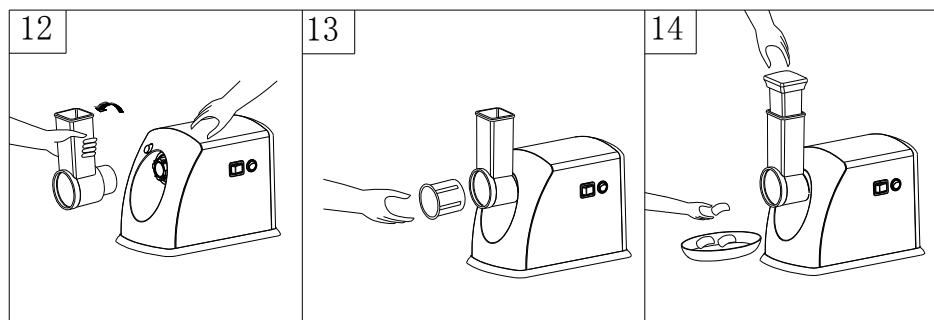

PUHASTAMINE JA HOOLDUS

Lahtivõtmine

Veenduge, et mootor on täielikult seiskunud.

Ühendage seade vooluvõrgust lahti.

Seade lahtivõtmiseks tehakse joonisel 6 näidatud sammud ümberpööramisega.

Kui hakkimisvõre kinnitus klambrit käsitsi ei saa eemaldada, kasutage tööriistu (joonis 15).

Hakkimisvõre hõlpsaks eemaldamiseks asetage kruvikeeraja hakkimisvõre ja otsiku vahel, nagu on näidatud joonisel, ja tõstke see (joonis 16).

Enne otsiku eemaldamist vajutage vabastusnuppu. Hoidke otsik, keerake seda vastavalt joonisele 17, eemaldage see.

Puhastamine

Enne puhastamist ühendage seade vooluvõrgust lahti.

Ärge kunagi peske tarvikud nõudepesumasinas tugevate leeliseliste puhastusvahenditega, kuna kloori sisaldav pleegituslahus muudab alumiiniumpindu.

Võtke ära kõik otsikud ja peske iga osa soojas seebiveses.

Ärge kastke mootorikorpust vette, vaid pühkige see ainult niiske lapiga.

Lahustid ja bensiin võivad muuta seadme värvi.

Peske kõik metallosad alla 50 °C vees ja kuivatage.

Kõik löikeosad pühkige taimeõlis niisutatud lapiga.

Kui seadet ei kasutata pikka aega, pühkige kõik metallosad taimeõlis niisutatud lapiga.

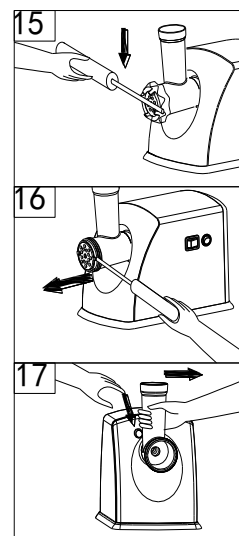

TEHNILISED ANDMED

Nimipinge	220-240 V
Nimisagedus.....	50/60 Hz
Nimivõimsus.....	1800 W

TEAVE KASUTAJATELE ELEKTRILISTE JA ELEKTRONILISTE SEADMETE HÄVITAMISE KOHTA



See sümbol tootel või sellele lisatud dokumentatsioonile tähendab, et kasutuselt kõrvaldatud elektri- või elektroonikaseadmeid ei tohi visata olmejäätmete kogumise konteinerisse. Viige vana seade spetsialiseeritud jäätmekäitlusjaama. Nii säästate väärtuslikke loodusvarasid ja saate aidata vältida võimalikke negatiivseid mõjusid keskkonnale ja inimeste tervisele. Lisainfot käesoleva seadme hävitamise kohta saate kohalikust omavalitsusest või lähimast kogumiskohast. Ebaõige jäätmete käitluse eest võidakse Teid võtta vastutusele vastavalt kohalikele õigusaktidele.



See sümbol toimib Euroopa Liidu territooriumil. Taotlege vajalikku informatsiooni käesoleva seadme nõuetekohaseks hävitamiseks kohalikus omavalitsuses või edasimüüja käest. See toode vastab Euroopa Liidu direktiividele elektromagnetilise ühilduvuse ja elektriohutuse kohta ootja.

Kaubamärgi omanik BROCK Electronics GTCL BALTIC

Telefon +371 67297762

e-mail: gtcl@gtcl.lv

www.brockgroup.eu

www.gtcl.eu

Tehniline teenindus: Telefon +371 28683856, serviss@gtcl.eu

BROCK**MĖSMALĖ SU PRIEDAIS****MG 1800 SS****SVARBIOS ATSARGUMO PRIEMONĖS**

Šis buitinis prietaisas skirtas naudoti tik namų ūkyje. Jis nėra skirtas pramoniniam naudojimui. Prieš surinkdami arba išardydami įrenginį išjunkite iš elektros srovės tinklo.

Jei prekė naudojama ten, kur yra vaikų, reikia būti ypač atsargiems.

Perkeldami prietaisą į kitą vietą, laikykite variklio bloką abiem rankomis. Nėkelkite į kitą vietą laikydami tik už padėklo arba antgalio.

Naudodami antgalį, skirtą kebabams gaminti, netvirtinkite pjovimo elemento ir disko.

Niekada nedėkite produktų į prietaisą rankomis, visada naudokite stūmiklį.

Mašinėlė nėra skirta kietiems produktams, pavyzdžiui, kaulams, riešutams ir kt., smulkinti,

Nesmulkinkite imbierų ir kitų vaisių bei daržovių, turinčių šiurkščių skaidulų.

Įrenginys gali veikti be pertraukos ne ilgiau kaip 10 minučių, po to reikia leisti jam 10 minučių ataušti.

Veikiant įrenginiui, draudžiama nustatyti reverso funkciją (pavyzdžiui, perjungti mygtuką „ON“ į „R“ arba atvirkščiai), reikia palaukti bent 5 sekundes, kad smulkinimo peilis visiškai sustotų.

Priešingu atveju gali pasigirsti neįprasti garsai, įrenginys gali pradėti vibruoti arba imti kibirkščiuoti. Taip galima sugadinti įrenginį bei naudojantis asmuo gali išsigąsti.

Panaudojus įrenginį, antgalyje gali likti produktų likučių. Tai normalu. Smulkinimo proceso pabaigoje ant patiekalų gali atsirasti juodų metalo miltelių. Tokio patiekalo nevartokite, jį išmeskite.

Tam, kad įrenginys tinkamai veiktų, per daug stipriai nestumkite produktų į smulkinimo kamerą.

Jei suveikė įrenginio apsauga nuo perkaitimo, jo nebejunkite ir nenaudokite.

Patys niekada nekeiskite atsarginių detalių ir neatlikite remonto darbų.

ĮSPĖJIMAS: Šį įrenginį draudžiama naudoti vaikams iki 8 metų, asmenims, turintiems fizinę arba psichikos negalią, bei asmenims, stokojantiems patirties ir žinių, reikalingų dirbti su šiuo buitiniu prietaisu, be atsakingo asmens priežiūros arba nesilaikant atsakingo asmens nurodymų, kaip saugiai eksploatuoti įrenginį, suvokiant riziką, susijusią su mechanizmo naudojimu. Vaikams draudžiama žaisti su įrenginiu. Valyti ir saugoti prietaiso negali vaikai iki 8 metų. Šiuos veiksmus reikia atlikti prižiūrint suaugusiems asmenims.

Pažeistą maitinimo laidą gali pakeisti tik gamintojas arba autorizuoto serviso centro darbuotojai.

ĮRENGINIO APRAŠAS

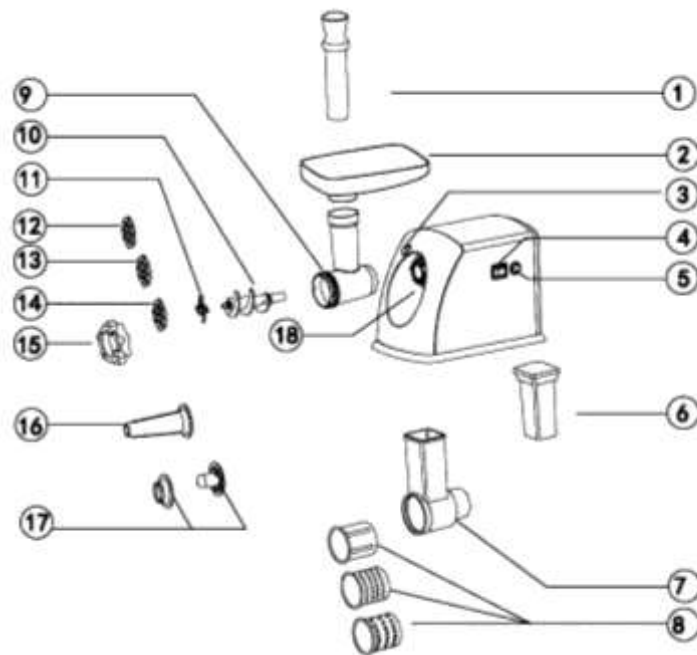

1. Stūmiklis
2. Padėklas
3. Išblokavimo mygtukas
4. ON/O/R (Įjungti/Išjungti/Reverso(atbulinės eigos) funkcija)
5. ON/R (Jungiklis/Reverso jungiklis)
6. Daržovių smulkintuvo stūmiklis
7. Daržovių smulkinimo antgalis
8. Daržovių smulkintuvo trintuvės
9. Mėsmales antgalis
10. Sraigtas
11. Grilio iešmas
12. Sietelis (smulkiam malimui)
13. Sietelis (vidutiniam malimui)
14. Sietelis (stambiam malimui)
15. Sietelių fiksatorius
16. Antgalis, skirtas dešroms gaminti
17. Antgalis, skirtas kebabams gaminti
18. Antgalių tvirtinimo vieta

NAUDOJANT PIRMĄ KARTĄ

Įsitikinkite, kad įtampa, nurodyta ant prietaiso, atitinka įtampą, esamą patalpoje, kurioje bus naudojamas šis buitinis prietaisas.

Nuplaukite visas dalis (išskyrus variklio bloką) šiltomis pamuilėmis.

Prieš jungdami įrenginį į elektros tinklą, įsitikinkite, kad perjungiklis „ON/O/R“ yra 0 pozicijoje.

ĮRENGINIO NAUDOJIMO INSTRUKCIJA

Surinkite prietaisą

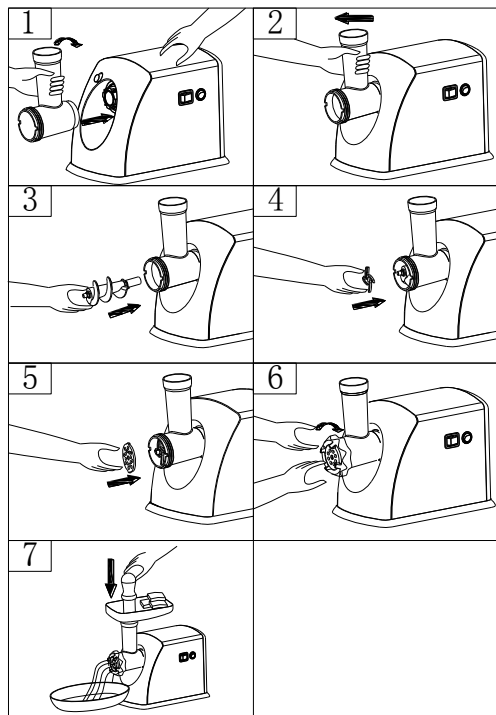

Laikydami už antgalio, įtvirtinkite korpuso lizde (1 pav.). Sukite antgalį taip, kaip parodyta 2 pav., kol išgirsite būdingą trakstelėjimą. Dabar antgalis pritvirtintas prie korpuso. Pasukiokite antgalį, kad įsitikintumėte, jog jis teisingai pritvirtintas.

Į mėšai malti skirtą antgalį įdėkite sraigta ir pasukite jį taip, kad sraigto galas užsifikuotų antgalių ašyje (3 pav.). Ant sraigto uždėkite peiliuką, pasuktą ašmenimis į priekį. Neteisingai uždėjus peiliuką, mėšos sumalti nepavyks (4 pav.).

Uždėkite pasirinktą sietelį (smulkiam, vidutiniam arba stambiam malimui) taip, kad iškyšos, esančios sietelio šonuose, užsifikuotų antgalio grioveliuose (5 pav.).

Prilaikydami sietelį, užsukite sietelio fiksatorių (6 pav.). Neužsukite jo pernelyg stipriai.

Uždėkite padėklą ant antgalio ir jį užfiksukite. Padėkite prietaisą ant tvirto ir lygaus paviršiaus. Prietaisas turi stovėti taip, kad aplink jį iš visų pusių galėtų laisvai cirkuliuoti oras.

Mėsmašė

Supjaustykite mėsą maždaug 20 x 20 x 60 mm gabaliukais. Mėsa turi būti be kaulų ir taukų.

Prijunkite mašinėlę prie elektros srovės šaltinio, pasukite jungiklį į „ON“ poziciją, po to jungiklį „ON“ / 0 / R“ į „ON“ poziciją.

Stūmikliu stumkite mėsą į ingredientų padavimo kamerą.

Sumalę mėsą, išjunkite mėšmalę ir atjunkite nuo elektros srovės šaltinio.

Atbulinės eigos (reverso) funkcija

Įstrigus produktui, išjunkite prietaisą, pasukdami perjungiklį „ON / R“ į „R“ poziciją ir jungiklį „ON / 0 / R“ į „R“ poziciją.

Sraigtas ims suktis atgal ir išstums įstrigusią mėsą.

Jei tai nepadeda, išjunkite mėšmalę ir ją išvalykite rankiniu būdu.

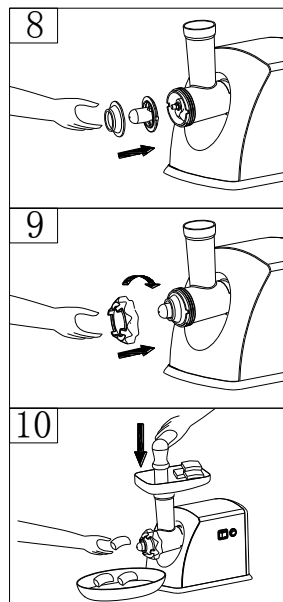

Kebabų gaminimas

Receptas

Reikia turėti: 100 g avienos, 1,5 valgomojo šaukšto alyvuogių aliejaus, 10 g svogūnų (arba supjaustytų pagal savo skonį), mėgiamų prieskonių, 1,5 valgomojo aukšto miltų.

Sumaišykite ir pamaigykite mėsą, sudėkite prieskonius ir svogūnus, pakepintus iki auksinio atspalvio.

Išorinė patiekalo dalis: 450 g liesos mėšos, 150-200 g. miltų, prieskonių pagal savo skonį, 1 smulkiai supjaustytas muskato riešutas, raudonųjų pipirų miltelių bei pipirų pagal savo skonį.

BROCK[®]

Electronics

Tris kartus sumalkite mėsą mėsmale ir sumaišykite su kitais ingredientais: kuo daugiau mėsos ir kuo mažiau miltų, tuo geresnė patiekalo konsistencija ir jis bus skanesnis.

Tris kartus sumalkite masę mėsmale.

Nuimkite nuo įrenginio grilio iešmą ir diską.

Uždėkite ant sraigto kartu sudėtus antgalius, skirtus kebabams gaminti, kad griovelis atitiktų iškyšą (8 pav.)

Užsukite sietelio fiksatorių ir įsitikinkite, kad jis gerai priveržtas, bet per daug stipriai nepersukite (9 pav.)

Padėkite padėklą (10 pav.)

Paruoškite kebabus taip, kaip pavaizduota žemiau, ir kepkite juos ant aliejaus.

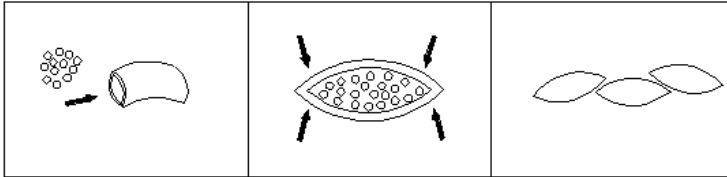

Dešrelių gaminimas

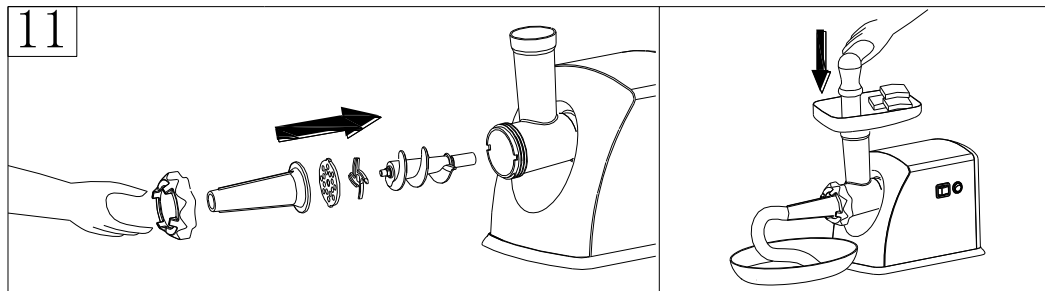

Prieš pradėdami dirbti, surinkite dešroms gaminti skirtą antgalį taip, kaip pavaizduota 11 pav.

Daržovių smulkinimas

Paspauskite tvirtinimo mygtuką, laikykite antgalį ir uždėkite jį antgalių tvirtinimui skirtoje vietoje (nepamirškite, kad antgalis turi būti pasviręs taip, kaip viršuje rodo rodyklė), vėliau pasukite pagal laikrodžio rodyklę ir gerai užfiksukite antgalį, kol pasigirs garsas „KA“ (12 pav.). Į daržovių smulkinimo antgalį įdėkite vieną iš trintuvių (13 pav.).

Norėdami pradėti smulkinti daržoves, pasukite perjungiklį „ON/R“ į „ON“ poziciją, po to pasukite jungiklį „ON / 0 / R“ į „ON“ poziciją.

Dėkite daržoves į ingredientų padavimo kamerą ir šiek tiek spustelėkite (5 H jėga), tam naudodami daržovių stūmiklį (14 pav.).

Baigę darbą, išjunkite prietaisą ir išjunkite maitinimo laido kištuką iš tinklo.

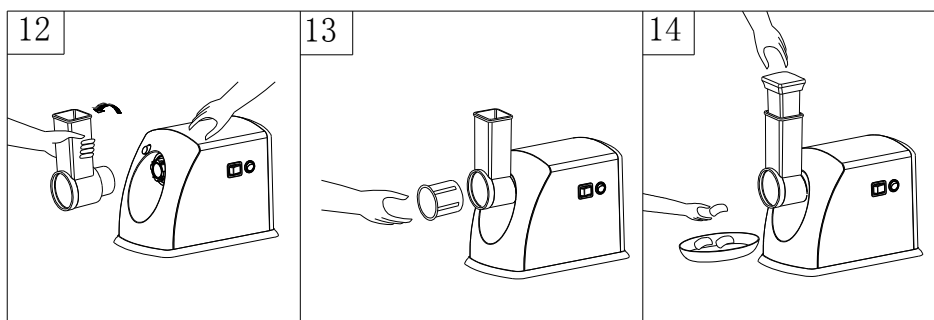

VALYMAS IR PRIEŽIŪRA

Kaip išrinkti prietaisą

Įsitikinkite, kad variklis visiškai sustojo.

Ištraukite laido šakutę iš lizdo.

Išardykite įrenginį, atlikdami veiksmus atgaline tvarka (6 pav. – 1 pav.)

Jei sietelio fiksatoriaus nepavyksta nuimti ranka, tam naudokite atitinkamus įrankius.

Sietelį galima lengviau nuimti atsuktuvu, kurį reikia įkišti tarp sietelio ir antgalio, kaip pavaizduota paveikslėlyje, ir pakelti atsuktuvą aukštyn (16 pav.).

Nuėmę antgalį, paspauskite atlaisvinimo mygtuką. Laikykite antgalį, pasukite jį taip, kaip parodyta 17 paveikslėlyje, nuimkite jį.

Valymas

Prieš valydami įrenginį, išjunkite jį iš elektros šaltinio.

Niekada neplaukite mašinėlės dalių indaplovėje su stipriu šarminiu plovikliu, nes balikliai, kurių sudėtyje yra chloro, kenkia aliumininiam paviršiams.

Nuimkite visus antgalius ir kiekvieną atskirai nuplaukite šiltu muiluotu vandeniu.

Variklio korpuso neplaukite, jį valykite drėgnu skudurėliu.

Dėl skiediklių ir benzino poveikio gali pasikeisti prietaiso spalva.

Visas metalines dalis plaukite iki 50 °C temperatūros vandeniu, po to jas išdžiovinkite.

Visas ašmenis ištepkite nedideliu kiekiu aliejaus.

Jei įrenginys ilgą laiką nebus naudojamas, visas metalines dalis ištepkite aliejumi.

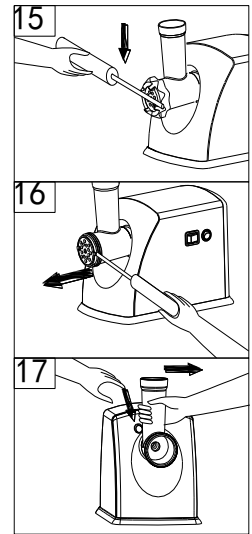

TECHNINIAI DUOMENYS

Nominali įtampa.....	220–240V
Nominalus dažnis	50/60 Hz
Galia.....	1800 W

ELEKTRONINIŲ IR ELEKTRINIŲ BUITINIŲ PRIETAISŲ IŠMETIMO INSTRUKCIJA

Šis ant gaminių pažymėtas arba originaliuose dokumentuose esantis ženklas reiškia, kad panaudotų elektrinių arba elektroninių įrenginių negalima išmesti kartu su standartinėmis buitinėmis atliekomis. Siekiant šiuos gaminius išmesti, perdirbti ar pakeisti susidėvėjusius įrenginius naujais, juos reikia atiduoti į nustatytus atliekų surinkimo punktus. Arba, alternatyviai, kai kuriose Europos Sąjungos valstybėse narėse arba kitose Europos šalyse įsigydami atitinkamą naują gaminį, senus gaminius galite grąžinti vietos pardavėjams. Tinkamai išmesdami šį gaminį, padėsite tausoti brangius gamtinius išteklius ir išvengti potencialiai neigiamo poveikio aplinkai, kuris gali būti padarytas netinkamai išmetus atliekas. Išsamesnės informacijos pasiteiraukite savo savivaldybėje arba artimiausiame atliekų surinkimo punkte. Atsižvelgiant į nacionalinius teisės aktus, už netinkamą šio tipo atliekų išmetimą gali būti taikomos nuobaudos.

Šis ženklas galioja Europos Sąjungoje. Jeigu norite išmesti šį gaminį, teiraukitės reikiamos informacijos apie tinkamą atliekų išmetimo būdą vietos savivaldybėje arba pas savo pardavėją. Šis gaminys atitinka ES reglamento dėl elektromagnetinio suderinamumo ir elektros saugos reikalavimus. Šis gaminys atitinka visus atitinkamus pagrindinius ES reglamentų reikalavimus.

Prekės ženklo Brock Electronics savininkas GTCL Baltic

Tel.: +371 67297762;

el. paštas gtcl@gtcl.eu

www.brockgroup.eu

www.gtcl.eu

Techninis servisas: tel. +371 28683856, el. paštas serviss@gtcl.eu

BROCK**МЯСОРУБКА С АКССУАРАМИ****MG 1800 SS****ВАЖНЫЕ МЕРЫ ПРЕДОСТОРОЖНОСТИ**

Использовать только в домашнем хозяйстве. Не использовать в промышленных целях.
Перед сборкой или разборкой устройства отключите от источника электропитания.
Если товары используются вблизи детей, требуется соблюдать особую предосторожность.
Перемещая устройство, держите моторный блок обеими руками. Не перемещайте устройство, придерживая только за поддон или насадку.
Во время использования насадки для кебаба, не крепите режущий элемент и диск.
Никогда не кладите продукты питания руками, всегда используйте толкатель.
Устройство не предусмотрено для измельчения твердых продуктов, например, костей, орехов и др.
Не измельчайте имбирь и другие фрукты и овощи с твердым волокном.
Устройство непрерывно может работать не дольше 10 минут, затем устройству необходимо дать остыть 10 минут.
Функция реверса запрещена, пока устройство работает (например, переключаете кнопку «ON» на кнопку «R» или наоборот), необходимо подождать хотя бы 5 секунд, чтобы измельчающее лезвие полностью остановилось, в противном случае может возникнуть необычный шум, вибрация или кратковременное электрическое искрение в устройстве. Это может повредить устройство, а также испугать пользователя.
После использования устройства в насадке могут остаться остатки пищи, это нормально. В конце процесса измельчения на еде может появиться черный металлический порошок. Такую еду выбросьте, не употребляйте в пищу.
С целью избежать нарушений работы устройства, не проталкивайте пищу с чрезмерной силой.
Если сработала защита от перегрева, не включайте и не пользуйтесь устройством.
Никогда не меняйте запчасти и не производите ремонт устройства самостоятельно.
ПРЕДУПРЕЖДЕНИЕ: Это устройство запрещено использовать детям, не достигшим возраста 8 лет, лицам с ограниченным физическими или психическими способностями, и лицам, у которых нет опыта или знаний, необходимых для работы с устройством, если только использование устройства не происходит под наблюдением ответственного лица, или, следуя указаниям ответственного лица в отношении безопасной эксплуатации оборудования, осознавая риски, связанные с использованием устройства. Детям запрещено играть с устройством. Чистку и хранение устройства не могут выполнять дети, не достигшие возраста 8 лет. Эти действия необходимо выполнять под присмотром взрослых лиц.
Если провод питания поврежден, его необходимо заменить у производителя или в авторизованном сервисном центре.

ОПИСАНИЕ УСТРОЙСТВА

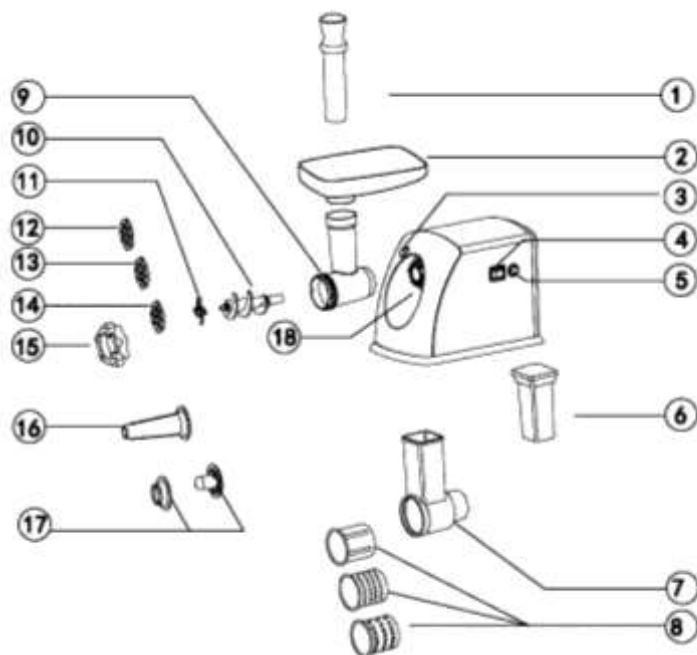

1. Толкатель
2. Поддон
3. Кнопка разблокировки
4. ON/0/R (Включить/Выключить/Функция реверса)
5. ON/R (Включатель/Включатель реверса)
6. Толкатель для измельчителя овощей
7. Насадка измельчителя овощей
8. Терки измельчителя овощей
9. Насадка для мясорубки
10. Шнек
11. Шпаяжка для гриля
12. Решетка (мелкого помола)
13. Решетка (среднего помола)
14. Решетка (грубого помола)
15. Фиксатор решеток
16. Насадка для колбас
17. Насадка для кебаба
18. Место крепления насадок

ПЕРЕД ПЕРВЫМ ИСПОЛЬЗОВАНИЕМ

Убедитесь, что напряжение на маркировке соответствует напряжению в помещении, в котором будет использоваться устройство.

Помойте все части (кроме моторного блока) теплой мыльной водой.

Перед подключением устройства к электросети убедитесь, что переключатель «ON/0/R» находится в позиции 0.

ИСПОЛЬЗОВАНИЕ УСТРОЙСТВА

Сборка

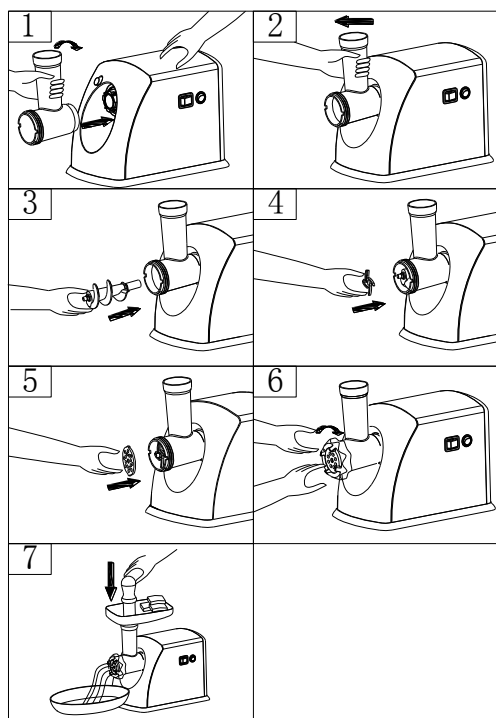

Держа за насадку, закрепите в месте крепления насадок (рис. 1). Поверните насадку, как изображено на рис. 2, пока не услышите характерный звук. Теперь насадка прикреплена к устройству. Покачайте насадку, чтоб убедиться, что она закреплена правильно.

В насадку для мясорубки установите шнек и поверните таким образом, чтобы конец шнека зафиксировался в оси насадок (рис. 3). На шнек установите нож с лезвием, обращенным вперед. Если нож будет установлен неправильно, мясо не будет порезано (рис. 4)

Установите выбранную решетку (мелкого, среднего или грубого помола), так, чтобы выступы по бокам решетки фиксировались в пазах насадки (рис.5).

Придерживая решетку, накрутите фиксатор решетки (рис. 6). Не затягивайте его слишком сильно.

Установите поддон на насадке и зафиксируйте его.

Установите устройство на стабильную и ровную поверхность. Устройство должно стоять таким образом, чтобы была возможна свободная циркуляция воздуха вокруг него.

Мясорубка

Порежьте мясо на кусочки (приблизительно 20 x 20 x 60 мм). Мясо должно быть без костей и жира.

Подключите устройство к источнику тока, поверните переключатель в позицию «ON», затем выключатель «ON / 0 / R» на позицию «ON».

Используя толкатель кладите мясо в камеру подачи ингредиентов.

После использования выключите устройство и отключите от источника питания.

Функция реверса

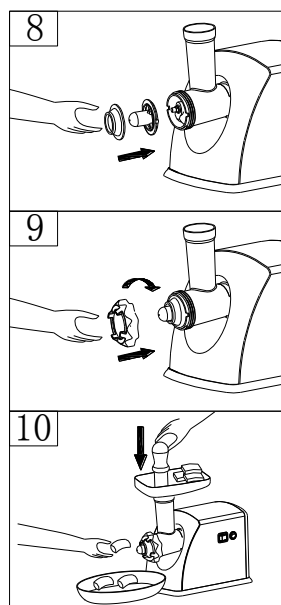

Если продукт застрял, выключите устройство, повернув переключатель «ON / R» в позицию «R» и выключатель «ON / 0 / R» в позицию «R».

Шнек начнет вращаться в обратном направлении и вытолкнет застрявший продукт.

Если это не помогает, выключите устройство и вычистите его вручную.

Приготовление кебаба

Рецепт

Необходимо: баранина (100г), оливковое масло (1 ½ ст. л), лук (10 г или по вкусу нашинкованный), приправы по вкусу, соль по вкусу, мука (1 ½ ст. л.).

Перемешайте и разомните мясо, добавьте в него приправы и лук, обжаренный до золотистой корочки.

Внешняя часть блюда: постное мясо (450 г.), мука (150-200 г.), приправы по вкусу, 1 мускатный орех (мелко нарезанный), порошок красного перца и перец по вкусу.

Мясо пропустите через мясорубку три раза и смешайте с остальными ингредиентами: чем больше мяса и меньше муки, тем лучше консистенция и вкус.

Пропустите смесь через мясорубку три раза.

Снимите с устройства шпажку для гриля и диск.

Установите сложенные вместе насадки для кебаба на шнек в соответствии с выступом (рис. 8)

Накрутите фиксатор решетки и убедитесь, что он крепко закручен, но не перетяните (рис. 9). Поставьте поддон (рис. 10). Приготовьте кебабы, как изображено ниже, и жарьте их в масле.

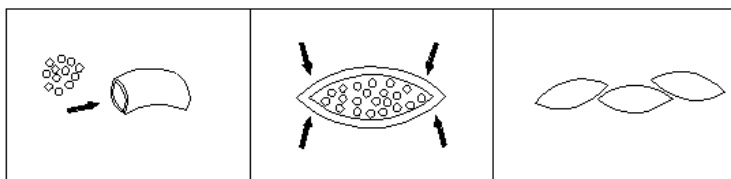

Приготовление колбас

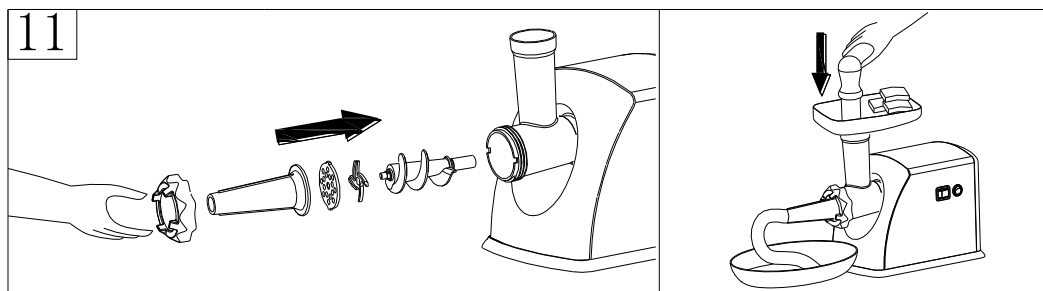

Перед тем, как начать, соберите насадку для приготовления колбас, как изображено на рис. 11.

Измельчение овощей

Нажмите кнопку крепления, держите насадку и установите ее в месте крепления насадок (не забывайте, что насадка должна быть наклонена, как указывает стрелка сверху), затем поверните по часовой стрелке, чтобы насадка была крепко зафиксирована, об этом будет свидетельствовать звук «КА» (рис. 12).

В насадку для измельчения овощей установите одну из терок (рис. 13).

Чтобы начать, поверните переключатель «ON/R» в позицию «ON», затем поверните выключатель «ON / 0 / R» в позицию «ON».

Кладите овощи в камеру подачи ингредиентов и слегка надавливайте (с силой 5 Н), используя толкатель для овощей (рис. 14).

После использования выключите устройство и отключите его от источника питания.

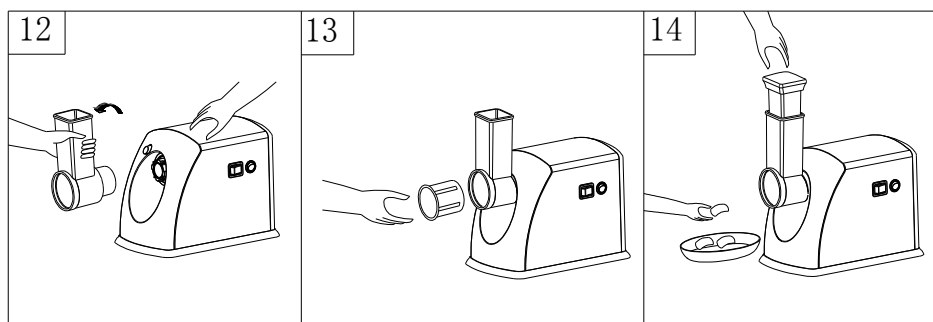

ЧИСТКА И УХОД

Разборка

Убедитесь, что мотор полностью остановился.

Отключите устройство из розетки.

Разбирать устройство, выполняя шаги в обратном порядке рис. 6 – рис. 1

Если фиксатор решетки невозможно снять руками, используйте инструменты.

Чтобы решетку было проще снять, вставьте отвертку между решеткой и насадкой, как изображено на рисунке, и поднимите ее вверх (рис. 16).

После снятия насадки, нажмите кнопку освобождения. Держите насадку, поверните ее, как изображено на рис. 17, снимите ее.

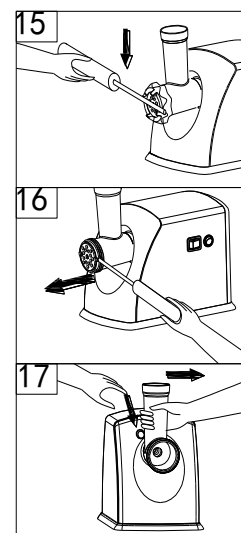

Чистка

Перед тем, как чистить устройство, отключите его от источника электропитания.

Никогда не мойте принадлежности в посудомоечной машине с сильным щелочным моющим средством, потому что хлорсодержащие отбеливатели меняют алюминиевые поверхности.

Удалите все насадки и помойте каждую в теплой мыльной воде.

Не замачивайте корпус мотора, лишь протрите его влажной тряпкой.

Растворители и бензин могут изменить цвет устройства.

Помойте все металлические части в воде, температурой до 50 °С и высушите их.

Все режущие части протрите тряпочкой, смоченной растительным маслом.

Если устройство продолжительное время не используется, протрите все металлические части тряпочкой, смоченной растительным маслом.

ТЕХНИЧЕСКИЕ ХАРАКТЕРИСТИКИ

Номинальное напряжение..... 220–240 В

Номинальная частота..... 50/60 Гц

Номинальная входной мощности..... 1800 Вт

ИНСТРУКЦИИ ПО УТИЛИЗАЦИИ ЭЛЕКТРИЧЕСКОГО И ЭЛЕКТРОННОГО ОБОРУДОВАНИЯ

 Данное обозначение на изделии или на оригинальной документации к нему означает, что отработавшее электрическое и электронное оборудование не следует выбрасывать вместе с обычными бытовыми отходами. Следует передать его в

RU

BROCK[®]
E l e c t r o n i c s

специализированные центры сбора отходов для утилизации и повторной переработки. Кроме того, в некоторых странах Европейского Союза отработавшие изделия можно вернуть по месту приобретения при покупке аналогичного нового продукта. Правильная утилизация данного изделия позволит сохранить ценные природные ресурсы и предотвратить вредное воздействие на окружающую среду.

CE Данный символ действителен на территории Европейского Союза. Для получения информации об утилизации данного продукта обратитесь в местную справочную службу или по месту его приобретения. Данное изделие соответствует требованиям ЕС по электромагнитной совместимости и электробезопасности.

Владелец торговой марки «BROCK Eletronics» «GTCL BALTIC»

Телефон +371 67297762,

Электронная почта: gtcl@gtcl.eu

www.brockgroup.eu

www.gtcl.eu

Технический сервис: телефон +371 28683856, serviss@gtcl.eu



BROCK

MG 1601 RD, MG 1601 SS

MG 1800 SS

SAFETY CONDITIONS

Household use only. Do not use for industrial purpose.

Unplug from outlet when assembling and disassembling the unit.

Close supervision is necessary when any appliance is used near children.

When carrying the unit be sure to hold the motor housing with both hands. Do not carry the unit by holding only the hopper plate or head.

Do not fix the cutting blade and cutting plate when using kibbe attachment.

Never feed food by hand. Always use food pusher.

Do not grind hard food such as bones, nuts, etc.

Do not grind ginger and other materials with hard fiber.

Continuous running of meat grinder should be not more than 10 minutes with the following 10 minutes interval for motor cooling.

Reverse function is prohibited while the appliance is operating (For example switch "ON" knob to "R" knob or on the contrary), wait at least 5 seconds until grinder has come to a complete stop, otherwise it may cause an abnormal noise, vibration or a transitory electric spark in the appliance. It could result easily damage to appliance and make a user frightened.

After use, there would be a little food left in the grinder head. This is normal. There might be a bit of black metal powder adhering to the food ground in the end. Please pick them out and throw away, do not eat them.

To avoid jamming, do not force to operate the unit with excessive pressure.

When the circuit breaker activates, do not switch on.

Never try to replace the parts and repair the unit by yourself.

This appliance is not intended for use by persons (including children) with reduce physical, sensory or mental capabilities, or lack of experience and knowledge, unless they have been given supervision or instruction concerning use of the appliance by a person responsible for their safety.

If the supply cord is damaged, it must be replaced by the manufacturer or its service agent or a similarly qualified person in order to avoid a hazard.

Children should be supervised to ensure that they do not play with the appliance.

DESCRIPTION

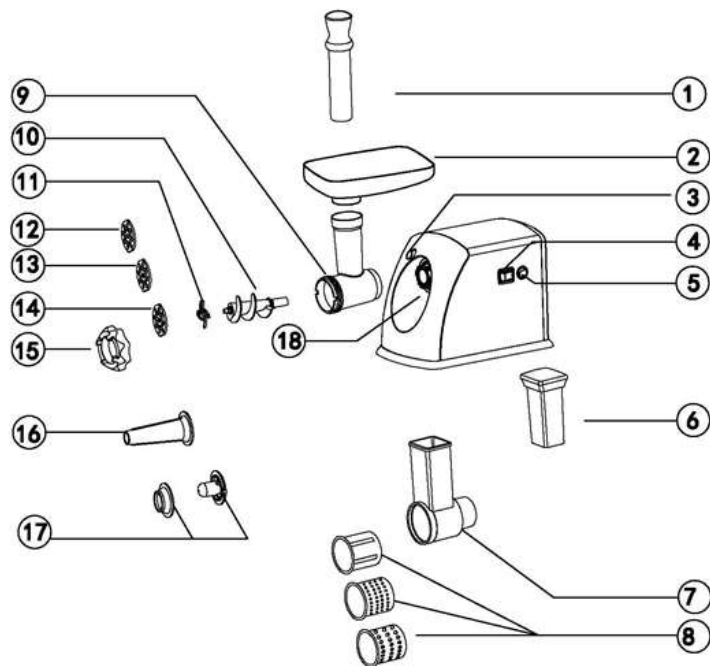

1. Food pusher
2. Hopper plate
3. Unlock button
4. ON/O/R (ON/OFF/ REVERSE)
5. ON/R Switch
6. Pusher of vegetable shredder
7. Head of vegetable shredder
8. Cutter of vegetable shredder
9. Head
10. Feed screw
11. Cutting blade
12. Cutting plate (fine)
13. Cutting plate (medium)
14. Cutting plate (coarse)
15. Fixing ring
16. Sausage attachment
17. Kibbe attachment
18. Head inlet

FOR THE FIRST TIME

Check that voltage indicated on the rating label corresponds the mains voltage in your home.

Wash all parts (except body) in warm soapy water.

Before plugging in, ensure the "ON/O/ R" switch is turned to "O" position

INSTRUCTION FOR USE

ASSEMBLING

Holding the head, insert it in the inlet (fig.1). Rotate the head in the same direction as fig.2 until a small sound can be heard.

The head has been placed in the inlet. Try to rock the head slightly to ensure it is placed well.

Place the feed screw into the head; long end first, by turning the feed screw slightly until it is set into the motor housing (fig.3).

Place the cutting blade onto the feed screw shaft with the blade facing the front as illustrated (fig.4). If it is not fitted properly, meat will not be ground.

Place the desired cutting plate next to the cutting blade, fitting protrusions in the slots (fig.5).

Support or press the centre of the cutting plate with one finger then screw the Big fixing ring until tight with another hand (fig.6). Do not over tighten.

Place the hopper plate on the head and fix into position.

Locate the unit on a firm place.

The air passage at the bottom and the side of the motor housing should be kept free and not blocked.

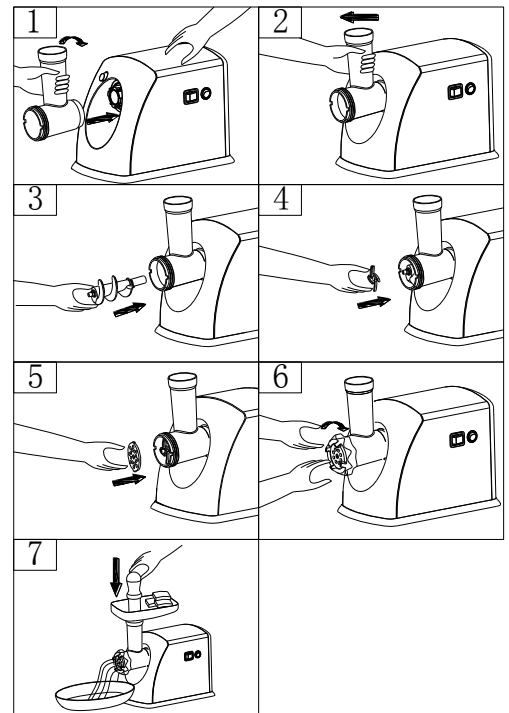

MINCING MEAT

Cut all foods into pieces (Sinewless, boneless and fatless meat is recommended, approximate size :20 mm x 20 mm x 60 mm) so that they fit easily into the hopper opening.

Plug in and turn the "ON / R" switch to "ON" position, then turn the "ON/0/ R" switch to "ON" position.

Feed foods into the hopper plate. Use only the food pusher (fig.7).

After use switch the unit off and unplug it from the power supply.

REVERSE FUNCTION

In case of jamming switch the appliance off by turning the "ON / R " switch to "R" position and "ON/0/ R" switch to "R" position.

Feed screw will be rotating in the opposite direction, and the head will get empty.

If it doesn't work, switch the unit off and clean it.

MAKING KIBBE

RECIPE: Mutton: 100g, Olive oil: 1 1/2 tablespoons, Onion (cut finely), 10g or to your taste, Spices to your taste, Salt to your taste, Flour 1 1/2 tablespoons

Mince mutton once or twice.

Fry onion until brown and add minced mutton, all spice, salt and flour.

OUTLET COVER Lean meat 450g, Flour 150-200g, Spices to your taste, Nutmeg (cut finely) 1, Powdered red pepper to your taste, Pepper to your taste.

Mince meat three times and mix all ingredients together in a bowl. More meat and less flour for outlet cover creates better consistency and taste.

Grind the mixture three times.

Disassemble by reversing the steps from 5-3 to remove the cutting plate and cutting blade.

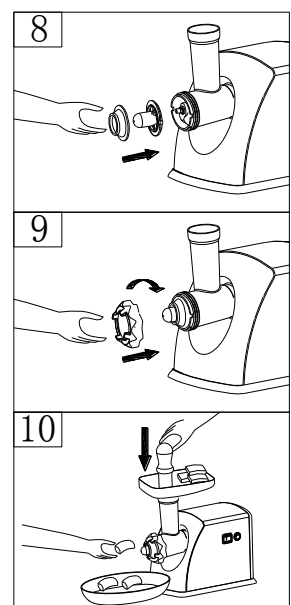

Place kibbe attachments onto the feed screw shaft together, fitting protrusions in the slots (fig.8).

Screw Big fixing ring into place until tight. Do not over tighten (fig.9).

Make the cylindrical outlet cover (fig.10).

Form kibbe as illustrated below and deep fry.

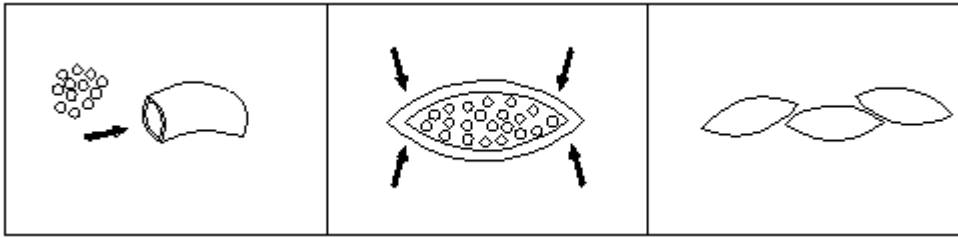

MAKING SAUSAGE

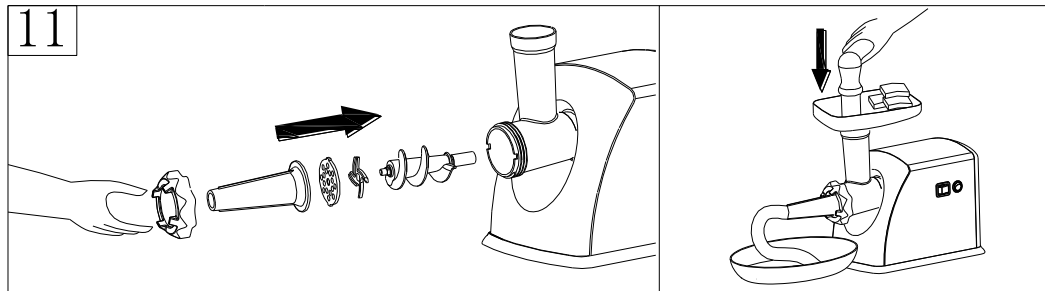

Before starting please assemble sausage attachment as per following (fig.11)

CUTTING SLICE/SHRED/STRIP

Press the fasten button, hold the head and insert it into the inlet (when inserting please pay attention the head must be slanted as per arrow indicated on the top), then move the head anticlockwise so that the head being fastened tightly. There will be locked when you heard a voice of "KA". (fig.12)

Put the cutting attachments "slice cutter" or "Shredded cutter" or "strip cutter" into the cutting head. Note: Must be on place. (fig.13)

The switch ON/R knob to "ON", the switch ON/O/R knob to "ON" position when you cutting. Put the vegetable into vegetable cutting head, and then push down the vegetable pusher with 5N. After use switch the unit off and unplug it from the power supply.

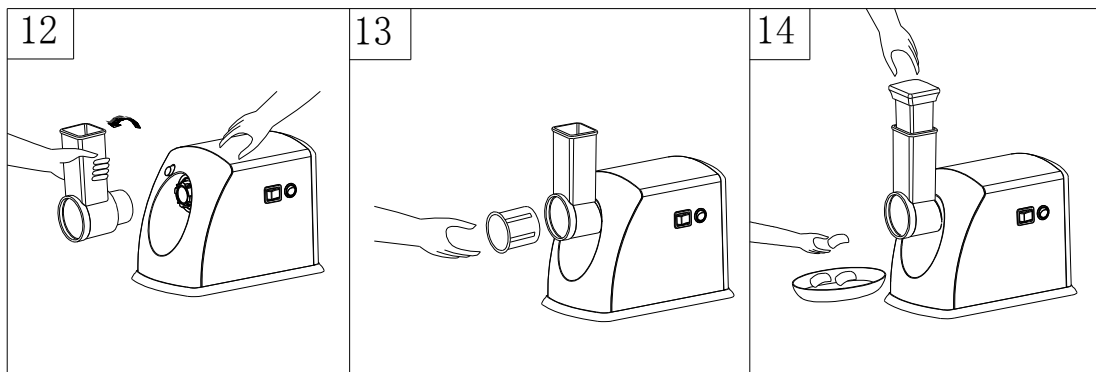

CLEANING AND MAINTENANCE

DISASSEMBLING

Make sure that the motor has stopped completely.

Disconnect the plug from the power outlet.

BROCK[®]

Electronics

Disassemble by reversing the steps from 6-1 pictures.

If the Big fixing ring is not easily removed by hands, please use tools (fig.15).

To remove the cutting plate easily, place a screwdriver between the cutting plate and the head as illustrated and lift it up (fig.16).

Press the unlock button before removing the head. Holding the head, rotate it in the same direction as fig.17. Then the head can be removed easily.

CLEANING

Before you clean the appliance, switch the appliance off and remove the plug from the socket.

Never clean the accessories by a dishwasher with strong alkaline cleaner, a bleaching solution containing chlorine will discolor aluminum surfaces.

Remove meat, etc. Wash each part in warm soapy water.

Do not immerse the motor housing in water, but only wipe it with a damp cloth.

Thinners and petrol will crack or change the color of the unit.

Wash all the metal parts in water below 50°C and dry.

Wipe all the cutting parts by vegetable oil -wet cloth.

In case the unit is left unused for a long period of time, wipe all the metal parts by vegetable oil cloth.

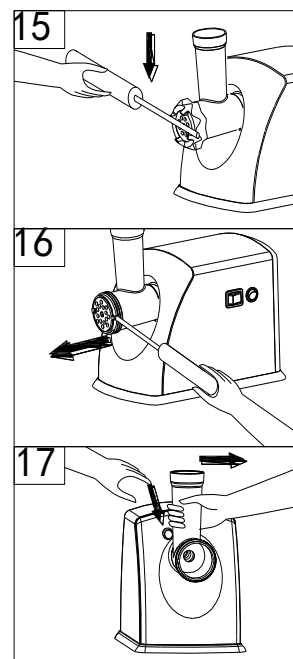

TECHNICAL INFORMATION

Rated Voltage.....	220-240 V
Nominal Frequency.....	50-60 Hz
Rated Power.....	1800 W

INFORMATION FOR USERS FOR THE USE OF ELECTRICAL AND ELECTRONIC DEVICES



This marking indicates that this product should not be disposed with other household wastes throughout the EU. To prevent possible harm to the environment or human health from uncontrolled waste disposal, recycle it responsibly to promote the sustainable reuse of material resources. To return your used device, please use the return and collection systems or contact the retailer where the product was purchased. They can take this product for environmental safe recycling.



This product meets all the basic requirements of EU directives related to it.

Trademarks BROCK Electronics owner GTCL BALTIC

Phone: +371 67297762

E-mail: gtcl@gtcl.eu

www.brockgroup.eu

www.gtcl.eu

Technical Service: Tel. +371 28683856, serviss@gtcl.eu

Garantijas talons

Гарантийный талон

Garantiné kortelė

Garantiitalong

Warranty card

Garantieschein:

Pārdevējs:

Продавец:

Pardavėjas:

Müüja:

Seller:

Verkäufer:

Pārdošanas datums:

Дата покупки:

Pardavimo data:

Müügi kuupäev:

Purchase date:

Verkaufsdatum:

Pārdevēja zīmogs:

Печать:

Pardavėjo antspaudas:

Müüja pitsat:

Stempel des Verkäufers:

Čeka kopija:

Копия чека покупки:

Čekio kopija:

Tšeki koopia:

Copy of purchase receipt:

Kopie des Kassenbons: