



**BOSCH**



Reģistrējiet  
savu iekārtu  
MyBosch un  
izmantojiet  
bezmaksas  
priekšrocības:  
[bosch-home.com/  
welcome](https://bosch-home.com/welcome)

# Veļas mazgājamā mašīna

**WGB266A0SN**

**[lv]** Lietotāja rokasgrāmata un uzstādīšanas instrukcijas



**Papildu informāciju un skaidrojumus var atrast tiešsaistē. Noskenējiet titullapā norādīto QR kodu.**



## Satura rādītājs

<b>1 Drošība</b> .....	<b>3</b>	<b>8 Taustiņi</b> .....	<b>22</b>
1.1 Signālvārdu definīcija .....	3	<b>9 Programmas</b> .....	<b>24</b>
1.2 Vispārīgi norādījumi .....	4	<b>10 Piederumi</b> .....	<b>28</b>
1.3 Mērķim atbilstīga lietošana .....	4	<b>11 Veļa</b> .....	<b>29</b>
1.4 Lietotāju loka ierobežojums .....	4	11.1 Veļas sagatavošana .....	29
1.5 Droša uzstādīšana .....	5	11.2 Kopšanas simboli kopšanas etiķetēs .....	29
1.6 Droša lietošana .....	7	<b>12 Mazgāšanas līdzekļi un kopšanas līdzekļi</b> .....	<b>29</b>
1.7 Droša tīrīšana un apkope .....	9	<b>13 Galvenā vadība</b> .....	<b>30</b>
<b>2 Izvairīšanās no materiāliem zaudējumiem</b> .....	<b>9</b>	13.1 Ierīces ieslēgšana .....	30
<b>3 Vides aizsardzība un taupīšana</b> .....	<b>10</b>	13.2 Programmas iestatīšana .....	30
3.1 Iepakojuma likvidācija .....	10	13.3 Programmu iestatījumu saglabāšana .....	30
3.2 Elektroenerģijas un resursu taupīšana .....	10	13.4 Durvju atvēršana .....	30
3.3 Enerģijas taupīšanas režīms ...	11	13.5 Veļas ievietošana .....	31
<b>4 Uzstādīšana un pieslēgšana</b> ....	<b>11</b>	13.6 Programmas startēšana .....	31
4.1 Ierīces izņemšana no iepakojuma .....	11	13.7 Veļas mērcēšana .....	31
4.2 Piegādes komplektācija .....	11	13.8 Papildu veļas pievienošana ..	31
4.3 Prasības uzstādīšanas vietā ....	11	13.9 Programmas pārtraukšana ...	32
4.4 Transportēšanas stiprinājumu noņemšana .....	12	13.10 Programmas turpināšana pēc skalošanas apturēšanas .....	32
4.5 Ierīces pievienošana .....	13	13.11 Veļas izņemšana .....	32
4.6 Ierīces līmeņošana .....	15	13.12 Ierīces pārslēgšana gatavības režīmā (Standby) .....	32
<b>5 Pirms pirmās lietošanas reizes</b> .....	<b>15</b>	<b>14 Bērnu drošības funkcija</b> .....	<b>32</b>
5.1 Tukšā mazgāšanas cikla startēšana .....	15	14.1 Bērnu drošības funkcijas aktivizēšana .....	32
<b>6 Iepazīšana</b> .....	<b>17</b>	14.2 Bērnu drošības funkcijas deaktivizēšana .....	32
6.1 Ierīce .....	17	<b>15 Intelīgentā dozēšanas sistēma</b> .....	<b>32</b>
6.2 Mazgāšanas līdzekļu atvilktnē .....	17	15.1 Šķidrā mazgāšanas līdzekļa un veļas mīkstinātāja iepildīšana dozēšanas nodaļiņos .....	33
6.3 Vadības panelis .....	18		
6.4 Vadības loģika .....	18		
<b>7 Displejs</b> .....	<b>19</b>		

15.2	Manuālās dozēšanas nodalījuma izmantošana .....	33	18.3	Mazgāšanas šķīduma sūkņa tīrīšana .....	39
15.3	Dozēšanas nodalījuma ☉/☉ pārstatīšana .....	34	18.4	Gumijas manšetes tīrīšana ...	42
15.4	Dozēšanas pamatdaudzuma iestatīšana .....	34	<b>19 Traucējumu novēršana .....</b>	<b>43</b>	
<b>16 Home Connect .....</b>	<b>34</b>	19.1	Ārkārtas atbloķētājs .....	49	
16.1	Home Connect instalēšana ...	35	<b>20 Transportēšana, glabāšana un likvidācija .....</b>	<b>49</b>	
16.2	Wi-Fi deaktivizēšana iekārtā .....	35	20.1	Ierīces demontāža .....	49
16.3	Wi-Fi aktivizēšana iekārtā .....	35	20.2	Transportēšanas stiprinājumu uzlikšana .....	49
16.4	Programmatūras atjauninājuma instalēšana .....	35	20.3	Ierīces ekspluatācijas atsākšana .....	50
16.5	Iekārtas tīkla iestatījumu at- iestatīšana .....	35	20.4	Nolietotas iekārtas likvidāci- ja .....	50
16.6	Attālā startēšana .....	36	<b>21 Tehniskā servisa dienests .....</b>	<b>50</b>	
16.7	Attālināta diagnostika .....	36	21.1	Ražojuma numurs (E-Nr.), iz- gatavošanas numurs (FD) un kārtas numurs (Z-Nr.) .....	51
16.8	Datu aizsardzība .....	36	21.2	AQUA-STOP garantija .....	51
<b>17 Pamatiestatījumi .....</b>	<b>36</b>	<b>22 Patēriņa rādītāji .....</b>	<b>51</b>		
17.1	Pamatiestatījumu pārskats ...	36	<b>23 Tehniskie dati .....</b>	<b>52</b>	
17.2	Pamatiestatījumu maiņa .....	37	23.1	Informācija par bezmaksas un Open Source programma- tūru .....	53
<b>18 Tīrīšana un kopšana .....</b>	<b>37</b>	<b>24 Atbilstības deklarācija .....</b>	<b>54</b>		
18.1	Trumuļa tīrīšana .....	37			
18.2	Mazgāšanas līdzekļa atvilk- tnes tīrīšana .....	38			

## 1 Drošība

Ievērojiet tālāk sniegtos drošības norādījumus.

### 1.1 Signālvārdu definīcija

Šeit ir sniegts šajā instrukcijā lietoto signālvārdu nozīmes skaidrojums.

#### **BRĪDINĀJUMS**

Ievērojiet šos norādījumus, lai novērstu iespējamās smagas vai nāvējošas traumas.

#### **ESIET PIESARDZĪGI**

Ievērojiet šos norādījumus, lai novērstu nelielas vai vidēji smagas traumas.

## UZMANĪBU

levērojiet šos norādījumus, lai novērstu ierīces bojājumus vai citus materiālus zaudējumus.

**Piezīme:** Tas norāda uz svarīgu informāciju.

### 1.2 Vispārīgi norādījumi



- Rūpīgi izlasiet šo instrukciju.
- Uzglabājiet instrukciju un produkta informāciju vēlākai izmantošanai vai nākamajiem īpašniekiem.
- Nepievienojiet ierīci, ja transportēšanas laikā tai ir radušies bojājumi.

### 1.3 Mērķim atbilstīga lietošana

Izmantojiet šo iekārtu tikai:

- ar mašīnu mazgājamu tekstilizstrādājumu un ar rokām mazgājamās vilnas mazgāšanai atbilstoši kopšanas etiķetei;
- ar krāna ūdeni un veikalos pieejamiem, veļas mazgāšanas mašīnām pieejamiem mazgāšanas un kopšanas līdzekļiem;
- slēgtās māsaimniecības telpās un līdzīgos gadījumos, piemēram, veikalu, biroju un citu darbavietu darbinieku virtuvēs, lauku saimniecībās, pie klientiem viesnīcās, moteļos un citās tipiskās dzīvojamās telpās; viesu namos.
- ne augstāk kā 4000 m virs jūras līmeņa.

### 1.4 Lietotāju loka ierobežojums

Bērni, kas sasnieguši 8 gadu vecumu un vairāk, un cilvēki ar samazinātām fiziskajām, sensorajām un garīgajām spējām vai ar pieredzes vai zināšanu trūkumu iekārtu var lietot tikai citu cilvēku uzraudzībā vai pēc tam, kad viņi ir apmācīti to izmantot un ir sapratuši iespējamos riskus.

Bērni nedrīkst rotaļāties ar ierīci.

Bērni nedrīkst veikt tīrīšanu un lietotāja pārvaldību bez uzraudzības.

Raugiet, lai ierīces tuvumā neatrastos bērni, kas jaunāki par 3 gadiem, un dzīvnieki.

## 1.5 Droša uzstādīšana

### ⚠ **BRĪDINĀJUMS – Elektrotrieciens risks!**

Nepareizi veikta instalācija ir bīstama.

- ▶ Pieslēdziet un lietojiet iekārtu tikai saskaņā ar datu plāksnītē norādītajiem parametriem.
- ▶ Iekārtu drīkst pieslēgt tikai atbilstoši noteikumiem instalētai kontaktligzdai ar zemējumu maiņstrāvas elektrotīklā.
- ▶ Mājas elektroinstalācijas aizsargsistēmai ir jābūt instalētai atbilstoši noteikumiem. Instalācijai jābūt ar pietiekami lielu vadu šķērsgrīzumu.
- ▶ Izmantojot tikai tāda tipa noplūdes strāvas aizsargslēdzi, kas apzīmēts ar zīmi .
- ▶ Nekad neaprikojiet iekārtu ar ārēju slēgšanas mehānismu, piem., taimeru vai tālvadības pultu.
- ▶ Ja iekārta ir iebūvēta, elektrotīkla pieslēguma vada kontaktdakšai ir jābūt brīvi pieejamai, vai, ja brīva pieeja nav iespējama, fiksēti ierīkotā elektroinstalācijā jāiebūvē atvienotājierīce saskaņā ar elektroiekārtu uzstādīšanas noteikumiem.
- ▶ Uzstādot iekārtu, ievērojiet, lai netiktu iespiests vai bojāts elektrotīkla pieslēguma vads.

Bojāta elektrotīkla pieslēguma vada izolācija ir bīstama.

- ▶ Nekad nepieļaujiet elektrotīkla pieslēguma vada saskari ar karstām iekārtas daļām vai siltuma avotiem.
- ▶ Nekad nepieļaujiet elektrotīkla savienojuma vada saskari ar smailiem priekšmetiem vai asām malām.
- ▶ Nekad nesalokiet, nespiediet un neizmainiet elektrotīkla savienojuma vadu.

### ⚠ **BRĪDINĀJUMS – Aizdeģšanās risks!**

Ir bīstami lietot pagarinātu elektrotīkla pieslēguma vadu un neapstiprinātus adapterus.

- ▶ Neizmantojiet pagarinātāja vadus vai kontaktligzdu paneļus.
- ▶ Izmantojiet tikai ražotāja atļautus adapterus un elektrotīkla pieslēguma vadus.
- ▶ Ja elektrotīkla pieslēguma vads ir pārāk īss un nav pieejams garāks elektrotīkla pieslēguma vads, sazinieties ar profesionālu elektrības uzņēmumu, lai pielāgotu mājas instalāciju.

### **⚠ BRĪDINĀJUMS – Traumu risks!**

Lielais iekārtas svars, paceļot iekārtu, var izraisīt savainojumus.

► Neceliet iekārtu vienatnē.

Ja šī ierīce tiek nelietpratīgi uzstādīta mazgāšanas–žāvēšanas kolonnā, uzstādītā ierīce var nokrist.

- Uzstādiet žāvētāju uz veļas mašīnas, izmantojot tikai žāvētāja ražotāja nodrošināto savienojuma komplektu. Cita uzstādīšanas metode nav atļauta.
- Neuzstādiet šo ierīci mazgāšanas–žāvēšanas kolonnā, ja žāvētāja ražotājs nenodrošina piemērotu savienojuma komplektu.
- Neuzstādiet vienā mazgāšanas–žāvēšanas kolonnā atšķirīgu ražotāju ierīces, kā arī ierīces ar atšķirīgu dziļumu un platumu.
- Neuzstādiet mazgāšanas–žāvēšanas kolonnu uz podesta, jo ierīces var apgāzties.

### **⚠ BRĪDINĀJUMS – Nosmakšanas risks!**

Bērni var iepakojuma materiālu uzvilkt uz galvas vai tajā ietīties un nosmakt.

- Glabājiet iepakojuma materiālu bērniem nepieejamā vietā.
- Neļaujiet bērniem rotaļāties ar iepakojuma materiālu.

### **⚠ ESIET PIESARDZĪGI – Traumu risks!**

Ierīce darbības laikā var vibrēt vai kustēties.

- Novietojiet ierīci uz tīras, līdzenas un cietas pamatnes.
- Nolīmeņojiet ierīces kājiņas, izmantojot līmeņrādi.

Ja šļūtenes un elektrotīkla savienojuma vadi ir neprofesionāli izvietoti, pastāv pakļupšanas risks.

- Izvietojiet šļūtenes un elektrotīkla savienojuma vadus tā, lai nerastos pakļupšanas risks.

Ja ierīce tiek pārvietota, satverot aiz priekšējām ierīces daļām, piemēram, ierīces durvīm, šīs daļas var nolūzt.

- Nepārvietojiet ierīci, satverot aiz priekšējām ierīces daļām.

### **⚠ ESIET PIESARDZĪGI – Sagriešanās risks!**

Pieskaršanās asām ierīces malām var radīt grieztas brūces.

- Nepieskarieties asām ierīces malām.
- Uzstādot un transportējot ierīci, valkājiet aizsargcimdus.

## 1.6 Droša lietošana

### ⚠ **BRĪDINĀJUMS – Elektrotrieciena risks!**

Bojāta iekārta vai bojāts elektrotīkla pieslēguma vads ir bīstami.

- ▶ Nekad nelietojiet iekārtu, ja tā ir bojāta.
  - ▶ Nekad neizvelciet elektrotīkla pieslēguma vadu, lai atvienotu iekārtu no elektrotīkla. Vienmēr izvelciet elektrotīkla pieslēguma vada kontaktdakšu.
  - ▶ Ja iekārta vai elektrotīkla pieslēguma vads ir bojāts, uzreiz izvelciet elektrotīkla pieslēguma vada kontaktdakšu vai izslēdziet drošinātāju drošinātāju kastē un aizveriet ūdens krānu.
  - ▶ Sazinieties ar klientu atbalsta dienestu. → *Lappuse 50*
- Iekārtā iekļuvis mitrums var izraisīt elektriskās strāvas triecienu.
- ▶ Izmantojiet ierīci tikai slēgtās telpās.
  - ▶ Nepakļaujiet ierīci lielam karstumam un mitrumam.
  - ▶ Iekārtas tīrīšanai neizmantojiet tvaika tīrītāju, augstspiediena tīrītāju, šļūtenes vai dušas.

### ⚠ **BRĪDINĀJUMS – Veselības kaitējuma risks!**

Bērni var tikt iesprostoti ierīcē, apdraudot viņu dzīvību.

- ▶ Iekārtu nedrīkst uzstādīt aiz aizveramām durvīm, bīdāmām durvīm vai durvīm ar eņģi iekārtai pretējā pusē, kas neļauj pilnībā atvērt iekārtu.
  - ▶ Nolietotām iekārtām izvelciet elektrotīkla pieslēguma vada kontaktdakšu, pēc tam pārgrieziet elektrotīkla pieslēguma vadu un sabojājiet iekārtas durvju slēdzeni, lai iekārtas durvis vairs nevarētu aizvērt.
- Izgriežot lielus, ūdensnecaurļaidīgus veļas gabalus, var rasties disbalanss un iespējams gūt traumas.
- ▶ Nemazgājiet un neizgrieziet iekārtā lielus, ūdensnecaurļaidīgus veļas gabalus, piemēram, segas vai matrača aizsargpārvalkus.

### ⚠ **BRĪDINĀJUMS – Nosmakšanas risks!**

Bērni var ieelpot vai norīt sīkas detaļas un tādējādi nosmakt.

- ▶ Glabājiet sīkas detaļas bērniem nepieejamā vietā.
- ▶ Neļaujiet bērniem rotaļāties ar sīkām detaļām.

### **⚠ BRĪDINĀJUMS – Saindēšanās risks!**

Norīti mazgāšanas līdzekļi vai kopšanas līdzekļi var izraisīt saindēšanos.

- ▶ Nejaušas norīšanas gadījumā meklējiet ārsta palīdzību.
- ▶ Uzglabājiet mazgāšanas līdzekļus un kopšanas līdzekļus bērniem nepieejamās vietās.

### **⚠ BRĪDINĀJUMS – Sprādzienbīstamības risks!**

Ja veļa iepriekš ir apstrādāta ar šķīdinātājus saturošiem un uzliesmojošiem tīrīšanas līdzekļiem, tā iekārtā var izraisīt sprādzienu.

- ▶ Iepriekš apstrādātu veļu pirms mazgāšanas rūpīgi izskalojiet ar ūdeni.

### **⚠ ESIET PIESARDZĪGI – Traumu risks!**

Uzkāpjot vai rāpjoties uz ierīces, var salūzt pārsegplāksne.

- ▶ Nekāpiet un nerāpieties uz ierīces.

Apsēžoties uz atvērtām ierīces durvīm vai atbalstoties pret tām, ierīce var apgāzties.

- ▶ Nesēdieties uz ierīces durvīm un neatbalstieties pret tām.

- ▶ Nenovietojiet uz ierīces durvīm priekšmetus.

Sniedzoties rotējošajā trumulī, var savainot plaukstu.

- ▶ Pirms iesniegšanās uzgaidiet, līdz trumulis ir pilnībā apstājies.

### **⚠ ESIET PIESARDZĪGI – Applaucēšanās risks!**

Mazgājot augstā temperatūrā, sakarst mazgāšanas šķīdums.

- ▶ Nepieskarieties karstajam mazgāšanas šķīdumam.

### **⚠ ESIET PIESARDZĪGI – Ķīmisko apdegumu risks!**

Atverot mazgāšanas līdzekļa atvilktni, no ierīces var izšļakstīties mazgāšanas līdzeklis un kopšanas līdzeklis.

Saskare ar acīm vai ādu var izraisīt kairinājumu.

- ▶ Ja mazgāšanas līdzekļi vai kopšanas līdzekļi ir iekļuvuši acīs vai nokļuvuši uz ādas, rūpīgi skalojiet acis vai ādu ar tīru ūdeni.

- ▶ Nejaušas norīšanas gadījumā meklējiet ārsta palīdzību.

- ▶ Uzglabājiet mazgāšanas līdzekļus un kopšanas līdzekļus bērniem nepieejamās vietās.

## 1.7 Droša tīrīšana un apkope

### ⚠ **BRĪDINĀJUMS – Elektrotrieciena risks!**

Neprofesionāli veikts remonts ir bīstams.

- ▶ Nepārveidojiet iekārtas tehnisko uzbūvi vai tās īpašības.
  - ▶ Iekārtas remontu drīkst veikt tikai attiecīgi apmācīts speciālists.
  - ▶ Iekārtas remontam drīkst izmantot tikai oriģinālās rezerves daļas.
  - ▶ Ja tiek bojāts šīs iekārtas elektrotīkla pieslēguma vads, tā no maiņa jāveic ražotājam, tā tehniskā servisa dienestam vai attiecīgi kvalificētai personai, lai izvairītos no apdraudējuma.
- Ierīcē iekļūvis mitrums var izraisīt elektriskās strāvas triecienu.
- ▶ Pirms tīrīšanas sākšanas atvienojiet tīkla spraudni no elektrotīkla vai izslēdziet atbilstīgo drošinātāju.
  - ▶ Iekārtas tīrīšanai neizmantojiet tvaika tīrītāju, augstspiediena tīrītāju, šļūtenes vai dušas.

### ⚠ **BRĪDINĀJUMS – Traumu risks!**

Neoriģinālo rezerves daļu un neoriģinālo piederumu izmantošana ir bīstama.

- ▶ Izmantojiet tikai ražotāja oriģinālās rezerves daļas un oriģinālos piederumus.

### ⚠ **BRĪDINĀJUMS – Saindēšanās risks!**

Izmantojot šķīdinātājus saturošus tīrīšanas līdzekļus, var rasties indīgi tvaiki.

- ▶ Neizmantojiet mazgāšanas līdzekļus, kuru sastāvā ir šķīdinātāji.

---

## 2 Izvairīšanās no materiāliem zaudējumiem

### **UZMANĪBU**

Nepareiza mīkstinātāju, mazgāšanas līdzekļu, kopšanas līdzekļu un tīrīšanas līdzekļu dozēšana var negatīvi ietekmēt iekārtas darbību.

- ▶ Ievērojiet ražotāju ieteikumus par dozēšanu.

Maksimālā ielādes daudzuma pārniegšana negatīvi ietekmē ierīces darbību.

- ▶ Ievērojiet katrai programmai paredzēto maksimālo ielādes daudzumu un nepārsniedziet to.

→ *Lappuse 24*

Lai transportētu ierīci, tā jānostiprina ar transportēšanas stiprinājumiem. Nenoņemti transportēšanas stiprinājumi var izraisīt materiālus zaudējumus un ierīces bojājumus.

- ▶ Pirms ekspluatācijas sākšanas pilnībā noņemiet visus transportēša-

## lv Vides aizsardzība un taupīšana

nas stiprinājumus un uzglabājiet tos.

- ▶ Katru reizi pirms transportēšanas uzstādiet visus transportēšanas stiprinājumus, lai transportēšanas laikā nepieļautu bojājumus.
- Nelietpratīga ūdens padeves šļūtenes pievienošana var izraisīt materiālus zaudējumus.
- ▶ Ar roku pievelciet ūdens padeves skrūsvienojumus.
  - ▶ Pievienojiet ūdens padeves šļūteni tieši pie ūdens krāna, neizmantojot papildu savienojuma elementus, piemēram, adapterus, pagarinājumus vai vārstus.
  - ▶ Ūdens padeves šļūtenes vārsta korpusu iemontējiet tā, lai tas nesaskartos ar apkārtējiem priekšmetiem un uz to neiedarbotos ārēji spēki.
  - ▶ Raugiet, lai ūdens krāna iekšējais diametrs būtu vismaz 17 mm.
  - ▶ Raugiet, lai ūdens krāna savienojuma vītnes garums būtu vismaz 10 mm.

Pārāk zems vai pārāk augsts ūdens spiediens var negatīvi ietekmēt ierīces darbību.

- ▶ Pārliecinieties, vai ūdens spiediens ūdensapgādes sistēmā ir vismaz 100 kPa (1 bar) un ne vairāk kā 1000 kPa (10 bar).
- ▶ Ja ūdens spiediens pārsniedz norādīto maksimālo vērtību, starp ūdens pievadu un iekārtas šļūtenes sistēmu jāuzstāda spiediena ierobežotājs.
- ▶ Nepievienojiet ierīci pie pašteses boileru maisītāja.

Izmaiņītas vai bojātas ūdens šļūtenes var izraisīt mantiskos un ierīces bojājumus.

- ▶ Nekad nesalokiet, nespiediet, neizmainiet un nepārgrieziet ūdens šļūtenes.

- ▶ Izmantojiet tikai ierīces komplektācijā iekļautās ūdens šļūtenes vai oriģinālās nomaiņas šļūtenes.
- ▶ Nekad neatsāciet lietotu ūdens šļūtenes izmantošanu.

Ierīces darbināšana ar netīru vai pārāk karstu ūdeni var izraisīt materiālus zaudējumus un ierīces bojājumus.

- ▶ Darbiniet ierīci, izmantojot tikai aukstu ūdensvada ūdeni.
- Nepiemēroti tīrīšanas līdzekļi var bojāt iekārtas virsmas.
- ▶ Neizmantojiet asus vai abrazīvus tīrīšanas līdzekļus.
  - ▶ Neizmantojiet tīrīšanas līdzekļus ar augstu spirta saturu.
  - ▶ Neizmantojiet cietus abrazīvus materiālus vai tīrīšanas sūkļus.
  - ▶ Tīriet ierīci tikai ar ūdeni un mīkstu, mitru drānu.
  - ▶ Nekavējoties notīriet visas mazgāšanas līdzekļa, izsmidzināto šķidrumu paliekas vai gružus.

---

## 3 Vides aizsardzība un taupīšana

### 3.1 Iepakojuma likvidācija

Iepakojuma materiāli ir nekaitīgi videi un izmantojami atkārtoti.

- ▶ Atsevišķas sastāvdaļas likvidējiet, tās šķirojot.

### 3.2 Elektroenerģijas un resursu taupīšana

Ja ievērosiet šos norādījumus, tiks samazināts iekārtas strāvas un ūdens patēriņš.

- Izmantojiet programmas ar zemu temperatūru un ilgāku mazgāšanas laiku, kā arī izmantojiet maksimālo ielādes daudzumu. → *Lappuse 24*
- Dozējiet mazgāšanas līdzekli atbilstoši veļas netīrības pakāpei.

- Mazgājot viegli vai vidēji netīru veļu, lietojiet zemāku mazgāšanas temperatūru.
- Ja veļa pēc tam jāžāvē veļas žāvētājā, iestatiet maksimālo centrifūgas apgriezību skaitu.
- Mazgājiet veļu bez priekšmazgāšanas.

### 3.3 Enerģijas taupīšanas režīms

Ja iekārtu ilgāku laiku nelieto, tā automātiski pārslēdzas enerģijas taupīšanas režīmā. Visi rādījumi pazūd, un mirgo II ▷.

Enerģijas taupīšanas režīms tiek pārtraukts, atsākot ierīces lietošanu.

Ja iekārtu ilgāku laiku nelieto, tā automātiski pārslēdzas gatavības režīmā.

## 4 Uzstādīšana un pieslēgšana

### 4.1 Ierīces izņemšana no iepakojuma

#### UZMANĪBU

Trumulī palikušie priekšmeti, kas nav paredzēti lietošanai ierīcē, var izraisīt materiālos zaudējumus un ierīces bojājumus.

- ▶ Pirms darbināšanas izņemiet šos priekšmetus un piegādātos piederumus no trumuļa.
1. Pilnībā noņemiet no ierīces iepakojuma materiālu un aizsargplēves. → *Lappuse 10*
  2. Pārbaudiet, vai ierīcei nav acīmredzamu bojājumu.
  3. Atveriet durvis. → *Lappuse 30*
  4. Izņemiet piederumus no trumuļa.
  5. Aizveriet durvis.

### 4.2 Piegādes komplektācija

Pēc visu detaļu izņemšanas no iepakojuma pārbaudiet iespējamās transportēšanas bojājumus un piegādes pilnīgumu.

#### UZMANĪBU

Lietošana ar nepilnīgiem vai bojātiem piederumiem var traucēt ierīces darbību vai izraisīt materiālus vai ierīces bojājumus.

- ▶ Nelietojiet ierīci ar nepilnīgiem vai bojātiem piederumiem.
- ▶ Pirms ierīces lietošanas nomainiet attiecīgos piederumus.  
→ *"Piederumi", Lappuse 28*

**Piezīme:** Rūpnīcā ir veikta iekārtas darbības pārbaude. Iekārtā var būt nožuvuša ūdens traipi, kas pazūd pēc pirmās mazgāšanas reizes.

Piegādes komplektācijā iekļautais

- Veļas mašīna
- Pavaddokumenti
- Transportēšanas stiprinājumi  
→ *Lappuse 12*
- Vāciņš<sup>1</sup>
- Savienojuma adapters

### 4.3 Prasības uzstādīšanas vieta

#### ⚠ BRĪDINĀJUMS

#### Elektrotrieciena risks!

Ierīcē ir iebūvētas strāvu vadošas daļas.

Pieskaršanās strāvu vadošām daļām ir bīstama.

- ▶ Nedarbiniet ierīci bez pārsega plāksnes.

<sup>1</sup> Nosegvāku skaits mainās atkarībā no modeļa.

## ⚠ BRĪDINĀJUMS

### Traumu risks!

Ja ierīce tiek darbināta uz paaugstinājuma, tā var apgāzties.

- ▶ Pirms ekspluatācijas uz paaugstinājuma sākšanas noteikti nostipriniet veļas mazgājamās mašīnas kājas ar ražotāja nodrošinātiem turētājsaisteņiem → *Lappuse 28*.

## UZMANĪBU

Iekārtā palikušais ūdens var izraisīt iekārtas bojājumus.

- ▶ Neuzstādiet un nedarbiniet iekārtu vietās, kur pastāv sasalšanas risks, vai ārpus telpām.

Ja iekārtu sasver par vairāk nekā 40°, atlikušais ūdens var iztecēt un izraisīt materiālos zaudējumus.

- ▶ Sasveriet iekārtu uzmanīgi.
- ▶ Transportējiet iekārtu vertikālā pozīcijā.

Uzstādīšanas vieta	Prasības
--------------------	----------

#### Cokols

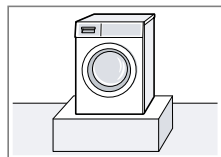

Nostipriniet iekārtu ar turētājmēlītēm → *Lappuse 28*.

#### Koka brusu klājs

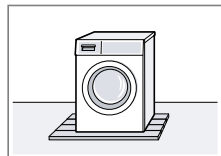

Uzstādiet iekārtu uz ūdensizturīgas koka plāksnes (vismaz 30 mm biezās), kas ir cieši pieskrūvēta pie grīdas.

#### Virtuves aile

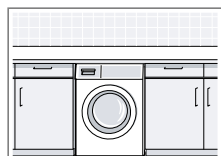

Uzstādiet ierīci tikai zem vienlaidu darba virsmas, kas ir stingri savienota ar blakus esošajiem skapjiem. Nepiecieša-

Uzstādīšanas vieta	Prasības
	mais nišas platums: 60 cm.
Pie sienas	Neiespiediet starp sienu un iekārtu tīkla kabeli un šļūtenes.

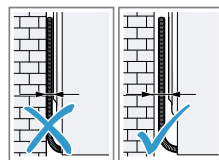

## 4.4 Transportēšanas stiprinājumu noņemšana

Ierīce transportēšanas vajadzībām aizmugurē ir nostiprināta ar transportēšanas stiprinājumiem.

**Piezīme:** Saglabājiet transportēšanas stiprinājumu skrūves un uznavas vēlākai transportēšanai.

1. Izvelciet no stiprinājumiem šļūteni ① un elektroķīla savienojuma vadu ②.

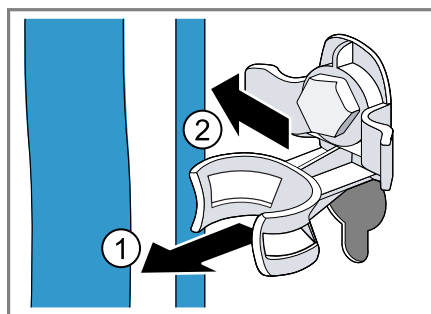

2. Izmantojot 13. izmēra uzgriežņu atslēgu, atskrūvējiet visas 4 transport-

tēšanas stiprinājumu skrūves ① un izņemiet ②.

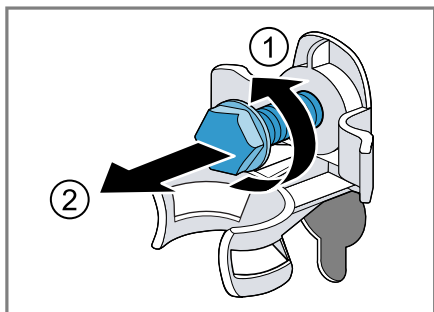

3. Noņemiet 4 uznavas.

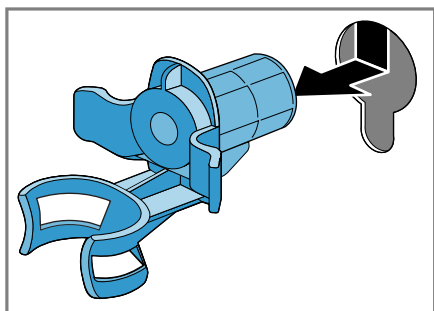

4. Ievietojiet nosegvāku un bīdiet to lejup.

#### Piezīmes

- Lūdzu, ievērojiet piegādes komplektācijā iekļauto vāciņu skaitu
- Ja komplektācijā ir iekļauti četri vāciņi, ievietojiet tos četrās transportēšanas slēdžu atverēs.

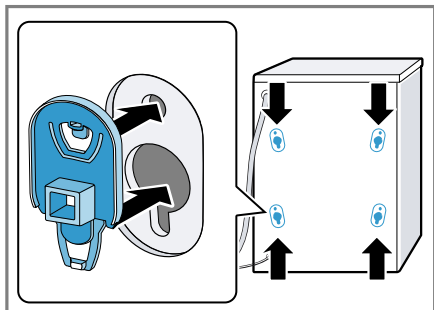

- Ja piegādes komplektācijā ir iekļauts viens vāciņš, ievietojiet vāciņu transporta slēdzenes kreisajā apakšējā atverē.

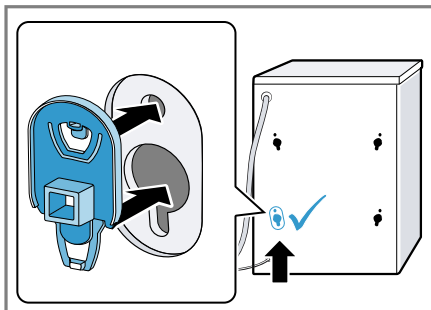

**Piezīme:** Lai transportēšanas nolūkos iekārtā ievietotu transportēšanas stiprinājumus, izpildiet šos soļus apgrieztā secībā.

## 4.5 Ierīces pievienošana

### Ūdens padeves šļūtenes pievienošana

#### ⚠ BRĪDINĀJUMS

#### Elektrotrieciena risks!

Ierīcē ir iebūvētas strāvu vadošas daļas.

Pieskaršanās strāvu vadošām daļām ir bīstama.

- ▶ Neiegremdējiet ūdenī elektrisko "Aquastop" vārstu.

#### UZMANĪBU

Nelietpratīga ūdens padeves šļūtenes pievienošana var izraisīt materiālus zaudējumus.

- ▶ Ar roku pievelciet ūdens padeves skrūvsavienojumus.

## lv Uzstādīšana un pieslēgšana

1. Izveidojot savienojumu ar 21 mm = 1/2" ūdens krānu, vispirms montējiet adapteri ar blīvgredzenu.

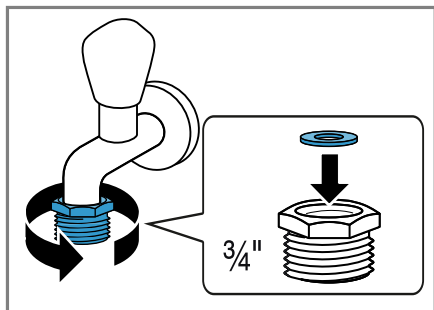

2. Pievienojiet ūdens padeves šļūteni ūdens krānam (26,4 mm = 3/4").

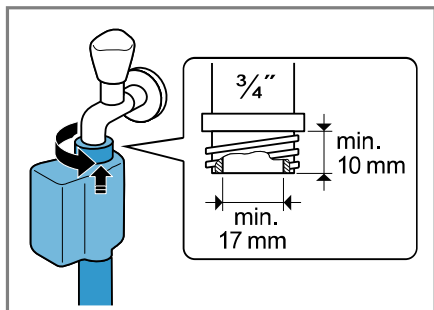

3. Piesardzīgi atveriet ūdens krānu un pārbaudiet, vai savienojumu vietas ir blīvas.

### Ūdens izvades savienojumu veidi

Šī informācija palīdzēs jums pievienot ierīci ūdens izvadei.

#### UZMANĪBU

Nosūkņēšanas laikā ūdens izvades šļūtena ir pakļauta spiedienam un var atvienoties no savienojuma vietas.

- ▶ Nostipriniet ūdens izvades šļūteni pret neparedzētu atvienošanos.

Ja ūdens izvade ir aizsērējusi vai noslēgta, sastāties ūdens var atplūst uz ierīci.

- ▶ Pirms ierīces darbināšanas nodrošiniet, lai ūdens varētu ātri aizplūst un novērsiet aizsērējumus.

**Piezīme:** Lai nepārsniegtu iekārtas maksimālo izsūkņēšanas augstumu, ūdens izvades šļūteni nevienā vietā neizvietojiet par 100 cm augstāk par iekārtas uzstādīšanas virsmu.

#### Sifons

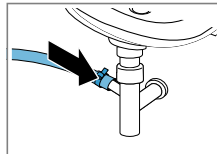

Nostipriniet savienojuma vietu ar šļūtenes apskavu (24–40 mm).

#### Izlietne

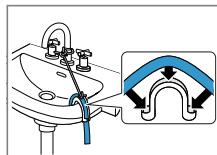

Fiksējiet un nostipriniet ūdens izvades šļūteni, izmantojot līkumu. → "Piederumi", Lappuse 28

Plastmasas caurule ar gumijas uznavu vai notekcaurule

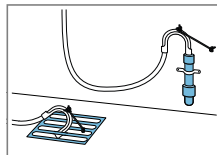

Fiksējiet un nostipriniet ūdens izvades šļūteni, izmantojot līkumu. → "Piederumi", Lappuse 28

### Iekārtas elektropieslēguma izveide

**Piezīme:** Lai uzstādītu šo iekārtu, jūsu ēkas elektroinstalācijai jāatbilst vietējiem likumdošanas noteikumiem un drošības noteikumiem un jābūt aprīkotai ar noplūdrstrāvas aizsargslēdzi.

1. Iekārtas elektrotīkla pieslēguma vada kontaktdakšu iespraudiet kontaktlīdžā iekārtas tuvumā. Iekārtas pieslēguma datus skatiet Tehniskajos datos → Lappuse 52.
2. Pārbaudiet kontaktdakšas nekustīgu pieslēgumu.

## 4.6 Ierīces līmeņošana

Lai mazinātu troksni un vibrāciju, kā arī nepieļautu ierīces pārvietošanos, pareizi nolīmeņojiet ierīci.

1. Noskrūvējiet kontruzgriežņus, griežot 17. izmēra uzgriežņu atslēgu pulksterādītāju kustības virzienā.

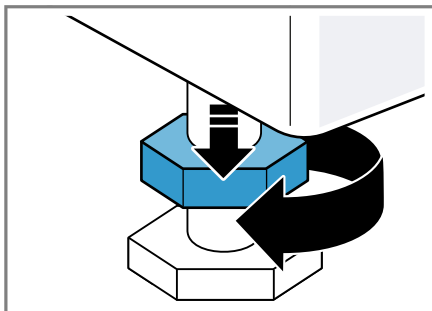

2. Lai nolīmeņotu ierīci, pagrieziet ierīces kājas. Ar līmeņrādi pārbaudiet novietojumu.

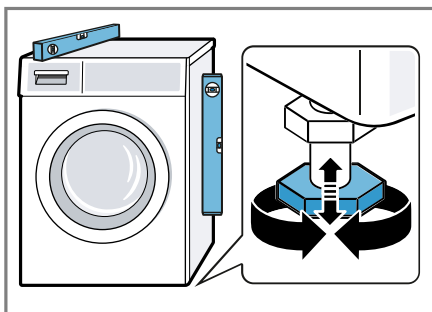

Visām ierīces kājām stabili jābalstās uz grīdas.

3. Pievelciet kontruzgriežņus pie korpusa, izmantojot 17. izmēra uzgriežņu atslēgu.

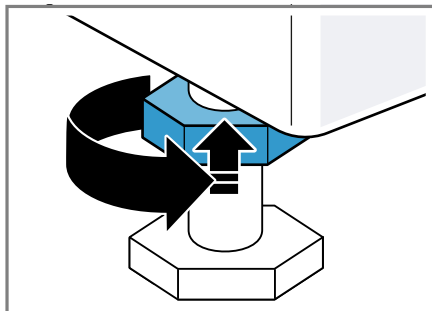

To darot, pieturiet iekārtas kāju, lai neizregulētu iestatīto augstumu.

## 5 Pirms pirmās lietošanas reizes

Sagatavojiet iekārtu lietošanai.

### 5.1 Tukšā mazgāšanas cikla startēšana

Jūsu ierīce rūpnīcā ir rūpīgi pārbaudīta. Lai iztīrītu iespējamās ūdens paliekas, pirmo mazgāšanas ciklu izpildiet bez veļas.

1. Nospiediet taustiņu  $\phi$ . Ieslēgšana ilgst dažas sekundes.
2. Iestatiet programmu **Cottons 90°C** vai izvēlieties trumuļa tīrīšanas programmu lietotnē Home Connect.
3. Aizveriet durvis.
4. Izvelciet mazgāšanas līdzekļu atvilktni.

**lv** Pirms pirmās lietošanas reizes

- 5.** Manuālās dozēšanas nodalījumā iepildiet apmēram 1 litru ūdensvada ūdens.

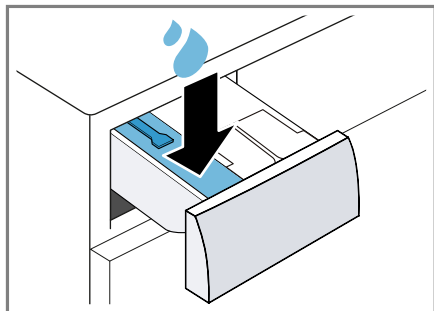

- 6.** Manuālās dozēšanas nodalījumā iepildiet universālo pulverveida mazgāšanas līdzekli.

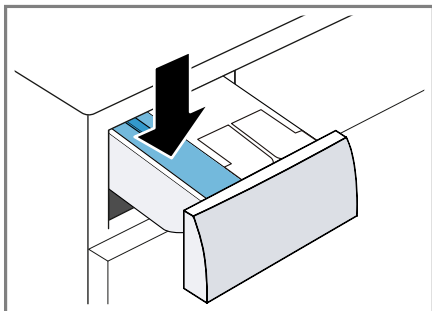

Mazgājot viegli netīru veļu, izmantojiet tikai pusi no mazgāšanas līdzekļa ražotāja ieteiktā daudzuma, lai neveidotos putas. Neizmantojiet vilnas mazgāšanas līdzekli vai smalkas veļas mazgāšanas līdzekli.

- 7.** Iebīdiet mazgāšanas līdzekļu atvilktni.
- 8.** Palaidiet programmu.  
→ *Lappuse 31*
- 9.** Sāciet pirmo mazgāšanas ciklu vai nospiediet  $\phi$ , lai pārslēgtu iekārtu gatavības režīmā (Standby).  
→ *"Galvenā vadība", Lappuse 30*

## 6 Iepazīšana

### 6.1 Ierīce

Šeit ir sniegts jūsu iekārtas sastāvdaļu pārskats.

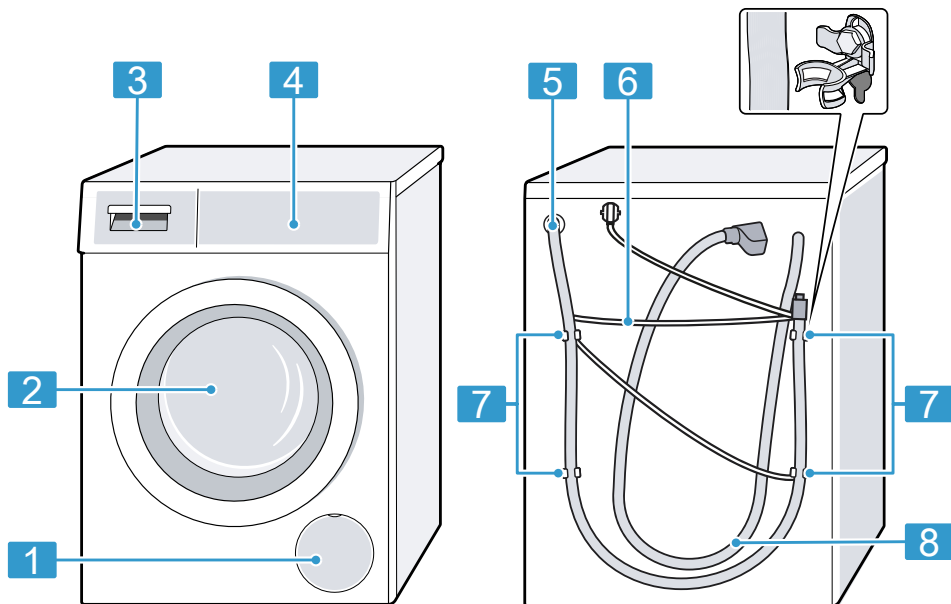

Atkarībā no ierīces tipa var atšķirties atsevišķas attēlā redzamās detaļas, piemēram, krāsa vai forma.

**1** Mazgāšanas ūdens sūkņa apkopes vāciņš → *Lappuse 39*

**2** Durvis → *Lappuse 30*

**3** Mazgāšanas līdzekļu atvilktnē → *Lappuse 17*

**4** Vadības panelis → *Lappuse 18*

**5** Ūdens izvades šļūtene → *Lappuse 14*

**6** Elektrotīkla savienojuma vads → *Lappuse 14*

**7** Transportēšanas stiprinājumi → *Lappuse 12*

**8** Ūdens padeves šļūtene → *Lappuse 13*

### 6.2 Mazgāšanas līdzekļu atvilktnē

**Piezīme:** Ievērojiet ražotāja norādes par veļas mazgāšanas un kopšanas

## lv Iepazīšana

līdzekļu lietošanu un dozēšanu, kā arī norādes programmu aprakstos.

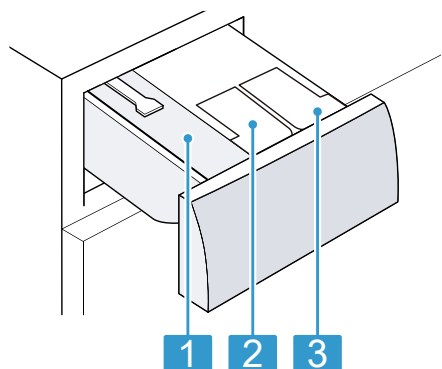

Nodalījums manuālai dozēšanai

**1** → "Manuālās dozēšanas nodalījuma izmantošana", Lappuse 33

⊗ / ∅: dozēšanas trauks veļas mīkstinātājam vai šķidram veļas mazgāšanas līdzeklim

**2** → "Inteliģentā dozēšanas sistēma", Lappuse 32

∅: dozēšanas trauks šķidram veļas mazgāšanas līdzeklim  
→ "Inteliģentā dozēšanas sistēma", Lappuse 32

## 6.3 Vadības panelis

Vadības panelī iestata visas ierīces funkcijas un skata informāciju par darba režīmu.

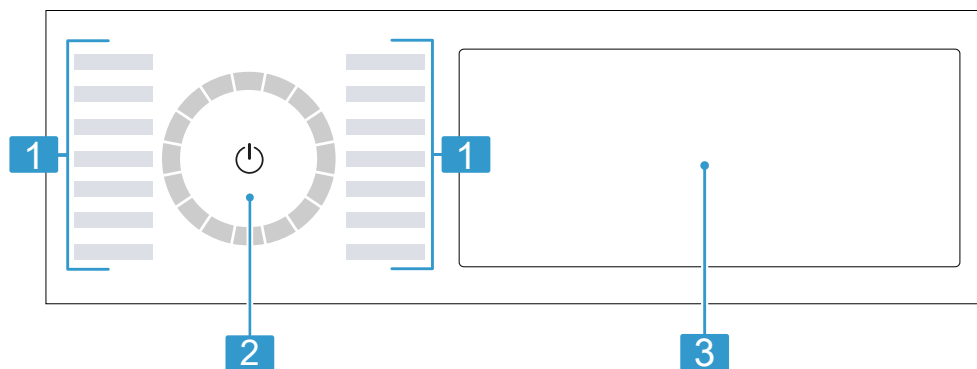

**1** Programmas → Lappuse 24

**2** Programmu izvēles slēdzis → Lappuse 30

**3** Taustiņi → Lappuse 22 un displejs → Lappuse 19

## 6.4 Vadības loģika

Atsevišķas displeja zonas ir taustiņi, kas reaģē uz pieskārieniem. Nospiežot taustiņus, tiek aktivizēti, deaktivizēti vai mainīti iestatījumi. Aktivizētie iestatījumi displejā ir izcelti uz gaiša fona.

**UZMANĪBU**

Pārmērīgs spēks var izraisīt displeja bojājumus.

- ▶ Nespiediet displeju ar spēku.
- ▶ Nespiediet displeju ar smailiem vai asiem priekšmetiem.

**Papildu taustiņu parādīšana vai paslēpšana**

Lai samazinātu displeja rādījumu, daži taustiņi ir paslēpti. Kad šie papildu taustiņi tiek parādīti displejā, ar tiem var aktivizēt vai deaktivizēt attiecīgos iestatījumus.

1. Lai papildu taustiņi tiktu parādīti, īsi nospiediet **More**.

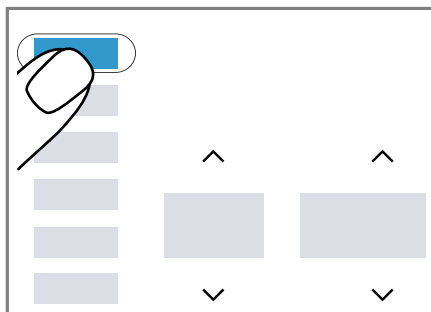

- ✓ Displejā tiek parādīti visi papildu taustiņi.

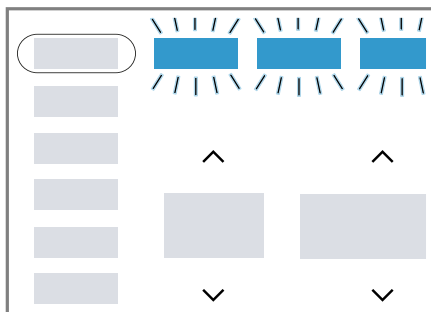

2. Lai papildu taustiņus atkal paslēptu, vēlreiz nospiediet **More**.

**Iestatījuma vērtības mainīšana**

Aktivizējot noteiktus iestatījumus, displejā ir redzami izvēles taustiņi, un ir iespējams mainīt iestatījuma vērtību.

- ▶ Nospiediet izvēles taustiņus  
→ *Lappuse 22*.  
Displejā tiek attēlota iestatījuma vērtība.

**7 Displejs**

Displejā ir redzami aktuālie iestatījumi, izvēles iespējas vai norādes. Displejs atkarībā no programmas statusa zonā  $\square\square:\square\square$  attēlo dažas norādes, piem., E  $\square$  d.

## lv Displejs

**Piezīme:** Pēc programmatūras atjaunināšanas var būt pieejamas papildu funkcijas. → *Lappuse 35*



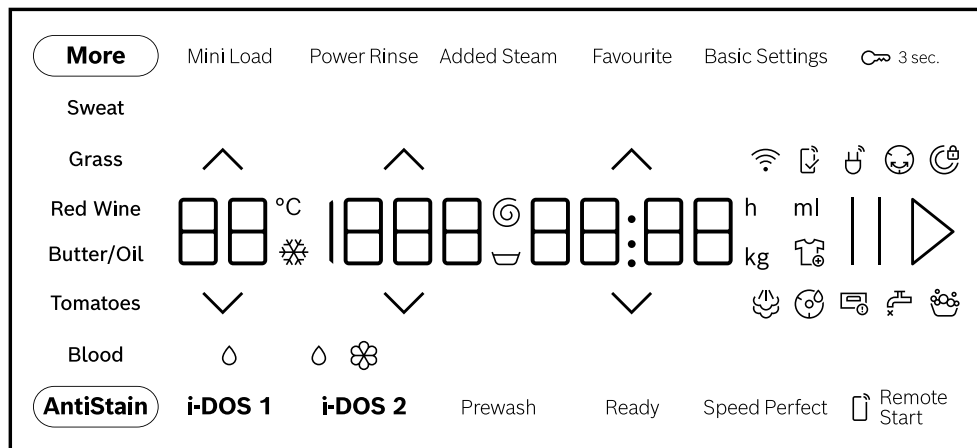











Ja ir pieejams programmatūras atjauninājums, papildu informācija ir atrodama lietotnē Home Connect.



Displeja rādījuma piemērs

Indikācija	Apraksts
0:40 <sup>1</sup>	Paredzamais programmas ilgums vai atlikušais programmas laiks stundās un minūtēs.
10 h <sup>1</sup>	Programmas beigu laiks → <i>Lappuse 23</i>
11,0 <sup>1</sup>	Maksimāli ieteicamais ielādes daudzums iestatītajai programmai kilogramos.
☹ - 1600 Ⓢ	lestatītais centrifūgas apgriezību skaits apgr./min. → <i>Lappuse 23</i> 0: bez beigu centrifugēšanas, tikai izsūknēšana ☹: skalošanas apturēšana, bez izsūknēšanas
☼ - 90	lestatītā temperatūra °C. → <i>Lappuse 23</i> ☼ (auksts)
End	Programmas statuss: programmas beigas
☁	Programmas statuss: apstrāde ar tvaiku
☹	Programmas statuss: aizsardzība pret burzīšanos
☹	Jūs varat izņemt vai pievienot veļu un pārtraukt notiekošo programmu. → <i>Lappuse 31</i>
Blood	Ir akvizēts asins traipu veids.
Grass	Ir akvizēts zāles traipu veids.

<sup>1</sup> Piemērs

<b>Indikācija</b>	<b>Apraksts</b>
Red Wine	Ir aktivizēts sarkanvīna traipu veids.
Sweat	Ir aktivizēts sviedru traipu veids.
Butter/Oil	Ir aktivizēts pārtikas tauku/eļļas traipu veids.
Tomatoes	Ir aktivizēts tomātu traipu veids.
	mirgo: nepieciešama cilindra tīrīšana. Izpildiet trumuļa tīrīšanas un kopšanas programmu Cottons 90°C, lai iztīrītu trumuli un mazgāšanas līdzekļu nodalījumus. → <i>Lappuse 37</i>
	Ir aktivizēta attālā palaišana. → <i>Lappuse 23</i>
	<ul style="list-style-type: none"> <li>■ deg: iekārta ir savienota ar mājas tīklu, izmantojot Wi-Fi.</li> <li>■ mirgo: iekārta mēģina izveidot savienojumu ar mājas tīklu, izmantojot Wi-Fi.</li> </ul>
	<ul style="list-style-type: none"> <li>■ deg: ir aktivizēta intelīģentā šķidro mazgāšanas līdzekļu  dozēšanas sistēma.</li> <li>■ mirgo: līmenis dozēšanas traukā ir zemāks par minimālo. → <i>Lappuse 33</i></li> </ul>
 	<ul style="list-style-type: none"> <li>■ deg: ir aktivizēta intelīģentā šķidro mazgāšanas līdzekļu  vai veļas mīkstinātāja  dozēšanas sistēma.</li> <li>■ mirgo: līmenis dozēšanas traukā ir zemāks par minimālo. → <i>Lappuse 33</i></li> </ul>
50 ml <sup>1</sup>	Mazgāšanas līdzekļa vai veļas mīkstinātāja dozēšanas pamatdaudzums → <i>Lappuse 34</i>
	Iekārta ir konstatējusi pārāk daudz putu. → <i>Lappuse 46</i>
	<ul style="list-style-type: none"> <li>■ deg: durvis ir nobloķētas. <ul style="list-style-type: none"> <li>– Lai pievienotu papildu veļu, durvis var atbloķēt, ja deg . → <i>Lappuse 31</i></li> <li>– Lai atvērtu durvis, programmu var apturēt. → <i>Lappuse 32</i></li> </ul> </li> <li>■ mirgo: durvis nav aizvērtas.</li> </ul>
	<ul style="list-style-type: none"> <li>■ Nav ūdens spiediena. → <i>Lappuse 44</i></li> <li>■ Pārāk zems no krāna tekošā ūdens spiediens.</li> </ul>
	Mazgāšanas līdzekļu atvilktnē nav pilnībā iebīdīta. → <i>Lappuse 45</i>
E:35 <sup>1</sup>	Kļūdas kods, kļūdas rādījums, signāls. → <i>Lappuse 43</i>

<sup>1</sup> Piemērs

## 8 Taustiņi

### Piezīmes

- Pēc programmatūras atjaunināšanas var būt pieejamas papildu funkcijas.  
→ *Lappuse 35*  
Ja ir pieejams programmatūras atjauninājums, papildu informācija ir atrodamā lietotnē Home Connect.
  - Papildu funkcijas vai iestatījumus atradīsiet Home Connect lietotnē.  
Dažus iestatījumus var pielāgot, tikai izmantojot Home Connect lietotni.
- Lai samazinātu displeja rādījumu, daži taustiņi ir paslēpti. Šos papildu taustiņus var attēlot displejā. → *Lappuse 19*  
Programmas iestatījumu izvēle ir atkarīga no iestatītās programmas.

Taustiņš	Apraksts
II ▷	Programmas startēšana, pārtraukšana vai pauzēšana. Ja tiek attēlots II, programmu var apturēt. Ja tiek attēlots ▷, programmu var palaist.
∧ ∨	Iestatījumu maiņa. → <i>Lappuse 18</i>
SpeedPerfect	Saīsinātā programmas ilguma aktivizēšana vai deaktivizēšana. <b>Piezīme:</b> Palielinās enerģijas patēriņš. Tas neietekmē mazgāšanas rezultātu.
AntiStain	Izvēlieties traipu veidu. Temperatūra, trumuļa kustības un iemērķšanas laiks tiek pielāgoti traipu veidam.
Added Steam	Aktivizē vai deaktivizē tekstilizstrādājumu uzsildīšanu un apstrādi ar ūdens tvaiku. Lai veļu izpurinātu un mazinātu tās burzīšanos, centrifugēšanu un centrifūgas apgriezību skaitu pielāgo, turklāt programmas beigās tekstilizstrādājumus apstrādā ar tvaiku. <b>Piezīmes</b> <ul style="list-style-type: none"> <li>▪ Lai veļu būtu mazāk saburzīta, izkariet to uzreiz pēc mazgāšanas.</li> <li>▪ Ja programmā noteiktais veļas daudzums pārsniedz 4 kg, maksimālais veļas daudzums samazinās līdz 4 kg.</li> </ul>
i-DOS 1	Ja taustiņu nospiež, aktivizē vai deaktivizē šķidrā mazgāšanas līdzekļa viedo dozēšanas sistēmu Ō. Ja aptuveni 3 sekundes taustiņu tur nospiestu, var iestatīt dozēšanas pamatdaudzumu. → <i>Lappuse 34</i>

Taustiņš	Apraksts
i-DOS 2	Ja taustiņu nospiež, aktivizē vai deaktivizē veļas mīkstinātāja ☉ vai šķidrā mazgāšanas līdzekļa ◊ viedo dozēšanas sistēmu. Ja taustiņu aptuveni 3 sekundes tur nospiestu, var mainīt dozēšanas nodalījumu ☉/◊ iestatījumus vai iestatīt dozēšanas pamatdaudzumu. → <i>Lappuse 32</i>
Ready	Nosakiet programmas beigu laiku. Programmas ilgums jau ir iekļauts iestatītajā stundu skaitā. Pēc programmas palaišanas tiek attēlots programmas ilgums.
^ v	Temperatūras regulēšana.
^ v	Centrifugēšanas apgriezību skaita pielāgošana vai ∇ (skalošanas apturēšana) aktivizēšana. Ja ir izvēlēts ∇, mazgāšanas cikla beigās ūdeni neizsūkņē un centrifugēšana ir deaktivizēta. Veļa paliek skalošanas ūdenī.
⏻	Ieslēdziet ierīci vai pārslēdziet uz gaidstāves/Standby režīmu. Ja vadības panelis nereaģē apmēram 5 sekundes, nospiediet ⏻, lai restartētu ierīci. → <i>Lappuse 46</i>
⏻ Remote Start	Nospiežot taustiņu īsu brīdi, aktivizējiet vai deaktivizējiet attālo palaidi. → <i>Lappuse 36</i> Nospiežot un paturot taustiņu nospiešanu apt. 3 sekundes, atveras Home Connect iestatījumi. → <i>Lappuse 34</i>
⌚ 3 sec.	Bērna drošības funkcijas aktivizēšana vai deaktivizēšana. → <i>Lappuse 32</i>
Basic Settings	Pamatierīcību aktivizēšana. → <i>Lappuse 36</i>
More	Papildu taustiņu parādīšana vai paslēpšana. → <i>Lappuse 19</i>
Mini Load	Maza daudzuma saudzīgi mazgājama vai izturīgu tekstilizstrādājumu mazgāšana. Programma saīsinās, ūdens un enerģijas patēriņš pielāgojas un maksimālais ieliktās veļas daudzums samazinās līdz 0,5 kg.
Prewash	Priekšmazgāšanas aktivizēšana vai deaktivizēšana, piemēram, ļoti netīras veļas mazgāšanai.

Taustiņš	Apraksts
	<p><b>Piezīme:</b> Ja ir aktivizēta inteligentā dozēšanas sistēma, mazgāšanas līdzeklis tiek automātiski dozēts priekšmazgāšanai un galvenajai mazgāšanai.</p> <p>Ja inteligentā dozēšanas sistēma ir deaktivizēta, pievienojiet priekšmazgāšanai paredzēto mazgāšanas līdzekli tieši trumulī, bet galvenajai mazgāšanai paredzēto mazgāšanas līdzekli – manuālās dozēšanas nodaļījumā.</p> <p>→ <i>Lappuse 17</i></p>
Power Rinse	<p>Trīs papildu skalošanas ciklu aktivizēšana vai deaktivizēšana.</p> <p>Ieteicams īpaši jutīgai ādai vai reģionos ar ļoti mīkstu ūdeni.</p>
Favourite	<p>Nospiežot un pieturot taustiņu 3 sekundes, tiek saglabāti individuālie programmas iestatījumi. → <i>Lappuse 30</i></p> <p>Īsi nospiežot taustiņu, tiek iestatīta saglabātā programma ar individuālajiem programmas iestatījumiem.</p>

## 9 Programmas



### Piezīmes

- Veļas kopšanas etiķetēs minētā informācija sniedz papildu palīdzību programmas izvēlē.  
→ *"Kopšanas simboli kopšanas etiķetēs", Lappuse 29*
- Programmas temperatūras iestatījums nodrošina, ka netiek pārsniegta uz kopšanas etiķetes norādītā ieteicamā temperatūra. Iekārtā sasniegtā temperatūra var atšķirties no iestatītās temperatūras. Labākais iespējamais mazgāšanas efekts tiek panākts ar optimālu energoefektivitāti.
- Pēc programmatūras atjaunināšanas var būt pieejamas papildu funkcijas.  
→ *Lappuse 35*  
Ja ir pieejams programmatūras atjauninājums, papildu informācija ir atrodamā lietotnē Home Connect.

Programma	Apraksts	maks. iepilde (kg)
Cotton	<p>Izturīgu kokvilnas un lina un tekstilizstrādājumu mazgāšana.</p> <p>Ja aktivizējat SpeedPerfect, piemērota arī kā saisi-nāta programma vidēji netīrai veļai.</p>	<p>10,0</p> <p>5,0 <sup>1</sup></p>

<sup>1</sup> SpeedPerfect aktivizēts

Programma	Apraksts	maks. iepilde (kg)
Eco 40-60	<p>Programmas iestatījums:</p> <ul style="list-style-type: none"> <li>■ maks. 90 °C</li> <li>■ maks. 1600 apgr./min</li> </ul> <p>Kokvilnas un lina materiālu tekstilizstrādājumu mazgāšana.</p> <p><b>Piezīme:</b> Tekstilizstrādājumus, kurus saskaņā ar kopšanas simbolu drīkst mazgāt no 40 °C līdz 60 °C temperatūrā, var mazgāt kopā. Mazgāšanas efektivitāte atbilst vislabākajai iespējama mazgāšanas efektivitātei saskaņā ar tiesību aktu prasībām.</p> <p>Šajā programmā mazgāšanas temperatūra tiek automātiski pielāgota atkarībā no ielādes daudzuma, lai sasniegtu optimālu energoefektivitāti un vislabāko iespējamo mazgāšanas efektivitāti. Mazgāšanas temperatūru mainīt nav iespējams.</p> <p>Maksimālais centrifugēšanas apgriezību skaits ir 1600 apgr./min.</p>	11,0
Easy Care	<p>Sintētisku materiālu tekstilizstrādājumu mazgāšana.</p> <p>Programmas iestatījums:</p> <ul style="list-style-type: none"> <li>■ maks. 60 °C</li> <li>■ maks. 1400 apgr./min</li> </ul>	4,0
Mix	<p>Kokvilnas, lina un sintētisku materiālu tekstilizstrādājumu mazgāšana.</p> <p>Piemērota viegli netīrai veļai.</p> <p>Programmas iestatīšana:</p> <ul style="list-style-type: none"> <li>■ maks. 60 °C;</li> <li>■ maks. 1600 apgr./min</li> </ul>	4,0
Delicate/Silk	<p>Delikātu, mazgāšanai atļautu zīda, viskozes un sintētisko tekstilizstrādājumu mazgāšana.</p> <p>Izmantojiet smalkveļas vai zīda mazgāšanai piemērotu mazgāšanas līdzekli.</p> <p><b>Piezīme:</b> Īpaši delikātus tekstilizstrādājumus vai tekstilizstrādājumus ar āķīšiem, cilpām vai stīpām mazgājiet, izmantojot veļas maisu.</p> <p><b>Padoms:</b> Saudzīga mazgāšana nodrošina nelielu tekstila šķiedras un mikroplastikas šķiedras nodilumu.</p>	2,0

Programma	Apraksts	maks. iepilde (kg)
	<p>Programmas iestatījums:</p> <ul style="list-style-type: none"> <li>■ maks. 40 °C</li> <li>■ maks. 800 apgr./min</li> </ul>	
 Wool/ Handwash	<p>Ar rokām un veļas mašīnā mazgājamu vilnas tekstilizstrādājumu vai tekstilizstrādājumu ar vilnas sastāvu mazgāšana.</p> <p>Lai veļa nesarautos, trumulis veļu pārvieto īpaši saudzīgi, ievērojot ilgas pauzes.</p> <p>Izmantojiet vilnas mazgāšanai piemērotu mazgāšanas līdzekli.</p> <p>Programmas iestatījums:</p> <ul style="list-style-type: none"> <li>■ maks. 40 °C</li> <li>■ maks. 800 apgr./min</li> </ul>	2,0
Rinse	<p>Skalošana, tad centrifugēšana un ūdens izsūkņēšana.</p> <p>Programmas iestatījums: maks. 1600 apgr./min</p>	–
Spin/Drain	<p>Centrifugēšana un ūdens izsūkņēšana.</p> <p>Ja vēlaties tikai izsūkņēt ūdeni, aktivizējiet 0. Veļu necentrifugē.</p> <p>Programmas iestatījums: maks. 1600 apgr./min</p>	–
 App programs	<p>Papildu programmas atlasiet tieši lietotnē Home Connect.</p> <p>Programmu aprakstus skatiet lietotnē Home Connect.</p> <p><b>Piezīme:</b> Iekārtai jābūt savienotai ar mājas tīklu un reģistrētai lietotnē Home Connect. → <i>Lappuse 34</i></p>	–
Hygiene Plus	<p>Izturīgu kokvilnas un lina un tekstilizstrādājumu mazgāšana.</p> <p>Piemērota, ja ir alerģijas un paaugstinātas higiēnas prasības.</p> <p><b>Piezīme:</b> Kad iestatītā temperatūra ir sasniegta, tā saglabājas nemainīga visu mazgāšanas laiku.</p> <p>Programmas iestatījums:</p> <ul style="list-style-type: none"> <li>■ maks. 60 °C;</li> <li>■ maks. 1600 apgr./min.</li> </ul>	6,0
Sport	<p>Sintētisko, mikrošķiedras un flīsa sporta un brīvā laika apģērba mazgāšana.</p> <p>Izmantojiet sporta apģērbam piemērotu mazgāšanas līdzekli.</p> <p>Neizmantojiet veļas mīkstinātāju.</p>	2,0

Programma	Apraksts	maks. iepilede (kg)
	<p><b>Padoms:</b> Ļoti netīru veļu mazgājiet programmā Easy Care .</p> <p>Programmas iestatījums:</p> <ul style="list-style-type: none"> <li>▪ maks. 40 °C</li> <li>▪ maks. 800 apgr./min</li> </ul>	
Iron Assist 	<p>Piemērots kokvilnas un lina krekliem, T krekliem un līdzīgiem tekstilizstrādājumiem.</p> <p>Programma sausu tekstilizstrādājumu sasilīšanai un apstrādei ar ūdens tvaikiem, lai tekstilizstrādājumu pēc programmas beigām izkarinātu vai lai tos būtu vieglāk gludināt.</p> <p>Piepildījums šajā programmā ir maksimāli pieci krekli vai pieci T krekli.</p> <p>Ja ar tvaiku vēlaties apstrādāt tikai vienu apģērbu, aktivizējiet Mini Load.</p> <p>Ja ar tvaiku vēlaties apstrādāt tikai vienu apģērbu, aktivizējiet SpeedPerfect.</p> <p><b>Piezīmes</b></p> <ul style="list-style-type: none"> <li>▪ Izkariet vai izgludiniet siltos un ar tvaiku apstrādātos tekstilizstrādājumus uzreiz pēc programmas beigām.</li> <li>▪ Tekstilizstrādājumi netiek mazgāti vai tīrīti. Neizmantojiet mazgāšanas vai kopšanas līdzekli.</li> <li>▪ Ūdens tvaiki ir karsti un var bojāt noteiktus auduma veidus un tekstilmateriālus.</li> </ul> <p>Tāpēc programma nav piemērota virsdrēbēm vai zīda un vilnas tekstilizstrādājumiem, piemēram, džemperiem.</p>	– <sup>1</sup>
Automatic 40°C	<p>Izturīgu kokvilnas un sintētisko materiālu tekstilizstrādājumu mazgāšana.</p> <p>Netīrības pakāpe un tekstilizstrādājumu veids tiek noteikts automātiski. Mazgāšanas process tiek pieļāgots.</p>	6,0

<sup>1</sup> Mazgāšana nav iespējama

Programma	Apraksts	maks. iepilde (kg)
	<p><b>Piezīme:</b> Šīs programmas temperatūru un centrifugēšanas apgriezību skaitu nevar iestatīt, jo to nosaka automātiski.</p> <p>Maksimālā temperatūra ir 40 °C.</p> <p>Maksimālais centrifugēšanas apgriezību skaits ir 1400 apgr./min.</p>	
Rapid 15'/30'	<p>Kokvilnas un sintētisku materiālu tekstilizstrādājumu mazgāšana.</p> <p>Īsā programma mazam mazliet netīras veļas daudzumam.</p> <p>Programmas ilgums ir aptuveni 30 minūtes.</p> <p>Ja programmas ilgumu vēlaties saīsināt līdz 15 minūtēm, aktivizējiet SpeedPerfect. Maksimālais ielādes daudzums samazinās līdz 2,0 kg.</p> <p>Programmas iestatījums:</p> <ul style="list-style-type: none"> <li>■ maks. 40 °C</li> <li>■ maks. 1200 apgr./min</li> </ul>	4,0 2,0 <sup>1</sup>

## 10 Piederumi

Izmantojiet oriģinālos piederumus. Tie ir piemēroti jūsu ierīcei.

**Padoms:** Daži piederumi pieejami arī citās krāsās. Sazinieties ar klientu servisu.  
→ *Lappuse 50*

	Lietošana	Pasūtījuma numurs
Ūdens padeves šļūtenes pagarinājums	Aukstā ūdens vai Aquastop ūdens padeves šļūtenes pagarināšana (2,50 m).	WMZ2381
Ūdens izvades šļūtenes pagarinājums	Ūdens izvades šļūtenes pagarināšana (2,20 m)	11057910
Turētājmēlītes	Ierīces stabilitātes uzlabošana.	WMZ2200
Līkums	Ūdens padeves šļūtenes fiksēšana.	00655300
Paaugstinājums	Iekārtu var montēt uz paaugstinājuma, lai to varētu ērti piepildīt un iztukšot.	WMZPW50W
Mikroplastmasas filtrs	Ārējs filtrs tekstilās mikroplastmasas izfiltrēšanai no notekūdens.	WMZMPF10

<sup>1</sup> **SpeedPerfect** aktivizēts

## 11 Veļa

### 11.1 Veļas sagatavošana

#### UZMANĪBU

Veļā palikušie priekšmeti var bojāt veļu un trumuli.

- ▶ Pirms veļas mazgāšanas izņemiet no kabatām visus priekšmetus.

#### Piezīme

Sagatavojot veļu iepriekš, jūs saudzējat iekārtu un tekstilizstrādājumus.

- Ar suku izslaukiet smiltis un zemi
- Sašķirojiet veļu pa krāsām un tekstilmateriālu veidiem, ievērojot kopšanas norādes
- Aizvelciet un aizveriet visus rāvējslēdzējus, līpslēdzējus, āķus un cilpas
- Sasieniet auduma jostas, auduma lentes un auklas
- Noņemiet aizkaru ritenišus un izvelciet svina diegus
- Mazus vai smalkus veļas gabalus mazgājiet veļas mazgāšanas tīkliņā
- Mazgājiet kopā lielizmēra un mazizmēra veļu
- Veļu ar svaigiem traipiem mazgājiet nekavējoties
- Veļu ar iekaltušiem traipiem iepriekš apstrādājiet un mazgājiet vairākas reizes
- Ievietojiet trumulī nesalocītu veļu
- Veļu, kas apstrādāta ar hlora balinātāju, vairākas reizes izskalojiet pirms ievietošanas centrifūgā

### 11.2 Kopšanas simboli kopšanas etiķetēs

#### Kopšanas simbols “Mazgāšana”



##### Simbols leteiktā programma

   Kokvilna (normāla)



   Viegli kopjama (saudzīga)

##### Simbols leteiktā programma

  Ar rokām mazgājama delikāta veļa/zīds (Īpaši saudzīga)

 Vilna (mazgāšana ar rokām)

 (nevar mazgāt veļas mašīnā)

## 12 Mazgāšanas līdzekļi un kopšanas līdzekļi

Pareizi izvēloties un lietojot mazgāšanas līdzekļus un kopšanas līdzekļus, tiek saudzēta gan ierīce, gan veļa. Ražotāja norādījumus par lietošanu un dozēšanu skatiet uz iepakojuma.

#### Piezīmes

- Izmantojiet tikai pašplūstošus šķidros mazgāšanas līdzekļus
- nejauciet kopā dažādus šķidros mazgāšanas līdzekļus
- nejauciet kopā mazgāšanas līdzekli un mīkstinātāju
- nelietojiet līdzekļu ar beigušos derīguma termiņu un izteikti sabiezējušus līdzekļus
- nelietojiet šķīdinātājus saturošus, kodīgus vai gāzi izdalošus līdzekļus
- Neizmantojiet hlora balinātāju
- Krāsojošus līdzekļus lietojiet reti, jo krāsas fiksācijas sāls var bojāt nerūsējošo tēraudu
- Lietojiet krāsu un netīrumus absorbējošas salvetes tikai mazgāšanas maisā
- nelietojiet ierīcē nekādus atkrāsošanas līdzekļus
- uzpildot dozēšanas nodaļījumu → *Lappuse 33* inteligentajai dozēšanas sistēmai, nelietojiet etiķi

## 13 Galvenā vadība

### 13.1 Ierīces ieslēgšana

**Piezīme:** Ieslēdzot iekārtu pirmoreiz pēc elektropieslēguma izveidošanas, ieslēgšanās process ilgst līdz vienai minūtei.

**Prasība:** Iekārta ir pareizi uzstādīta un pieslēgta. → *Lappuse 11*

- ▶ Nospiediet taustiņu . Ieslēgšana ilgst dažas sekundes.
- ✓ Tiek veikta dzirdama funkciju pārbaude.

**Piezīme:** Trumuļa apgaismojums nodziest automātiski.

### 13.2 Programmas iestatīšana

1. Nospiediet uz vajadzīgās programmas. → *Lappuse 24*

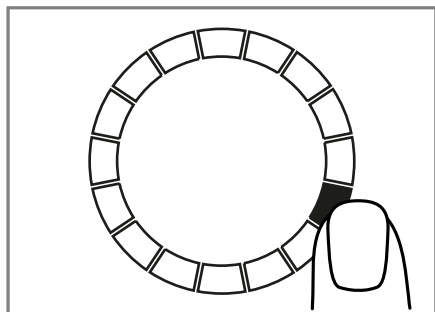

- ✓ Displejā tiek parādīti programmas iestatījumi.
2. Ja vēlaties, pielāgojiet programmas iestatījumus. → *Lappuse 22* levērojiet informāciju par vadības loģiku → *Lappuse 18*. Programmas iestatījumus saglabā īslaicīgi.

**Piezīme:** Aktivizējot vai deaktivizējot inteligēnto dozēšanas sistēmu, iestatījums tiek saglabāts.

### Papildu programmu iestatīšana

**Prasība:** Home Connect ir iestatīts. → *Lappuse 35*

1. Atlasiet programmu  **App programs**.
- ✓ Mirgo  **Remote Start**.
2. Nospiediet taustiņu  **Remote Start**.
- ✓ Lietotnē Home Connect rādās atlasāmās programmas.
3. Lietotnē Home Connect atlasiet programmu.
4. Ja vēlaties, pielāgojiet programmas iestatījumus. → *Lappuse 22*
5. Palaidiet programmu. → *Lappuse 31*

### 13.3 Programmu iestatījumu saglabāšana

Savus individuālos programmu iestatījumus jūs varat saglabāt kā izlasi.

**Prasība:** Programma ir atlasīta. → *Lappuse 30*

- ▶ Aptuveni 3 sekundes turiet nospiešu taustiņu **Favourite**. Lai atvērtu saglabāto programmu, nospiediet taustiņu **Favourite**.  
**Piezīme:** Lai pārrakstītu saglabāto programmu, atkārtojiet iepriekš aprakstītās darbības.

### 13.4 Durvju atvēršana

1. Satveriet zem durvju roktura un pavelciet durvis.

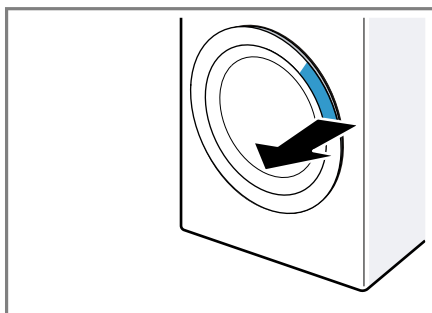

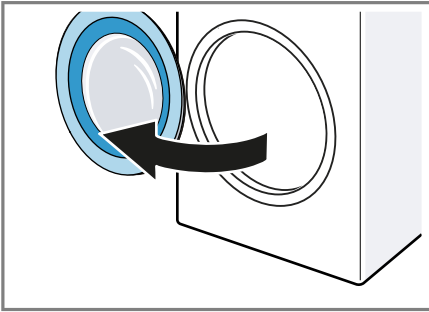
**2. Atveriet durvis.****13.5 Veļas ievietošana**

**Piezīme:** Lai novērstu burzīšanos, ievērojiet maksimālo ielādes daudzumu programmās. → *Lappuse 24*

**Prasības**

- Veļa ir sagatavota un sašķirota.  
→ *Lappuse 29*
  - Trumulim jābūt tukšam.
1. Atveriet durvis. → *Lappuse 30*
  2. Ielieciet veļu trumulī.
  3. Aizveriet durvis.  
Pārbaudiet, ka durvīs nav iespiesta veļa.

**13.6 Programmas startēšana**

**Piezīme:** Ja tiek lietota viedā dozēšanas sistēma, pārbaudiet, ka dozēšanas nodalījumi ir piepildīti, dozēšanas pamatdaudzums ir iestatīts un mazgāšanas līdzekļu atvilktnē ir iebīdīta līdz galam. → *Lappuse 32*

**Prasības**

- Programma ir atlasīta.  
→ *Lappuse 30*
- Durvis ir aizvērtas.
- ▶ Nospiediet taustiņu II ▷.
- ✓ Trumulis griežas, un tiek veikta ielādes identificēšana, kas var ilgt

līdz 2 minūtēm, un pēc tam ieplūst ūdens.

- ✓ Displejā rādās programmas ilgums vai programmas beigu laiks.
- ✓ Pēc programmas beigām displejā rādās **End**.

**Piezīme:** Ja veļu pēc programmas beigām neizņem, pēc 15 minūtēm sākas burzīšanās mazināšana, kas ilgst aptuveni 30 minūtes. Displejā rādās ☺ un norāde par programmas pārtraukšanu.

Lai pārtrauktu burzīšanās mazināšanu un varētu izņemt veļu, nospiediet kādu displeja taustiņu.

**13.7 Veļas mērcēšana**

**Piezīme:** Mērcēšanai nav vajadzīgs papildu mazgāšanas līdzeklis. Iekārta izmanto ieskaloto mazgāšanas līdzekli mērcēšanai un mazgāšanai.

**Prasības**

- Veļa ir ielikta. → *Lappuse 31*
  - Ir palaista programma.  
→ *Lappuse 31*
1. Apm. 10 minūtes pēc programmas palaišanas nospiediet II ▷.  
Programma tiek pauzēta, un veļa tiek mērcēta.
  2. Pēc vajadzīgā mērcēšanas laika nospiediet II ▷.

**13.8 Papildu veļas pievienošana**

Pēc programmas palaišanas atkarībā no programmas statusa veļu var izņemt vai papildināt.

1. Nospiediet II ▷.  
Iekārta ietur pauzi.  
**Piezīme:** Ja vēlaties pievienot veļu, ievērojiet norādes displejā.  
→ *Lappuse 20*
2. Atveriet durvis. → *Lappuse 30*
3. Ievietojiet papildu veļu vai izņemiet veļu.

## lv Bērnu drošības funkcija

4. Aizveriet durvis.
5. Palaidiet programmu.  
→ *Lappuse 31*

### 13.9 Programmas pārtraukšana

1. Nospiediet II ▷.
2. Atveriet durvis. → *Lappuse 30*  
Ja ir augsta temperatūra un augsts ūdens līmenis, drošības dēļ durvis paliek bloķētas.
  - Ja ir augsta temperatūra, palaidiet programmu **Rinse**.
  - Ja ir augsts ūdens līmenis, palaidiet programmu **Spin** vai iestatiet piemērotu programmu ūdens izsūkņēšanai.  
→ *Lappuse 24*
3. Izņemiet veļu. → *Lappuse 32*

### 13.10 Programmas turpināšana pēc skalošanas apturēšanas

#### Prasības

- Ir aktivizēta skalošanas apstādināšana.  
→ *"Taustiņi", Lappuse 23*
  - Iestatītās programmas pēdējais skalošanas cikls ir pabeigts, un veļa atrodas skalošanas ūdenī.
1. Iestatiet programmu **Spin** vai programmu ūdens izsūkņēšanai.  
→ *Lappuse 24*
  2. Nospiediet taustiņu II ▷.

### 13.11 Veļas izņemšana

1. Atveriet durvis. → *Lappuse 30*
2. Izņemiet veļu no trumuļa.

### 13.12 Ierīces pārslēgšana gatavības režīmā (Standby)

1. Nospiediet taustiņu Ⓛ.
2. Veiciet gumijas manšetes tīrīšanu.  
→ *Lappuse 42*

**Piezīme:** Ierīces durvis un mazgāšanas līdzekļu atvilktni atstājiet atvērtu žāvēšanai.

---

## 14 Bērnu drošības funkcija

Nodrošinieties pret nejaušu ierīces vadības elementu nospiešanu.

### 14.1 Bērnu drošības funkcijas aktivizēšana

- ▶ Uz aptuveni 3 sekundēm nospiediet ∞ **3 sec.**
- ✓ Vadības elementi ir bloķēti.
- ✓ Bērnu drošības funkcija saglabājas aktīva arī tad, kad iekārta ir gatavības režīmā, un elektroapgādes pārtraukuma gadījumā.

### 14.2 Bērnu drošības funkcijas deaktivizēšana

**Prasība:** Lai deaktivizētu bērnu drošības funkciju, iekārtai jābūt ieslēgtai.

- ▶ Uz aptuveni 3 sekundēm nospiediet ∞ **3 sec.**

---

## 15 Intelīgentā dozēšanas sistēma

Iekārtas viedā dozēšanas sistēma ir aktivizēta rūpnīcā; tā automātiski dozē šķidro mazgāšanas līdzekli un veļas mīkstinātāju visās programmās, kurās var izmantot viedo dozēšanas sistēmu.

**Piezīme:** Viedo dozēšanas sistēmu varat deaktivizēt ar taustiņiem → *Lappuse 22*, piemēram, lai manuāli dozētu pulverveida mazgāšanas līdzekli → *Lappuse 33*.

## 15.1 Šķidrā mazgāšanas līdzekļa un veļas mīkstinātāja iepildīšana dozēšanas nodaļumos

Ja vēlaties lietot viedo dozēšanas sistēmu vai ja iekārta darbības laikā parāda attiecīgu ziņojumu, piepildiet dozēšanas nodaļumus.

### Piezīmes

- Dozēšanas nodaļumos iepildiet tikai piemērotu šķidro mazgāšanas līdzekli un veļas mīkstinātāju. → *Lappuse 29*
  - Dozēšanas nodaļumos iepildīto šķidro mazgāšanas līdzekli vai veļas mīkstinātāju papildiniet ar tādu pašu līdzekli vai mīkstinātāju.
  - Lai mainītu dozēšanas nodaļumā iepildīto šķidro mazgāšanas līdzekli vai veļas mīkstinātāju, vispirms iztīriet mazgāšanas līdzekļu atvilktni → *Lappuse 38*.
  - Ja izmantojat inteliģento dozēšanas sistēmu, neiepildiet manuālās dozēšanas nodaļumā papildu mazgāšanas līdzekli vai mīkstinātāju., lai nepieļautu pārdozēšanu vai putu veidošanos.
1. Izvelciet mazgāšanas līdzekļu atvilktni.
  2. Atveriet vāku un šķidro mazgāšanas līdzekli  $\text{\textcircled{O}}$  un veļas mīkstinātāju

⊗ iepildiet attiecīgajā dozēšanas nodaļumā → *Lappuse 17*.

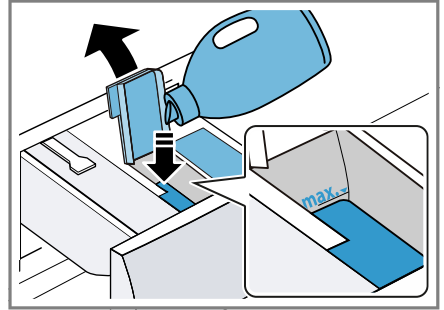

Iepildiet līdz maksimālā iepildes līmeņa atzīmei.

**Piezīme:** Šķidrajam mazgāšanas līdzeklim var izmantot arī abus dozēšanas nodaļumus. Šim nolūkam pārstatiet dozēšanas tvertni.

→ *Lappuse 34*

### 3. Aizveriet vāku.

**Piezīme:** Lai šķidrās mazgāšanas līdzeklis vai veļas mīkstinātājs neizžūtu, uzreiz pēc iepildes aizveriet vāku.

### 4. Iebīdīiet mazgāšanas līdzekļu atvilktni.

## 15.2 Manuālās dozēšanas nodaļuma izmantošana

Ja neizmantojat viedo dozēšanas sistēmu, ja kādā programmā nevar izmantot viedo dozēšanu vai ja vēlaties pievienot citu kopšanas līdzekli, piemēram, traipu tīrīšanas sāli vai veļas cietinātāju, izmantojiet manuālās dozēšanas nodaļumu.

**Piezīme:** Ņemiet vērā norādījumus par mazgāšanas līdzekļiem un kopšanas līdzekļiem → *Lappuse 29*.

1. Izvelciet mazgāšanas līdzekļu atvilktni.

2. Iepildiet mazgāšanas vai kopšanas līdzekli manuālās dozēšanas nodaļumā → *Lappuse 17*.
3. Iebīdīet mazgāšanas līdzekļu atvilktni.

### 15.3 Dozēšanas nodaļuma ☉/◊ pārstatīšana

No dozēšanas nodaļuma ☉/◊ var dozēt veļas mīkstinātāju ☉ vai šķidru mazgāšanas līdzekli ◊. Rūpnīcas iestatījums ir veļas mīkstinātāja dozēšana no šī nodaļuma. Ja vēlaties, lai automātiski dozētu otru šķidro mazgāšanas līdzekli, mainiet dozēšanas nodaļuma iestatījumu.

#### Piezīmes

- Kad maina dozēšanas nodaļuma saturu iestatījumu, atiestata dozēšanas nodaļuma dozēšanas pamatdaudzumu.
- Ja abos dozēšanas nodaļumos ir iepildīts šķidrās mazgāšanas līdzeklis, ir jāiestata, no kura dozēšanas nodaļuma ir jādozē mazgāšanas laikā. → *Lappuse 22*

1. Uz aptuveni 3 sekundēm nospiežiet **i-DOS 2**.
2. Spiediet **i-DOS 2** tik bieži, līdz displejā redzams ◊ (šķidrās mazgāšanas līdzeklis) vai ☉ (mīkstinātājs).
3. Lai saglabātu iestatījumu, nedaudz pagaidiet.

### 15.4 Dozēšanas pamatdaudzuma iestatīšana

Lai būtu iespējama inteligentā dozēšana, dozēšanas nodaļumam iestatiet pareizu dozēšanas pamatdaudzumu. Dozēšanas pamatdaudzums atbilst veļas mazgāšanas līdzekļa ražotāja ieteikumiem par dozēšanu, kas dots uz iepakojuma. Iestatiet dozēšanas pamatdaudzumu, kas atbilst do-

zēšanas ieteikumam 4,5 kg normāli netīrai veļai. To darot, ņemiet vērā ūdens cietību.

**Padoms:** Dozēšanas pamatdaudzumu varat iestatīt arī lietotnē Home Connect.

1. Uz aptuveni 3 sekundēm nospiežiet **i-DOS 1**.
- ✓ Displejā tiek parādīts iestatītais dozēšanas pamatdaudzums.
2. Lai pielāgotu iestatījumu, nospiežiet ^ / v.
3. Lai saglabātu iestatījumu, nedaudz pagaidiet.

**Piezīme:** Lai pielāgotu dozēšanas pamatdaudzumu citam dozēšanas nodaļumam, atkārtojiet šīs darbības ar **i-DOS 2**.

---

## 16 Home Connect

Šo iekārtu var pieslēgt tīklam. Savienojiet iekārtu ar mobilo ierīci, lai no lietotnes vadītu funkcijas Home Connect, pielāgotu pamatiestatījumus vai uzraudzītu pašreizējo darba režīmu.

Ne visās valstīs ir pieejami Home Connect pakalpojumi. Funkcijas Home Connect pieejamība ir atkarīga no tā, vai jūsu valstī ir pieejami Home Connect pakalpojumi. Atbilstošo informāciju skatiet: [www.home-connect.com](http://www.home-connect.com).

Lietotne Home Connect jums palīdzēs visā pieteikšanās procesā. Izpildiet instrukcijas un ievērojiet lietotnē Home Connect sniegtos norādījumus.

#### Piezīmes

- Ievērojiet šajā lietošanas instrukcijā sniegtos drošības norādījumus un nodrošiniet, lai tie tiktu ievēroti arī tad, kad iekārtas darbību vadāt, izmantojot lietotni Home Connect. → *"Drošība", Lappuse 3*

- Prioritāte vienmēr ir vadībai iekārtā. Šajā laikā nav iespējama vadība ar Home Connect lietotni.

## 16.1 Home Connect instalēšana

**Prasība:** Iekārta uzstādīšanas vietā uztver WLAN mājas tīklu (WiFi).

1. Noskenējiet tālāk redzamo QR kodu.

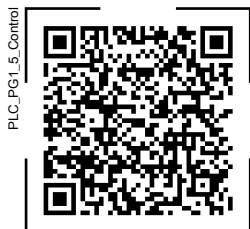

Nolasot QR kodu, varat instalēt Home Connect lietotni un pieslēgt šo iekārtu.

2. Sekojiet lietotnē Home Connect sniegtajām norādēm.

## 16.2 Wi-Fi deaktivizēšana iekārtā

1. Aptuveni 3 sekundes turiet nospiešu taustiņu **Remote Start**.
  2. Spiediet taustiņu **Remote Start**, līdz displejā rādās "on".
  3. Lai deaktivizētu Wi-Fi funkciju, nospiediet taustiņu **II**.
- ✓ Displejā rādās "oFF".

**Piezīme:** Lai aizvērtu iestatījumu sadaļu Home Connect, aptuveni 3 sekundes turiet nospiešu taustiņu **Remote Start**.

## 16.3 Wi-Fi aktivizēšana iekārtā

1. Aptuveni 3 sekundes turiet nospiešu taustiņu **Remote Start**.

2. Spiediet taustiņu **Remote Start**, līdz displejā rādās "oFF".
  3. Lai aktivizētu Wi-Fi funkciju, nospiediet taustiņu **II**.
- ✓ Displejā rādās "on".

### Piezīmes

- Ja ir aktivizēta Wi-Fi funkcija, displejā pārmaiņus rādās "on" un Wi-Fi savienojuma signāla stiprums.
- Lai aizvērtu iestatījumu sadaļu Home Connect, aptuveni 3 sekundes turiet nospiešu taustiņu **Remote Start**.

## 16.4 Programmatūras atjauninājuma instalēšana

**Piezīme:** Ja ir pieejams programmatūras atjauninājums, lietotnē Home Connect tiek parādīts ziņojums.

- ▶ Lai instalētu programmatūras atjauninājumu, izpildiet lietotnē Home Connect sniegtās norādes.
- ✓ Instalēšanas laikā vadības panelis daļēji ir bloķēts.
- ✓ Traucējuma gadījumā instalēšana var ilgt līdz pat 40 minūtes. Neatjaunojiet tīkla iestatījumus vai iekārtas rūpnīcas iestatījumus.

**Piezīme:** Aktuālā programmatūras versija ir atrodama lietotnes Home Connect sadaļā ar informāciju par attiecīgu iekārtu.

## 16.5 Iekārtas tīkla iestatījumu atiestatīšana

1. Aptuveni 3 sekundes turiet nospiešu taustiņu **Remote Start**.
  2. Spiediet taustiņu **Remote Start**, līdz displejā rādās "rES".
  3. Aptuveni 3 sekundes turiet nospiešu taustiņu **II**.
- ✓ Tīkla iestatījumi ir atiestatīti.

## 16.6 Attālā startēšana

Iespējotiet iekārtas attālo palaidi Home Connect lietotnē.

### Piezīme

Attālo palaidi deaktivizē, kad:

- atver iekārtas durvis;
- Tiek nospiests **Remote Start**.
- ir bijis elektroapgādes pārtraukums.

## Attālās palaišanas aktivizēšana

### Prasības

- Iekārtas durvīm ir jābūt aizvērtām.
- Ir iebīdīta mazgāšanas līdzekļu atvilktnē.
- ▶ Nospiediet taustiņu **Remote Start**.
- ✓ Deg  un iekārtā ir iespējota attālā palaišana ar lietotni Home Connect.

## Attālās palaišanas deaktivizēšana

- ▶ Nospiediet taustiņu **Remote Start**.
- ✓  nodziest.

## 16.7 Attālināta diagnostika

Tehniskā servisa dienests ar attālināto diagnostiku var piekļūt jūsu iekārtai, ja ar attiecīgu vēlmi vērsaties tehniskā servisa dienestā, jūsu iekārta ir savienota ar Home Connect serveri un jūsu valstī, kur izmantojat iekārta, ir pieejama attālinātā diagnostika.

**Padoms:** Papildu informācija un norādījumi par attālinātās diagnostikas pieejamību jūsu valstī ir sniegti Servisa/Atbalsta sadaļā vietējā internetvietnē: [www.home-connect.com](http://www.home-connect.com).

## 16.8 Datu aizsardzība

levērojiet datu aizsardzības norādes.

Pēc ierīces pirmā savienojuma ar internetam piesaistītu mājas tīklu iekārta nosūta Home Connect serverim

šādu kategoriju datus (pirmā reģistrācija):

- nepārprotamu iekārtas identifikatoru (ko veido iekārtas kodi un iebūvētā Wi-Fi sakaru moduļa MAC adrese);
- Wi-Fi sakaru moduļa drošības sertifikātu (savienojuma informācijas tehniskai aizsardzībai);
- jūsu sadzīves tehnikas pašreizējo programmatūras un aparatūras versiju;
- iespējams, iepriekš veiktas atiestātes uz rūpnīcas iestatījumu statusu.

Šī pirmā reģistrācija sagatavo Home Connect funkciju lietošanu un ir nepieciešama tikai brīdī, kad Home Connect funkcijas lietosiet pirmo reizi.

**Piezīme:** Ievērojiet, ka Home Connect funkcijas ir lietojamas tikai kopā ar Home Connect lietotni. Informāciju par datu aizsardzību var atvērt Home Connect lietotnē.

---

## 17 Pamatiestatījumi

Iekārtas pamatiestatījumus jūs varat pielāgot savām vajadzībām.

**Piezīme:** Pamatiestatījumus var pielāgot arī lietotnē Home Connect.

### 17.1 Pamatiestatījumu pārskats

**Piezīme:** Pēc programmatūras atjaunināšanas var būt pieejamas papildu funkcijas. → *Lappuse 35*

Ja ir pieejams programmatūras atjauninājums, papildu informācija ir atrodamā lietotnē Home Connect.

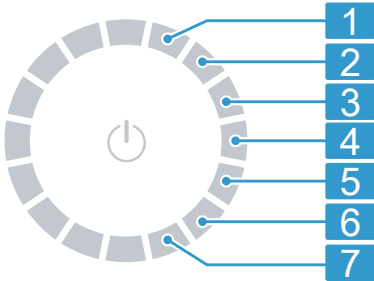

Programmu izvēles slēdzis ar programmu pozīcijām

- 1** Iestatīt programmas beigu signāla skaļumu: no 0 (izslēgts) līdz 4 (ļoti skaļš)
- 2** Iestatīt taustiņu nospiešanas signāla skaļumu: no 0 (izslēgts) līdz 4 (ļoti skaļš)
- 3** Iestatīt displeja spilgtumu: no 1 (blāvs) līdz 4 (ļoti spilgts)  
Burzīšanās mazināšanas aktivizēšana (on) vai deaktivizēšana (off).
- 4** Trumulis pēc programmas darbības beigām regulāros intervālos izkustina veļu, lai mazinātu burzīšanos.
- 5** Aktivizēt (on) vai deaktivizēt (off) atgādinājumu par trumuļa tīrīšanu
- 6** Skatīt pabeigto programmu (PC) skaitu
- 7** Atjaunot iekārtas rūpnīcas iestatījumus (rES).

## 17.2 Pamatiestatījumu maiņa

**Prasība:** Displejā tiek parādīti visi papildu taustiņi. → *Lappuse 19*

- 1.** Lai atvērtu pamatiestatījumu sadaļu, nospiediet taustiņu **Basic Settings**.
- 2.** Ar programmu izvēles slēdzi atlasiet vajadzīgo pamatiestatījumu. → *Lappuse 36*
- 3.** Pielāgojiet pamatiestatījumu:
  - ▶ Lai mainītu šo vērtību, nospiediet  $\wedge$  vai  $\vee$ .
  - ▶ Lai iekārtu atiestatītu uz rūpnīcas iestatījumiem, aptuveni 3 sekundes turiet nospiestu **II** ▶.
- 4.** Lai aizvērtu pamatiestatījumu sadaļu, nospiediet taustiņu **Basic Settings**.

## 18 Tīrīšana un kopšana

### UZMANĪBU

Cieti, asi vai raupji priekšmeti var izraisīt iekārtas bojājumus.

- ▶ Tīrīšanai neizmantojiet cietus vai asus priekšmetus, abrazīvus līdzekļus vai stieplu sūkļus.
- ▶ Tīriet iekārtu tikai ar ūdeni un mīkstu drānu.

### 18.1 Trumuļa tīrīšana

Iztīriet trumuli pēc 20 mazgāšanas reizēm 40 °C un zemākā temperatūrā, ja ☺ mirgo vai tad, ja iekārta ilgāku laiku nav lietota, taču ne retāk kā reizi gadā.

#### ⚠ ESIET PIESARDZĪGI

#### Traumu risks!

Ilgstoša mazgāšana zemā temperatūrā un nepietiekama ierīces vēdināšana var sabojāt trumuli un izraisīt savainojumus.

- ▶ Regulāri izpildiet trumuļa tīrīšanai paredzēto programmu vai mazgājiet vismaz 60 °C temperatūrā.
- ▶ Katru reizi pēc lietošanas atstājiet ierīces durvis un mazgāšanas lī-

## lv Tīrīšana un kopšana

dzeķļa atvilktni atvērtas un ļaujiet tām nožūt.

- ▶ Lietotnē **Cottons 90°C** izvēlieties programmu Home Connect vai trumuļa tīrīšanas programmu. Aktivizējiet programmu bez veļas, taču pievienotu balinātāju saturošu pulverveida mazgāšanas līdzekli vai tīrīšanas līdzekli iekārtas iekšpusē kopšanai.

### 18.2 Mazgāšanas līdzekļa atvilktnes tīrīšana

Ja dozēšanas nodaļījumā esošo šķidrro mazgāšanas līdzekli vai mīkstinātāju vēlaties aizstāt ar citu līdzekli vai arī ja mazgāšanas līdzekļa atvilktnē ir netīra, iztīriet mazgāšanas līdzekļa atvilktni.

#### UZMANĪBU

Sūkņa mezglā ir elektroiekārtas daļas.

Saskarē ar ūdeni elektroiekārtas daļas var tikt sabojātas.

- ▶ Nemazgājiet sūkņa mezglu trauku mazgāšanas mašīnā un neiegremdējiet to ūdenī.
- ▶ Elektrisko savienojumu ierīces aizmugurē sargājiet no mitruma, mazgāšanas līdzekļa un mīkstinātāja atliekām.

**Piezīme:** Skenējiet QR kodu, lai iepazītos ar procedūras gaitu.



1. Pārslēdziet iekārtu gatavības režīmā (Standby). → *Lappuse 32*
2. Izvelciet mazgāšanas līdzekļa atvilktni.

3. Nospiediet ieliktni uz leju un izņemiet mazgāšanas līdzekļa atvilktni.

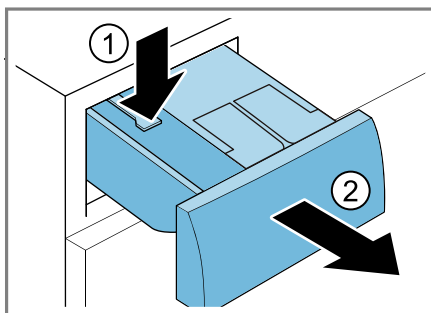

4. Izņemiet sūkņa mezglu.

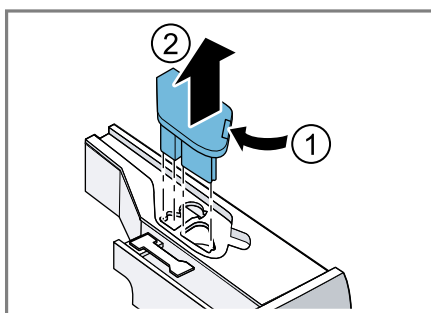

5. Atbloķējiet mazgāšanas līdzekļa atvilktnes vāciņu un noņemiet to.

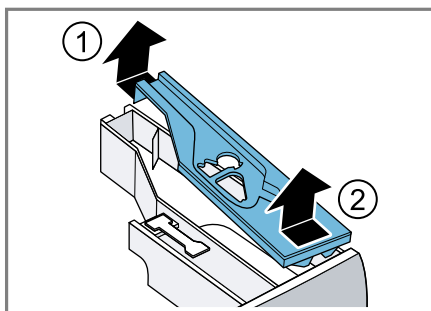

6. Iztukšojiet mazgāšanas līdzekļa atvilktni.

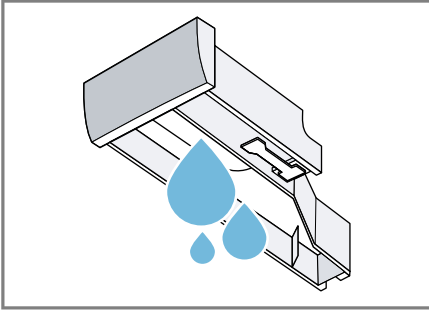

7. Tīriet sūkņa mezglu tikai ar mitru drānu.

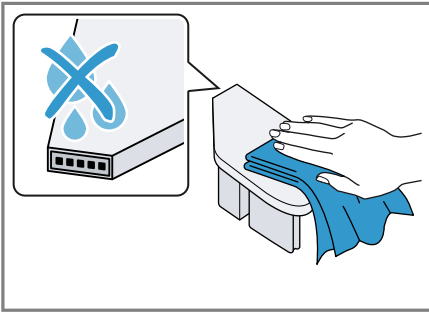

8. Mazgāšanas līdzekļa atvilktni un vāciņu tīriet ar mīkstu, mitru drānu vai rokas dušu.

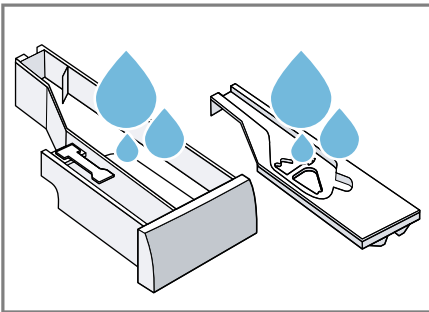

9. Nožāvējiet mazgāšanas līdzekļa atvilktni, vāciņu un sūkņa mezglu un ievietojiet atpakaļ.

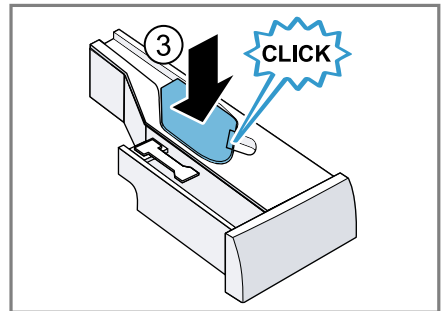
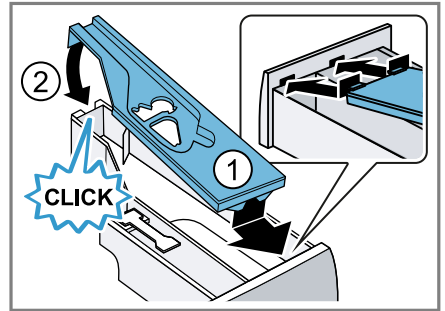

10. Iztīriet mazgāšanas līdzekļa atvilktnes korpusu ierīcē.

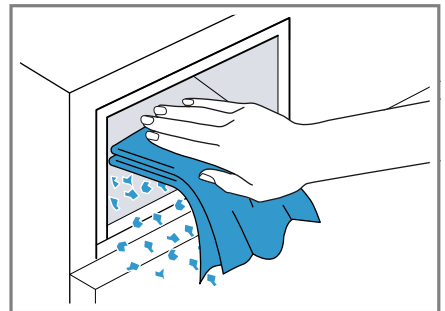

11. Iebīdīet mazgāšanas līdzekļu atvilktni.

### 18.3 Mazgāšanas šķiduma sūkņa tīršana

Tīriet mazgāšanas šķiduma sūkni regulāri, bet ne retāk kā reizi gadā, kā arī tad, ja ir radušies traucējumi, pie-

## lv Tīršana un kopšana

mēram, nosprostojumi vai kļaudzēšana.

**Piezīme:** Skenējiet QR kodu, lai iepazītos ar procedūras gaitu.

Pirms procedūras gaitas attēlošanas ievērojiet tālāk sniegtos drošības norādījumus.



### Mazgāšanas šķīduma sūkņa iztukšošana

1. Aizveriet ūdens krānu.
2. Pārslēdziet iekārtu gatavības režīmā (Standby). → *Lappuse 32*
3. Atvienojiet ierīces tīkla spraudni no elektrotīkla.
4. Atveriet un noņemiet apkopes vāku.

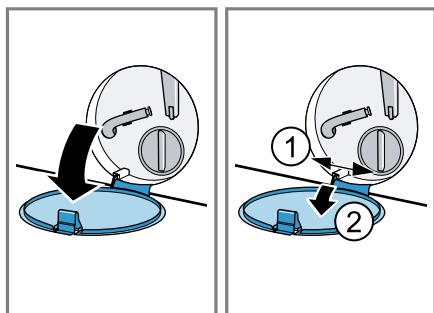

5. Novietojiet zem atveres mazgāšanas šķīduma iztecināšanai piemērotu trauku.

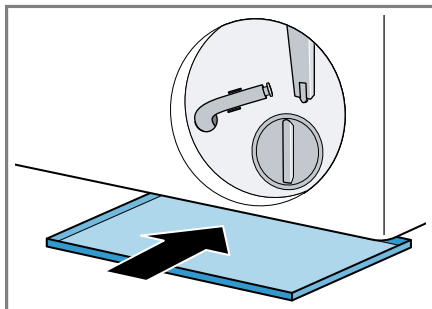

6. Izņemiet no turētāja iztukšošanas šļūteni.

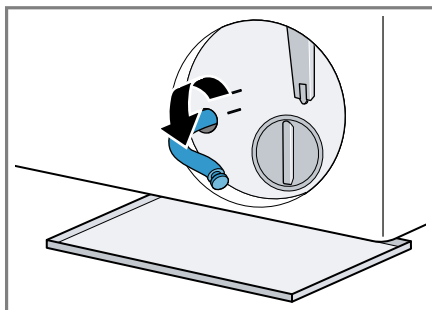

7. **⚠ ESĪET PIESARDZĪGI – Aplaucēšanās risks!**

Mazgājot augstā temperatūrā, sakarst mazgāšanas šķīdums.

- ▶ Nepieskarieties karstajam mazgāšanas šķīdumam.

Lai mazgāšanas šķīdumu iztecinātu traukā, izvelciet aizbāzni.

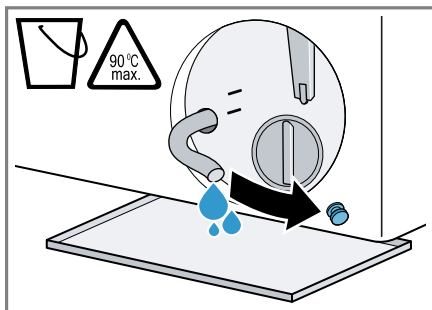

8. Pēc iztukšošanas uzspiediet noslēgvaizbāzni.

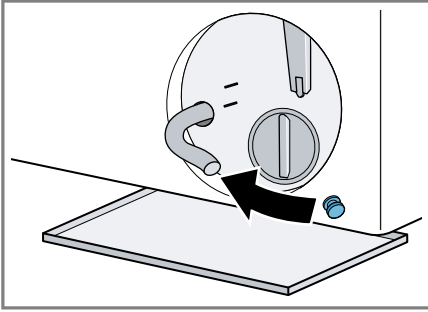

9. Iespiediet iztukšošanas šļūteni turētājā.

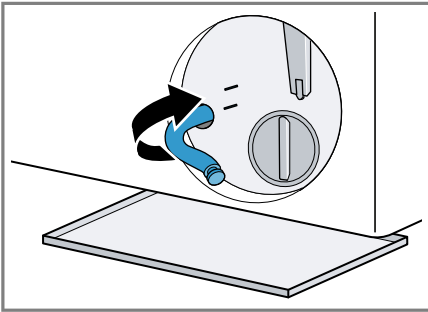

### Mazgāšanas šķīduma sūkņa tīršana

**Prasība:** Mazgāšanas šķīduma sūknis ir tukšs. → *Lappuse 40*

1. Ūdens izvades sūknī var būt palicis ūdens, tāpēc uzmanīgi izskrūvējiet sūkņa vāciņu.
  - ▶ Rupji netīrumi var izraisīt filtra ieliktna iesprūšanu sūkņa korpu-

sā. Atšķaidiet netīrumus un izņemiet filtra ieliktni.

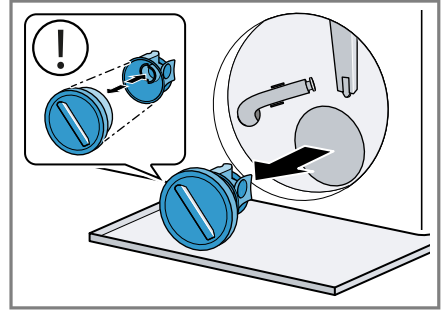

Sūkņa vāciņu veido divas daļas, kuras var atdalīt tīršanas vajadzībām.

2. Izīriet sūkņa iekšpusi, notīriet sūkņa vāciņa vītņi un sūkņa korpusu.

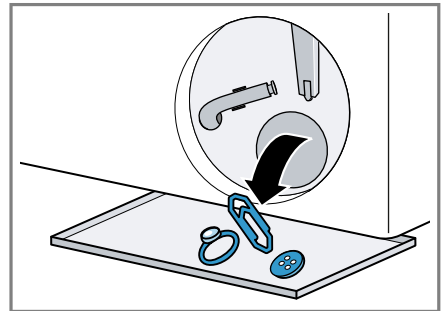

Krāsu un netīrumus absorbējošas salvetes var nobloķēt mazgāšanas šķīduma sūkni. Lietojiet krāsu un netīrumus absorbējošas salvetes tikai mazgāšanas maisā.

#### lv Tīršana un kopšana

3. Pārļiecinieties, vai abi lāpstiņu rati griežas.

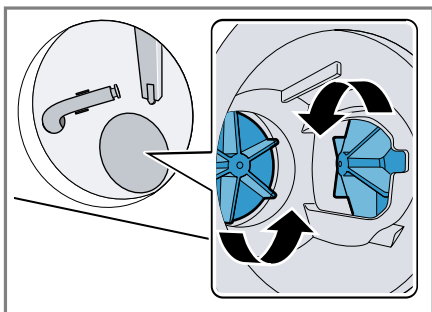

4. Ievietojiet sūkņa vāciņu.  
▶ Pārļiecinieties, vai sūkņa vāciņa daļas ir samontētas pareizi.

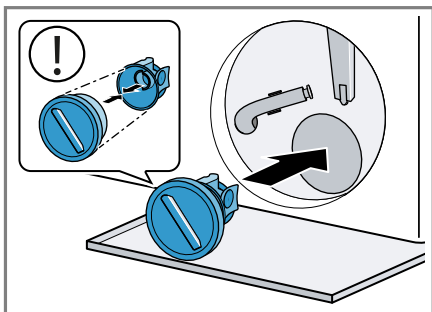

5. Pieskrūvējiet sūkņa vāciņu līdz galam.

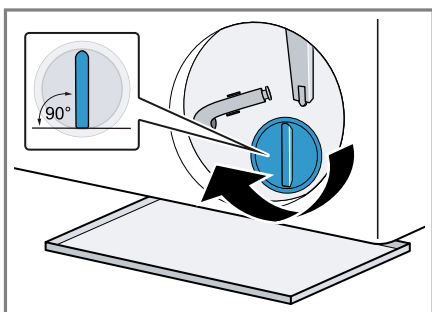

Sūkņa vāciņa rokturim jābūt vertikālā pozīcijā.

6. Ievietojiet un aizveriet apkopes vāku.

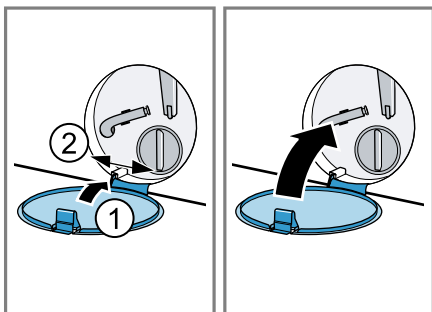

### 18.4 Gumijas manšetes tīršana

Regulāri tīriet gumijas manšeti.

1. Atveriet durvis. → *Lappuse 30*
2. Noslaukiet no gumijas manšetes svešķermeņus un plūksnas.

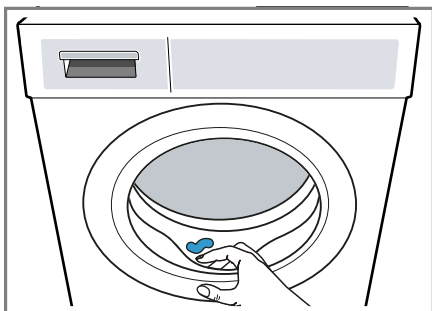

3. Novērsiet ieplūdes atveres aizsprostojumu.

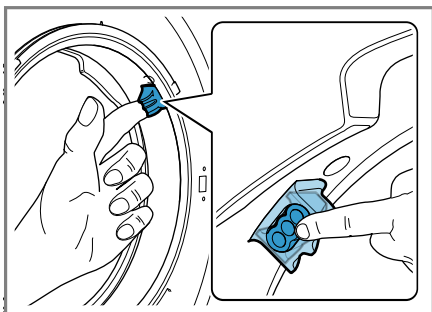

4. Notīriet gumijas manšetes ārpusi un iekšpusi ar mitru drānu un noslaukiet to sausu.

## 19 Traucējumu novēršana

Nelielus ierīces darbības traucējumus varat novērst saviem spēkiem. Pirms sazināšanās ar klientu apkalpošanas centru izlasiet informāciju par darbības traucējumu novēršanu. Tā izvairīsieties no nevajadzīgām izmaksām.

### BRĪDINĀJUMS

#### Elektrotrieciena risks!

Neprofesionāli veikts remonts ir bīstams.

- ▶ Nepārveidojiet iekārtas tehnisko uzbūvi vai tās īpašības.
- ▶ Iekārtas remontu drīkst veikt tikai attiecīgi apmācīts speciālists.
- ▶ Iekārtas remontam drīkst izmantot tikai oriģinālās rezerves daļas.
- ▶ Ja tiek bojāts šīs iekārtas elektroīkla pieslēguma vads, tā nomaīņa jāveic ražotājam, tā tehniskā servisa dienestam vai attiecīgi kvalificētai personai, lai izvairītos no apdraudējuma.

#### Traucējums

#### Cēlonis un problēmu novēršana

Displejs ir izslēgts, un mirgo II ▶.

Ir aktīvs enerģijas taupīšanas režīms.

- ▶ Nospiediet taustiņu II ▶.

E:36 -10 / E:30 -80  
Neizsūknē mazgāšanas šķīdumu.

Ūdens izvades šļūtene ir pievienota pārāk augstu, ir salocīta, saspiesta vai ir neatļauti pagarināta.

- ▶ Pārbaudiet ūdens izvades šļūtenes savienojumu.  
→ *Lappuse 13*

Nosprostota kanalizācijas caurule vai ūdens izvades šļūtene.

- ▶ Iztīriet kanalizācijas cauruli un ūdens izvades šļūteni.

Mazgāšanas šķīduma sūkņi ir nosprostoti, vai sūkņa vāciņš ir nepareizi uzstādīts.

- ▶ Pārbaudiet, ka sūkņa vāciņš ir uzstādīts pareizi.  
→ *Lappuse 39*

- ▶ Iztīriet mazgāšanas šķīduma sūkni. → *Lappuse 39*



Pievienots par daudz mazgāšanas līdzekļa.

- ▶ Ja ir aktivizēta viedā dozēšanas sistēma, samaziniet dozēšanas pamatdaudzumu. → *Lappuse 34*
- ▶ Ja dozējat manuāli, nākamajā mazgāšanas ciklā ar līdzīgu iepildes daudzumu samaziniet mazgāšanas līdzekļa daudzumu.

Ir aktivizēts ☐.

- ▶ Lai sāktu izsūknēt ūdeni, palaidiet programmu **Spin** vai citu piemērotu programmu. → *Lappuse 24*

Traucējums	Cēlonis un problēmu novēršana
E:36 -25 -26	Nosprostots mazgāšanas šķīduma sūknis. ▶ Iztīriet mazgāšanas šķīduma sūkni. → <i>Lappuse 39</i>
E:38 -25 -26	Nosprostots mazgāšanas šķīduma sūknis. 1. Iztīriet trumuli. → <i>Lappuse 37</i> 2. Ja traucējums joprojām nav novērsts, iztīriet mazgāšanas šķīduma sūkni. → <i>Lappuse 39</i> Gumijas manšetes ieklūdes atvere ir nosprostota. ▶ Iztīriet gumijas manšetes ieklūdes atveri. → <i>Lappuse 42</i>
E:10 -00 -10 -20	Bloķēts inteligentās dozēšanas sistēmas sūknis. 1. Iztīriet mazgāšanas līdzekļu atvilktni. → <i>Lappuse 38</i> 2. Ja traucējums joprojām nav novērsts, sazinieties ar klientu apkalpošanas dienestu. → <i>Lappuse 50</i> <b>Piezīme:</b> Līdz traucējuma ir novērsts, viedo dozēšanas sistēmu varat deaktivizēt un dozēt manuāli. → <i>Lappuse 22</i>
H:32	Iekārta ir pārtraukusi centrifugēšanu, jo veļas izvietojums ir nevienmērīgs. ▶ Atkārtoti ielieciet veļu trumulī.
E:30 -10 / 𐀀	Ūdens krāns ir aizvērts. ▶ Atveriet ūdens krānu. Ūdens padeves šļūtene ir salocīta vai saspiesta. ▶ Pārbaudiet ūdens padeves šļūtenes savienojumu. → <i>Lappuse 13</i>
	Aizsērējis ūdens padeves siets. ▶ Iztīriet ūdens padeves sietu. Skenējiet QR kodu, lai iepazītos ar procedūras gaitu.
	
	Ūdens spiediens ir zems. ▶ Pārbaudiet, ka ūdens krānā ir pietiekams padeves spiediens.
	Ūdens līmeņa mērīšanas sistēma ir bojāta. Kad ir parādījies šis kļūdas ziņojums, iekārta sāk izsūknēt ūdeni. 1. Uzgaidiet aptuveni 5 minūtes, līdz ūdens ir izsūknēts. 2. Restartējiet iekārtu. Varat ūdens izsūknēšanu palaist atkārtoti.

Traucējums	Cēlonis un problēmu novēršana
E:30 -10 / 	<p><b>3.</b> Ja traucējums joprojām nav novērsts, sazinieties ar klientu apkalpošanas dienestu. → <i>Lappuse 50</i></p>
E:35 -10	<p>Iekārta nav hermētiski noslēgta.</p> <ol style="list-style-type: none"> <li><b>1.</b> Aizveriet ūdens krānu.</li> <li><b>2.</b> Sazinieties ar klientu apkalpošanas dienestu. → <i>Lappuse 50</i></li> </ol>
E:30 -20	<p>Ir radies kritisks darbības traucējums.</p> <ul style="list-style-type: none"> <li>▶ Aizveriet ūdens krānu.</li> </ul> <p>Kad ir parādījies šis kļūdas ziņojums, iekārta sāk izsūkņēt ūdeni.</p> <ol style="list-style-type: none"> <li><b>1.</b> Uzgaidiet aptuveni 5 minūtes, līdz ūdens ir izsūkņēts.</li> <li><b>2.</b> Restartējiet iekārtu. Varat ūdens izsūkņēšanu palaist atkārtoti.</li> <li><b>3.</b> Ja traucējums joprojām nav novērsts, sazinieties ar klientu apkalpošanas dienestu. → <i>Lappuse 50</i></li> </ol> <hr/> <p>Pievienots par daudz mazgāšanas līdzekļa.</p> <ul style="list-style-type: none"> <li>▶ Ja dozējat manuāli, nākamajā mazgāšanas ciklā ar līdzīgu iepildes daudzumu samaziniet mazgāšanas līdzekļa daudzumu.</li> </ul> <hr/> <p>Ir iepildīts papildu ūdens.</p> <ul style="list-style-type: none"> <li>▶ Kamēr iekārta darbojas, neiepildiet tajā papildu ūdeni.</li> </ul>
Visu pārējo kļūdu kodi.	<p>Darbības traucējums</p> <ol style="list-style-type: none"> <li><b>1.</b> Lai restartētu iekārtu, aptuveni 5 sekundes turiet nospiešu taustiņu .</li> <li><b>2.</b> Ja traucējums nav novērsts, uz vismaz 30 sekundēm atvienojiet iekārtu no elektrotīkla. Izvelciet elektrotīkla kontaktdakšu vai izslēdziet drošinātāju drošinātāju kastē.</li> <li><b>3.</b> Ja traucējums joprojām nav novērsts, sazinieties ar klientu apkalpošanas dienestu. → <i>Lappuse 50</i></li> </ol> <p>Kad zvanāt, precīzi norādiet kļūdas ziņojumu. Ja varat, nodrošiniet traucējuma fotoattēlus un videoklipus.</p>
	<p>Mazgāšanas līdzekļa atvilktnē nav iebīdīta līdz galam.</p> <ul style="list-style-type: none"> <li>▶ Iebīdīiet mazgāšanas līdzekļu atvilktni.</li> </ul> <hr/> <p>Sūkņa mezgls ir nepareizi uzstādīts.</p> <ul style="list-style-type: none"> <li>▶ Pārbaudiet, ka sūkņa mezgls ir ielikts pareizi. → <i>Lappuse 38</i></li> </ul>

Traucējums	Cēlonis un problēmu novēršana
☹, vai veidojas daudz putu.	<p>Pievienots par daudz mazgāšanas līdzekļa.</p> <ul style="list-style-type: none"> <li>▶ Samaisiet ēdamkaroti veļas mīkstinātāja ar 0,5 l ūdens un ielejiet maisījumu manuālās dozēšanas nodaļījumā (neizmantojiet, kad mazgājat virsdrēbes, sporta apģērbus un dūnu tekstilizstrādājumus).</li> <li>▶ Ja ir aktivizēta viedā dozēšanas sistēma, samaziniet dozēšanas pamatdaudzumu. → <i>Lappuse 34</i></li> <li>▶ Ja dozējat manuāli, nākamajā mazgāšanas ciklā ar līdzīgu iepildes daudzumu samaziniet mazgāšanas līdzekļa daudzumu.</li> </ul>
☹	<p>Nepieciešama cilindra tīrīšana.</p> <ul style="list-style-type: none"> <li>▶ Iztīriet trumuli. → <i>Lappuse 37</i></li> </ul>
Displejs un taustiņi nereaģē.	<p>Ir radies programmatūras traucējums.</p> <ol style="list-style-type: none"> <li>1. Lai restartētu iekārtu, aptuveni 5 sekundes turiet nospiešu taustiņu .</li> <li>2. Ja traucējums nav novērsts, uz vismaz 30 sekundēm atvienojiet iekārtu no elektrotīkla. Izvelciet elektrotīkla kontaktdakšu vai izslēdziet drošinātāju drošinātāju kastē.</li> </ol>
Home Connect lietotne nedarbojas pareizi.	<p>Ir iespējami dažādi iemesli.</p> <ol style="list-style-type: none"> <li>1. Atiestatiet iekārtas tīkla iestatījumus. → <i>Lappuse 35</i></li> <li>2. Iestatiet Home Connect atkārtoti. → <i>Lappuse 35</i></li> </ol> <ul style="list-style-type: none"> <li>▶ Atveriet <a href="http://www.home-connect.com">www.home-connect.com</a>.</li> </ul>
Nevar nospiegt taustiņu <b>i-DOS 1/i-DOS 2</b> .	<p>Atlasītajā programmā vai programmas norisē nevar izmantot viedo dozēšanu.</p> <ul style="list-style-type: none"> <li>▶ Izmantojiet manuālās dozēšanas nodaļījumu. → <i>Lappuse 33</i></li> </ul>
Nestartējas programma.	<p>Ir aktivizēta bērnu drošības sistēma.</p> <ul style="list-style-type: none"> <li>▶ Deaktivizējiet bērnu drošību. → <i>Lappuse 32</i></li> </ul> <p>Ir aktivizēts <b>Ready</b>.</p> <ul style="list-style-type: none"> <li>▶ Pārbaudiet, ka ir aktivizēts <b>Ready</b>. → <i>Lappuse 23</i></li> </ul>
Programma ir apturēta vai pārtraukta, taču durvis nevar atvērt.	<p>Mazgāšanas līdzekļa atvilktne nav iebīdīta līdz galam.</p> <ul style="list-style-type: none"> <li>▶ Iebīdīet mazgāšanas līdzekļu atvilktni.</li> </ul> <p>Temperatūra ir pārāk augsta.</p> <ul style="list-style-type: none"> <li>▶ Palaidiet programmu <b>Rinse</b> vai uzgaidiet, līdz temperatūra ir pazeminājusies.</li> </ul> <p>Ūdens līmenis ir pārāk augsts.</p> <ul style="list-style-type: none"> <li>▶ Lai izsūknētu ūdeni, palaidiet programmu <b>Spin</b> vai citu piemērotu programmu. → <i>Lappuse 24</i></li> </ul>
Ja ir energopadeves pārtrauce, durvis nevar atvērt.	<p>Durvis ir bloķētas.</p> <ul style="list-style-type: none"> <li>▶ Atveriet durvis ar ārkārtas atbloķētāju. → <i>Lappuse 49</i></li> </ul>

<b>Traucējums</b>	<b>Cēlonis un problēmu novēršana</b>
Pēc programmas startēšanas trumulis nevienmērīgi rotē.	Tā nav kļūda. Motora iekšēja pārbaude ir palaista. Īpaša rīcība nav nepieciešama.
Trumulis rotē, taču ūdens neieplūst.	Tā nav kļūda. Iepildes noteikšana ir aktivizēta līdz 2 minūtēm. Īpaša rīcība nav nepieciešama.
Trumulī nav redzams ūdens.	Tā nav kļūda. Ūdens līmenis ir zemāk par redzamo daļu. Īpaša rīcība nav nepieciešama.
Izgriešana tiek startēta vairākas reizes.	Tā nav kļūda. Iekārta novērš nelīdzsvarotību, vairākkārt izlīdzinot veļas izvietojumu. Īpaša rīcība nav nepieciešama.
Centrifugēšanas laikā iekārta vibrē, kustas vai ir ļoti trokšņaina.	Ierīce nav pareizi nolīmeņota. ▶ Līmeņojiet iekārtu. → <i>Lappuse 15</i> Ierīces kājas nav fiksētas. ▶ Nostipriniet iekārtas kājas. → <i>Lappuse 15</i> Nav noņemti transportēšanas stiprinājumi. ▶ Noņemiet transportēšanas stiprinājumus.
Netiek sasniegts liels centrifūgas apgriezietu skaits.	Iekārta novērš nelīdzsvarotību, samazinot centrifugēšanas apgriezietu skaitu. Īpaša rīcība nav nepieciešama.
Programmas laiks mainās mazgāšanas procesa laikā.	Tā nav kļūda. Programmas norisi elektroniski optimizē, spēcīgās putošanas dēļ aktivizē papildu skalošanu, vai novērš nelīdzsvarotību. Īpaša rīcība nav nepieciešama.
Ir dzirdami svilpieni, sīcieni, dūcieni vai sūkšanas skaņas.	Tā nav kļūda. Iesūknē ūdeni, dozē mazgāšanas līdzekli vai kopšanas līdzekli, notiek darbības pārbaude, vai izsūknē mazgāšanas šķīdumu. Īpaša rīcība nav nepieciešama.
Klaudzošas skaņas, mazgāšanas šķīduma sūkņa grabēšana.	Mazgāšanas šķīduma sūknī ir svešķermeņi. ▶ Izīriet mazgāšanas šķīduma sūknī. → <i>Lappuse 39</i>
Mazgāšanas rezultāts ir neapmierinošs, vai uz veļas ir mazgāšanas līdzekļa paliekas.	Mazgāšanas līdzeklis var saturēt ūdenī nešķīstošas vielas, kas nogulsņējas uz veļas. ▶ Palaidiet programmu <b>Rinse</b> vai izžāvētu veļu notīriet ar suku. Dozēšanas nodaļumā ir nepiemērots mazgāšanas līdzeklis, vai tas ir sabiezējis. <b>1.</b> Pārbaudiet, ka mazgāšanas līdzeklis ir piemērots. → <i>Lappuse 29</i>

Traucējums	Cēlonis un problēmu novēršana
Mazgāšanas rezultāts ir neapmierinošs, vai uz veļas ir mazgāšanas līdzekļa paliekas.	<ol style="list-style-type: none"> <li>2. Pārbaudiet, vai mazgāšanas līdzeklis dozēšanas nodaļījumā nav sabiezējis.</li> <li>3. Ja mazgāšanas līdzeklis ir nepiemērots vai ir sabiezējis, iztukšojiet un iztīriet dozēšanas nodaļījumu. → <i>Lappuse 38</i></li> </ol>
Uz tekstilizstrādājumiem pēc programmas <b>Iron Assist</b>  beigām ir mitri traipi.	<p>Dozēšanas pamatdaudzums ir nepareizi iestatīts.</p> <ul style="list-style-type: none"> <li>▶ Iestatiet dozēšanas pamatdaudzumu. → <i>Lappuse 34</i></li> </ul> <p>Tekstilizstrādājumus samitrinājušas ūdens piles no trumuļa vai no durvīm. Pilieni radušies vai nu tvaika kondensēšanās rezultātā, vai no atlikušā mitruma pēc iepriekšējās mazgāšanas programmas.</p> <ul style="list-style-type: none"> <li>▶ Tekstilizstrādājumus izgludiniet vai izkariet žāvēties.</li> </ul>
Pēc centrifugēšanas veļa ir pārāk mitra.	<p>Iestatīts mazs centrifūgas apgriezību skaits.</p> <ul style="list-style-type: none"> <li>▶ Palaidiet programmu <b>Spin</b> .</li> <li>▶ Nākamajā mazgāšanas ciklā iestatiet lielāku centrifūgas apgriezību skaitu.</li> </ul>
Veļa burzās.	<p>Iekārta novērš nelīdzsvarotību, samazinot centrifugēšanas apgriezību skaitu.</p> <ol style="list-style-type: none"> <li>1. Atkārtoti ielieciet veļu trumulī.</li> <li>2. Palaidiet programmu <b>Spin</b> .</li> </ol> <p>Atlasītā programma ir nepiemērota tekstilizstrādājumu veidam.</p> <ul style="list-style-type: none"> <li>▶ Atlasiet piemērotu programmu. → <i>Lappuse 24</i></li> </ul> <p>Ir iestatīts liels centrifugēšanas apgriezību skaits.</p> <ul style="list-style-type: none"> <li>▶ Nākamajā mazgāšanas ciklā iestatiet mazāku centrifūgas apgriezību skaitu.</li> </ul> <p>Iepildes daudzums ir neatbilstīgs.</p> <ul style="list-style-type: none"> <li>▶ Ievērojiet programmas maksimālo iepildes daudzumu. → <i>Lappuse 24</i></li> <li>▶ Sagatavojiet veļu. → <i>Lappuse 29</i></li> </ul>
No ūdens padeves šļūtenes izplūst ūdens.	<p>Ūdens padeves šļūtene ir pievienota nepareizi vai ir bojāta.</p> <ul style="list-style-type: none"> <li>▶ Pārbaudiet ūdens padeves šļūtenes savienojumu. → <i>Lappuse 11</i></li> </ul> <p>Ja ir bojājumi, sazinieties ar klientu apkalpošanas dienestu. → <i>Lappuse 50</i></p>
No ūdens izvades šļūtenes izplūst ūdens.	<p>Ūdens izvades šļūtene ir pievienota nepareizi vai ir bojāta.</p> <ul style="list-style-type: none"> <li>▶ Pārbaudiet ūdens izvades šļūtenes savienojumu. → <i>Lappuse 11</i></li> </ul> <p>Ja ūdens padeves šļūtene ir bojāta, nomainiet to.</p>

Traucējums	Cēlonis un problēmu novēršana
Zem durvīm izplūst ūdens.	Noplūdi izraisa netīras durvis vai gumijas apmale. ▶ Notīriet durvis un gumijas apmali.
Ierīcē radušies nepatīkami aromāti.	Mitrums un mazgāšanas līdzekļa paliekas var veicināt baktēriju veidošanos. ▶ Izīriiet trumuli. → <i>Lappuse 37</i> ▶ Ja ierīci nelietojat, neaizveriet durvis un mazgāšanas līdzekļa atvilktni, lai atlikušais ūdens varētu izžūt.

## 19.1 Ārkārtas atbloķētājs

### Durvju atbloķēšana

**Prasība:** Mazgāšanas šķīduma sūkņi ir tukšs. → *Lappuse 40*

- 1. UZMANĪBU** – Izplūstošais ūdens var izraisīt materiālus zaudējumus.  
▶ Neatveriet durvis, ja aiz stikla ir redzams ūdens.

Lietojot instrumentu, pavelciet ārējo atbloķētāju uz leju un atlaidiet to.

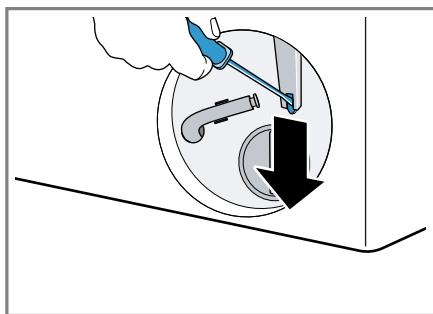

- ✓ Durvju fiksators ir atbloķēts.
- 2. Ievietojiet apkopes vāku un nofiksējiet to.
- 3. Aizveriet apkopes vāku.

2. Atvienojiet ierīces elektrotīkla spraudni.
3. Izlaidiet mazgāšanas ūdeni.  
→ *"Mazgāšanas šķīduma sūkņa tīrīšana", Lappuse 39*
4. Noņemiet šļūtenes.
5. Iztukšojiet dozēšanas tvertnes.

## 20.2 Transportēšanas stiprinājumu uzlikšana

Lai novērstu bojājumus transportēšanas laikā, nostipriniet iekārtu pirms transportēšanas ar transportēšanas stiprinājumiem.

## 20 Transportēšana, glabāšana un likvidācija

### 20.1 Ierīces demontāža

1. Pārslēdziet iekārtu gatavības režīmā (Standby). → *Lappuse 32*

1. Noņemiet vāciņu<sup>1</sup> ar skrūvgriezi.

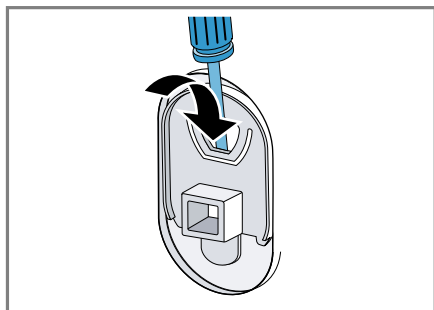

Saglabājiet vāciņu.

2. Ievietojiet 4 transportēšanas slēdzenes.

## 20.3 Ierīces ekspluatācijas at-sākšana

- ▶ Papildu informāciju skatiet nodaļās Uzstādīšana un pievienošana  
→ *Lappuse 11* un Tukša mazgāšanas procesa sākšana  
→ *Lappuse 15*.

## 20.4 Nolietotas iekārtas likvidācija

Likvidējot iekārtas atbilstoši vides noteikumiem, vērtīgas izejvielas var izmantot atkārtoti.

### BRĪDINĀJUMS

#### Veselības kaitējuma risks!

Bērni var tikt iesprostoti ierīcē, apdraudot viņu dzīvību.

- ▶ Iekārtu nedrīkst uzstādīt aiz aizveramām durvīm, bīdāmām durvīm vai durvīm ar eņģi iekārtai pretējā pusē, kas neļauj pilnībā atvērt iekārtu.
- ▶ Noliecotām iekārtām izvelciet elektrotīkla pieslēguma vada kontaktdakšu, pēc tam pārgrieziet elektrotīkla pieslēguma vadu un sabojājiet

iekārtas durvju slēdzeni, lai iekārtas durvis vairs nevarētu aizvērt.

1. Izvelciet elektrotīkla pieslēguma vada kontaktdakšu.
2. Atdaliet elektrotīkla pieslēguma vadu.
3. Utilizējiet ierīci atbilstoši vides aizsardzības prasībām.  
Informāciju par aktuāliem likvidācijas jautājumiem var iegūt pie tirgotāja un jūsu novada vai pilsētas pašpārvaldē.



Šī ierīce ir marķēta atbilstoši Eiropas direktīvai 2012/19/ES par elektriskajām un elektroniskajām ierīcēm (waste electrical and electronic equipment – WEEE).

Direktīva nosaka veidu, kā ES teritorijā jārealizē nolietoto ierīču nodošana un pārstrāde.

## 21 Tehniskā servisa dienests

Darbībai nozīmīgas oriģinālās rezerves daļas saskaņā ar attiecīgo ekodizaina regulu iegūsiet mūsu klientu dienestā vismaz 10 gadus, sākot no iekārtas tirdzniecības uzsākšanas brīža Eiropas Ekonomikas zonā.

Mūsu klientu dienestā varat saņemt citas funkcionāli atbilstošas un ilgstošai uzglabāšanai piemērotas oriģinālās rezerves daļas līdz pat 15 gadus pēc iekārtas laišanas tirgū. Papildu informācijai lūdzam vērsties mūsu klientu dienestā.

<sup>1</sup> Nosegvāku skaits mainās atkarībā no modeļa.

**Piezīme:** Saskaņā ar ražotāja garantijas noteikumiem tehniskā servisa dienesta izsaukšana ir bez maksas.

Lai saņemtu detalizētu informāciju par garantijas laiku un garantijas nosacījumiem, kas ir spēkā jūsu valstī, izmantojiet QR kodu pievienotajā servisa kontaktā un garantijas nosacījumu dokumentā, sazinieties ar mūsu klientu apkalpošanas dienestu, tirgotāju vai apmeklējiet mūsu tīmekļa vietni.

Klientu apkalpošanas dienesta kontaktinformāciju var atrast, izmantojot QR kodu pievienotajā servisa kontaktā un garantijas nosacījumu dokumentā vai mūsu tīmekļa vietnē.

### **21.1 Ražojuma numurs (E-Nr.), izgatavošanas numurs (FD) un kārtas numurs (Z-Nr.)**

Sazinoties ar tehniskā servisa dienestu, paziņojiet iekārtas ražojuma numuru (E-Nr.), izgatavošanas numuru (FD) un kārtas numuru (Z-Nr.), kas norādīts iekārtas datu plāksnītē.

Atkarībā no modeļa datu plāksnīte atrodas:

- durvju iekšpusē;
- zem trumuļa atveres;
- apkopes vāka iekšpusē;
- ierīces aizmugurē.

Lai ātri atrastu iekārtas datus un tehniskā servisa dienesta tālruņa numuru, varat šos datus pierakstīt.

### **21.2 AQUA-STOP garantija**

Papildus garantijas prasībām pret pārdevēju, kas izriet no pirkuma līguma, un papildus mūsu ražotāja garantijai mēs veicam nomaiņu, ņemot vērā šādus noteikumus.

- Ja mūsu Aqua-Stop sistēmas bojājumu gadījumā rodas ūdens noderīgi zaudējumi, tad mēs kompensējam privāto patērētāju zaudējumus. Lai nodrošinātu ūdensdrošību, iekārtai jābūt pieslēgtai pie elektrotīkla.
- Šī atbildības garantija ir spēkā uz visu iekārtas darbību.
- Garantija ir spēkā, ja iekārta ar Aqua-Stop sistēmu ir pareizi uzstādīta un pieslēgta pareizi atbilstoši mūsu instrukcijai; tā attiecas arī uz pareizi uzstādītu Aqua-Stop pagarinājumu (oriģinālais piederums). Mūsu garantija neattiecas uz bojātiem pievadiem vai armatūrām līdz Aqua-Stop pieslēgumam pie ūdens krāna.
- Iekārtas ar Aqua-Stop principā nav jāuzrauga to darbības laikā vai pēc tam jānodrošina, aizverot ūdens krānu. Tomēr gadījumos, ja dodaties projām uz ilgāku laiku, piemēram, vairāku nedēļu atvaļinājumā, ūdens krāns jāaizver.

---

## **22 Patēriņa rādītāji**

Tālāk minētā informācija tiek sniegta saskaņā ar ES Ekodizaina direktīvu. Citām programmām kā **Eco 40-60** norādītās vērtības ir tikai orientējošas, un tās tika noskaidrotas, balstoties uz spēkā esošo standartu EN60456.

Automātiskā dozēšanas funkcija šim nolūkam tika deaktivizēta.

Norāde par salīdzinošo pārbaudi: deaktivizējiet automātisko dozēšanu, ja vien šī funkcija nav pārbaudes mērķis.

Programma	Ieliktais daudzums (kg)	Programmas ilgums (h:min) <sup>1</sup>	Enerģijas patēriņš (kWh/cikls) <sup>1</sup>	Ūdens patēriņš (l/cikls) <sup>1</sup>	Maksimālā temperatūra (°C) <sup>5</sup> min <sup>1</sup>	Centrifūgas apgriezienu skaits (apgr./min) <sup>1</sup>	Atlikušais mitrums (%) <sup>1</sup>
Eco 40-60 <sup>2</sup>	11,0	3:59	0,870	61,0	38	1551	45,90
Eco 40-60 <sup>2</sup>	5,5	2:59	0,380	47,0	27	1551	44,60
Eco 40-60 <sup>2</sup>	3,0	2:59	0,210	34,0	24	1551	44,60
Cotton 20 °C	10,0	2:59	0,410	91,0	22	1600	48,00
Cotton 40 °C	10,0	2:59	1,230	91,0	41	1600	48,00
Cotton 40 °C + Prewash	10,0	3:33	1,470	107,0	42	1600	48,00
Cotton 60 °C	10,0	2:59	2,090	91,0	61	1600	48,00
Easy Care 40 °C	4,0	2:29	0,850	60,0	44	1200	35,00
Mix 40 °C	4,0	1:00	0,720	45,0	42	1400	52,00
Wool/ Handwash 30 °C	2,0	0:40	0,240	42,0	27	600	32,00

## 23 Tehniskie dati

lekārtas augstums	84,5 cm
lekārtas platums	59,8 cm
lerīces dziļums	59,0 cm
lekārtas dziļums ar aizvērtām durvīm	64,8 cm
lekārtas dziļums ar atvērtām durvīm	109,0 cm

Svars	83,0 kg
Maksimālais ietilpdes daudzums	11,0 kg
Tīkla spriegums	220-240 V, 50 Hz
⇒ Elektroinstalācijas drošinātāja minimālā vērtība	10 A
Nominālā jauda	2300 W

<sup>1</sup> Faktiskās vērtības var atšķirties no norādītajām vērtībām šādu faktoru ietekmē: ūdens spiediens, cietība, ietilpdes temperatūra, apkārtējā temperatūra, veļas veids, daudzums un netīrības pakāpe, lietotais mazgāšanas līdzeklis, svārstības energoapgādes sistēmā un izvēlētās papildfunkcijas.

<sup>2</sup> Pārbaudes programma saskaņā ar ES Ekodizaina direktīvu un ES Energoaprāķējuma direktīvu, lietojot aukstu ūdeni (15 C).

Patērējamā jauda	<ul style="list-style-type: none"> <li>▪ Gatavības režīmā: 0,50 W</li> <li>▪ Ieslēgtā režīmā: 0,50 W</li> <li>▪ Laiks, pēc kura pārslēdzas tīklīerosas gatavības režīmā (bezvadu internets): 5 min</li> <li>▪ Tīklīerosas gatavības režīmā (bezvadu internets): 2,00 W</li> </ul>
------------------	---

Ūdens spiediens	<ul style="list-style-type: none"> <li>▪ Min.: 100 kPa (1 bar)</li> <li>▪ Maks.: 1000 kPa (10 bar)</li> </ul>
-----------------	---

Ūdens padeves šļūtenes garums	150 cm
-------------------------------	--------

Ūdens izvades šļūtenes garums	150 cm
-------------------------------	--------

Elektrotīkla savienojuma vada garums	210 cm
--------------------------------------	--------

Šajā ražojumā ir uzstādīti gaismas avoti ar energoefektivitātes klasi F. Gaismas avoti ir pieejami kā rezerves daļas, un tos drīkst nomainīt tikai atbilstoši apmācīts speciālists. Vairāk informācijas par savu modeli skatiet tīmekļa vietnē <https://eprel.ec.europa.eu/qr/2326133><sup>1</sup>. Šī tīmekļa adrese ir piesaistīta ES oficiālajai ražojumu datubāzei EPREL.

## 23.1 Informācija par bezmaksas un Open Source programmatūru

Šim ražojumam ir programmatūras komponenti, ko autortiesību īpašnieki ir licencējuši kā bezmaksas vai Open Source programmatūru. Attiecīgā licences informācija ir saglabāta mājsaimniecības iekārtā. Piekļuve attiecīgajai licences informācijai ir iespējama, arī izmantojot Home Connect lietotni: "Profils -> Juridiskie norādījumi -> Licences informācija".<sup>2</sup> Informāciju par licenci var lejupielādēt arī no zīmola produktu internetvietnes. (Produktu tīmekļa vietnē sameklējiet savas iekārtas modeli un papildu dokumentus.) Attiecīgo informāciju arī varat pieprasīt, rakstot uz [ossrequest@bshg.com](mailto:ossrequest@bshg.com) vai BSH Hausgeräte GmbH, Carl-Wery-Str. 34, D-81739 München. Pēc pieprasījuma tiek piešķirts attiecīgais avota kods. Sūtiet pieprasījumu uz [ossrequest@bshg.com](mailto:ossrequest@bshg.com) vai BSH Hausgeräte GmbH, Carl-Wery-Str. 34, D-81739 München. Temats: „OSSREQUEST” Jums ir jāsedz jūsu pieprasījuma izskatīšanas izmaksas. Šis piedāvājums ir spēkā trīs gadus no pirkuma datuma vai vismaz periodā, kurā mēs piedāvājam atbalstu un attiecīgās ierīces rezerves daļas.

<sup>1</sup> Attiecas tikai uz Eiropas Ekonomikas zonas valstīm

<sup>2</sup> Atkarībā no iekārtas aprīkojuma

## 24 Atbilstības deklarācija

Ar šo BSH Hausgeräte GmbH apliecina, ka ierīce ar Home Connect funkcionalitāti atbilst 2014/53/EU pamatprasībām un citiem attiecīgajiem noteikumiem. Izsmeljoša RED atbilstības deklarācija ir pieejama tīmekļa vietnē [www.bosch-home.com](http://www.bosch-home.com) attiecīgās iekārtas izstrādājumu lapā papildu dokumentu sadaļā.



2,4 GHz josla (2400–2483,5 MHz): maks. 100 mW

5 GHz diapazons (5150–5350 MHz + 5470–5725 MHz): maks. 180 mW

	BE	BG	CZ	DK	DE	EE	IE	EL	ES
	FR	HR	IT	CY	LI	LV	LT	LU	HU
	MT	NL	AT	PL	PT	RO	SI	SK	FI
	SE	NO	CH	TR	IS	UK (NI)			

5 GHz WLAN (Wi-Fi): tikai lietošanai telpās.

AL	BA	MD	ME	MK	RS	UK	UA
----	----	----	----	----	----	----	----

5 GHz WLAN (Wi-Fi): tikai lietošanai telpās.





## Pateicamies par Bosch iekārtas pirkumu!

Reģistrējiet savu jauno iekārtu MyBosch jau tūlīt un gūstiet šādas priekšrocības:

- **Profesionāļu ieteikumi un padomi par jūsu iekārtu**
- **Iespējas pagarināt garantiju**
- **Atlaides piederumiem un rezerves daļām**
- **Vienmēr pieejama digitālā lietošanas instrukcija un visi iekārtas dati**
- **Vienkārša piekļuve Bosch sadzīves tehnikas servisam**

Vienkārša reģistrācija bez maksas – arī mobilajās ierīcēs:

[www.bosch-home.com/welcome](http://www.bosch-home.com/welcome)



## Jums nepieciešama palīdzība? Šeit jūs to atradīsiet.

Profesionāla konsultācija par jūsu Bosch iekārtām, palīdzība problēmu gadījumā vai remonts, ko veiks Bosch eksperti.

Uzziniet visu par daudzveidīgajām iespējām, kā Bosch var jūs atbalstīt:

[www.bosch-home.com/service](http://www.bosch-home.com/service)

Kontaktinformācija visās valstīs ir norādīta pievienotajā servisu sarakstā.

### **BSH Hausgeräte GmbH**

Carl-Wery-Straße 34  
81739 München, GERMANY  
[www.bosch-home.com](http://www.bosch-home.com)

A Bosch Company



**9002023414** (060316)

lv