

# *the Boss To Go™*

SPB620



LV LIETOŠANAS PAMĀCĪBA

EE KASUTUSJUHEND

LT NAUDOJIMO INSTRUKCIJA

RU РУКОВОДСТВО ПО ЭКСПЛУАТАЦИИ

# Sage®



## Saturs

- 2 Svarīgi aizsardzības pasākumi
- 6 Sastāvdaļas
- 7 Salikšana
- 8 Funkcijas
- 8 Apkope un tīrīšana
- 9 Bojājumu novēršana

## SAGE® PRIORITĀTE IR DROŠĪBA

Mēs, Sage®, vienmēr domājam par drošību. Mēs izstrādājam un izgatavojam preces, par augstāko kritēriju uzskatot jūsu – mūsu vērtīgā klienta – drošību. Turklāt mēs lūdzam jūs uzmanīgi lietot jebkuras elektroierīces, ievērojot tālāk sniegtos piesardzības pasākumus.

## SVARĪGI AIZSARDZĪBAS PASĀKUMI

### PIRMS LIETOŠANAS IZLASIET VISUS NORĀDĪJUMUS UN SAGLABĀJIET TURPMĀKAI UZZIŅAI

- Rokasgrāmata ar pilnīgu informāciju ir pieejama vietnē: [sageappliances.com](http://sageappliances.com).
- Pirms pirmās izmantošanas pārlicinieties, vai jūsu elektrotīkla spriegums atbilst spriegumam, kas norādīts uz datu plāksnītes ierīces apakšā.
- Pirms pirmās lietošanas noņemiet un drošā veidā atbrīvojieties no jebkura iepakojuma.
- Lai nepieļautu nosmakšanas risku maziem bērniem, drošā veidā atbrīvojieties no elektrības kontaktdakšas aizsargplēves.
- Šī ierīce ir paredzēta tikai lietošanai mājāsaimniecībā. Neizmantojiet ierīci citiem mērķiem, izņemot paredzēto lietojumu. Nelietojiet to transportlīdzekļos vai laivās, kas atrodas kustībā. Nelietojiet ārpus telpām. Nepareiza lietošana var radīt traumas.
- Pirms lietošanas pilnībā iztīniet elektrības vadu.

- Novietojiet ierīci uz stabilas, karstumizturīgas, līdzenas un sausas virsmas pietiekamā attālumā no malas, kā arī nedarbiniet to uz karstuma avota, piemēram, uz plītiņas, krāsns, gāzes plīts, vai tās tuvumā.

**Krūzes, kura atrodas zem spiediena, atvēršana var izraisīt šķidrumu izšļakstīšanu vai apdedzināšanu/appludināšanu, ja tās saturs ir karsts.**

**Lai samazinātu šo notikuma risku, vienmēr ievērojiet sniegtos norādījumus:**

- Nekad neblendējiet karstas vai siltas sastāvdaļas. Apturiet blenderi, ja maisījums kļūst karsts blendēšanas laikā.
- Nekad neapstrādājiet sastāvdaļas ilgāk par 1 minūti. Sajaucot sastāvdaļas ilgāk par 1 minūti, tās var kļūt karstas, un tvaiks krūzē var radīt spiedienu.
- Nekad nemēģiniet atskrūvēt asmeni no krūzes pamatnes, kad krūzē veidojās spiediens tvaika uzkrāšanas dēļ. Pirms uzmanīgi atskrūvēt asmeni, ļaujiet krūzei atdzist līdz istabas temperatūrai.
- Nekad neapstrādājiet gāzētu šķidrumu, mazgāšanas līdzekli vai kādu citu sastāvdaļu, kas varētu paplašināties vai radīt gāzes.
- Nekad nepiepildiet krūzi virs norādītās maksimālās ietilpības atzīmes.

- Ja sajaukšanas laikā notiek noplūde, nekavējoties pārtrauciet sajaukšanu un atvienojiet ierīci no barošanas. Pārbaudiet, lai pārļiecinātos, ka krūze nav piepildīta virs maksimālajam līmenim un, ka gumija vai krūze nav bojāta. Pirms sajaukšanas atsākšanas notīriet noplūdi ar sausu drānu un stingri ieskrūvējiet krūzi blendera pamatnē.
- Vibrācija, kas rodas ierīces darbības laikā, var likt ierīcei pārvietoties.
- Nepieļaujiet, lai elektrības vads nokārtos pāri letes vai galda malai, pieskartos karstai virsmai vai samezglotos.
- Pirms tīrīšanas, pārvietošanas vai uzglabāšanas vienmēr pārbaudiet, vai ierīce ir pārslēgta stāvoklī OFF (izslēgts), atvienota no elektrotīkla un atdzisisi.
- Kad ierīce netiek lietota, tai vienmēr ir jābūt izslēgtai, atslēgtai pie kontaktligzdas un atvienotai no elektrotīkla.
- Nelietojiet ierīci, ja elektrības vads, elektrības kontaktdakša vai ierīce ir jebkādā veidā bojāta. Ja ierīce ir bojāta vai nepieciešama apkope (izņemot tīrīšanu), lūdzu, sazinieties ar Sage klientu servisu vai dodieties uz vietni: [sageappliances.com](http://sageappliances.com).
- Jebkuru apkopi, izņemot tīrīšanu, jāveic "Sage" pilnvarotajam servisa centram.

- Bērni nedrīkst rotaļāties ar ierīci. Ierīci drīkst tīrīt bērni, kas ir vecāki par 8 gadiem, un tikai pieaugušo uzraudzībā.
- Ierīcei un tās elektrības vadam jāatrodas bērniem, kas jaunāki par 8 gadiem, nesasniedzamā vietā.
- Lietojot elektroierīces, iesakām uzstādīt diferenciālās aizsardzības slēdzi, lai garantētu papildu drošību. Iesakām izmantot drošības slēdzi ar darba strāvu, kas nepārsniedz 30 mA. Lai saņemtu kvalificētu padomu, sazinieties ar elektriķi.
- Pirms lietošanas vienmēr pārliedziniet, vai ierīce ir pareizi samontēta. Ierīce darbojas tikai tad, ja ir pareizi salikta.
- Neizmantojiet ierīci uz izlietnes notecēšanās virsmas.
- Darbības laikā sargiet rokas, pirkstus, matus, apģērbu, kā arī lāpstīņas un citus galda piederumus no kustīgām vai rotējošām daļām.
- Neizmantojiet ierīci citiem mērķiem, izņemot ēdienu un/vai dzērienu pagatavošanu.
- Lai izvairītos no riska, kas var rasties, ierīcei patvaļīgi ieslēdzoties pārslodzes aizsardzības netišas atiestatīšanās rezultātā, nepievienojiet ārējās ieslēgšanas/izslēgšanas ierīces (piemēram, taimeris) un nepievienojiet ierīci ķēdei, kas var regulāri to ieslēgt vai izslēgt. Pirms lietošanas izlasiet visus norādījumus un saglabājiet turpmākai uzziņai.
- Šo ierīci var lietot personas ar pazeminātām fiziskām vai garīgām spējām vai personas bez pieredzes un zināšanām, ja tās tiek uzraudzītas vai tām tiek sniegti norādījumi attiecībā uz ierīces drošu lietošanu un tās apzinās ar lietošanu saistītos riskus.
- Šo ierīci nedrīkst lietot bērni.
- Lietošanas laikā neatstājiet ierīci bez uzraudzības.
- Starp lietošanas reizēm ļaujiet motoram 1 minūti "atpūsties".
- Nelieciet ierīces daļas mikroviļņu krāsnī.
- Esiet piesardzīgi, aizskarot un tīrot asmeņus, jo tie ir ļoti asi. Nepareiza rīcība ar asmeņiem var radīt traumas.
- Nelieciet krūzi uz motora bāzes, kamēr motors griežas.
- Nedarbiniet ierīci, ja krūzē nav ielikta sastāvdaļa.
- Nekad nemēģiniet darbināt ierīci, ja asmeņi ir bojāti vai ja krūzē atrodas virtuves piederumi vai citi svešķermeņi.
- Nepakļaujiet krūzi krasām temperatūras svārstībām, piemēram, nelieciet aukstu krūzi karstā ūdenī vai otrādi.

- Pirms lietošanas asmeņiem jābūt droši nofiksetiem uz uzgaļa, lai nodrošinātu, ka saturs neizklūst ārā un neizšļakstās.
- Nekad nemēģiniet darbināt ierīci vai uzlikt asmeņu bloku uz motora bāzes, ja nav uzlikts uzgalis.
- Piepildot krūzi, nepārsniedziet MAX (maksimālais) līmeņa atzīmi, pretējā gadījumā motors lielās noslodzes dēļ var deformēties un radīt noplūdi. Turklāt tas mazinās blendēšanas sniegumu. Ņemiet vērā, ka atsevišķu maisījumu tilpums blendējot palielinās.
- Liela noslodze ir definēta ierīces drošības standartā (700 ml krūze, kas līdz maksimālajai norādītajai atzīmei piepildīta ar maisījumu, kuru veido divas sastāvdaļas: divas daļas izmērcētu un sagrieztu burkānu un 3 daļas ūdens). Jebkurus produktus, kas ir līdzvērtīgi vai smagāki par minētajiem, nedrīkst blendēt ilgāk par 10 sekundēm. Ņemiet vērā, ka neviena no receptēm, kas pievienota šai ierīcei, nav uzskatāma par tādu, kura radītu lielāku noslodzi par minēto.
- Maļšanas/smalcināšanas uzgali drīkst izmantot tikai sausu sastāvdaļu apstrādāšanai.
- Neapstrādājiet cietus produktus, piemēram, kanēļkoka mizas, zvaigžņaino anīsu vai sausus kukurūzas graudus, jo tie var sabojāt asmeņus.



Attēlotais simbols nozīmē, ka šo ierīci nedrīkst izņemt ar standarta sadzīves atkritumiem. Tā jānogādā vietējās pašvaldības atkritumu savākšanas centrā, kas paredzēts šim mērķim, vai pie izplatītāja, kas nodrošina šādu pakalpojumu. Lai iegūtu papildu informāciju, lūdzu, sazinieties ar vietējo pašvaldību.



Lai izvairītos no elektrotraumas, neiegremdējiet ūdenī vai citā šķidrumā kontakt-dakšu, elektrības vadu vai ierīci.

## SAGLABĀJIET ŠĪS INSTRUKCIJAS



## Sastāvdaļas

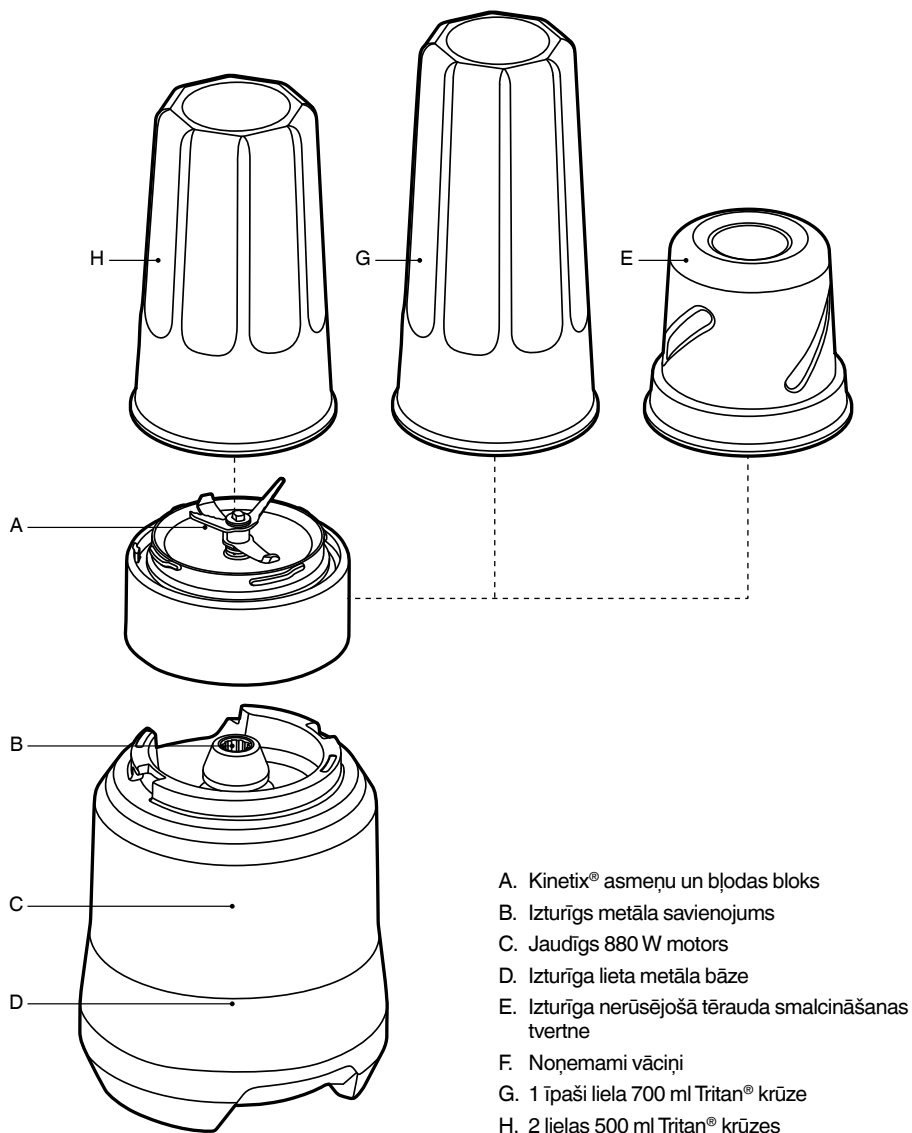

**CE** Nominālie parametri  
220-240V ~ 50Hz 880W

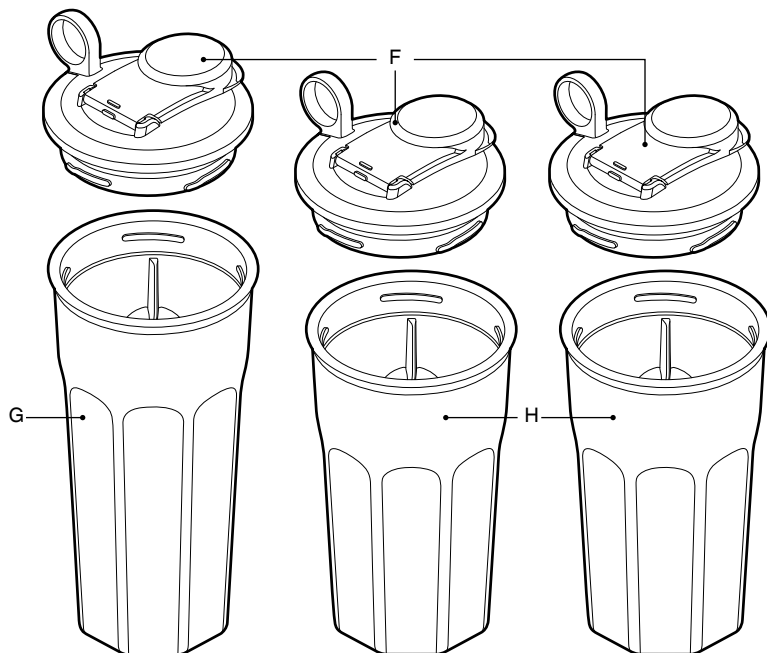

## EASTMAN TRITAN™ KOPOLIESTERS

- Krūžu vāki ir izgatavoti no Eastman Tritan™ kopoliestera, kas ir ciets, BPA nesaturošs polimērs, kuru izmanto mājāsaimniecības preču ražošanai. Tas iztur biežu lietošanu un mazgāšanu trauku mazgājamā mašīnā. Produkti, kas izgatavoti no Tritan™, ir triecienuizturīgi, izturīgi pret sadrupšanu, saglabā caurspīdīgumu un izturīgumu pat pēc simtiem mazgāšanas ciklu trauku mazgājamā mašīnā.

## SPRAUDNIS SAGE ASSIST™

- Jūsu Sage® ierīce ir aprīkota ar unikālu spraudni Sage Assist™, kuram ir ērts caurums pirkstam, lai to viegli izņemtu no sienas kontaktligzdas.



## Salikšana

### PIRMS PIRMĀS LIETOŠANAS

- Pirms blendera pirmās lietošanas, noņemiet iepakojuma materiālu un reklāmas uzlīmes.
- Esiet piesardzīgi, aizskarot un tīrot asmeņus, jo tie ir ļoti asi.
- Krūzes, vākus, asmeņu bloku un piederumus mazgājiet ar siltu ziepjūdeni, izmantojot mikstu lupatīņu. Noskalojiet un rūpīgi nosusiniet. Visas detaļas (izņemot motora bāzi) drīkst mazgāt trauku mazgājamā mašīnā uz augšējā plaukta.

- Lietojot blenderi pirmo reizi, jūs, iespējams, sajūsit vieglu smaku, kas nāk no motora. Tā ir normāla parādība un lietošanas laikā izzudīs.

### SALIKŠANA

1. Noņemiet asmeņus un novietojiet krūzi ar atvērumu uz augšu.
2. Pievienojiet sastāvdaļas, izvairoties pārsniegt atzīmi MAX.
3. Nofiksējiet asmeņu bloku vietā, pagriežot par ceturtdaļu apgrieziena pulksteņa rādītāja virzienā. Pirms krūzes apgriešanas blendēšanas stāvoklī pārlicinieties, vai asmeņu bloks ir droši nofiksējies vietā.



## Funkcijas

### DARBĪBA

- Blenderis darbosies tikai, ja asmeņi un krūze būs uzliktas pareizi. Tas aktivizēs drošības mehānismu un ļaus motoram darboties.
- Kad krūze un asmens bloks būs pareizi salikts un sastāvdaļas būs ievietotas, apgrieziet krūzi un uzlieciet uz motora bāzes, izmantojot centrēšanas atzīmes.
- Lai sāktu blendēšanu, cieši turiet krūzes bloku un pagrieziet pulksteņa rādītāja virzienā uz bāzes līdz stāvoklim ON (ieslēgt).
- Kad ir sasniegta vēlāmā konsistence, pagrieziet krūzi pretēji pulksteņa rādītāja virzienam, lai atbrīvotu krūzi un izslēgtu motoru.
- Neblendējiet ilgāk par 60 sekundēm vienā reizē. Pirms turpināt, ļaujiet motoram 2 minūtes "atpūsties".
- Nemaiļiet/nesmalciniet ilgāk par 30 sekundēm vienā reizē. Ļaujiet motoram „atpūsties” un metāla smalcinātājam atdzist 30 sekundes, pēc tam turpiniet darbu.
- Sastāvdaļas var smalcināt, izmantojot impulsu režīmu un mainot krūzes stāvokļus un, tādējādi, ieslēdzot un izslēdzot motoru.
- Beidzot blendēšanu, pirms krūzes bloka pacelšanas no motora bāzes pagaidiet dažas sekundes, lai asmeņi apstātos.
- Apgrieziet krūzi un, pirms asmeņu atskrūvēšanas, dažas sekundes ļaujiet sastāvdaļām noslidēt no asmeņiem. Turiet aiz asmens gredzenu un pagrieziet pretēji pulksteņa rādītāja virzienam, lai noņemtu.
- Drošības apsvērumu dēļ, pabeidzot blendēšanu, izslēdziet motora bāzi un atvienojiet no elektrotilka.
- Smalcinātājs darbojas līdzīgi krūžu darbības principam. Uzlieciet asmeņus tādā pašā veidā un izmantojiet impulsu režīmu vai nepārtrauktas blendēšanas režīmu, kā aprakstīts iepriekš.
- Ja smalcināsiet nepārtraukti ilgāk par 30 sekundēm, nerūsējošā tērauda smalcināšanas krūzes virsma var pārāk uzkarst. Noņemot no pamatnes, satveriet to aiz plastmasas apmales.

## AIZSARDZĪBAS SISTĒMA PRET PĀRSLODZI

- Blenderis ir aprīkots ar iekšējo pārslodzes pašatstāties aizsardzības sistēmu, lai aizsargātu motoru no bojājumiem, ko rada ilgstoša slodze. Ja lietošanas laikā blenderis pēkšņi apstājas, tas var nozīmēt, ka ir iedarbināta šī aizsardzības sistēma.
- Noņemiet krūzi, atvienojiet no elektrotilka un ļaujiet atdzist vismaz 30 minūtes. Kamēr ierīce atdziest, nemainiet krūzes bloku, pretējā gadījumā aizsargsistēma var atiestāties un negaidot aktivizēties.
- Ja aizsargsistēma ieslēdzas, tas nozīmē, ka blenderis ir pārlieku noslogots vai ir lietots pārlieku ilgi. Samaziniet sastāvdaļu daudzumu vai ļaujiet ierīcei ilgāk "atpūsties" starp blendēšanas cikliem, lai nepieļautu šādu gadījumu atkārtosanos un, tādējādi, paildzinātu motora kalpošanas laiku.
- Parasti līnija MAX kalpo par labu indikatoru, lai nepieļautu pārmērīgi lielu noslodzi, tomēr, atsevišķu sastāvdaļu kombinācijas, kas ir īpaši blīvas, var noslogot motoru. Ja motoram ir liela noslodze vai tas darbojas lēni, darbiniet to ne ilgāk par 10 sekundēm vienā reizē vai samaziniet sastāvdaļu apjomu. Turklāt blīvu masu mīkstāku var padarīt, pievienojot vairāk šķidruma.



## Apkope un tīrīšana

Drošības apsvērumu dēļ pēc lietošanas atvienojiet elektrības kabeli no kontaktilgzdas.

### Krūzes un vāki

Lai krūzes un vāki būtu tīri, nepieļaujiet ēdiena palieku piekalšanu. Veiciet šādas darbības pēc iespējas drīz pēc lietošanas:

- Noskalojiet lielākās paliekas no asmens, krūzes un vāka.
- Mazgājiet ziepjūdenī ar rokām, izmantojot maigu šķidro mazgājamo līdzekli un neabrazīvu suku.

### Motora bāze

Lai tīrītu motora bāzi, noslaukiet ar mīkstu, slapju lupatiņu, bet pēc tam rūpīgi nosusiniet. Noslaukiet no elektrības vada liekās produktu daļiņas.



## Tīrīšanas līdzekļi

Neizmantojiet abrazīvus sūkļus vai tīrīšanas līdzekļus motora bāzei vai krūzēm, jo tie var saskrāpēt virsmu. Izmantojiet tikai siltu ziepjūdeni un mīkstu lupatīņu.

## Spiediena radīšana

Krūzes drīkst skalot, pievienojot aukstu ūdeni, uzliekot asmeņus un 10 sekundes blendējot vai manuāli kratot.

**SVARĪGI:** Pastāv risks, ka karsts ūdens un/vai mazgāšanas līdzeklis var radīt spiedienu.

Ja skalojat ierīci ar uzliktiem asmeņiem un blendējot/kratot, nekad nepievienojiet karstu vai pat siltu ūdeni, jo tvaiks, kas veidojas, var radīt bīstamu spiedienu.

Nepievienojiet mazgāšanas līdzekli, jo putas, ko tas rada, var izplesties, radot spiedienu.

## Trauku mazgājamā mašīna

Krūzes, vākus un asmeņu bloku drīkst mazgāt trauku mazgājamā mašīnā, bet tikai augšējā plauktā.

## Piekaltuši ēdiena traipi un smakas

Produkti ar spēcīgu smaržu, piemēram, kumīns un koriandrs, un atsevišķi dārzeņi, piemēram, burkāni, var atstāt smaku vai traipus uz asmeņiem, krūzes vai vāka.

Lai no tiem atbrīvotos, ielejiet siltu ziepjūdeni līdz atzīmei MAX. Atstājiet 5 minūtes. Pēc tam mazgājiet ar maigu līdzekli un siltu ūdeni, labi noskalojiet un rūpīgi nosusiniet. Uzglabājiet krūzes ar noņemtiem vāciņiem.

## Citrusaugļi

Citrusaugļu iedarbība var ietekmēt Tritan krūžu caurspīdīgumu un izturību. Pēc mazgāšanas ar līdzekli rūpīgi noskalojiet ar tīru ūdeni un ļaujiet nosūžt. Nemērcējiet, ja ir blendēti citrusaugļi.

## Uzglabāšana

Uzglabājiet vertikālā stāvoklī, uzliekot krūzes un asmeņus un atbalstot uz motora bāzes vai tai blakus. Uzglabājot, neatstājiet krūzi stāvoklī ON (ieslēgts), jo tas nozīmē, ka motors būs ieslēgts un aktivizēsies, līdzko ierīce tiks pieslēgta elektrotīklam.



## Problēmu novēršana

### Motors nedarbojas vai asmeņi negriežas

- Pārbaudiet, vai kontaktdakša ir pareizi ievietota kontaktlīdždā.
- Iespējams, ir aktivizēta aizsardzības sistēma pret pārslodzi (skatīt tālāk).

### Blenderis lietošanas laikā pēkšņi pārstājs strādāt

- Šis blenderis ir aprīkots ar aizsardzības sistēmu pret pārslodzi, lai nepieļautu bojājumus motoram. Atvienojiet no elektrotīkla, noņemiet krūzi un ļaujiet motoram atdzist 30 minūtes. Kad motors ir atdzisis, jūs varēsiet turpināt lietošanu.
- Iesakām blendēt mazākās porcijā vai sagriezt sastāvdaļas mazākos gabalos. Detalizētu informāciju skatiet sadaļā "Aizsardzības sistēma pret pārslodzi".

### Masa ir kunkuļaina vai nevienmērīgi sablendēta

- Tas var notikt, ja jūs vienlaicīgi blendēsiet pārlietu lielu sastāvdaļu apjomu. Mēģiniet blendēt mazāku sastāvdaļu apjomu un, ja nepieciešams, blendējiet pa daļām.
- Sastāvdaļas var būt pārlietu lielas. Mēģiniet sagriezt mazākos gabalus. Lai panāktu rezultātu, sastāvdaļām jābūt sagrieztām gabalos, kas nav lielāki par 2 cm.

### Masa pielīp asmenim un krūzei

- Masa var būt pārlietu bieža. Mēģiniet pievienot vairāk šķidrums un/vai izmantot impulsu režīmu.