

# *the Fresh & Furious™*

SBL620



LV LIETOŠANAS PAMĀCĪBA

EE KASUTUSJUHEND

LT NAUDOJIMO INSTRUKCIJA

RU РУКОВОДСТВО ПО ЭКСПЛУАТАЦИИ

# Sage®



## Saturs

2	Sage® prioritāte ir drošība
5	Sastāvdaļas
6	Funkcijas
8	Problēmu novēršana
9	Apkope un tīrīšana

# SAGE® PRIORITĀTE IR DROŠĪBA

**Mēs, Sage®, vienmēr domājam par drošību. Mēs izstrādājam un izgatavojam preces, par augstāko kritēriju uzskatot jūsu – mūsu vērtīgā klienta – drošību. Turklāt mēs lūdzam jūs uzmanīgi lietot jebkuras elektroierīces, ievērojot tālāk sniegtos piesardzības pasākumus.**

## SVARĪGI AIZSARDZĪBAS PASĀKUMI

**PIRMS LIETOŠANAS IZLASIET VISUS NORĀDĪJUMUS UN SAGLABĀJIET TURPMĀKAI UZZIŅAI**

- Rokasgrāmata ar pilnīgu informāciju ir pieejama vietnē: [sageappliances.com](http://sageappliances.com).

- Pirms pirmās izmantošanas pārlicinieties, vai jūsu elektrotīkla spriegums atbilst spriegumam, kas norādīts uz datu plāksnītes ierīces apakšā.
- Pirms pirmās lietošanas noņemiet un drošā veidā atbrīvojieties no jebkura iepakojuma.
- Lai nepieļautu nosmakšanas risku maziem bērniem, drošā veidā atbrīvojieties no elektrības kontaktdakšas aizsargplēves.
- Šī ierīce ir paredzēta tikai lietošanai mājāsaimniecībā. Neizmantojiet ierīci citiem mērķiem, izņemot paredzēto lietojumu. Nelietojiet to transportlīdzekļos vai laivās, kas atrodas kustībā. Nelietojiet ārpus telpām. Nepareiza lietošana var radīt traumas.
- Pirms lietošanas pilnībā iztīniet elektrības vadu.
- Novietojiet ierīci uz stabilas, karstumizturīgas, līdzenas un sausas virsmas pietiekamā attālumā no malas, kā arī nedarbiniet to uz karstuma avota, piemēram, uz plītiņas, krāsns, gāzes plīts, vai tās tuvumā.
- Vibrācija, kas rodas ierīces darbības laikā, var likt ierīcei pārvietoties.
- Nepieļaujiet, lai elektrības vads nokārtos pāri letes vai galda malai, pieskartos karstai virsmai vai samezglotos.

- Pirms tīrīšanas, pārvietošanas vai uzglabāšanas vienmēr pārbaudiet, vai ierīce ir pārslēgta stāvoklī OFF (izslēgts), atvienota no elektrotīkla un atdzisusi.
- Kad ierīce netiek lietota, tai vienmēr ir jābūt izslēgtai, atslēgtai pie kontaktligzdas un atvienotai no elektrotīkla.
- Nelietojiet ierīci, ja elektrības vads, elektrības kontaktdakša vai ierīce ir jebkādā veidā bojāta. Ja ierīce ir bojāta vai nepieciešama apkope (izņemot tīrīšanu), lūdzu, sazinieties ar Sage klientu servisu vai dodieties uz vietni: [sageappliances.com](http://sageappliances.com).
- Jebkuru apkopi, izņemot tīrīšanu, jāveic Sage® pilnvarotajam servisa centram.
- Bērni nedrīkst rotaļāties ar ierīci.
- Ierīci drīkst tīrīt bērni, kas ir vecāki par 8 gadiem, un tikai pieaugušo uzraudzībā.
- Ierīcei un tās elektrības vadam jāatrodas bērniem, kas jaunāki par 8 gadiem, nesasniedzamā vietā.
- Lietojot elektroierīces, iesakām uzstādīt diferenciālās aizsardzības slēdzi, lai garantētu papildu drošību. Iesakām izmantot drošības slēdzi ar darba strāvu, kas nepārsniedz 30 mA. Lai saņemtu kvalificētu padomu, sazinieties ar elektriķi.
- Pirms lietošanas vienmēr pārliedcinieties, vai ierīce ir pareizi samontēta. Ierīce darbojas tikai tad, ja ir pareizi salikta.
- Neizmantojiet ierīci uz izlietnes notecēšanās virsmas.
- Darbības laikā sargiet rokas, pirkstus, matus, apģērbu, kā arī lāpstiņas un citus galda piederumus no kustīgām vai rotējošām daļām.
- Neizmantojiet ierīci citiem mērķiem, izņemot ēdienu un/vai dzērienu pagatavošanu.
- Lai izvairītos no riska, kas var rasties, ierīcei patvaļīgi ieslēdzoties pārslodzes aizsardzības netīšas atiestatīšanās rezultātā, nepievienojiet ārējās ieslēgšanas/izslēgšanas ierīces (piemēram, taimeris) un nepievienojiet ierīci ķēdei, kas var regulāri to ieslēgt vai izslēgt.
- Pirms lietošanas izlasiet visus norādījumus un saglabājiet turpmākai uzziņai.
- Šo ierīci var lietot personas ar pazeminātām fiziskām vai garīgām spējām vai personas bez pieredzes un zināšanām, ja tās tiek uzraudzītas vai tām tiek sniegti norādījumi attiecībā uz ierīces drošu lietošanu un tās apzinās ar lietošanu saistītos riskus.
- Šo ierīci nedrīkst lietot bērni.

- Lietošanas laikā neatstājiet ierīci bez uzraudzības.
- Starp lietošanas reizēm ļaujiet motoram 1 minūti “atpūsties”.
- Esiet piesardzīgi, aizskarot un tīrot asmeņus, jo tie ir ļoti asi. Nepareiza rīcība ar asmeņiem var radīt traumas.
- Nelieciet krūzi uz motora bāzes, kamēr motors griežas.
- Nedarbiniet ierīci, ja krūzē nav ieliktas sastāvdaļas.
- Nekad nemēģiniet darbināt ierīci, ja asmeņi ir bojāti vai ja krūzē atrodas virtuves piederumi vai citi svešķermeņi.
- Nepakļaujiet krūzi krasām temperatūras svārstībām, piemēram, nelieciet aukstu krūzi karstā ūdenī vai otrādi.
- Pirms lietošanas vākam jābūt droši nofiksētam uz krūzes, lai nodrošinātu, ka saturs neizkļūst ārā, neizšļakstās un nepārplūst.
- Nenoņemiet krūzi no motora bāzes, kamēr blenderis darbojas.
- Neapstrādājiet karstus vai verdošus šķidrumus. Pirms ieliešanas blendera krūzē ļaujiet tiem atdzist.
- Neizmantojiet blenderi, kamēr LCD ekrānā mirgo OVERLOAD PROTECTION (Aizsardzība pret pārslodzi).

Ja tas notiek, atvienojiet blenderi no elektrotīkla un pagaidiet 30 minūtes, līdz motors būs atdzisis. Kad tas ir atdzisis, jūs varēsiet turpināt lietot blenderi kā ierasts.

- Ja blenderis strādā ar lielu slodzi, to nedrīkst darbināt ilgāk kā 1 minūti. Par lielu slodzi šim blenderim uzskata: 6 ledus gabaliņus (120 g), 3 saldēta banāna pusītes (250 g), 180 g saldētu aveņu, 500 ml piena, 3 karotes saldējuma (140 g). Jebkurus produktus, kas ir līdzvērtīgi vai smagāki par minētajiem, nedrīkst blendēt ilgāk par 1 minūti.



Attēlotais simbols nozīmē, ka šo ierīci nedrīkst izmest ar standarta sadzīves atkritumiem. Tā jānogādā vietējās pašvaldības atkritumu savākšanas centrā, kas paredzēts šim mērķim, vai pie izplatītāja, kas nodrošina šādu pakalpojumu. Lai iegūtu papildu informāciju, lūdzu, sazinieties ar vietējo pašvaldību.



Lai izvairītos no elektrotraumas, neiegremdējiet ūdenī vai citā šķidrumā kontaktdakšu, elektrības vadu vai ierīci.

## SAGLABĀJIET ŠĪS INSTRUKCIJAS



## Sastāvdaļas

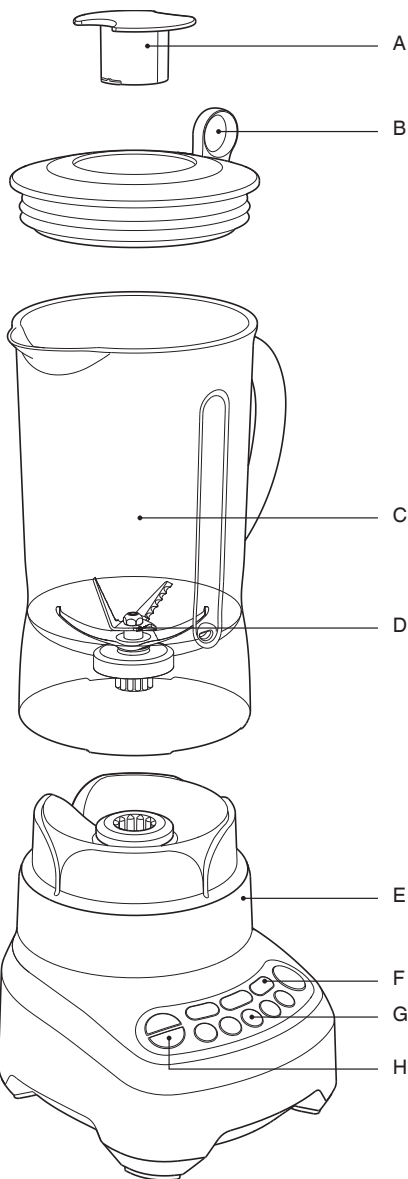

- A. Iekšējais mērkauss
- B. Sage® Assist™ vāks
- C. 1,5 l BPA nesaturoša Eastman Tritan™ krūze  
Triezienizturīga, neplīstoša un droša  
mazgāšanai trauku mazgājamā mašīnā.
- D. Kinetix® asmeņu un bļodas bloks
- E. Blendera pamatne
- F. Programmas SMOOTHIES (smūtiji) un  
AUTO PULSE/ICE CRUSH (automātiskais  
impulss/ledus smalcināšana)
- G. 5 elektroniskie ātrumi
- H. Automātiskās tīrīšanas funkcija



**Nominālie parametri**  
220–240V~ 50/60Hz 1200–1300W



## Funkcijas

### PIRMS PIRMĀS LIETOŠANAS

Pirms Sage® blendera pirmās lietošanas, noņemiet iepakojuma materiālu un reklāmas uzlīmes.

Vāku, iekšējo vāku, blendera krūzi (skatīt "Apkope un tīrīšana") mazgājiet ar siltu ziepju ūdeni un mīkstu lupatiņu. Noskalojiet un rūpīgi nosusiniet. Nelieciet blendera detaļas (izņemot blendera krūzi) trauku mazgājamā mašīnā.

Papildu informāciju skatiet sadaļā "Apkope un tīrīšana". Motora bāzi var pārslaucīt ar slapju lupatiņu. Rūpīgi nosusiniet.

### BLENDERA SALIKŠANA UN PIEVIEŅOŠANA

#### 1. solis

Novietojiet motora pamatni uz līdzenas, sausas virsmas, piemēram, uz letes. Pārbaudiet, vai motora bāze ir izslēgta, izmantojot pogu ON / OFF (ieslēgts/izslēgts), un elektrības kabelis ir atvienots no elektrotilkla.

#### 2. solis

Blendera krūzi vertikālā stāvoklī novietojiet uz motora bāzes. Blendera rokturi var novietot ierīces kreisajā vai labajā pusē.



#### 3. solis

Blendera krūzē ielieciet produktus vai šķidrumus, nodrošinot, lai nepārsniegtu atzīmi "MAX".

Blendera vāku uzlieciet cieši pozīcijā uz blendera krūzes. Blendera vākā ievietojiet caurspīdīgo iekšējo mērvāku un pagrieziet to pulksteņa rādītāja virzienā, lai nofiksētu pozīciju.



Jūsu Sage® blenderis ir aprīkots ar Sage® Assist™ vāku. Tas ļauj vākam cieši piegulēt blendera krūzei, izvairoties no nobīdīšanās darbības laikā. Gredzena izvilceļa konstrukcija ļauj lietotājam viegli noņemt vāku, izmantojot vienkāršu sviru.

#### 4. solis

Elektrības kontaktdakšu ievietojiet 220-240 V kontaktligzdā un ieslēdziet ierīci.

#### 5. solis

Nospiediet pogu ON / OFF (ieslēgt/izslēgt) vadības paneļa kreisajā malā, lai ieslēgtu blenderi.

Poga ON / OFF (ieslēgt/izslēgt) izgaismosies un mirgos. LCD taimera ekrāns izgaismosies un uz tā tiks attēlots "00".

- Mirgojošās gaismas norādīs, ka ierīce ir gatava darbam. Izvairieties no saskares ar kustīgām daļām.
- Nepiepildiet blendera krūzi virs līnijas "MAX". Ja blendera krūze ir piepildīta līdz līnijai "MAX" vai tuvu tai, vienu roku uzlieciet uz blendera vāka, lai izvairītos no vāka nobīdīšanās darbības laikā.



### BRĪDINĀJUMS

Citrusaugļos esošās eļļas, ja tās ilgāku laiku tiek atstātas blendera krūzē, var bojāt tās materiālu. Vienmēr tīriet blendera krūzi uzreiz pēc citrusaugļu apstrādes.

### ĀTRUMA ATLASĒS MANUĀLA IESLĒGŠANA/IZSLĒGŠANA

Poga ON / OFF (ieslēgt/izslēgt) pārslēdz iekārtu režīmā READY (gatavs).

### ELEKTRONISKĀ ĀTRUMA VADĪBA

Eksistē 5 elektroniskas ātruma pogas no MIX (sajaukt) līdz LIQUIFY (sašķidrināt).

MIX (sajaukt) kombinē maigākus produktus, izmantojot ielocīšanas funkciju, un ir piemērota slapju un sausu sastāvdaļu kombinēšanai.

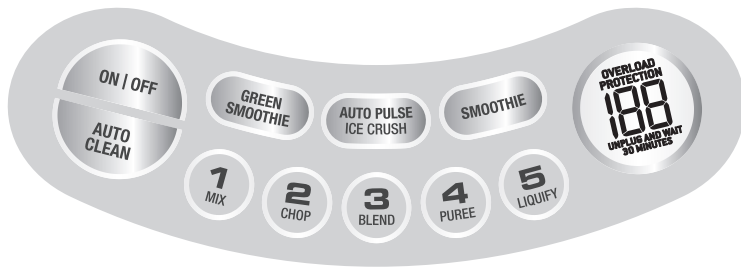

LIQUIFY (sašķidrīnāt) ir ātrākais iestatījums un tas ir ideāli piemērots sastāvdaļu sašķelšanai, lai pagatavotu kokteiļus un citus smalki sablendētus maisījumus.

Atlasiet nepieciešamo ātrumu (no 1 līdz 5), nospiežot atbilstošo ātruma pogu. Blenderis sāks darboties un izgaismosies atlasītā ātruma poga. Poga ON / OFF (ieslēgt/izslēgt) izgaismosies un pārstās mirgot.

LCD taimera ekrāns sāks skaitīt laiku ar vienas sekundes soli, līdz 120 sekundēm.



## PIEZĪME

Darbiniet blenderi tikai nepieciešamo laika periodu – neblendējiet sastāvdaļas pārlietu ilgi. Sasniedzot 120 sekundes, blenderis automātiski pārstās blendēt, bet atlasītā ātruma poga izdzisis. Poga ON / OFF (ieslēgt/izslēgt) izgaismosies un mirgos. Pēc dažām sekundēm LCD taimera ekrānā atkal tiks attēlots "00".

- Sage® blenderis automātiski pārstās blendēt pēc 120 sekundēm. Tā ir drošības funkcija un tā ierobežo motora nolietošanos.
- Ātrumu iespējams mainīt jebkurā brīdī blendēšanas procesa laikā. Ikreiz, kad tiek izvēlēts jauns ātrums, izgaismojas tā poga, bet iepriekšējā ātruma poga izdziest. Sekunžu skaits LCD taimera ekrānā turpinās skaitīt līdz 120 sekundēm, kamēr tas netiks izslēgts.

### Laika skaitīšanas taimeris

Blendera taimeris skaita sekundes, blendējot ar vienu no 5 elektroniskajiem ātrumiem no MIX (sajaukt) līdz LIQUIFY (sašķidrīnāt). Izmantojot taimerī šādā veidā, blenderis pārstās darboties pēc 2 minūtēm.

### IEPRIEKŠ IESTATĪTĀS PROGRAMMAS

Jūsu Sage® blenderis ir aprīkots ar trim papildu funkcijām – AUTO PULSE/ICE CRUSH (automātiskais impulss/ledus smalcināšana), Green Smoothie (zaļais smūtijs) un SMOOTHIE (smūtijs). Šie trīs iepriekš ieprogrammētie cikli automātiski regulē blendēšanas laiku un ātrumus, lai optimizētu blendēšanas rezultātus.

Ledus gabaliņu maksimālais skaits, ko blenderis vienlaicīgi spēj blendēt, ir 1 standarta ledus trauks vai 250 g. Atlasiet nepieciešamo funkciju, nospiežot atbilstošo funkcijas pogu. Blenderis sāks darboties un izgaismosies atlasītās funkcijas poga. Poga ON / OFF (ieslēgt/izslēgt) izgaismosies un pārstās mirgot. LCD taimera ekrāns sāks skaitīt laiku ar vienas sekundes soli, līdz tiks attēlots "00".

### AUTOMĀTISKĀ TĪRĪŠANA

Izmantojiet, lai no blendera sienīņām un asmeņiem noņemtu lielāko daļu sastāvdaļu. Ielejiet 2 glāzes silta ziepjūdens un nospiediet tīrīšanas pogu.

Lai atbrīvotos no grūtāk notīrāmām, lipīgām vai biezas konsistences sastāvdaļām, pievienojiet ½ tējkarotes trauku mazgājamā līdzekļa. Lai panāktu labāku rezultātu, tīriet šādi blendera krūzi uzreiz pēc lietošanas.



## PIEZĪME

Ja tiek nospiesta cita poga, kamēr blenderis darbojas, ātrums automātiski un bez apstāšanās pārslēgsies uz šo programmu.



## BRĪDINĀJUMS

Kamēr blendera motors darbojas, nelieciet blenderī neko citu, izņemot produktus un šķidrumus.



## PIEZĪME

Izmantojiet pogu PULSE (impulss), ja apstrādājamais produkts ir pārlietu biezs vai pārlietu rupjš, lai to grieztu blendera krūzē. Kad beidzat lietot blenderi, vienmēr pārbaudiet, vai tas ir izslēgts, vadības panelī nospiežot pogu ON/OFF (ieslēgts/izslēgts). Atvienojiet vadu no kontaktligzdas. Pirms ierīces pārvietošanas, ja Sage® blenderis netiek lietots vai pirms izjaukšanas, tīrīšanas un uzglabāšanas pārbaudiet, vai motors un asmeņi ir pilnībā apstājušies.



## Problēmu novēršana

PROBLĒMA	VIENKĀRŠS RISINĀJUMS
<b>Motors nedarbojas vai asmeņi negriežas</b>	<ul style="list-style-type: none"><li>• Pārbaudiet, vai blendera krūze un vāks ir droši nofiksēti vietā.</li><li>• Pārbaudiet pogu ON/OFF (ieslēgts/izslēgts) un to, vai ir izgaismota atlasītās funkcijas poga.</li><li>• Pārbaudiet, vai kontaktdakša ir pareizi ievietota kontaktligzdā.</li></ul>
<b>Produkts ir nevienmērīgi apstrādāts</b>	<ul style="list-style-type: none"><li>• Tas var notikt, ja jūs vienlaicīgi blendēsiet pārlietu lielu sastāvdaļu apjomu. Mēģiniet blendēt mazāku sastāvdaļu apjomu un, ja nepieciešams, blendējiet pa daļām.</li><li>• Sastāvdaļas var būt pārlietu lielas. Mēģiniet sagriezt mazākos gabalus. Lai panāktu rezultātu, sastāvdaļām jābūt sagrieztām gabalos, kas nav lielāki par 2 cm.</li></ul>
<b>Produkts ir sasmalcināts pārlietu smalki vai ir udeņains</b>	<ul style="list-style-type: none"><li>• Mēģiniet blendēt īsākā laika periodā. Labākai kontrolei izmantojiet impulsu funkciju PULSE (impulss).</li></ul>
<b>Produkts pielīp asmeņim un krūzei</b>	<ul style="list-style-type: none"><li>• Masa var būt pārlietu bieza. Mēģiniet izmantot vairāk šķidruma un/vai lēnāku blendēšanas ātrumu.</li></ul>
<b>Blendera pārslodze (mirgo visi indikatori)</b>	<ul style="list-style-type: none"><li>• Šis blenderis ir aprīkots ar aizsardzības sistēmu pret pārslodzi, lai nepieļautu bojājumus motoram. LCD ekrānā mirgos OVERLOAD PROTECTION (aizsardzība pret pārslodzi). Atvienojiet no elektrotīkla un ļaujiet blenderim atdzist 30 minūtes. Kad tas ir atdzisis, jūs varēsiet turpināt lietot blenderi kā ierasts.</li><li>• Iesakām blendēt mazākās porcijā vai sagriezt sastāvdaļas mazākos gabalos.</li></ul>





## Apkope un tīrīšana

### Krūze un vāks

Lai uzturētu krūzi tīru un izvairītos no produktu piekalšanas pie asmeņiem un krūzes, veiciet tālāk norādītos soļus uzreiz pēc lietošanas

- Noskalojiet lielākās paliekas no trauka un vāka.
- Ielejiet krūzē 500 ml silta ūdens un nospiediet pogu AUTO CLEAN (automātiskā tīrīšana). Ja bieziem vai lipīgiem produktiem nepieciešama nopietnāka tīrīšana, pievienojiet dažus pilienus trauku mazgājamā šķīduma.
- Vēlreiz noskalojiet krūzi un vāku un/vai mazgājiet atsevišķi siltā ziepjūdenī ar mīkstu lupatiņu vai pudeļu birsti.
- Krūzi visefektīvāk tīrīt uzreiz pēc lietošanas.

### Motora bāze

Lai tīrītu motora bāzi, noslaukiet ar mīkstu, slapju lupatiņu, bet pēc tam rūpīgi nosusiniet. Noslaukiet no elektrības vada liekās produktu daļiņas.

### Tīrīšanas līdzekļi

Neizmantojiet abrazīvus sūkļus vai tīrīšanas līdzekļus motora pamatnei vai krūzei, jo tie var saskrāpēt virsmu. Izmantojiet tikai siltu ziepjūdeni un mīkstu lupatiņu.

### Trauku mazgājamā mašīna

Blendera krūzi un vāku drīkst mazgāt trauku mazgājamā mašīnā, izmantojot standarta mazgāšanas ciklu. Krūzi var novietot uz apakšējā plaukta, bet vāku un iekšējo mērkāusu drīkst mazgāt tikai uz augšējā plaukta. Tomēr ņemiet vērā, ka detaļu regulāra mazgāšana trauku mazgājamā mašīnā var saīsināt to kalpošanas laiku spēcīgu mazgāšanas līdzekļu, karsta ūdens un spiediena ilgstošas iedarbības rezultātā.

### Piekaltuši ēdiena traipi un smakas

Produkti ar spēcīgu smaržu, piemēram, ķiploki, zivis, kā arī atsevišķi dārzeņi, piemēram, burkāni, var atstāt smaku vai traipus uz blendera krūzes un vāka. Lai no tiem atbrīvotos, iemērciet blendera krūzi un vāku uz 5 minūtēm siltā ziepjūdenī. Pēc tam mazgājiet ar maigu līdzekli un siltu ūdeni, labi noskalojiet un rūpīgi nosusiniet. Uzglabājiet krūzi ar noņemtu vāku.

### Uzglabāšana

Uzglabājiet blenderi vertikālā stāvoklī ar blendera krūzi uz motora bāzes vai tai blakus. Nenovietojiet uz ierīces nekādus priekšmetus. Lai ļautu cirkulēt gaisam, turiet vāku noņemtu.