

220-240V~ 50/60 Hz 1000-1200W

* certain models only

11*

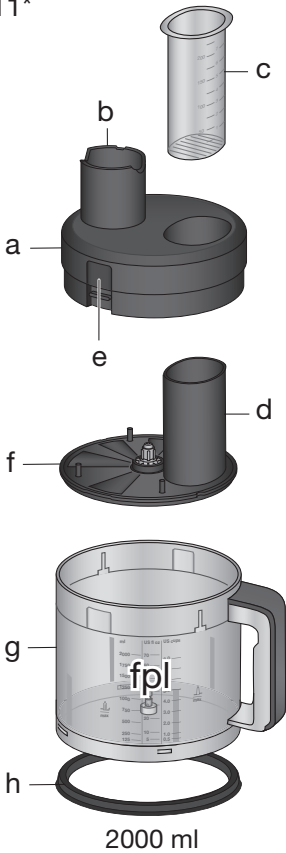

2000 ml

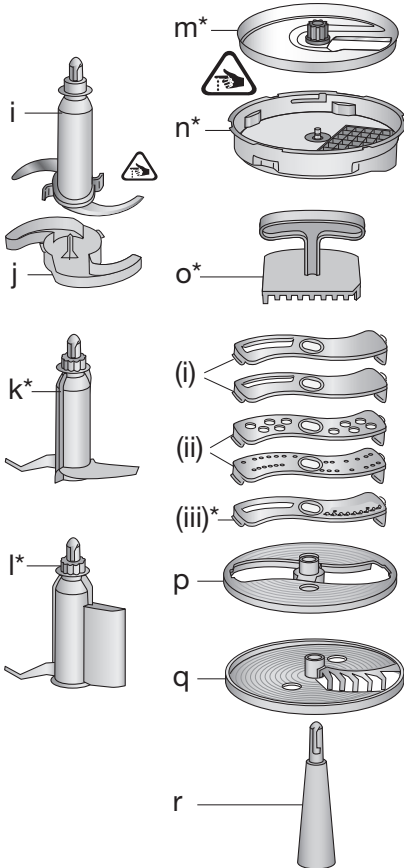

12*

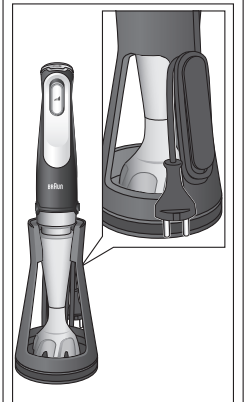
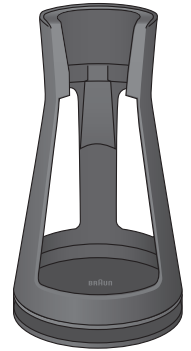

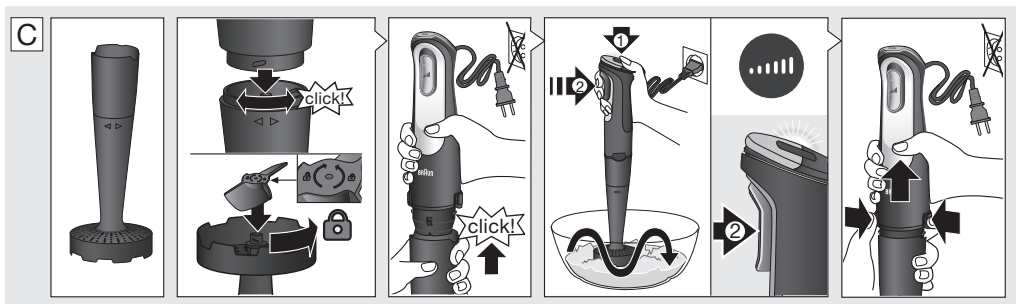
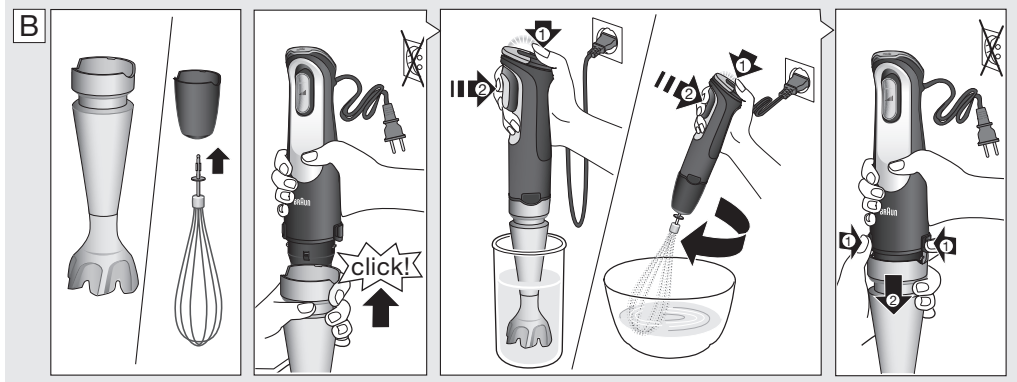
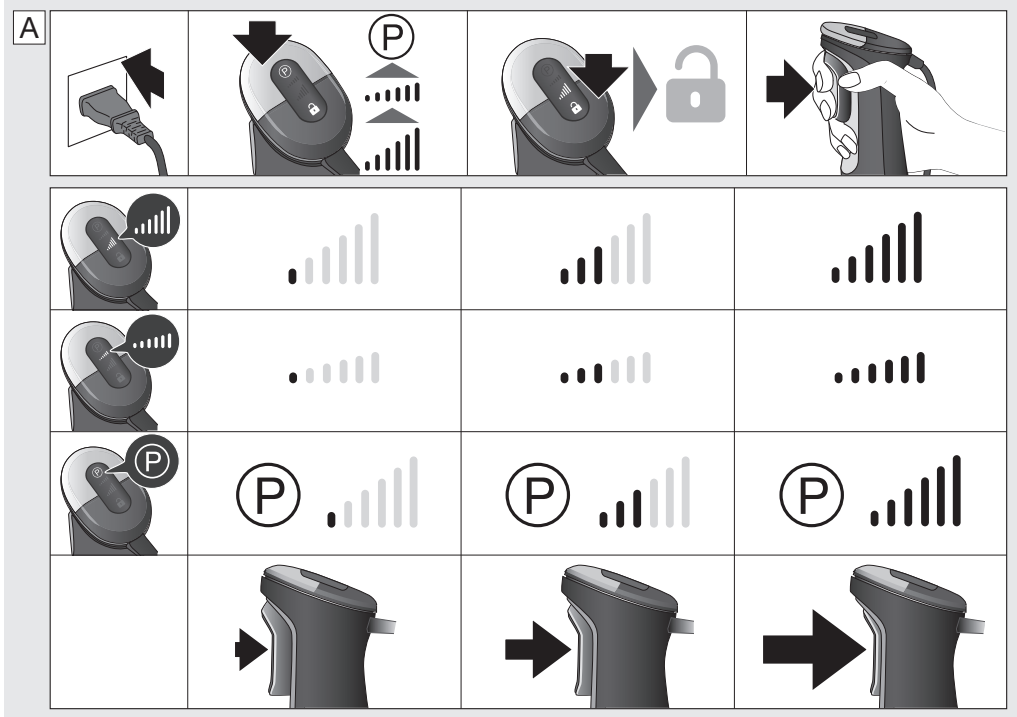

D

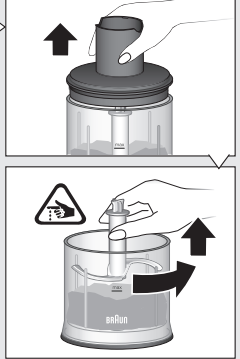
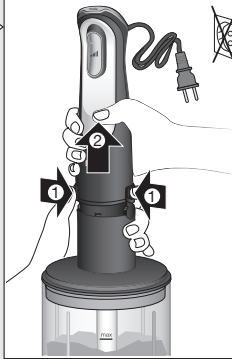
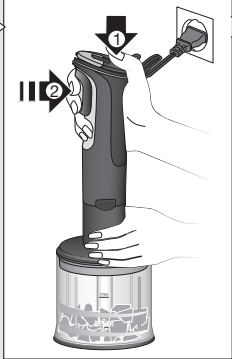
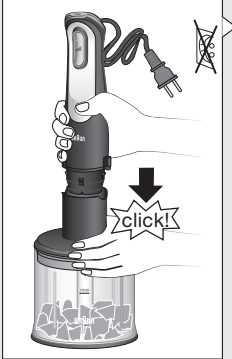
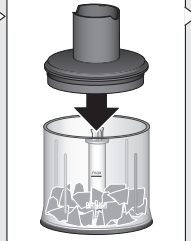
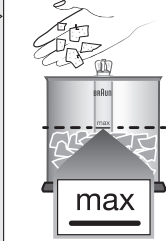
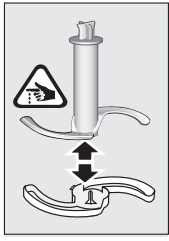





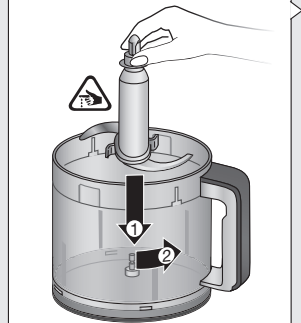
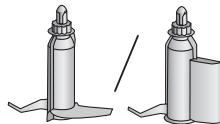
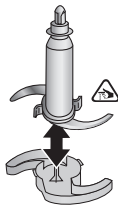

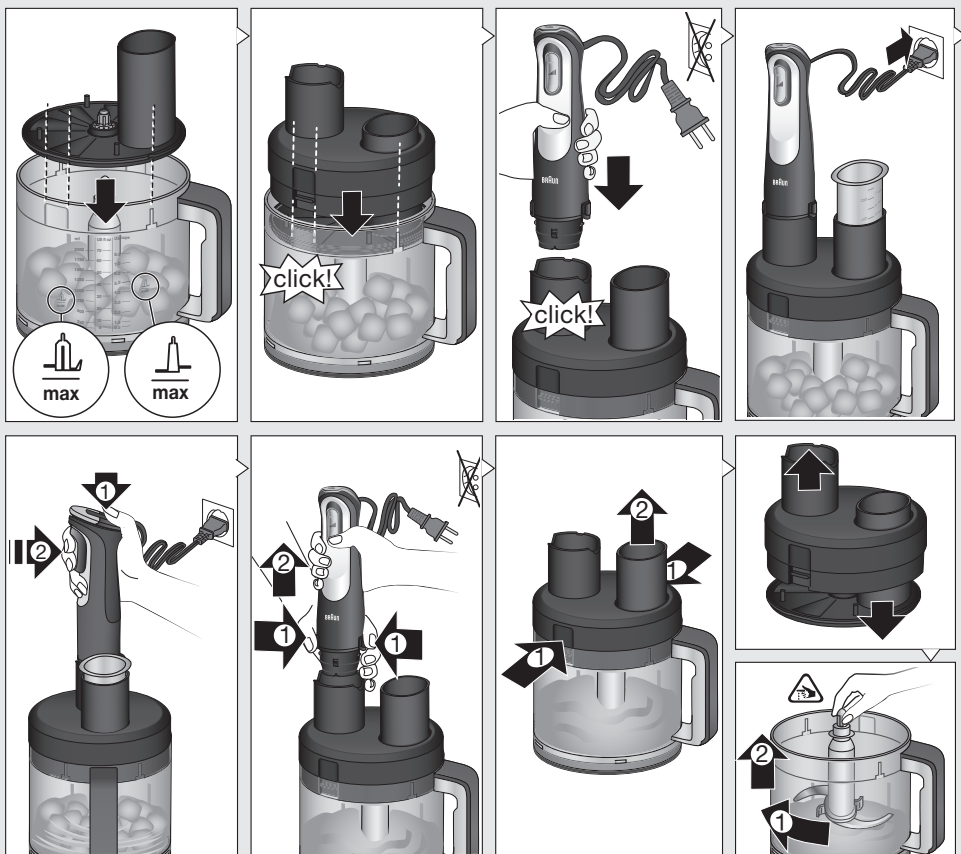





















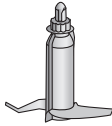
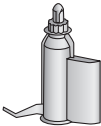

		Parmesan						
max.	300 g	200 g	30 g	200 g	20	200 g	250 g	350 g
imode								
⌚ sec.	10	15	15x	5	10	10	5	20

E





									
		Parmesan 							
	 2 cm	 2 cm							
max.	700 g	500 g	40 g	4 	500 g	600 g	400 g	600 g	600 g
imode									
 sec.	15-30	20-60	15	60	10-15	30-60	40	10-15	15

							
							
max.	500 g	500 g	300 g	500 g	500 g	300 g	500 g
imode							
 sec.	60				60		

F

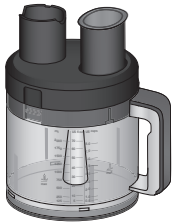

2000 ml

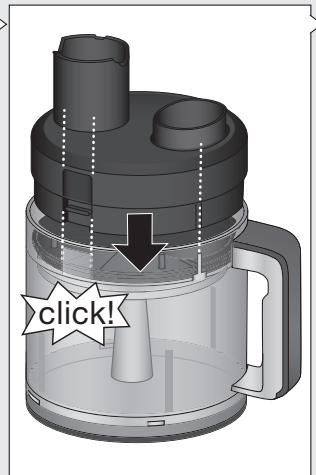
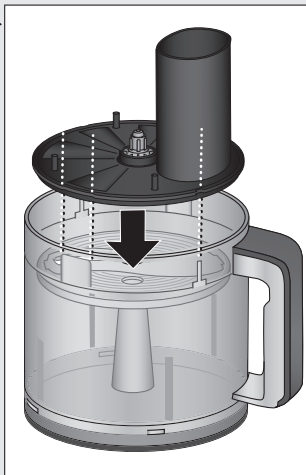
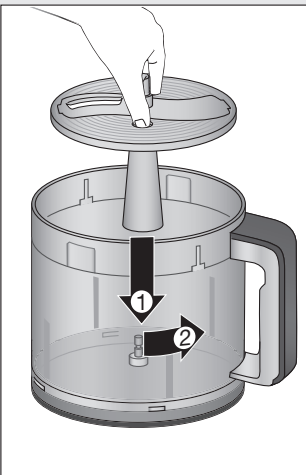
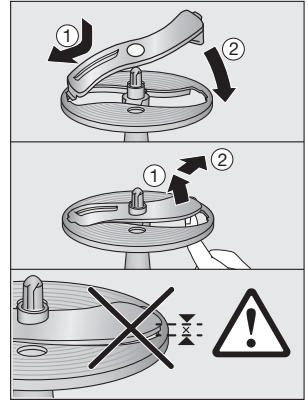
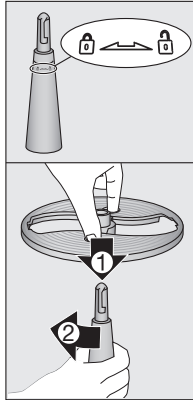
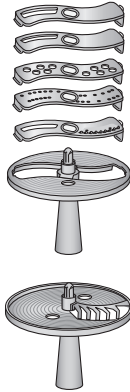

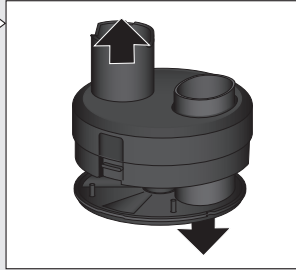
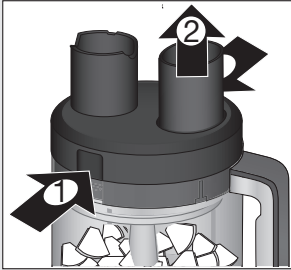
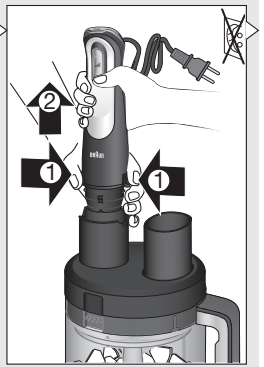
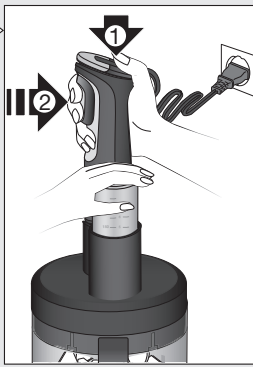
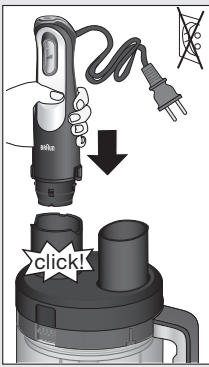

		Parmesan 							
imode									

G

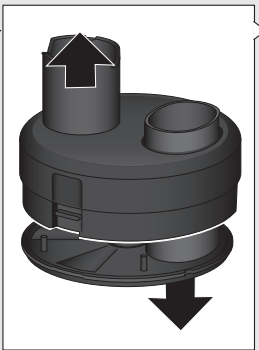
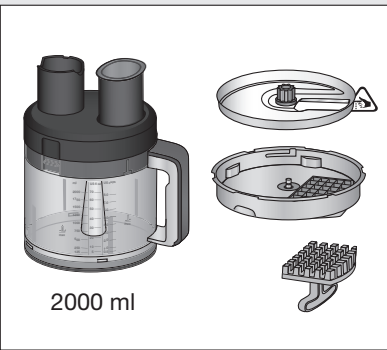

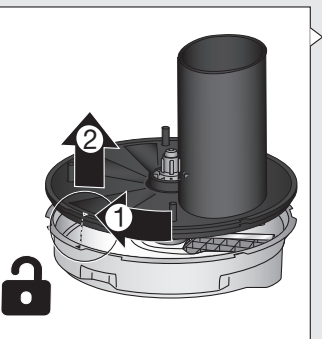
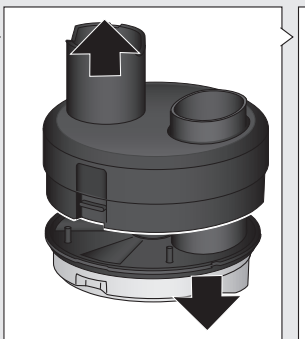
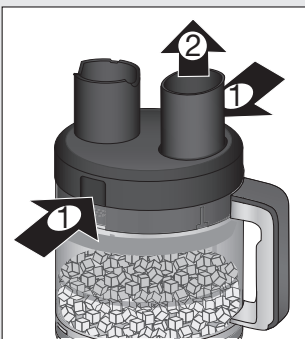
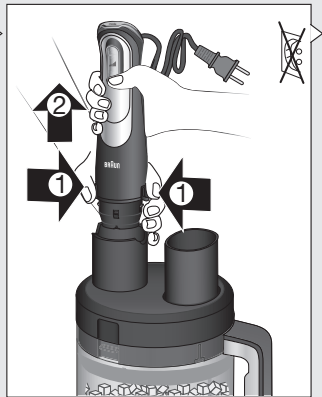
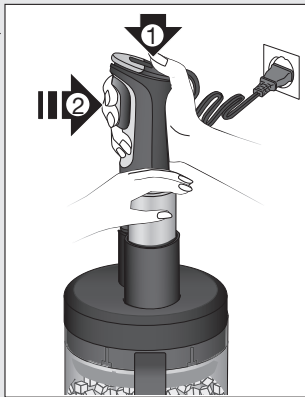
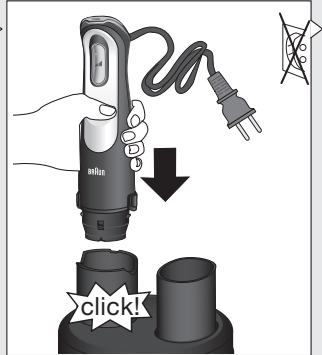
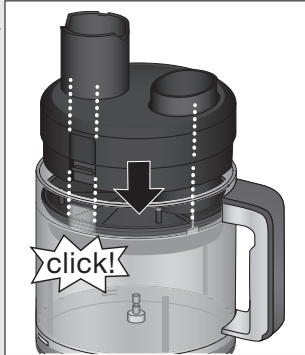
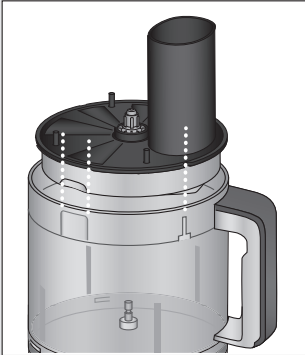
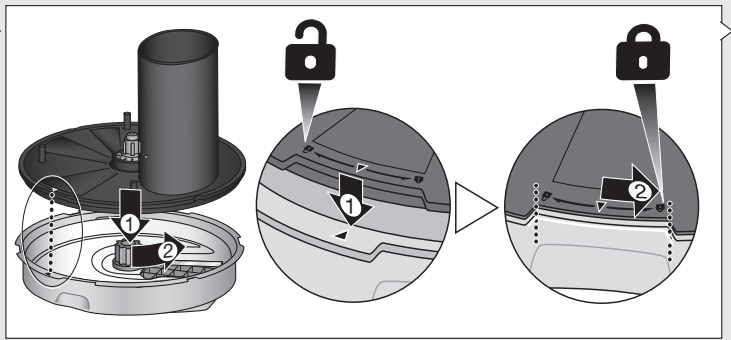
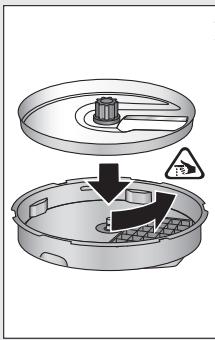

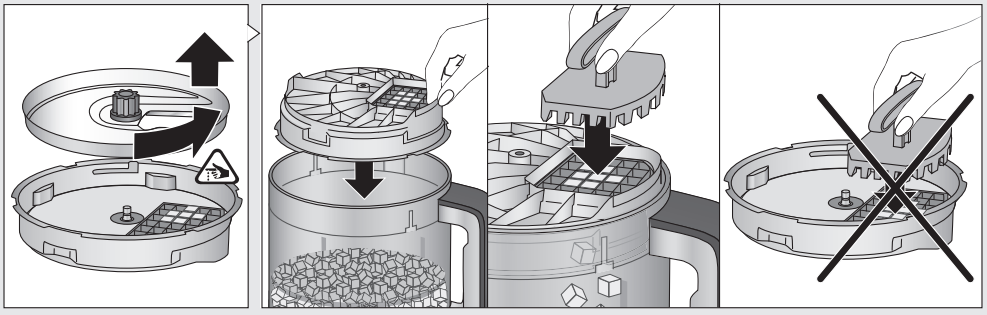

imode			

H

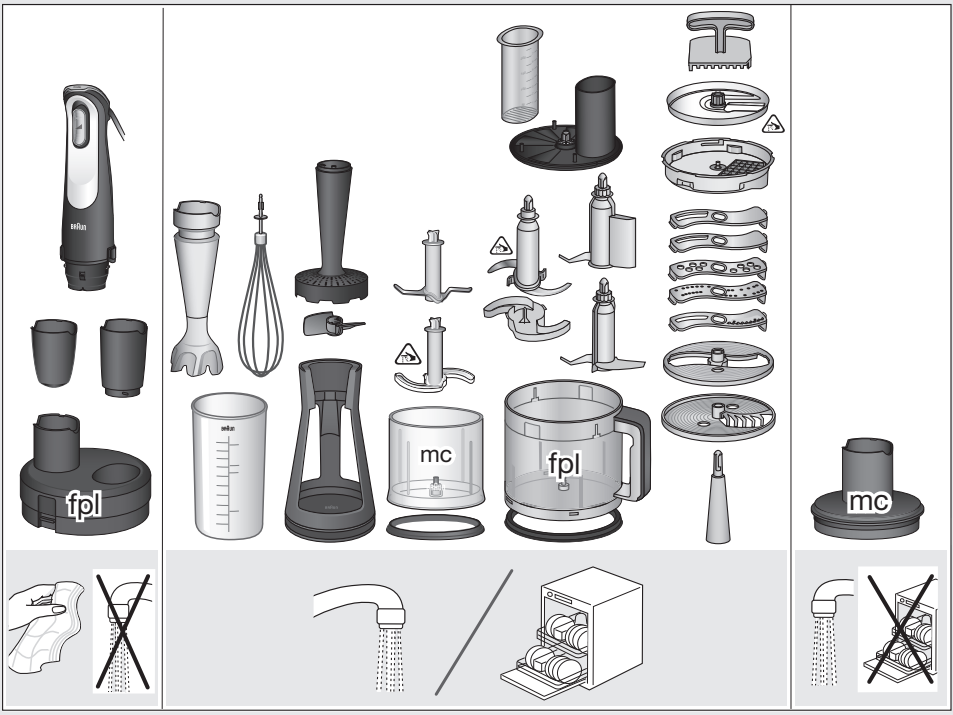

Latviešu

Mūsu ierīces ir izstrādātas, lai atbilstu augstākajiem kvalitātes, funkcionalitātes un dizaina standartiem. Mēs ceram, ka jūs pilnībā izbaudīsiet savu jauno "Braun" ierīci.

Pirms lietošanas

Pirms ierīces lietošanas rūpīgi un pilnībā izlasiet lietošanas pamācības un saglabājiet tās turpmākai atsaucei. Noņemiet visu iepakojumu un etiķetes un atbilstoši utilizējiet tās.

Uzmanību

-  Asmeņi ir ļoti asi! Lai izvairītos no traumām, rīkojieties ar asmeņiem ļoti uzmanīgi.
- Rīkojoties ar asajiem asmeņiem, iztukšojot trauku un tīrīšanas laikā esiet piesardzīgi.
- Šo ierīci var izmantot personas ar ierobežotām fiziskām, sensorām vai garīgām spējām vai arī personas, kurām trūkst pieredzes un zināšanu, ja tiek nodrošināta uzraudzība vai norādījumi attiecībā uz ierīces drošu lietošanu un ja tās saprot ar ierīci saistītos apdraudējumus.
- Bērni nedrīkst rotālāties ar ierīci.
- Bērni nedrīkst izmantot šo ierīci.
- Raugiet, lai bērni neatrastos šīs ierīces un tās vada tuvumā.
- Ja strāvas apgādes vads ir bojāts, tas ir jānomaina ražotājam, tā servisa pārstāvim vai līdzīgi kvalificētiem darbiniekiem, lai izvairītos no apdraudējuma.
- Vienmēr izslēdziet ierīci un atvienojiet ierīces kontaktdakšu, ja ierīce ir atstāta bez uzraudzības, pirms tās salikšanas, izjaukšanas, tīrīšanas un uzglabāšanas.
- Pirms iespraužat kontaktdakšu kontaktligzdā, pārbaudiet, vai spriegums atbilst spriegumam, kas uzdrukāts uz ierīces apakšējās daļas.
- Šī ierīce ir paredzēta lietošanai tikai mājāsaimniecībā un

normālu, mājāsaimniecībai atbilstošu pārtikas daudzumu apstrādei.

- Neizmantojiet ierīci citiem mērķiem, kā vien paredzētajai lietošanai, kas aprakstīta lietošanas pamācībā. Nepareiza lietošana var izraisīt iespējamus savainojumus.
- Nevienu no ierīces daļām nelietojiet mikroviļņu krāsnī.
- Pirms pirmās lietošanas reizes vai pēc nepieciešamības notīriet visas daļas, ievērojot norādījumus sadaļā "Kopšana un tīrīšana".

Daļas un piederumi

- imode selektors
 - Liels ātrums
 - mazs ātrums
 - impulss
- Drošības poga 
- SmartSpeed slēdzis/mainīgi ātrumi „|||||”
- Motora daļa
- EasyClick Plus atbrīvošanas pogas
- ActiveBlade uzgalis
- Trauks ar vāku
- Putošanas slotiņ
 - Piedziņas daļa
 - Putošanas slotiņa
- Smalcinātājs biežeņiem
 - Piedziņas daļa
 - Smalcināšanas uzgalis
 - Smalcināšanas lāpstiņa biežeņiem
- 500 ml smalcinātājs "mc"
 - Vāks (ar pārnēsumu)
 - Smalcināšanas asmens
 - Asmens ledus smalcināšanai
 - Smalcināšanas trauks
 - Neslīdošs gumijas gredzens
- 2000 ml virtuves kombains XL ar piederumu griešanai gabaliņos "fpl"
 - Vāks (ar piedziņas daļu)
 - Savienojums motora daļai
 - Bīdītājs
 - Iepildes caurule
 - Vāka fiksators
 - Vāciņš šļakatu aizturēšanai
 - Virtuves kombaina trauks
 - Neslīdošs gumijas gredzens
 - Asmens smalcināšanai
 - Naža aizsargs
 - Mīklas maisītājs (FP)
 - Mīcīšanas āķis (griezējs gabaliņos)
 - Asmens, griezējs gabaliņos
 - Pamatne griezējam gabaliņos

- o Tīršanas instruments
- p Ieliktna stiprinājums
 - (i) Ieliktnis griešanai šķēlēs (plāni, biezi)
 - (ii) Ieliktni rīvēšanai (smalki, rupji)
 - (iii) Ieliktnis sagriešanai smalkos salmiņos
- q Disks frī kartupeļiem
- r Diska uzgalis

12 Statīvs glabāšanai

Kā lietot ierīci

SmartSpeed slēdzis mainīgiem ātrumiem

Viena nospiešanas reize – visi ātrumi. Jo vairāk spiežat, jo lielāks ātrums. Jo lielāks ātrums, jo ātrāka smalcināšana un smalkāki ir rezultāti.

Vadība ar vienu roku: Smartspeed slēdzis (3) ļauj ieslēgt ierīci un ar vienu roku kontrolēt ātrumu.

Rokas blendera darbināšana

Pirmā lietošanas reize: noņemiet transportēšanas bloķētāju no motora daļas (4), pavelkot to aiz sarkanās lentes.

Ieslēgšana (A)

Ierīcei ir imode selektors (1) un drošības poga (2) Smartspeed slēdža (3) atbrīvošanai. Veiciet tālāk norādītās darbības, lai iedarbinātu ierīci.

- Nospiežot sudraboto daļu augšpusē, varat izvēlēties kādu no 3 dažādiem imode režīmiem (liels ātrums, mazs ātrums, impulss).
- Ar kādu no 3 režīmiem varat izlemēt, lai sadalītu produktus. Gaismas indikators deg baltā krāsā, norādot izvēlēto režīmu.
- Liela ātruma iestatījums (1a) darbojas ar maksimālo pieejamo ātrumu. Tā ir režīma standarta pozīcija.
- Maza ātruma iestatījums (1b) samazina ātrumu pat tad, ja pilnībā nospiežat Smartspeed slēdzi.
- Impulsa režīmu (1c) var izmantot, lai sadalītu lielākus produktu gabalus mazākos vai kontrolētu produkta tekstūru smalcināšanas laikā.
- Nospiediet Smartspeed slēdzi, lai strādātu ar īsiem jaudas impulsiem.
- Kad režīms ir izvēlēts, nospiediet drošības pogu (2) ar īkšķi.
- Uzreiz nospiediet Smartspeed slēdzi un pielāgojiet vajadzīgo ātrumu. **PIEZĪME.** Ja Smartspeed slēdzis netiek nospiests 2 sekunžu laikā, drošības apsvērumu dēļ ierīci nevar ieslēgt. Drošības pogas gaismas indikators mirgo sarkanā krāsā. Lai ierīci ieslēgtu, sāciet vēlreiz.
- Darbības laikā nav nepieciešams turēt drošības pogu nospiestu.

Indikatoru gaismu signāli	Ierīces/darbības statuss
Drošības pogas indikatora gaisma mirgo sarkanā krāsā	Ierīce ir gatava lietošanai
Drošības pogas indikatora gaisma nedeg	Ierīce tiek atbloķēta (ir nospiesta slēdža atbrīvošanas poga), un to var ieslēgt
Gaidīšanas režīms pēc 10 minūtēm. Visi gaismas indikatori izslēdzas	Ja tiek nospiesta kāda poga, ierīce atkal ir aktīva
Drošības pogas gaismas indikators nemirgojot deg sarkanā krāsā, un visi imode selektora gaismas indikatori mirgo	Ierīce ir pārķarsusi. Ļaujiet ierīcei vienu stundu atdzist. Tā atkal ir gatava lietošanai, kad imode selektora gaismas indikators pārstāj mirgot, un mirgo drošības pogas gaismas indikators

ActiveBlade uzgalis (B)

Rokas blenderis ir aprīkots ar ActiveBlade uzgali, kas ļauj nazim nolaisties līdz kupola apakšai. Pielāgošana notiek automātiski, vadoties pēc spiediena, kas nepieciešams smalcināšanai, it īpaši cietu pārtikas produktu, piemēram, svaigu augļu un dārzeņu, smalcināšanai.

Tas ir lieliski piemērots arī auksto mērču (dipu), mērču, salātu mērču, zupu, zīdaiņu ēdienu, kā arī dzērienu, smūtiņu un piena kokteiļu pagatavošanai.

Lai iegūtu vislabākos rezultātus, izmantojiet lielāko ātrumu.

Salikšana un lietošana

- Piestipriniet ActiveBlade uzgali (6) pie motora daļas, līdz tas noklikšķ.
- Ievietojiet ActiveBlade uzgali maisījumā, ko vēlaties sajaukt. Tad ieslēdziet ierīci, kā aprakstīts iepriekš.
- Sajauciet sastāvdaļas līdz vēlamajai konsistencei, vienmērīgi virzot ierīci augšup un lejup. Atkarībā no piemērotā spiediena ActiveBlade uzgalis tiks spiests uz leju, un asmens izvirsīsies.
- Pēc lietošanas atvienojiet rokas blendera kontaktdakšu un nospiediet EasyClick Plus atbrīvošanas pogas (5), lai izņemtu ActiveBlade uzgali.

Uzmanību

- Raugiet, lai šķidrumu vai sastāvdaļu līmenis nepārsniegtu zaļo līniju uz ActiveBlade uzgaļa.
- Ja izmantojat ierīci karstu produktu smalcināšanai katlā vai traukā, noņemiet katlu vai trauku no plīts un pārļiecinieties, ka šķidrums

nevārās. Ļaujiet karstajiem produktiem nedaudz atdzist, lai nerastos applaucēšanās risks.

- Kad rokas blenderis netiek izmantots, tas nedrīkst atrasties ievietots karstā katlā vai uz plīts.
- Neļaujiet ActiveBlade uzgalim skrāpēt katlu vai trauku dibenu.
- Nedarbiniet ilgstoši, ilgāk par 2 minūtēm.
- Pirms turpināt apstrādi, ļaujiet ierīcei 5 minūtes atdzist.

Receptes piemērs: majonēze

250 g eļļas (piemēram, saulespuķu eļļas)

1 ola un vēl 1 olas dzeltenums

1–2 ēdamk. etiķa

sāls un pipari pēc garšas

- Visas sastāvdaļas (istabas temperatūrā) ievietojiet traukā tādā secībā, kā norādīts iepriekš.
 - Ievietojiet ActiveBlade uzgali līdz trauka apakšai. Sajauciet ar maksimālo ātrumu, līdz sāk veidoties eļļas emulsija.
 - Turpinot darbināt ActiveBlade uzgali, lēni paceliet uzgali līdz maisījuma augšpusei un atkal uz leju, lai sajauktu ar pārējo eļļu.
- PIEZĪME.** Apstrādes laiks: apm. 1 minūte salātu majonēzei un līdz 2 minūtēm biežākai majonēzei (piemēram, aukstajai mērcei (dipam)).

Putošanas slotiņa (B)

Putošanas slotiņu izmantojiet tikai putukrējumam, olbaltumu putošanai, biskvīta kūku un saldo ēdienu pagatavošanai no gataviem maisījumiem.

Salikšana un lietošana

- Pievienojiet putošanas slotiņu (8b) piedziņas daļai (8a).
- Savietojiet motora daļu ar salikto putošanas slotiņu, spiediet daļas kopā, līdz dzirdat klikšķi.
- Pēc lietošanas atvienojiet ierīces kontaktdakšu un nospiediet EasyClick Plus atbrīvošanas pogas, lai atvienotu motora daļu. Tad izvelciet putošanas slotiņu no piedziņas daļas.
- Nedarbiniet ilgstoši, ilgāk par 3 minūtēm.
- Pirms turpināt apstrādi, ļaujiet ierīcei 3 minūtes atdzist.

Padomi, lai sasniegtu labākus rezultātus

- Virziet putošanas slotiņu pulksteņrādītāja kustības virzienā, turot to nedaudz slīpi.
- Lai novērstu šļakstīšanos, sāciet ar nelielu ātrumu un izmantojiet putošanas slotiņu dziļos traukos vai katlos.
- Ievietojiet putošanas slotiņu traukā un tikai pēc tam ieslēdziet ierīci.
- Pirms olbaltumu putošanas vienmēr pārliecinieties, ka putošanas slotiņa un maisīšanas trauks ir pilnīgi tīrs, un uz ierīcēm nav tauku. Vienlaikus kuliet ne vairāk kā 4 olu baltumus.

Receptes piemērs: putukrējums

400 ml atdzesēta saldā krējuma (tauku saturs min. 30%, temperatūra 4–8 °C)

- Sāciet ar lēnu ātrumu (nedaudz uzspiediet uz Smartspeed slēdža) un kulšanas laikā palieliniet ātrumu (lielāks spiediens uz Smartspeed slēdzi).
- Vienmēr lietojiet svaigu, atdzesētu saldo krējumu, lai iegūtu apjomīgāku un stabilāku gatavo produktu.

Smalcinātājs biezeņiem (C)

Smalcinātāju biezeņiem var izmantot, lai sasmalcinātu biezeņi vārītus dārzeņus un augļus, piemēram, kartupeļus, saldus kartupeļus, tomātus, plūmes un ābolus.

Pirms lietošanas

- Nesmalciniet cietus vai nevārītus produktus, jo tādējādi var sabojāt ierīci.
- Nomizojiet un izņemiet kauliņus vai cietās daļas; izvēriet un noteciniet, tad sasmalciniet augļus/dārzeņus biezeņi.

Salikšana un lietošana

- Nostipriniet piedziņas daļu (9a) pie uzgaļa (9b), pagriežot to pulksteņrādītāju kustības virzienā, līdz tā nofiksējas vietā.
- Apgrieziet smalcinātāju biezeņiem otrādi un uzstādiēt smalcināšanas lāpstiņu (9c) uz centrālās rumbas; tad pagrieziet pretēji pulksteņrādītāja kustības virzienam, lai to nofiksētu. (Ja piedziņas daļa nav uzstādīta pareizi, smalcināšanas lāpstiņa nenofiksējas vietā.)
- Savietojiet salikto smalcinātāju biezeņiem ar motora daļu un savienojiet abas daļas kopā, līdz dzirdat klikšķi. Iespraudiet ierīces kontaktdakšu.
- Iemērciet smalcinātāju biezeņiem traukā ar produktiem un ieslēdziet ierīci.
- Vienmērīgi virziet ierīci traukā augšup un lejup, līdz tiek sasniegta vēlamā tekstūra.
- Atlaidiet Smartspeed slēdzi un pārliecinieties, ka smalcinātājs biezeņiem ir pilnībā apstājies un negriežas; tikai tad izņemiet to no produkta.
- Pēc lietošanas atvienojiet ierīces kontaktdakšu. Noņemiet smalcināšanas lāpstiņu (9c), griežot to pulksteņrādītāju virzienā.
- Nospiediet EasyClick Plus atbrīvošanas pogas, lai atvienotu smalcinātāju biezeņiem no motora daļas. Atvienojiet piedziņas daļu no uzgaļa, pagriežot to pretēji pulksteņrādītāju kustības virzienam.

Uzmanību

- Nekādā gadījumā neizmantojiet smalcinātāju biezeņiem tieši katlā, kas atrodas uz karstas plīts.
- Vienmēr noņemiet katlu no siltuma avota un ļaujiet nedaudz atdzist.
- Novietojiet katlu vai trauku uz stabilas, līdzsvaras virsmas un ar savu brīvo roku pieturiet to.
- Neatbalstiet smalcinātāju biezeņiem uz gatavošanas trauka malas ne lietošanas laikā, ne

arī pēc tam. Izmantojiet lāpstiņu, lai nokasītu ēdiena atlikumus.

- Lai sasniegtu vislabākos rezultātus, smalcināšanas laikā raugiet, lai ēdiens katlā vai traukā būtu ne vairāk kā līdz trauka pusei.
- Nedarbiniet ilgstoši, ilgāk par 1 minūti.
- Pirms turpināt apstrādi, ļaujiet ierīcei 4 minūtes atdzist.

Receptes piemērs: kartupeļu biezputra

1 kg vārītu kartupeļu

200 ml silta piena

- Ievietojiet kartupeļus traukā un smalciniet
- 30 sekundes (3/4 apjoma ar Smartspeed slēdzi).
- Pievienojiet pienu. Turpiniet smalcināt vēl 30 sekundes.

Smalcinātājs (D)

Smalcinātājs (10) ir lieliski piemērots gaļas, cieto sieru, sīpolu, garšaugu, ķiploku, dārzeņu, maizes, sausiņu un riekstu smalcināšanai.

Izmantojiet "mc" smalcinātāju (10) lielākiem daudzumiem un cietiem produktiem.

Ar "mc" smalcinātāju produktu daudzums nedrīkst pārsniegt maksimālā līmeņa atzīmi.

Ar "hc" smalcinātāju produktu daudzums nedrīkst pārsniegt maksimālā līmeņa atzīmi. Maksimālais "hc" smalcinātāja darbības laiks: 1 minūte lielam daudzumam mitru produktu, 30 sekundes sausiem vai cietiem produktiem.

PIEZĪME. Ievērojiet vismaz 3 minūšu intervālu pirms atkārtotas darbības (lai novērstu kļūmes).

Nekavējoties pārtrauciet apstrādi, ja motora ātrums samazinās un/vai rodas spēcīgas vibrācijas.

Informāciju par maksimālajiem daudzumiem, ieteicamajiem laikiem un ātrumiem skatiet apstrādes norādē D.

Pirms lietošanas

- Iepriekš sagrieziet produktus mazākos gabaliņos, lai tos būtu vieglāk sasmalcināt.
- No gaļas izņemiet visus kaulus, cīpslas un skrīmšļus, lai nesabojātu asmeņus.
- Pārlicinieties, ka neslīdošais gumijas gredzens (10e) ir piestiprināts pie smalcinātāja trauka apakšas.

Salikšana un lietošana

- Uzmanīgi noņemiet plastmasas pārsegu no asmens.
- Asmeņi (10b/10c) ir ļoti asi! Vienmēr turiet to aiz augšējās plastmasas daļas un rīkojieties ar to uzmanīgi.
- Novietojiet asmeni uz smalcinātāja trauka (10d) centrālās tapas. Nospiediet un pagrieziet, lai tas nofiksējas vietā.
- Salieciet produktus smalcinātājā un uzlieciet vāku (10a).
- Ledus smalcināšanai izmantojiet īpašo ledus smalcināšanas asmeni (10c).

- Lai sasniegt labus rezultātus, ievietojiet ne vairāk par 5 ledus gabaliem
- "mc" smalcinātājā un smalciniet 10–15 sekundes.
- Savietojiet smalcinātāju ar motora daļu (4) un savienojiet, līdz dzirdat klikšķi.
- Lai darbinātu smalcinātāju, ieslēdziet ierīci.
- Apstrādes laikā ar vienu roku turiet motora daļu, bet ar otru – smalcinātāja trauku.
- Cietākus produktus (piem., Parmezāna sieru) vienmēr smalciniet ar lielāku ātrumu.
- Kad smalcināšana ir pabeigta, atvienojiet ierīces kontaktdakšu un nospiediet EasyClick Plus atbrīvošanas pogas (5), lai atvienotu motora daļu.
- Paceliet vāku. Uzmanīgi izņemiet asmeni un pēc tam iztukšojiet trauku. Lai noņemtu asmeni, nedaudz pagrieziet to un tad novelciet nost.

Uzmanību

- Nelietojiet smalcinātāju, lai apstrādātu ļoti cietus pārtikas produktus, piemēram, nelobītus riekstus, ledus gabalus, kafijas pupiņas, graudus vai cietas garšvielas,
- piemēram, muskatriekstu. Smalcinot šos produktus, var sabojāt asmeņus.
- Tikai "mc" smalcinātāju (10) ar īpašo asmeni ledus smalcināšanai (10c) drīkst izmantot ledus smalcināšanai.
- Ja izmantojat ierīci biezeņa pagatavošanai no karstiem produktiem, gādājiet, lai šķidrums nevārītos. Ļaujiet karstajiem produktiem nedaudz atdzist, lai nerastos applaucēšanās risks.
- Nekādā gadījumā nelieciet smalcinātāja traukus mikroviļņu krāsnī.

"hc" receptes piemērs: medus plūmes (kā pankūku pildījums vai smēriņš)

50 g plūmju

75 g krēmveida konsistences medus

70 ml ūdens (ar vaniļas aromātu)

- Iepildiet "hc" smalcinātāja traukā plūmes un krēmveida konsistences medu.
- Uz 24 stundām ielieciet ledusskapī 3 °C temperatūrā.
- Pievienojiet 70 ml ūdens (ar vaniļas aromātu)
- Smalciniet 1,5 sekundes ar maksimālo ātrumu (pilnībā nospiediet Smartspeed slēdzi).

Izmantojiet smalcinātāju "hc" (papildpiederums, pieejams "Braun" servisa centrā; pieejams ne visās valstīs).

Virtuves kombains XL ar piederumu griešanai gabaliņos

Virtuves kombainu ar piederumu griešanai gabaliņos (11) var izmantot:

- smalcināšanai, sajaukšanai un pankūku mīklas pagatavošanai;
- biezas mīklas mīcīšanai un tortes mīklas pagatavošanai, izmantojot ne vairāk par 500 g miltu (tortes mīklu iespējams pagatavot tikai ar modeļiem, kuriem ir mīklas maisītājs (11 k);

- griešanai šķēlēs, rīvēšanai, griešanai smalkos stienīšos un kartupeļu frī pagatavošanai;
- griešanai gabaliņos.

Smalcināšana (E)

Ar asmeni (11i) varat sasmalcināt gaļu, cieto sieru, sīpolus, garšaugus, ķiplokus, dārzeņus, maizi, sausīņus un riekstus.

Informāciju par maksimālajiem daudzumiem, ieteicamajiem laikiem un ātrumiem skatiet apstrādes norādē E.

Pirms lietošanas

- Iepriekš sagrieziet produktus mazākos gabaliņos, lai tos būtu vieglāk sasmalcināt.
- No gaļas izņemiet visus kaulus, cīpslus un skrimšļus, lai nesabojātu asmeņus.
- Garšaugiem noņemiet kātiņus, izlobiet riekstus.
- Pārlicinieties, ka neslīdošais gumijas gredzens (11h) ir pietiprināts pie virtuves kombaina trauka apakšas.

Salikšana un lietošana

- Uzmanīgi noņemiet no asmens smalcināšanas asmens aizsargu (11j).
- Asmens (11 i) ir ļoti ass! Vienmēr turiet to aiz augšējās plastmasas daļas un rīkojieties ar to uzmanīgi.
- Novietojiet asmeni uz trauka (11g) centrālās tapas. Nospiediet un pagrieziet, lai tas nofiksējas vietā.
- Piepildiet bļodu ar produktiem. Ievietojiet vāciņu šļakatu aizturēšanai (11f).
- Pēc tam uzlieciet vāku (11a), līdz tas ar klikšķi nofiksējas.
- Ievietojiet motora daļu (4) savienojumā (11b), līdz tā nofiksējas.
- Iespraudiet ierīces kontaktdakšu un ievietojiet bīdītāju (11c) iepildes caurulē (11d).
- Lai darbinātu virtuves kombainu, ieslēdziet ierīci. Apstrādes laikā ar vienu roku turiet motora daļu, bet ar otru – virtuves kombaina trauku.
- Kad smalcināšana ir pabeigta, atvienojiet ierīces kontaktdakšu un nospiediet EasyClick Plus atbrīvošanas pogas (5), lai atvienotu motora daļu.
- Nospiediet vāka fiksatoru (11e), lai paceltu vāku. Tad atdaliet vāku no vāciņa šļakatu aizturēšanai.
- Uzmanīgi izņemiet asmeni un pēc tam iztukšojiet trauku. Lai atbloķētu un noņemtu asmeni, nedaudz pagrieziet to un tad novelciet nost.

Uzmanību

- Nelietojiet virtuves kombainu, lai apstrādātu ļoti cietus pārtikas produktus, piemēram, nelobītus riekstus, ledu gabalus, kafijas pupiņas, graudus vai cietas garšvielas, piemēram, muskatriekstu. Smalcinot šos produktus, var sabojāt asmeņus.
- Nekādā gadījumā nelieciet virtuves kombaina trauku mikroviļņu krāsnī.

Izmantojot asmeni (11i), varat sajaukt arī pankūku mīklu, izmantojot ne vairāk par 500 g miltu.

Receptes piemērs: pankūku mīkla

750 ml piena

500 g miltu

4 olas

- Ielejiet pienu traukā, pievienojiet miltus un tad olas.
- Sajauciet mīklu ar maksimālo ātrumu, līdz tā ir viendabīga.

Biezākas mīklas vai rauga mīklas nedrīkst pagatavot ar nazi. Biezākām mīklām un rauga mīklām izmantojiet mīklas maisītāju vai mīcīšanas āķi (11k/11l).

Mīklas maisītājs un mīcīšanas āķis (E)

Attēls E (atkarībā no modeļa) attiecas arī uz mīklas maisītāja (11k) un mīcīšanas āķa (11l) izmantošanu.

Mīklas maisītājs ir ideāli piemērots, lai mīcītu un sajauktu dažādas biezas mīklas, piemēram, rauga mīklu vai pastas mīklu, un sajauktu biskvīta maisījumus.

Mīcīšanas āķis ir ideāli piemērots, lai mīcītu dažādus mīklas veidus, piemēram, rauga vai pastas mīklu.

Informāciju par maksimālajiem daudzumiem, ieteicamajiem laikiem un ātrumiem skatiet apstrādes norādē mīcīšanai E.

Salikšana un lietošana

- Uzlieciet mīklas maisītāju/mīcīšanas āķi uz trauka centrālās tapas (11g). Spiediet to uz leju un pagrieziet, lai tas nofiksējas vietā.
 - Ieberiet bļodā miltus (maks. 500 g), tad pievienojiet citas sastāvdaļas, izņemot šķidrumus.
 - Ieslēdziet ierīci maksimālajā ātrumā.
 - Kamēr darbojas motors, caur iepildes cauruli pievienojiet šķidrumus.
- PIEZĪME.** Maksimālais mīcīšanas laiks: 1 minūte – tad ļaujiet motoram 10 minūtes atdzist.

Receptes piemērs: picas mīkla

500 g miltu

1 tējķ. sāls

1 tējķ. sausā rauga

10 ēdamk. olīveļļas

300 ml ūdens (remdena)

- Visas sastāvdaļas, izņemot ūdeni, saberiet bļodā un sāciet mīcīt.
- Kamēr darbojas motors, caur iepildes cauruli pievienojiet ūdeni.

Receptes piemērs: saldās smalkmaizītes

340 g nesālīta sviesta (auksta/cieta, mazos gabaliņos)

160 g cukura

2 pac. vaniļas cukura

2 mazas olas

2 šķipsniņas sāls

- Bļodā ielieciet sviestu un cukuru un sāciet mīcīt. Lai sasniegtu labus rezultātus, izmantojiet aukstu sviestu.

- Pievienojiet miltus un pārējās sastāvdaļas.
- Ja mīkla tiks mīcīta pārāk ilgi, tā kļūs pārāk mīksta. Beidziet mīcīt neilgi pēc tam, kad mīkla ir izveidojusies bumbu.
- Pirms turpmākajām darbībām pusstundu atdzesējiet mīklu ledusskapī.

Receptes piemērs, FPXL: kēksu mīkla

500 g miltu

200 g cukura

200 g nesālīta sviesta (auksta/cieta, mazos gabaliņos)

3 olas

1 pac. vaniļas cukura

1 pac. cepamā pulvera

200 ml piena

- Bļodā ieberiet miltus un visas pārējās sastāvdaļas, izņemot pienu, un sāciet mīcīt.
- Maisīšanas laikā pakāpeniski pievienojiet pienu, līdz izveidojusies viendabīga masa.

Receptes piemērs, gabaliņos griežami cepumi:

saldā mīkla

500 g miltu

80 g cukura

80 g nesālīta sviesta 1 ola

7 g rauga

375 ml piena

- Bļodā ieberiet miltus un visas pārējās sastāvdaļas, izņemot pienu, un sāciet mīcīt.
- Maisīšanas laikā pakāpeniski pievienojiet pienu un lēnām mīciet mīklas masu, līdz tā izveido bumbu, un masa vairs nelīp pie bļodas.
- Nolieciet mīklu siltā vietā uz 2 stundām, lai tā uzrūgtu.

Griešana šķēlēs/rīvēšana/griešana salmiņos/ frī kartupeļi (F)

Izmantojiet ieliktnus griešanai šķēlēs (i), lai grieztu plānās šķēlēs svaigus augļus un dārzeņus, piem., gurķus, sīpolus, sēnes, ābolus, burkānus, redīsus, kartupeļus, cukīni un kāpostus.

Izmantojiet ieliktnus smalkai un rupjai rīvēšanai (ii), lai sarīvētu tādus produktus kā āboli, burkāni, kartupeļi, bietes, kāposti, cietais siers (līdzīgi kā Parmesan).

Izmantojiet ieliktni sagriešanai smalkos salmiņos (iii), lai sagrieztu augļus un dārzeņus tievos, garos gabaliņos.

Izmantojiet disku frī kartupeļiem (11q), lai pagatavotu frī kartupeļus.

Ieteicamos ātrumus skatiet apstrādes norādē F.

Salikšana un lietošana

- Lai piestiprinātu diska asi (11r), ievietojiet pirkstus ievietošanas stiprinājuma atverēs (11p) vai frī kartupeļu diska atverēs (11q) un griežiet pa kreisi, līdz tas nofiksējas.
- Griešanai šķēlēs un rīvēšanai ievietojiet ieliktni ieliktna turētājā (11p) un nofiksējiet to vietā.

Pārliecinieties, ka ieliktnis ir pilnībā ievietots ieliktna turētājā un nav nobīdes. Uzlieciet samontēto ieliktna turētāju vai frī kartupeļu disku uz trauka centra tapas un pagrieziet to, lai tas nofiksējas vietā.

- Ievietojiet traukā vāciņu šļakatu aizturēšanai (11f) un uzlieciet vāku (11a), līdz tas ar klikšķi nofiksējas vietā.
- Ievietojiet motora daļu savienojumā, līdz tā nofiksējas.
- Iespraudiet ierīces kontaktdakšu un ievietojiet apstrādājamus produktus iepildes caurulē.
- Lai sasniegtu labākos rezultātus frī kartupeļiem, ar izslēgtu motoru ievietojiet 3–4 kartupeļus (atkarībā no izmēra) vāka iepildes caurulē.
- Ieslēdziet ierīci, lai sāktu darbu. Kad ierīce ir ieslēgta, nekādā gadījumā nelieciet pirkstus iepildes caurulē. Produktu padevei vienmēr izmantojiet bīdītāju.
- Pēc lietošanas atvienojiet ierīces kontaktdakšu un nospiediet EasyClick Plus atbrīvošanas pogas, lai atvienotu motora daļu.
- Nospiediet vāka fiksatoru (11e), lai paceltu vāku. Tad atdaliel vāku no vāciņa šļakatu aizturēšanai.
- Uzmanīgi izņemiet frī kartupeļu diska ieliktna turētāju un pēc tam iztukšojiet trauku. Lai izņemtu frī kartupeļu diska ieliktna turētāju, ievietojiet pirkstus atverēs, nedaudz pagrieziet to un izņemiet.
- Lai izņemtu ieliktni, pabīdiet to uz augšu tajā galā, kas izvīzās ieliktna turētāja apakšpusē.
- Aptuvenais maksimālais apstrādes apjoms ir aptuveni 5x pilna trauka.
- Pirms turpināt apstrādi, ļaujiet ierīcei 30 minūtes atdzist.

Griešana gabaliņos (G)

Izmantojiet griezēju gabaliņos, lai sagrieztu svaigus un vārītus dārzeņus un augļus mazos kubiņos, piemēram, salātiem, zupām un desertiem.

Ieteicamos ātrumus skatiet apstrādes norādē G.

Pirms lietošanas

- Noņemiet pākstis, izņemiet augļu kauliņus. Nav atļauts apstrādāt saldētus produktus, jo tā var sabojāt asmeņus.
- Pārliecinieties, ka neslīdošais gumijas gredzens (11h) ir piestiprināts pie virtuves kombaina trauka apakšas.

Salikšana un lietošana

- Pirms pirmās lietošanas reizes uzmanīgi noņemiet papīra aizsargu no griezēja gabaliņos asmens (11m) un izmetiet to.
- Novietojiet griezēja gabaliņos asmeni uz griezēja gabaliņos pamatnes (11n) centrālās tapas un pagrieziet, līdz tas nofiksējas vietā.
- Savstarpēji savietojiet vāciņu šļakatu aizturēšanai ar salikto griezēju gabaliņos, izmantojot atzīmes, un pagrieziet to pretēji pulksteņrādītāju kustības virzienam, līdz elementi ir cieši savienoti.

- Salikto griezēju gabaliņos ievietojiet traukā un uzlieciet vāku, līdz tas nofiksējas vietā.
- Ievietojiet motora daļu savienojumā, līdz tā nofiksējas.
- Iespraudiet ierīces kontaktdakšu un ievietojiet apstrādājamus produktus iepildes caurulē.
- Ieslēdziet ierīci, lai sāktu darbu. Kad ierīce ir ieslēgta, nekādā gadījumā nelieciet pirkstus iepildes caurulē. Produktu padevei vienmēr izmantojiet bidītāju.
- Pēc lietošanas atvienojiet ierīces kontaktdakšu un nospiediet EasyClick Plus atbrīvošanas pogas, lai atvienotu motora daļu.
- Nospiediet vāka fiksatoru (11e), lai paceltu vāku. Tad atdaliet vāku no vāciņa šļakatu aizturēšanai.
- Lai izjauktu griezēju gabaliņos, pagrieziet vāciņu šļakatu aizturēšanai pulksteņrādītāja kustības virzienā, līdz fiksators atveras.
- Uzmaniģi noņemiet griezēja gabaliņos asmeni, pagriežot to paceļot to.
- Pagrieziet griezēja gabaliņos pamatni otrādi un izmantojiet tīrīšanas instrumentu(11o), lai iztīrītu visus atlikumus.

Padomi, lai sasniegtu labākus rezultātus

- Vārtiem produktiem pirms griešanas gabaliņos ir jāatdzīst, jo tad rezultāti būs stingrāki un labāki.
- Vidēji cietu sieru, piemēram, Emmentaler, var sagriezt; ļoti mīkstu vai ļoti cietu sieru, piemēram, jaunu Gouda, mocarella vai Parmesan, nevar sagriezt.
- Ja vienā reizē plānojat griezt dažādus produktus, vienmēr sāciet ar mīkstākajiem produktiem un noslēgumā grieziet cietākos. Šādi varat apstrādāt visus produktus, un starplaikā nebūs nepieciešams tīrīt režģi.
- Griezējs gabaliņos nav piemērots neapstrādātas gaļas griešanai.
- Pirms griešanas nomizojiet dārzeņus (īpaši kartupeļus un citus dārzeņus ar cietu mizu, kā ķirbjus). Citādi miza var iekerties griešanas režģī, un to būs grūtāk iztīrīt.

Uzmanību

- Asmeņi ir ļoti asi. Daļas satveriet tikai aiz plastmasas elementiem.
- Nelietojiet virtuves kombainu ar griezēju gabaliņos, lai sagrieztu ļoti cietus pārtikas produktus, piemēram, nelobītus riekstus, ledus gabalus, kafijas pupiņas, graudus vai cietas garšvielas, piemēram, muskatriekstu. Smalcinot šos produktus, var sabojāt asmeņus.
- Iztukšojiet trauku, pirms tas ir pavisam pilns.
- Pēc taukainu produktu apstrādes griezēja gabaliņos asmens var kļūt slidens. Noņemot esiet īpaši piesardzīgi.
- Tīrīšanas instrumentu var izmantot tikai no gabaliņos griezēja pamatnes apakšpuses. Izmantojot to no augšpuses, ir iespējams nogriezt plastmasas skaidas no tīrīšanas instrumenta.
- Nekādā gadījumā nelieciet virtuves kombaina trauku mikroviļņu krāsnī.

- Aptuvenais maksimālais apstrādes apjoms ir aptuveni 5x pilna trauka.
- Pirms turpināt apstrādi, ļaujiet ierīcei 30 minūtes atdzīst.

Receptes piemērs: salāti «Olivjē»

6 vārti, atdzēsēti kartupeļi

150 g vārītas desas

6 cieti vārītas olas

2 vārti burkāni

4 marinēti gurķi

1 bundžiņa zirņu

400 g majonēzes

200 g skāba krējuma

pētersīļi un dilles

sāls un pipari pēc garšas

- Sagrieziet gabaliņos olas, vārīto desu, burkānus, gurķus un kartupeļus, strādājot ar pilnu ātrumu.
- Salātu traukā sajauciet visus sagrieztos produktus un zirnīšus.
- Pēc garšas pievienojiet sāli, piparus, pētersīļus un dilles, sajauciet ar majonēzi un skābo krējumu.

Kopšana un tīrīšana (H)

- Pirms pirmās lietošanas reizes un pēc katras lietošanas reizes vienmēr rūpīgi notīriet rokas blenderi un attiecīgos piederumus ar ūdeni un mazgāšanas līdzekli.
- Pirms tīrīšanas atvienojiet rokas blendera kontaktdakšu.
- Neiegremdējiet motora daļu (4) vai piedziņas daļas (8a, 9a, 11a) ūdenī vai citā šķidrumā. Tīriet tikai ar mitru drānu.
- Vāku (10a) var noskalot zem tekoša ūdens. Neiegremdējiet ūdenī, kā arī neievietojiet trauku mazgājamā mašīnā.
- Lai nodrošinātu labāku tīrīšanu, statīvu var izjaukt uzglabāšanai.
- Visas pārējās daļas var mazgāt trauku mazgājamā mašīnā. Nelietojiet abrazīvus tīrīšanas līdzekļus, kas var saskrāpēt virsmu.
- Jūs varat noņemt neslīdošos gumijas gredzenus no trauku apakšas, lai varētu notīrīt īpaši rūpīgi.
- Apstrādājot pārtikas produktus ar augstu pigmenta saturu (piemēram, burkānus vai kurkumu), piederumi var iekrāsoties. Pirms šo daļu tīrīšanas ieziediet šīs daļas ar augu eļļu.

Garantija un serviss

Plašāku informāciju skatiet atsevišķajā garantijas un apkopes instrukcijā vai vietnē www.braunhousehold.com.

Gan konstrukcijas specifikācijas, gan šī lietošanas instrukcija var tikt mainītas bez iepriekšēja paziņojuma.

Pēc izstrādājuma kalpošanas laika beigām



neizmetiet to sadzīves atkritumos. Utilizācija var notikt atbilstošos savākšanas punktos jūsu valstī.

Materiāli un piederumi, kas nonāk saskarē ar pārtiku, atbilst EEK Regulai 1935/2004.



Problēmu novēršanas norādes

Problēma	Iespējamais cēlonis	Risinājums
Rokas blenderis nedarbojas	Nav jaudas	Pārbaudiet, vai ierīce ir pievienota strāvas tīklam. Pārbaudiet drošinātāju/jaudas slēdzi savā mājā. Ja nav neviena no iepriekš norādītajiem iemesliem, sazinieties ar "Braun" servisu.
Drošības pogas gaismas indikators nemirgojot deg sarkanā krāsā, un visi imode selektora gaismas indikatori mirgo	Ierīce ir pārkaršusi, un ir aktivizēta aizsardzība pret pārkaršanu	Ierīce ir pārkaršusi. Ļaujiet ierīcei vienu stundu atdzist. Tā atkal ir gatava lietošanai, kad imode selektora gaismas indikators pārstāj mirgot, un mirgo drošības pogas gaismas indikators.
Vāku (ar piedziņas daļu) nevar pilnībā aizvērt	Starp FPXL trauku un vāku (ar piedziņas daļu) ir iespiesti pārtikas produkti	Atveriet vāku (ar piedziņas daļu) un iztīriet pārtikas atliekas
	Instrumentu netiek pilnībā ievietots FPXL traukā	Pagrieziet instrumentu ar roku, vienlaicīgi viegli spiežot uz leju, līdz tas nokļūst vietā
	Tikai griezējam gabaliņos: Griezējs gabaliņos nav savienots ar vāciņu šļakatu aizturēšanai vai nav savienots pareizi	Pirms vāka (ar piedziņas daļu) ievietošanas FP traukā pievienojiet griezēju gabaliņos pie vāciņa šļakatu aizturēšanai (skatiet simbolus, lai savietotu pareizi).
	Tikai griezējam gabaliņos: Griezēju gabaliņos bloķē griešanas režģī palikušie produktu atlikumi	Atveriet griezēju gabaliņos un iztīriet produktu atlikumus no režģa
	Nav pareizi pievienots	Pievienojiet pareizi
Ūdens vākā (ar piedziņas daļu)	Vāks (ar piedziņas daļu) bija nejauši iegremdēts ūdenī vai ievietots trauku mazgājamajā mašīnā	Izņemiet gumijas aizbāzni, kas atrodas motora daļas savienotājā. Iztecīniet ūdeni. Ielieciet vietā gumijas aizbāzni. Uzmanību Ūdens vākā (ar piedziņas daļu) var sabojāt ierīci. Tāpēc šo aprakstīto metodi nedrīkst izmantot apzināti, lai liktu vāku (ar piedziņas daļu) trauku mazgājamajā mašīnā.
Ūdens kādā no instrumentiem (mīklas maisītājā, mīcīšanas āķī, asmenī vai diska asi)	Noplūde no attiecīgā instrumenta	Sazinieties ar "Braun" servisa centru, lai nomainītu