

▶ LFR73944QE

LV Lietošanas instrukcija
Veļas mašīna

USER MANUAL

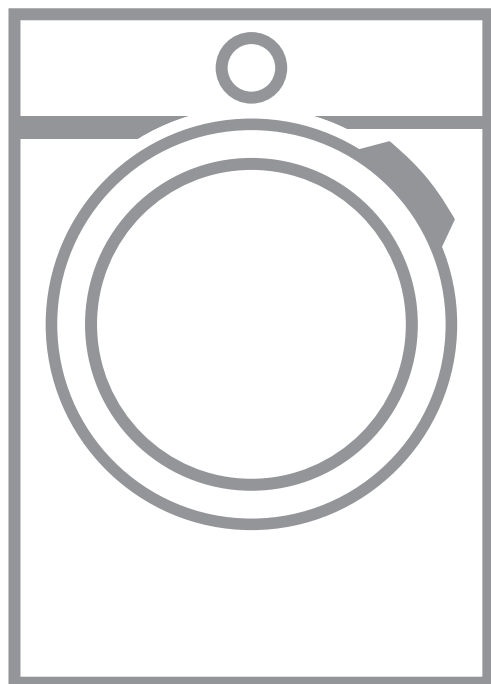

AEG

SATURS

1. DROŠĪBAS INFORMĀCIJA.....	3
2. DROŠĪBAS NORĀDĪJUMI.....	5
3. IZSTRĀDĀJUMA APRAKSTS.....	7
4. TEHNISKIE DATI.....	8
5. UZSTĀDĪŠANA.....	9
6. VADĪBAS PANELIS.....	14
7. TASTATŪRA UN POGAS.....	17
8. IESTATĪTIE PARAMETRI.....	21
9. PIRMS PIRMĀS IESLĒGŠANAS.....	22
10. AUTODOSE TEHNOLOĢIJA (AUTOMĀTISKĀ DOZĒŠANA).....	22
11. PROGRAMMAS.....	29
12.  WI-FI — SAVIENOJUMA IESTATĪŠANA.....	37
13. IZMANTOŠANA IKDIENĀ.....	39
14. PADOMI UN IETEIKUMI.....	44
15. KOPŠANA UN TĪRĪŠANA.....	46
16. PROBLĒMRISINĀŠANA.....	53
17. PATĒRIŅA DATI.....	59
18. ĪSA PAMĀCĪBA	61
19. APSVĒRUMI PAR VIDES AIZSARDZĪBU.....	63



NEVAINOJAMIEM REZULTĀTIEM

Pateicamies, ka izvēlējāties AEG izstrādājumu! Esam to radījuši, lai nodrošinātu nevainojamu izpildi daudzu gadu garumā, izmantojot inovatīvas tehnoloģijas, kas palīdz vienkāršot dzīvi — iespējas, ko neatradīsiet parastās ierīcēs. Lūdzu, veltiet dažas minūtes tam, lai izlasītu šo materiālu un gūtu labākus rezultātus.

Apmeklējiet mūsu tīmekļa vietni, lai:



saņemtu lietošanas ieteikumus un brošūras, kā arī traucējummeklēšanas, servisa un remonta informāciju:

www.aeg.com/support



reģistrētu savu ierīci labāka servisa saņemšanai:

www.registeraeg.com



iegādātos savai ierīcei papildpiederumus, vienreizējas lietošanas materiālus un oriģinālās rezerves daļas:

www.aeg.com/shop

KLIENTU APKALPOŠANA UN SERVISS

Izmantojiet tikai oriģinālās rezerves daļas.

Sazinoties ar mūsu pilnvaroto servisa centru, nodrošiniet, lai jums būtu pieejami šādi dati: modelis, PNC, sērijas numurs.

Šī informācija ir norādīta uz datu plāksnītes.

 Uzmanību / drošības informācija

 Vispārīga informācija un ieteikumi

 Ar vidi saistīta informācija

Izmaiņu tiesības rezervētas.

1. DROŠĪBAS INFORMĀCIJA



Pirms šīs ierīces uzstādīšanas un lietošanas rūpīgi izlasiet pievienotos norādījumus.

Ražotājs neatbild par savainojumiem un bojājumiem, kas radušies ierīces nepareizas uzstādīšanas vai izmantošanas rezultātā. Vienmēr glabājiet šīs instrukcijas drošā, pieejamā vietā, lai tās varētu izmantot nākotnē.

1.1 Bērnu un paši jūtīgu personu drošība

- Šo ierīci drīkst izmantot bērni no 8 gadu vecuma un cilvēki ar ierobežotām fiziskām, sensorām vai garīgām spējām vai pieredzes un zināšanu trūkumu atbildīgas personas uzraudzībā vai, ja tie ir informēti par ierīces drošu lietošanu un izprot potenciālos riskus.

- Bērniem vecumā no 3–8 gadiem un personām ar ļoti plašu un sarežģītu invaliditāti jāliedz piekļuve ierīcei, ja vien tie netiek pastāvīgi uzraudzīti.
- Neļaujiet bērniem trīs gadu vecumu nesasniegušiem bērniem tuvoties ierīcei, ja vien viņi netiek pastāvīgi uzraudzīti.
- Mazi bērni jāuzrauga, lai tie nespēlētos ar ierīci.
- Neļaujiet bērniem tuvoties iepakojumam un atbrīvojieties no tā pienācīgā veidā.
- Glabājiet mazgāšanas līdzekļus bērniem nepieejamās vietās.
- Neļaujiet bērniem atrasties ierīces tuvumā, ja ir atvērtas ierīces durvis.
- Ja ierīcei ir bērnu drošības ierīce, tā jāaktivizē.
- Bērni nedrīkst tīrīt ierīci un veikt tās apkopi bez uzraudzības.

1.2 Vispārīgā drošība

- Šī ierīce ir paredzēta veļas mazgāšanai mājas apstākļos, tikai tādai veļai, kuru ir atļauts mazgāt veļas mašīnā.
- Šī ierīce ir izstrādāta tikai izmantošanai mājas apstākļos un telpās.
- Šo ierīci var izmantot birojos, viesnīcu viesu numuriņos, pansiju viesu numuriņos, lauku viesu mājās un citās līdzīgās uzturēšanās vietās, kurās izmantošana nepārsniedz (vidējo) mājsaimniecības lietošanas intensitāti.
- Nemainiet šī produkta specifikāciju.
- Ierīces maksimālā veļas ietilpība ir 9.0 kg. Nepārsniedziet ierīces maksimālo veļas ietilpību (skatiet nodaļu “Programmu tabula”).
- Ūdens spiedienam ūdens ieplūdes punktā no savienojuma ir jābūt no 0,5 bar(0,05 MPa) līdz 10 bar (1,0 MPa).
- Ventilācijas atveri pamatnē nedrīkst aizsegt ar paklāju vai citu grīdas segumu.

- Ierīce jāpievieno ūdens padevei, izmantojot komplektācijā iekļautos jaunus šļūteņu cauruļu komplektus vai citus pilnvarota servisa centra piegādātus jaunus šļūteņu komplektus.
- Vecās šļūtenes nedrīkst izmantot atkārtoti.
- Ja elektrības padeves vads ir bojāts, lai izvairītos no elektrības trieciena riska, tas jānomaina ražotājam, autorizētajam servisa centram vai citam kvalificētam speciālistam.
- Pirms jebkādām apkopes darbībām izslēdziet ierīci un atvienojiet spraudkontaktu no elektrotīkla.
- Ierīces tīrīšanai neizmantojiet augstspiediena ūdens strūklu un/vai tvaiku.
- Tīriet ierīci ar mitru mīkstu drānu. Izmantojiet tikai neitrālus mazgāšanas līdzekļus. Neizmantojiet abrazīvus izstrādājumus, abrazīvus sūkļus, šķīdinātājus vai metāla priekšmetus.

2. DROŠĪBAS NORĀDĪJUMI

2.1 Uzstādīšana



Uzstādīšanai jāatbilst attiecīgajiem valsts noteikumiem.

- Noņemiet visu iepakojumu un pārvadāšanas skrūves, ieskaitot gumijas ieliktni ar plastmasas starpliku.
- Glabājiet transportēšanai paredzētās skrūves drošā vietā. Ja ierīce vēlāk jāpārvieta, tās atkārtoti jāievieto, lai nofiksētu tilpni, lai novērstu iekšējus ierīces bojājumus.
- Vienmēr uzmanīgi pārvietojiet ierīci, jo tā ir smaga. Vienmēr izmantojiet drošības cimdus un slēgtus apavus.
- Ievērojiet kopā ar ierīci piegādātās uzstādīšanas norādes.
- Neuzstādiet un nelietojiet bojātu ierīci.
- Neuzstādiet un nelietojiet ierīci vietā, kur temperatūra ir zemāka par 0 °C un kur tā ir pakļauta nokrišņu iedarbībai.
- Virsmai, uz kuras ierīci paredzēts uzstādīt, jābūt līdzenei, stabilai, karstumizturīgai un tīrai.

- Pārliecinieties, ka starp ierīci un grīdu cirkulē gaiss.
- Kad ierīce novietota pastāvīgajā vietā, pārbaudiet, vai tā ir pareizi nolīmeņota, izmantojot spirta līmeņrādi. Ja nepieciešams, noregulējiet kājiņas attiecīgi.
- Neuzstādiet ierīci virs grīdas noteces lūkas.
- Nešļakstiet ūdeni uz ierīci un nepakļaujiet to pārmērīgam mitrumam.
- Neuzstādiet ierīci vietā, kur ierīces durvis nevar atvērt līdz galam.
- Nelieciet zem ierīces slēgtu trauku ūdens savākšanai iespējamās noplūdes gadījumā. Sazinieties ar pilnvaroto servisa centru, lai pārliecinātos, kādus piederumus var lietot.

2.2 Pieslēgums elektrotīklam



BRĪDINĀJUMS!

Var izraisīt ugunsgrēku un elektrošoku.

- UZMANĪBU: Šī ierīce ir paredzēta uzstādīšanai/pievienošanai ēkas zemējuma savienojumam.
- Vienmēr izmantojiet pareizi uzstādītu un drošu kontaktligzdu.
- Pārliecinieties, ka tehnisko datu plāksnītē norādītie parametri atbilst elektrotīkla parametriem.
- Nelietojiet daudzkontakta adapterus vai pagarinātājus.
- Rīkojieties uzmanīgi, lai nesabojātu kontaktspraudni un kabeli. Ja iekārtas elektropadeves kabeli nepieciešams nomainīt, to jāveic tuvākajā autorizētajā servisa centrā.
- Pieslēdziet kontaktspraudni kontaktligzdai tikai uzstādīšanas beigās. Pārbaudiet, vai pēc uzstādīšanas kontaktspraudnim var brīvi piekļūt.
- Neaiztieciot strāvas kabeli vai kontaktspraudni ar slapjām rokām.
- Nekad neatslēdziet ierīci no tīkla, velkot aiz strāvas kabeļa. Vienmēr velciet aiz kontaktspraudņa.

2.3 Ūdens pieslēgums

- Ieplūdes ūdens temperatūra nedrīkst pārsniegt 25 °C.
- Nebojājiet ūdens šļūtenes.
- Pirms pievienošanas jaunām caurulēm, ilgāku laiku neizmantojam caurulēm, labotām caurulēm vai caurulēm, kurām pievienotas jaunas ierīces (ūdens skaitītāji u.c.), ļaujiet ūdenim tecēt, līdz tas kļūst tīrs un dzidrs.
- Pārbaudiet, vai nav redzamas ūdens noplūdes ierīces pirmās lietošanas reizes laikā un pēc tās.
- Neizmantojiet lokanā savienojuma pagarinājumu, ja ūdens ievada lokanais savienojums ir pārāk īsa. Sazinieties ar servisa centru, lai saņemtu jaunu ieplūdes šļūteni.
- Iespējams, ka izsaiņošanas laikā novērosiet ūdens izplūšanu no aizplūdes caurules. Tas ir rūpnīcā veiktās ierīces pārbaudes ar ūdeni dēļ.
- Ūdens novadīšanas šļūteni var pagarināt maksimāli par 400 cm. Sazinieties ar pilnvaroto servisa centru par otru ūdens novadīšanas šļūteni un tās pagarinājumu.

- Pārbaudiet, vai pēc uzstādīšanas var brīvi piekļūt ūdens krānam.

2.4 Izmantošana



BRĪDINĀJUMS!

Pastāv risks gūt savainojumus, elektrošoku, izraisīt ugunsgrēku, apdegumus vai ierīces bojājumus.

- Ievērojiet drošības norādījumus uz mazgāšanas līdzekļa iepakojuma.
- Neievietojiet ierīcē un neglabājiet tās tuvumā vai uz tās viegli uzliesmojošas vielas vai ar viegli uzliesmojošām vielām piesūcinātus priekšmetus.
- Nedrīkst mazgāt audumus, kuri stipri sasmērēti ar eļļu, smērvielām vai citām taukainām vielām. Tādējādi var sabojāt veļas mašīnas gumijas daļas. Pirms šādu izstrādājumu ievietošanas veļas mašīnā, tie iepriekš jāmazgā ar rokām.
- Programmas darbības laikā nepieskarieties stikla durvīm. Stikls var sakarst.
- Pārliecinieties, ka no veļas ir izņemti visi metāla priekšmeti.

2.5 Serviss

- Lai salabotu ierīci, sazinieties ar pilnvaroto servisa centru. Izmantojiet tikai oriģinālās rezerves daļas.
- Lūdzu, ņemiet vērā, ka pašrocīgi veikti remontdarbi vai remontdarbi, kurus veikušas neprofesionālas personas, var radīt apdraudējumu, un garantija var zaudēt spēku.
- Turpmāk norādītās rezerves daļas būs pieejamas 10 gadus pēc modeļa ražošanas pārtraukšanas: motors un motora kontakti, transmisija starp motoru un veļas tilpni, sūkņi, amortizatori un atsperes, veļas tilpne, veļas tilpnes zvaigzne un tās lodīšu gultņi, sildītāji un sildelementi, ieskaitot siltumsūkņus, cauruļvadi un to apriņķojums, ieskaitot šļūtenes, vārstus, filtrus un ūdens noslēgvārstus, iespiedshēmas plates, elektroniskie displeji, spiediena slēdži, termostati un sensori, programmatūra un aparātprogrammatūra, ieskaitot programmatūras atiestatīšanu, durvis,

durvju eņģes un blīves, citas blīves, durvju slēdzeņu mehānismi, plastmasas piederumi, piemēram, mazgāšanas līdzekļa dozatori. Lūdzu, ņemiet vērā, ka dažas no šīm rezerves daļām ir pieejamas tikai profesionāliem remontētājiem un ka ne visas rezerves daļas der visiem modeļiem.

- Informācija par šajā produktā esošo lampu (lampām) un atsevišķi nopērkamajām rezerves lampām: Šīs lampas ir paredzētas ekstremāliem fiziskajiem apstākļiem, piemēram, temperatūrai, vibrācijai, mitrumam, mājsaimniecības ierīcēs vai paredzētas informēšanai par ierīces darbības statusu. Tās nav paredzētas citiem lietošanas veidiem un nav

piemērotas mājsaimniecības telpu apgaismojumam.

2.6 Ierīces utilizācija



BRĪDINĀJUMS!

Pastāv savainošanās vai nosmakšanas risks.

- Atvienojiet ierīci no elektropadeves un ūdens padeves.
- Nogrieziet strāvas kabeli netālu no ierīces un utilizējiet to.
- Noņemiet durvju fiksatoru, lai bērni vai mājdzīvnieki nevarētu ierāpties veļas žāvētāja tilpnē un tur sevi ieslēgt.
- Utilizējiet ierīci saskaņā ar WEEE Direktīvu par elektrisko un elektronisko iekārtu atkritumiem.

3. IZSTRĀDĀJUMA APRAKSTS

3.1 Speciālās funkcijas

Jūsu jaunā veļas mašīna atbilst visām efektīvai veļas apstrādei ar zemu ūdens, elektroenerģijas un mazgāšanas līdzekļu patēriņu, kā arī kvalitatīvai audumu kopšanai piemērojamajām mūsdienu prasībām.

- **Wi-Fi savienojums un Attālinātā palaišana** ļauj aktivizēt ciklu, sazināties ar savu veļas mašīnu un pārbaudīt mazgāšanas cikla stāvokli tālvadības režīmā.
- **ProSense tehnoloģija** nosaka veļas ielādes daudzumu, no kā atkarīgs programmas ilgums, 30 sekunžu laikā. Mazgāšanas programma pielāgojas veļai un auduma veidam, nepatērējot vairāk laika, elektroenerģijas un ūdens nekā ir nepieciešams.
- Tvaika izmantošana ir ātrs un ērts veļas atsvaidzināšanas veids. Maigās

tvaika programmas likvidē smakas un samazina sausu audumu burzīšanos, lai tos vajadzētu gludināt tikai nedaudz.

Tvaiks plusleņķis pabeidz katru ciklu ar maigu tvaiku, kas atbrīvo šķiedras un samazina audumu burzīšanos. Veļas gludināšana kļūst vienkāršāka!

- **AutoDose tehnoloģija** automātiski padod nepieciešamo mazgāšanas līdzekļa daudzumu atbilstoši veļas ielādes daudzumam; atvilktņē ir divi integrēti nodalījumi (mazgāšanas līdzeklim + mīkstinātājam) un divi papildu nodalījumi mazgāšanas līdzeklim un piedevām manuālai ielādei. Tas nodrošina visplašāko lietošanas daudzveidību.

3.2 Ierīces pārskats

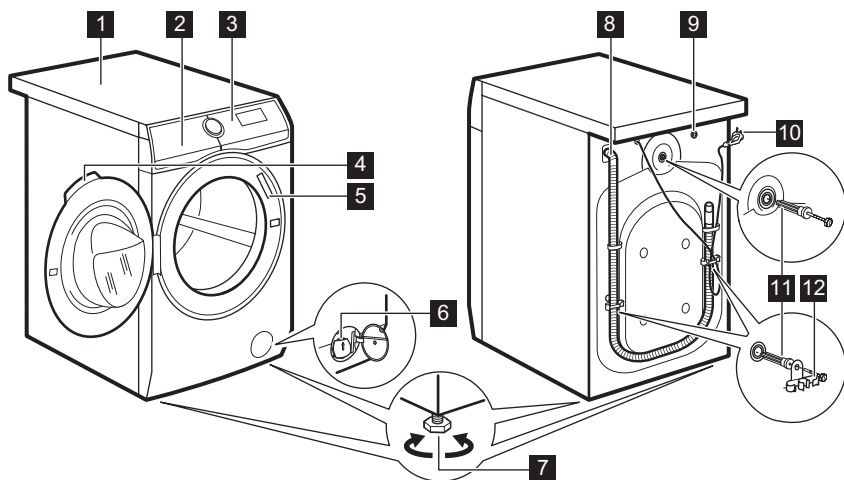

- | | |
|---|---|
| <ul style="list-style-type: none"> 1 Darba virsma 2 Mazgāšanas līdzekļa dozators ar AutoDose tvirtnēm un manuāliem nodaļumiem 3 Vadības panelis 4 Lūkas rokturis 5 Datu plāksnīte 6 Ūdens izsūkņēšanas sūknis 7 Kājiņas ierīces līmeņošanai | <ul style="list-style-type: none"> 8 Izsūkņēšanas lokanais savienojums 9 Ūdens iepļūdes šļūtenes savienojums 10 Elektrotīkla kabelis 11 Ierīces transportēšanai paredzētās skrūves 12 Šļūtenes balsts |
|---|---|

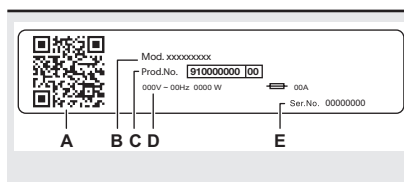

Ražotāja plāksnītē norādīts:

- A. QR kods
- B. modeļa nosaukums
- C. produkta numurs
- D. elektriskie raksturlielumi
- E. sērijas numurs

4. TEHNISKIE DATI

Izmēri	Platums/augstums/kopējais dziļums	59.7 cm /84.7 cm /66.0 cm
Pieslēgums elektrotīklam	Spriegums Kopējā jauda Drošinātājs Frekvence	230 V 2100 W 10 A 50 Hz

Aizsargapvalka nodrošinātais aizsardzības līmenis pret cieto daļiņu un mitruma iedarbību, izņemot gadījumus, kad zemsprieguma ierīcēm nav aizsardzības pret mitrumu		IPX4
Ūdens pievada spiediens	Minimālais Maksimālais	0,5 bar (0,05 MPa) 10 bar (1,0 MPa)
Ūdens padeve ¹⁾		Aukstais ūdens
Maksimālais veļas daudzums	Cotton (Kokvilna)	9.0 kg
Veļas izgriešanas ātrums	Maksimālais veļas izgriešanas ātrums	1351 apgr./min

¹⁾ Pievienojiet ūdens iepļūdes šļūteni ūdens krānam ar 3/4" vītni.

5. UZSTĀDĪŠANA

BRĪDINĀJUMS!
Skatiet sadaļu "Drošība".

5.1 Izpakošana

BRĪDINĀJUMS!
Pirms ierīces uzstādīšanas noņemiet transportēšanai paredzētās skrūves un iesaiņojuma materiālus.

BRĪDINĀJUMS!
Izmantojiet cimdus.

1. Noņemiet iepakojuma plēvi. Ja nepieciešams, izmantojiet nazi.

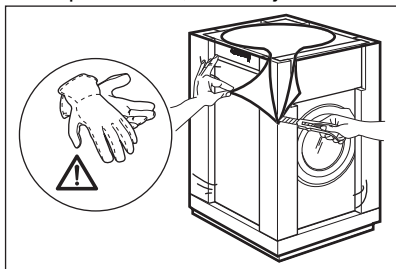

2. Noņemiet kartona virsmu un polistirola iepakojuma materiālus.

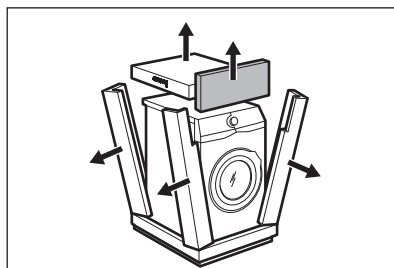

3. Noņemiet iekšējo plēvi.

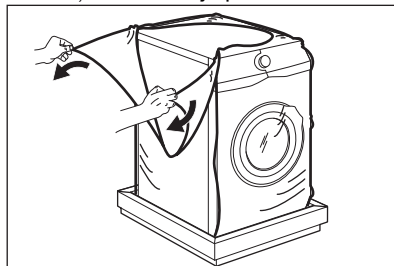

4. Atveriet durvis un izņemiet polistirola bloku no durvju blīvējuma un visus priekšmetus no veļas tilpnes.

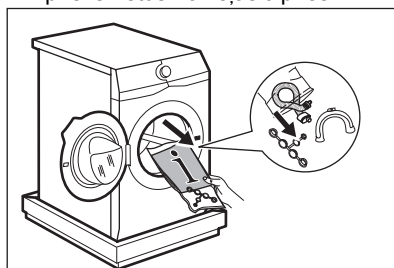

5. Uzmanīgi novietojiet ierīci uz aizmugurējās sienas.
6. Novietojiet priekšējo polistirola iepakojuma daļu uz grīdas zem ierīces.

i Rīkojieties uzmanīgi, lai nesabojātu šūtenes.

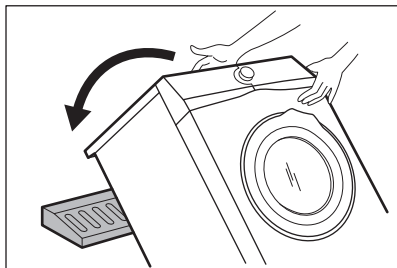

7. Noņemiet no apakšas polistirola pamatni.

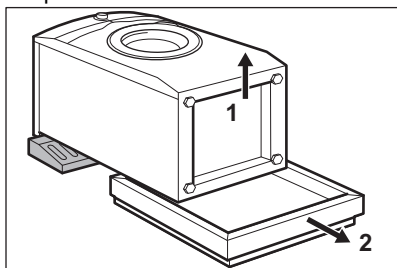

8. Paceliet ierīci vertikālā stāvoklī.

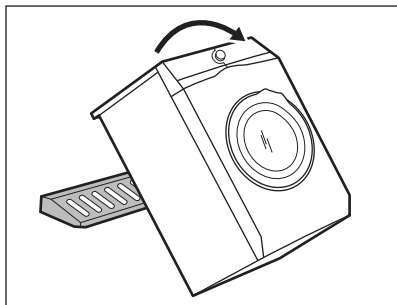

9. Atvienojiet strāvas padeves kabeli un aizplūdes šūteni no šūtenu turētājiem.

i Iespējams, ka novērosiet ūdens izplūšanu no aizplūdes šūtenes. Tas ir rūpnīcā veiktās ierīces pārbaudes ar ūdeni dēļ.

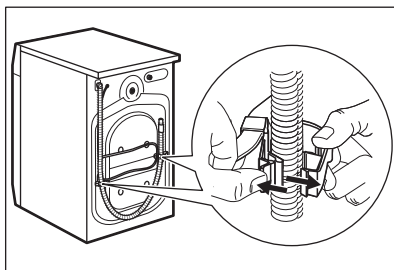

10. Noņemiet trīs skrūves, izmantojot ierīces komplektācijā ietverto atslēgu.

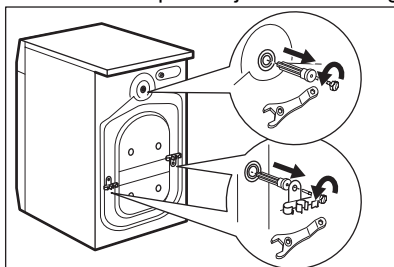

11. Izvelciet visas plastmasas starplikas.
12. Ievietojiet atverēs plastmasas vāciņus, kas atrodami maisiņā ar lietotāja rokasgrāmatu.

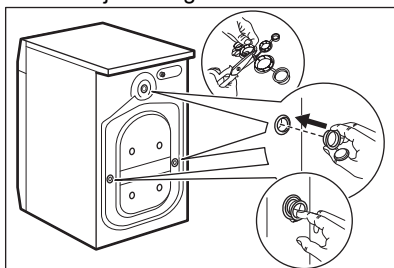

i Iesakām saglabāt iesaiņojuma materiālus un transportēšanai paredzētās skrūves gadījumam, ja ierīce būs jāpārvieta.

5.2 Novietošana un līmeņošana

1. Uzstādiet ierīci uz cietas un līdzenas grīdas.

- i** Pārliecinieties, ka paklājs netraucē brīvai gaisa cirkulācijai ierīces apakšā. Pārbaudiet, vai ierīce nepieskaras sienai vai citām iekārtām.
- 2. Nedaudz atskrūvējiet vai piegrieziet kājiņas, lai noregulētu līmeni.



BRĪDINĀJUMS!

Nolīmeņojot ierīci, nenovietojiet zem tās kājiņām kartonu, koku vai līdzīgus materiālus.

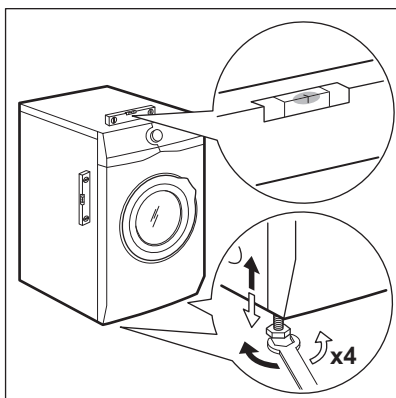

Ierīcei jābūt nolīmeņotai un stabilai.

- i** Pareizs ierīces līmeņojums novērš vibrācijas, troksni un ierīces pārvietošanos, kad tā darbojas.
- i** Kad ierīce tiek uzstādīta uz paaugstināja vai ja veļas žāvētājs tiek novietots uz veļas mazgājamās mašīnas, izmantojiet sadaļā "Piederumi" aprakstītos piederumus. Uzmanīgi izlasiet ar ierīci un piederumu kopā piegādātas instrukcijas.

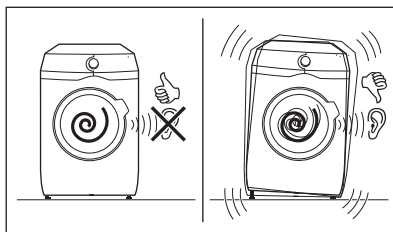

5.3 Montāžas plākšņu komplekts

Uzstādot ierīci uz pamatnes, kas nav AEG piegādāts papildpiederums, nostipriniet to ar montāžas plāksnēm. Šī rezerves daļa ir pieejama tīmekļa veikalā un pie pilnvarotā izplatītāja.

Uzmanīgi izlasiet ar piederumu kopā piegādātas instrukcijas.

5.4 Ievada lokanais savienojums

1. Pievienojiet ūdens ievada lokano savienojumu ierīces aizmugurē.
2. Novietojiet to pa labi vai pa kreisi atkarībā no ūdens krāna atrašanās vietas.

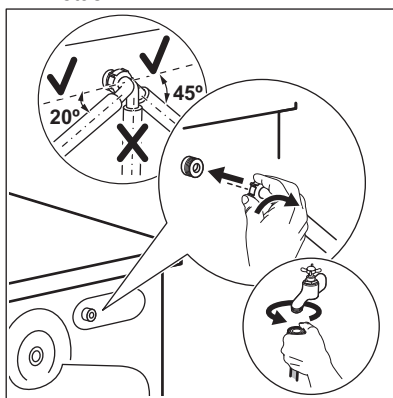

- i** Pārliecinieties, ka ūdens ievada lokanais savienojums neatrastos vertikālā stāvoklī.

3. Ja nepieciešams, atgrieziet gredzenveida uzgriezni, lai novietotu to pareizā pozīcijā.
4. Pievienojiet ūdens ieplūdes šļūteni aukstā ūdens krānam ar 3/4 collu vītņi.

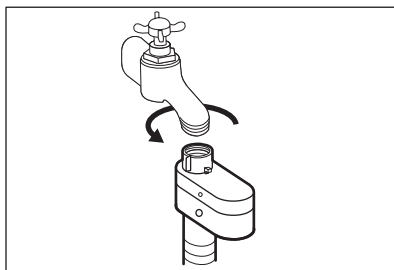
**BRĪDINĀJUMS!**

Ieplūdes ūdens temperatūra nedrīkst pārsniegt 25 °C.

**UZMANĪBU!**

Pārliecinieties, ka savienojuma vietās neveidojas sūce.



Neizmantojiet lokanā savienojuma pagarinājumu, ja ūdens ievada lokanais savienojums ir pārāk īsa. Sazinieties ar servisa centru, lai saņemtu jaunu ieplūdes šļūteni.

5.5 Aizsardzības ierīce pret noplūdēm

Ieplūdes šļūtene aprīkota ar pretpārplūšanas aizsardzības ierīci. Šī ierīce novērš ūdens noplūdes šļūtenē, kas var rasties, šļūtenei nolietojoties.

Sarkanais sektors "A" lodziņā norāda uz šo kļūmi.

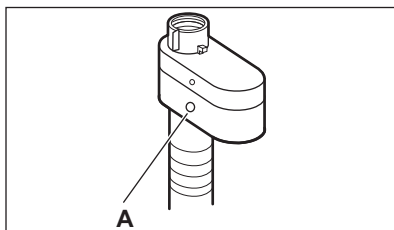

Ja tas notiek, aizgrieziet ūdens krānu un sazinieties ar pilnvarotu servisa centru, lai nomainītu šļūteni.

5.6 Ūdens izsūkņšana

Noplūdes šļūtenei jāatrodas augstumā, kas nav mazāks par 60 cm un nav lielāks par 100 cm no grīdas.



Jūs varat pagarināt noplūdes cauruli par ne vairāk kā 400 cm. Sazinieties ar pilnvarotu servisa centru, lai saņemtu citu aizplūdes šļūteni un pagarinājumu.

Noplūdes šļūteni iespējams pievienot dažādos veidos:

1. Izveidojiet U formu ar noplūdes šļūteni, un aplieciet to apkārt plastmasas šļūtenes vadīklai.

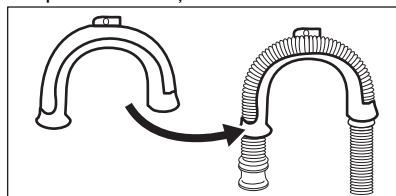

2. **Izlietnes malā** - piestipriniet vadīklu ūdens krānam vai sienai.



Pārliecinieties, ka plastmasas stiprinātājs neizkustas, kad ierīce izsūknē ūdeni.

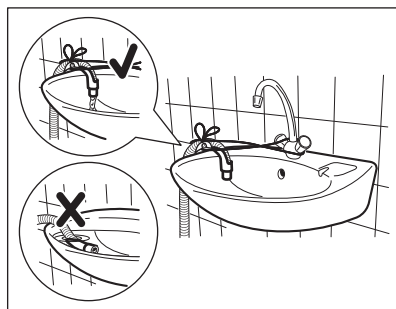

Gādājiet, lai noplūdes šļūtenes gals neatrastos ūdenī. Šādi ierīcē var atpakaļ ieplūst netīrs ūdens.

3. **Pie stāvvada ar ventilācijas atveri** - ievietojiet noplūdes šļūteni pašā novadcaurulē. Skatiet attēlu.

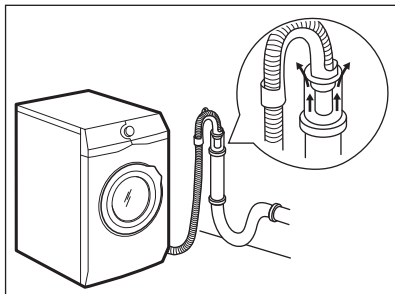

- i** Noplūdes šļūtenes galu vienmēr jānodrošina ar atbilstošu ventilāciju, t.i., izlietnes novadcaurules diametram (min. 38 mm - min. 1,5") jābūt platākam nekā ūdens noplūdes šļūtenes ārējam diametram.

4. Ja noplūdes šļūtenes gals izskatās šādi (skatiet attēlu), jūs to varat iebīdīt uzreiz stāvvadā.

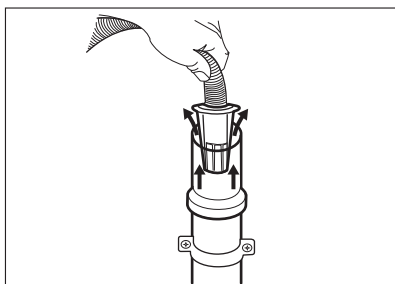

5. **Bez plastmasas šļūtenes vadīklas uz izlietnes sifonu** - uzbīdiet izvades šļūteni uz sifona pieslēgvietas un nostipriniet ar skavu. Skatiet attēlu.

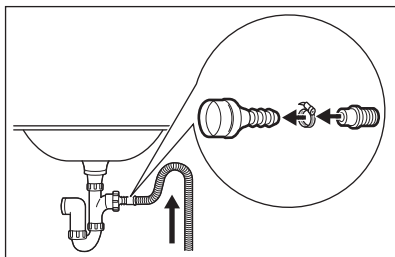

- i** Pārliecinieties, ka noplūdes šļūtene veido cilpu, lai neļautu netīrumiem no ierīces nokļūt izlietnē.

6. Novietojiet šļūteni **tieši uz iebūvētas novadcaurules istabas sienāun** piestipriniet to ar skavu.

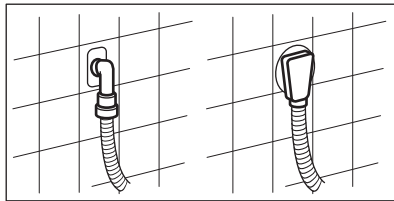

5.7 Elektriskais pieslēgums

Uzstādīšanas beigās varat pieslēgt spraudkontakta kontaktligzdai.

Nepieciešamie elektroenerģijas parametri ir norādīti datu plāksnītē un sadaļā "Tehniskie dati". Pārbaudiet, vai tie atbilst elektroģīkla parametriem.

Pārliecinieties, ka mājas elektroģīkls ir piemērots ierīces maksimālajai jaudai, ņemot vērā arī citas lietotās elektroierīces.

Pievienojiet ierīci sazemētai kontaktligzdai.

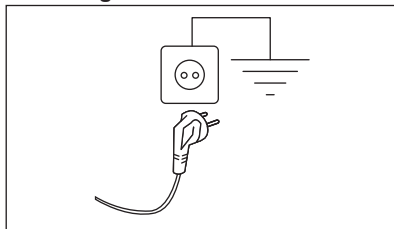

Strāvas padeves kabelim pēc ierīces uzstādīšanas jābūt viegli sniedzamam

Lai veiktu jebkādas elektriskos darbus, kas saistīti ar šīs ierīces uzstādīšanu, sazinieties ar mūsu pilnvaroto servisa centru.

Ražotājs neuzņemas atbildību par bojājumiem vai nelaimes gadījumiem, kas radušies šo drošības noteikumu neievērošanas rezultātā.

6. VADĪBAS PANELIS

6.1 Vadības paneļa apraksts

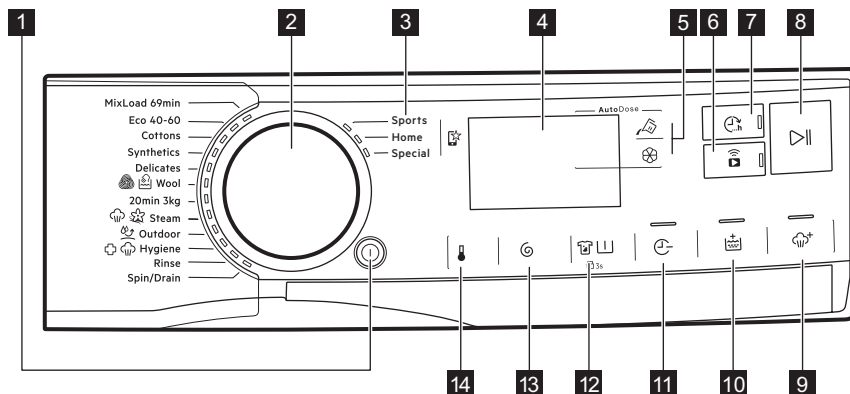

Iespējas nevar izvēlēties ar visām mazgāšanas programmām. Pārbaudiet iespēju un mazgāšanas programmu saderību sadaļas nodaļas “Programmas” sadaļā “Iespēju saderība ar programmām”. Kāda iespēja var izslēgt citu, šajā gadījumā ierīce neļaus jums iestatīt nesavienojamas iespējas kopā.

Pārliecinieties, ka ekrāns un skārienjutīgie taustiņi vienmēr ir tīri un sausi.

1 Iesl./Izsl. Spiedpoga ①

2 Programmu pārslēgš

3 Izlases programmas 🌟

4 Displejs

5 AutoDose Šķidrā mazgāšanas līdzekļa 📄 un veļas mīkstinātāja skārientaustiņi 🌸

6 Wi-Fi savienojums un Attālināts starts skārientaustiņš 📶

7 Pabeigt pēc skārienaustiņa 🕒

8 Starts/pauze skārienaustiņa ▶||

9 Tvaiks plus skārienaustiņa 🌫️+

10 Papildu skalošana skārienaustiņa 📄

11 Laika taupīšana skārienaustiņa 🕒









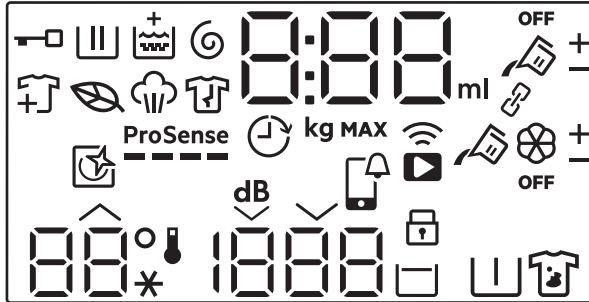

12 Traipi / Priekšmazgāšana skārienaustiņa 📄 📄 un pastāvīgā bērnu drošības iespēja 📄 3s















13 Izgriešana skārienaustiņa 🌀









14 Temperatūra skārienaustiņa 🌡️

6.2 Displejs



	Durvju bloķēšanas indikators.
	Mazgāšanas fāzes indikators. Tas mirgo priekšmazgāšanas un mazgāšanas fāzes laikā.
	Skalošanas fāzes indikators. Mirgo skalošanas fāzes laikā.
	Veļas izgriešanas un ūdens izsūkņēšanas fāzes indikators. Tas mirgo veļas izgriešanas un ūdens izsūkņēšanas fāzes laikā.
	Tvaika fāzes indikators.
	Pretburzīšanās fāzes indikators.
	Eko programmas indikators: iedegas, kad ir atlasīta programma un iespējām ir eko profils.
	Veļas ievietošanas indikators: iedegas, kad programma uzsāk darboties un lietotājs joprojām var pauzēt ierīci un pievienot papildu veļu.
	Indikators Papildu skalošana
ProSense 	Indikators ProSense
	Indikators Pabeigt pēc

	<p>Digitālais indikators var rādīt šādus parametrus:</p> <ul style="list-style-type: none"> • Programmas ilgums (piem., 2:40). •  Attēlotais laiks, kad programma ir iestatīta, var neatbilst faktiskajam ilgumam un tas var mainīties pēc fāzes ProSense. • Maksimālais veļas daudzums. • Pabeigšanas laiks (piem., 30' vai 2h). • Cikla beigas . • Brīdinājuma kods (piem., E20). • Šķidrā mazgāšanas līdzekļa un auduma mīkstinātāja daudzuma indikators: 88^{ml}. Skatiet nodaļu "AutoDose tehnoloģija (Automātiskā dozēšana)". • Norādījums par kopējo ierīces darba stundu skaitu. Detalizētāku informācija ir pieejama sadaļas "Darba laika skaitītājs" punktā "Iestatījumi". • Darbojoties ar lietotni: APP, AP (piekļuves punkts), UPd (atjaunināšana). Skatiet sadaļu "Wi-Fi savienojamības iestatīšana".
	<p>Maksimālā veļas daudzuma indikators. Vērtība tiek attēlota trīs sekunžu garumā pēc programmas atlasīšanas, pārmaiņus ar cikla ilgumu.</p>
MAX	<p>Maksimālā veļas daudzuma indikators. Tas mirkšķina ja veļas daudzums pārsniedz norādīto maksimālo daudzumu.</p>
	<p>AutoDose šķidrā mazgāšanas līdzekļa tvertnes indikators. Kad tas ir izgaismots, ierīce automātiski veic mazgāšanas līdzekļa dozēšanu.</p>
	<p>Šie indikatori parādīsies blakus  un , palielinot vai samazinot automātisko mazgāšanas līdzekļa vai auduma mīkstinātāja dozēšanu.</p>
OFF	<p>AutoDose statusa indikators. Tas iedegas, kad papildlīdzekļiem ir atspējota funkcija AutoDose.</p>
	<p>Šie indikatori parādās, iestatot automātisko mazgāšanas līdzekļa vai auduma mīkstinātāja dozēšanu. (Skatiet nodaļu "AutoDose tehnoloģija (Automātiskā dozēšana)".)</p>
	<p>Indikators atgādina par tīrīšanas cikla nepieciešamību.</p>
	<p>APP paziņojums pārbaudei.</p>
	<p>Attālinātā savienojuma indikators. Wi-Fi savienojuma indikators.</p>
	<p>Bērnus drošības slēdža indikators.</p>
	<p>Temperatūras zona: Temperatūras indikators Aukstā ūdens indikators</p>
--*	

1888 - - -	Veļas izgriešanas apgabals: Veļas izgriešanas ātruma indikators Indikatoris Bez izgriešanas. Veļas izgriešanas fāze ir deaktivizēta.
dB	Indikatoris Īpaši kluss.
	Aizturētās skalošanas indikators.
	Priekšmazgāšanas indikators.
	Traipu tīrīšanas indikators.
Indikatoru iespējām, ko var lejupielādēt tikai ar lietotni	
	Savienotā režīma indikators. Tas iedegas, kad abas AutoDose tvertnes ir sasaitītas un piepildītas ar vienu un to pašu mazgāšanas līdzekli. Funkcija AutoDose auduma mīkstinātājam ir atspējota: izdziest indikators  , un displejā redzami divi šķidrā mazgāšanas līdzekļa tvertņu indikatori  .
+ -	Šie indikatori parādīsies blakus  un  , palielinot vai samazinot automātisko mazgāšanas līdzekļa vai auduma mīkstinātāja dozēšanu.

7. TASTATŪRA UN POGAS

7.1 Iesl./Izsl.

Piespiežot šo taustiņu dažas sekundes, jūs varat aktivizēt vai deaktivizēt ierīci. Ieslēdzot vai izslēdzot ierīci, atskan dažādas melodijas.

Tā kā gaidstāves funkcija automātiski deaktivizēs ierīci, lai samazinātu elektroenerģijas patēriņu atsevišķos gadījumos, jums, iespējams, vajadzēs atkal aktivizēt ierīci.

Lai iegūtu papildinformāciju, skatiet rindkopu par gaidstāvi sadaļā "Lietošana ikdienā".

7.2 Programmu pārslēgs

Grozot programmu kontrolslēdzi, ir iespējams atlasīt vēlamo programmu.

7.3 Izlases programmas

Šīs atlases pozīcijas ir pieejamas pēc tam, kad ierīcei ir izveidots savienojums ar Wi-Fi.

Izlases programmas var iestatīt un saglabāt lietotnē, izvēloties tikai no pieejamajām programmām, kas sadalītas trīs kategorijās, kā norādīts uz vadības paneļa.

Kad ir iestatītas izlases programmas, varat atlasīt tās, izmantojot lietotni vai pagriežot programmu pārslēgu attiecīgajā pozīcijā: iedegas atbilstošais indikators un attiecīgi mainās displejā redzamā informācija.





Izlases programmas var atcelt, lietotnē atlasot attiecīgu komandu vai nospiežot rūpnīcas noklusējuma iestatījumu pogu kombināciju.

7.4 Ievads

- i** Iespējas/funkcijas nevar izvēlēties ar visām mazgāšanas programmām. Pārbaudiet iespēju/funkciju un mazgāšanas programmu saderību, aplūkojot "Programmu tabulu". Iespēja/funkcija var izslēgt citu, šajā gadījumā ierīce neļaus jums iestatīt nesavienojamas iespējas/funkcijas kopā. Pārliecinieties, ka ekrāns un skārienjutīgie taustiņi vienmēr ir tīri un sausi.

7.5 AutoDose Šķidrās mazgāšanas līdzeklis un veļas mīkstinātājs

Izmantojot šīs pogas, varat veikt turpmāk norādītās darbības:

- : mazgāšanas līdzekļa automātiskās padeves aktivizēšanai un deaktivizēšanai.
- : auduma mīkstinātāja automātiskās padeves ieslēgšana un izslēgšana.

- i** Papildu informāciju skatiet nodaļā "AutoDose tehnoloģija (automātiskā dozēšana)".

7.6 Attālinātā palaišana

Ātri pieskaroties šai pogai, tiek aktivizēta funkcija Attālinātā palaišana, kas ļauj jums attālināti palaist, pauzēt un apturēt ierīces darbību.

Iedegas saistītā diode un displejā parādās attiecīgā ikona.

- i** Ja iestatāt programmu lietotnē un tā nesakrīt ar pārslēgta pozīciju, displejā pamīšus parādās  teksts un programmas ilgums.

Turiet nospiestu šo pogu ilgāku laiku, lai veiktu divas citas funkcijas:

- turiet to nospiestu 3 sekundes līdz brīdim, kad atskan klikšķis: tiek ieslēgts un izslēgts Wi-Fi.
- turiet to nospiestu 10 sekundes līdz brīdim, kad atskan dubults pīkstiens un displejā parādās , lai atiestatītu tīkla akreditācijas datus.

7.7 Pabeigt pēc

- i** Iestatiet šo iespēju kā pēdējo pēc programmas un citu iespēju atlasē — pretējā gadījumā to var atcelt, mainot iestatījumus.

Šī iespēja ļauj izvēlēties laiku, kurā programmai beigt darbību. Programmas beigu laiku var atlikt par 1 stunda, pieskaroties pogai. Maksimālais atlikšanas laiks ir 24 stundas.

Displejā redzams programmas standarta darbības laiks pamīšus ar iestatīto programmas beigu laiku (izteikts stundās 0 h). Minimāli atlasāmais laiks atbilst programmas maksimālajam ilgumam noapaļotu stundu izteiksmē (piemēram, ja cikla ilgums ir 3 h 15 min, tad minimāli atlasāmais laiks ir 4 h).

Pēc programmas darbības sākuma durvis ir bloķētas un ierīce uzsāk fāzi ProSense. Kad ir pabeigta veļas svāra noteikšana, displejā mirgo darbības fāzes ikona un laika atskaite tiek veikta ar stundas soli, bet pēdējās stundas laikā — ar 1 minūtes soli.

7.8 Starts/pauze

Pieskarieties taustiņam Starts/pauze , lai iedarbinātu, nopauzētu ierīci vai pārtrauktu ieslēgto programmu.

7.9 Tvaiks plus

Šī iespēja pievieno tvaika fāzi, pēc kuras mazgāšanas programmas beigās seko īsa pretburzīšanās fāze.

Tvaika fāze samazina auduma burzīšanos un atvieglo tā gludināšanu.



Iespēja Tvaiks plus sasniedz labus rezultātus ar mazu veļas daudzumu, jo tvaiks labāk iekļūst veļā, ja ir vairāk



brīvas vietas. Tāpēc šai programmai maksimālais veļas daudzums ar šo iespēju ir 2 kg (apmēram 8–10 krekli).

Iestatot iespēju Tvaiks plus, displejā redzamais maksimālais veļas daudzums samazinās līdz 2 kg, un programma tiek atbilstoši pielāgota.

Tvaika fāzes laikā displejā mirgo indikators .

 Šī iespēja var ietekmēt programmas darbības ilgumu.

Kad programma apstājas, displejā redzama nulle , indikators  paliek ieslēgts.

Sākoties kroku izlīdzināšanas fāze, indikators  mirgo, sdeg LED Starts/ pause . Veļas tīrpne veic vienmērīgas kustības aptuveni 30 minūtes, lai saglabātu tvaika sniegtās priekšrocības.

Lai pārtrauktu kroku izlīdzināšanas fāzi, varat veikt turpmāko.

- nospiediet taustiņu Iesl./Izsl.  dažu sekunžu garumā, lai aktivizētu vai deaktivizētu ierīci.
- Programmu pārslēga iestatīšana citā pozīcijā.

Kad tiek pārtrauktas kroku izlīdzināšanas kustības un durvis atbloķējas, ierīce atkārtoti piedāvā iepriekš iestatīto programmu.

 Mazgājot mazāku veļas daudzumu, rezultāts būs labāks.

7.10 Papildu skalošana

Izmantojot šo iespēju, varat pievienot atlasītajai mazgāšanas programmai pāris papildu skalošanas ciklus un optimizēt veļas mīkstinātāja sadalījumu un uzlabot auduma mīkstinātumu.

Ieteicams lietot, izmantojot auduma mīkstinātāju.

Tas ir noderīgi personām, kurām ir alerģija pret mazgāšanas līdzekļiem, un rajonos ar mīkstu ūdeni.

Šī iespēja palielina programmas ilgumu.

Iedegas pogas indikators.

7.11 Laika taupīšana

Ar šo iespēju var samazināt programmas ilgumu.



- Ja jūsu veļa ir vidēji vai nedaudz netīra, ieteicams saīsināt mazgāšanas programmu. Pieskarieties šai pogai **vienu reizi**, lai samazinātu ilgumu.
- Mazgājot mazāku veļas daudzumu, pieskarieties šim taustiņam **divas reizes**, lai iestatītu īpaši ātru programmu. Šādā gadījumā nav iespējams atlasīt 95 °C temperatūru. Ir ieslēgta pogas diode, un displejs attēlo atlasītās programmas darbības ilgumu.

 Šo iespēju var arī izmantot, lai saīsinātu tvaika programmas ilgumu.

7.12 Traipi / Priekšmazgāšana

Piespiediet šo taustiņu vairākkārt, lai aktivizētu vienu no divām iespējām vai abas.

Displejā iedegsies attiecīgais indikators.

-  **Traipu tīrīšana**
Iestatot šo iespēju, indikators  parādās blakus mazgāšanas līdzekļa simbolam , un ierīce automātiski dozē papildu mazgāšanas līdzekļa daudzumu, kad ir iespējota automātiskā mazgāšanas līdzekļa tvertne. Ja automātiskā mazgāšanas līdzekļa tvertne ir izslēgta, ir iespējams darbināt šo iespēju kā tradicionālai veļas mašīnai, iepildot mazgāšanas līdzekli vai papildlīdzekli manuālajā nodalījumā.

 Nospiežot mazgāšanas līdzekļa tvertnes pogu, kamēr ir aktivizēta iespēja Traipu tīrīšana, funkcija AutoDose tiek izslēgta, taču iespēja joprojām Traipu tīrīšana paliek aktīva manuālajā režīmā.

-  **Priekšmazgāšana**
 Izmantojiet šo iespēju, lai aktivizētu priekšmazgāšanas fāzi 30 °C temperatūrā pirms mazgāšanas fāzes.
 Šo iespēju ieteicams izmantot ļoti netīrai veļai, it īpaši, ja tajā atrodamas smiltis, putekļi, dubļi un citas cietas daļiņas.

 Atlasot priekšmazgāšanas fāzi, kad ir aktivizēta iespēja AutoDose, ierīce automātiski veic mazgāšanas līdzekļa dozēšanu. Kad iespēja AutoDose ir izslēgta, iepildiet mazgāšanas līdzekli/papildlīdzekli dozēšanas bumbiņā veļas tilpnē.

 Iespējas var pagarināt programmas ilgumu.

7.13 Izgriešana

Iestatot programmu, ierīce automātiski izvēlas noklusējuma izgriešanas ātrumu.

Pieskarieties šim taustiņam vairākkārt, lai:

- **Mainīt veļas izgriešanas ātrumu.**

 Displejā redzami tikai izgriešanas ātrumi, kas darbojas ar iestatīto programmu.

- **Aktivizējiet skalošanas pauzes iespēju.**

Pēdējās skalošanas laikā ūdens no veļas mašīnas netiks izsūknēts, lai pasargātu veļu no krokošanās. Mazgāšanas programmas beigās veļas tilpnē paliek ūdens un pēdējā veļas izgriešanas fāze netiek veikta.

Displejs rāda indikatoru . Veļas tilpne regulāri griežas, lai samazinātu burzīšanos. Durvis ir bloķētas. Veļas tilpne regulāri griežas, lai samazinātu

burzīšanos. Lai atbloķētu durvis, Jums ir jāizsūknē no tilpnes ūdens..

Pieskarieties Starts/pauze pogai : ierīce veic veļas izgriešanas fāzi un izsūknē ūdeni.

- **Aktivizējiet īpaši kluso iespēju.**

Visas veļas izgriešanas fāzes (izgriešana starplaikā un pašās beigās) tiek atceltas, un programmas beigās veļas tilpnē paliek ūdens. Tas palīdz samazināt burzīšanos. Tā kā programma ir ļoti klusa, tā ir piemērota naktī, kad pieejami lētāki enerģijas tarifi. Dažās programmās skalošana tiks veikta, izmantojot lielāku ūdens daudzumu

Displejs rāda indikatoru . Durvis ir bloķētas. Veļas tilpne regulāri griežas, lai samazinātu burzīšanos. Lai atbloķētu durvis, Jums ir jāizsūknē no tilpnes ūdens.. Pieskarieties taustiņam Starts/pauze : ierīce veic tikai ūdens izsūknēšanas fāzi.

- **Bez veļas izgriešanas — — —.**

Iestatiet šo iespēju visu izgriešanas fāžu deaktivizēšanai. Displejā tiek attēlots indikators — — —. Ierīce veic tikai izvēlētās mazgāšanas programmas ūdens izsūknēšanas fāzi. Iestatiet šo iespēju ļoti smalkiem audumiem. Dažām mazgāšanas programmām skalošanas fāze patērē vairāk ūdens.

 Ierīce automātiski izsūknē ūdeni pēc aptuveni 18 stundām.

7.14 Temperatūra

Kad izvēlaties mazgāšanas programmu, ierīce automātiski iesaka noklusējuma temperatūru.

Nospiediet šo taustiņu vairākkārt, līdz vēlamā temperatūra parādās displejā.

Kad displejā redzami indikatori  un — —, ierīce nesilda ūdeni.

8. IESTATĪTIE PARAMETRI

8.1 Ievads

- i** Nospiežot taustiņu kombināciju, **nелиeciet** pirkstus uz leju. Apakšējo taustiņu sensori ir jutīgi un var traucēt jūsu izvēlei.

8.2 Skaņas signāli

Šī ierīce ir aprīkota ar dažādiem skaņas signāliem, kas darbojas, kad:

- aktivizējot ierīci (īpaša īsa melodija);
- izslēdzot ierīci (īpaša īsa melodija);
- pieskaroties taustiņiem (klikšķa skaņa);
- jūs veicat nepareizu izvēli (3 īsi klikšķi);
- programmas darbība ir beigusies (secīgas skaņas, kas dzirdamas aptuveni divu minūšu garumā);
- ierīces darbībā radušies traucējumi (secīgas skaņas, kas dzirdamas aptuveni piecu minūšu garumā).
- Kad ir konstatēts pārmērīgs veļas svars fāzē ProSense (vienreiz atskaņots dubults skaņas signāls).

Lai **ieslēgtu/izslēgtu** šo iespēju, turiet nospiestu pogu  līdz atskan pīkstiens vai dubults pīkstiens.

- i** Izslēdzot šo funkciju, skaņas signāls pārstāj skanēt tikai programmas darbības beigās.

8.3 Bērnu drošības funkcija





Ar šo iespēju Jūs varat neļaut bērniem spēlēt ar vadības paneli.

Lai **ieslēgtu/izslēgtu** šo iespēju, turiet nospiestu taustiņu , līdz  **iedegas/nodziest** displejā.

Ierīce pāries uz šīs iespējas izvēli pēc tam, kad to izslēdz.

8.4 Darba stundu skaitītājs





Pastāv iespēja aplūkot ierīces kopējo darba stundu skaitu, sākot no pirmās ieslēgšanas reizes. Šī vērtība skaita ciklu darbības laiku (neietver pauzes, atliktā starta laiku). Lai aplūkotu šo rādītāju, veiciet turpmākās darbības.

1. Ieslēdziet ierīci, nospiežot pogu **iesl./** Izsl. .
2. Pāris sekundes turiet nospiešanas pogas  un .
3. Pēc 3 sekundēm displejā tiek parādīts kopējais ierīces darbības stundu skaits, piemēram, 1276 stundas, divas (2) sekundes displejā tiek rādīts teksts Hr, divas (2) sekundes — 12 (tūkstoši un simti) un 76 (desmiti un vieni).
4. Lai izietu no šā režīma, nospiediet jebkuru pogu vai izslēdziet ierīci, nospiežot pogu **iesl./**Izsl. .

- i** Ja procedūra nedarbojas (noildzes vai nepareizas pogu kombinācijas dēļ), izslēdziet ierīci un atkārtojiet secību no sākuma.

8.5 Rūpnīcas noklusējuma iestatījumi

Šī funkcija ļauj atjaunot rūpnīcas noklusējuma iestatījumus. Lai **aktivizētu** šo iespēju, veiciet turpmākās darbības.



1. Ieslēdziet ierīci, nospiežot pogu **iesl./** Izsl. .
2. Pāris sekundes turiet nospiešanas pogas   un .
3. Displejā aptuveni 5 sekundes tiks rādīts — — —.

9. PIRMS PIRMĀS IESLĒGŠANAS



Uzstādīšanas laikā vai pirms pirmās lietošanas reizes ierīcē var būt redzams ūdens. Tas ir pāri palikušais ūdens pēc rūpnīcā veiktās pilnās darbības pārbaudes, kuras mērķis ir nodrošināt, ka ierīce tiek piegādātam klientam nevainojamā darba kārtībā, un par to nav jāsatraucas.

1. Pārliecinieties, ka visas transportēšanai paredzētās skrūves ir izņemtas no ierīces.
2. Pārliecinieties, ka pieejama elektropadeve un ūdens krāns ir atvērts.

3. Pārliecinieties piepildīt AutoDose tvertnes ar šķidrā mazgāšanas līdzekli  un veļas mīkstinātāju . Skatiet sadaļu "AutoDose pamata iestatījumi" nodaļā "AutoDose tehnoloģija".
 4. Ielejiet tilpnē 2 litrus ūdens. Šī darbība aktivizē ūdens izsūkņēšanas sistēmu.
 5. Iestatiet un iedarbiniet kokvilnas programmu ar augstāko temperatūru, neievietojot veļas tilpnē veļu.
- Šādi no veļas tilpnes tiek iztīrīti visi iespējamie netīrumi.

10. AUTODOSE TEHNOĻĪJA (AUTOMĀTISKĀ DOZĒŠANA)



Rūpīgi izlasiet šo nodaļu.

10.1 Ievads

Pareiza mazgāšanas līdzekļa un veļas mīkstinātāja deva labāk kopj veļu un nodrošina labu mazgāšanas sniegumu.

Pārmērīgs mazgāšanas līdzekļa daudzums bojā drēbes, savukārt pārāk mazs daudzums nenodrošina vajadzīgo rezultātu.

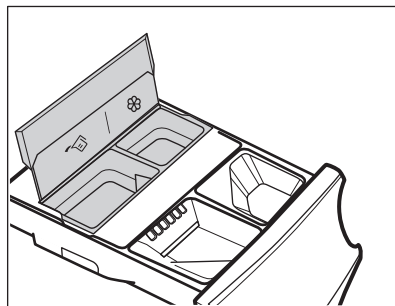

Šī ierīce ir aprīkota ar automātisko dozēšanas sistēmu, kas spēj automātiski piegādāt pareizo mazgāšanas līdzekļa un veļas mīkstinātāja devu, lai saglabātu auduma viengabalainību un krāsu spilgtumu.





 AutoDose šķidrā mazgāšanas līdzekļa tvertne.

 AutoDose veļas mīkstinātāja tvertne.

Ierīce ir iepriekš iestatīta rūpnīcā tā, lai tā būtu piemērota vairumam lietotāju.

Kad programma ir aktivizēta, ierīce automātiski pados vajadzīgo mazgāšanas līdzekļa un veļas mīkstinātāja daudzumu atbilstoši reālajam ievietotās veļas daudzumam, ja AutoDose ir aktivizēta un displejā redzams indikators  un/vai .

- i** Dažās programmās AutoDose ir deaktivizēta (indikatorī  un/vai  nedeg un displejā redzams **OFF**), jo ir apgērbti, kuriem nepieciešami speciāli mazgāšanas līdzekļi vai papildlīdzekļi. Šādā gadījumā ielejiet mazgāšanas līdzekli un citus līdzekļus attiecīgajā manuālās uzpildes nodalījumā.
- Skatiet sadaļu "AutoDose un iespēju saderība ar programmām" nodaļā "Programmas".

- i** Sīkāka informācija par AutoDose un papildu iestatījumu aktivizēšanu ir pieejama, lejupielādējot lietotni.





10.2 Mazgāšanas līdzekļa dozators ar AutoDose tvertnēm un manuāliem nodalījumiem

- i** Izmantojot mazgāšanas līdzekli un visus pārējos līdzekļus, vienmēr ievērojiet mazgāšanas līdzekļa ražotāja norādījumus uz iepakojuma. Mēs jebkurā gadījumā iesakām nepārsniegt katrā nodalījumā norādīto maksimālo līmeni (**MAX**).

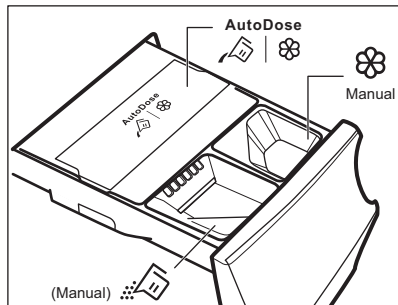
Ja abas AutoDose tvertnes ir iespējotas iestatītajā programmā, šķidrāis mazgāšanas līdzeklis un veļas mīkstinātājs tiek pievienoti automātiski.

Ja viena vai abas AutoDose tvertnes ir atspējotas (OFF) iestatītajā programmā, uzpildiet produktu manuāli attiecīgajā nodalījumā.



-  |  AutoDose tvertnes šķidrajam mazgāšanas līdzeklim  un veļas mīkstinātājam .





BRĪDINĀJUMS!
Neieberiet veļas pulveri nodalījumā AutoDose.

-  Manuālais nodalījums mazgāšanas fāzei: **pulverveida un šķidram mazgāšanas līdzeklim.**

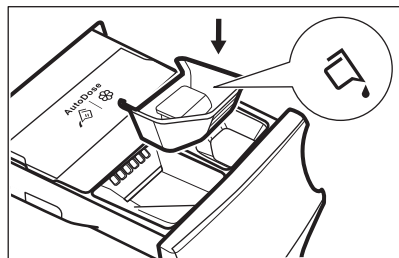

Lietojot šķidro mazgāšanas līdzekli, pārliecinieties, ka **šķidrā mazgāšanas līdzekļa tvertne** ir ievietota. Skatiet rindkopu "Manuālā mazgāšanas līdzekļa un papildlīdzekļu uzpildīšana" šajā nodaļā. Šķidrā mazgāšanas līdzekļa tvertne atrodas tilpnē.



-  Manuālais nodalījums **šķidriem papildlīdzekļiem** (veļas mīkstinātājam, auduma atjaunotājam, cietei).

- **MAX** Maksimālais mazgāšanas līdzekļa/papildlīdzekļu daudzuma līmenis.

10.3 AutoDose pamata iestatījumi

Rūpnīcas iepriekš iestatītās devas lielai ielādei ir 90 ml mazgāšanas līdzekļa tvertnei un 25 ml veļas mīkstinātāja tvertnei: optimālā konfigurācija vairumā lietošanas gadījumu. Pamatojoties uz šo iestatījumu, ierīce aprēķinās precīzu devu katrai mazgāšanas reizei.

Tomēr netipiskos apstākļos (ļoti mīksts vai ļoti ciets ūdens) un konkrēta mazgāšanas līdzekļa (piemēram, ļoti blīvs) gadījumā mēs iesakām pielāgot iepriekš iestatīto devu, ievērojot uz mazgāšanas līdzekļa vai veļas mīkstinātāja iepakojuma sniegtos norādījumus: piem., izmantojot īpaši blīvu mazgāšanas līdzekli, jums var nākties ievērojami samazināt iepriekš noteikto devu.

Ja mazgāšanas rezultāti nav apmierinoši vai mazgāšanas laikā ir pārāk daudz

putu, jūs varat mainīt rūpnīcas iestatījumu. Lasiet sadaļā "AutoDose konfigurēšanas režīms", kā mainīt pamata iestatījumu, bet vispirms veiciet turpmāko:

1. **nosakiet ūdens cietības pakāpi**
Pārbaudiet ūdens cietības pakāpi savā rajonā. Pakāpes parasti ir norādītas kā: mīksts, vidējs un ciets. Ja nepieciešams, sazinieties ar vietējo pašvaldību, lai uzzinātu ūdens cietības pakāpi savā apgabalā.
2. **Nosakiet pielāgotu mazgāšanas līdzekļa devu.**
Pārbaudiet etiķeti uz mazgāšanas līdzekļa/veļas mīkstinātāja iepakojuma un noskaidrojiet lietojamo daudzumu. Ieteicamais daudzums ir trīs dažādu faktoru kombinācija:
 - ūdens cietības līmeni (skatiet tālāk esošo tabulu);
 - normālo netīrības pakāpi;
 - Nominālā ierīces ietilpība (piem., maksimālā ietilpība 9.0 kg). Ja nominālā ietilpība uz produkta tvertnes attiecas uz ierīcēm ar zemu ietilpību, pielāgotā deva jāpalielina.

Ūdens cietības pakāpes

Pakāpes	Ūdens cietības diapazons				
	°f ¹⁾	°d ²⁾	°e ³⁾	mmol/l	ppm
Mīksts	<15	<8	<10	<1.4	<140
Vidējs ⁴⁾	15 - 25	8 - 14	0 - 17	1.5 - 2.5	150 - 250
Ciets	>25	>14	>17	>2.5	>250

1) Franču pakāpēs

2) Vācu pakāpēs

3) Angļu pakāpēs

4) Rūpnīcas iestatījums, kas piemērots lielākajai daļai gadījumu.

10.4 AutoDose konfigurēšanas režīms

i Atveriet konfigurēšanas režīmu AutoDose pirms turpināt programmu iestatīšanu. Konfigurācijas režīms var atcelt pagaidu iestatījumus.

1. Lai ieslēgtu ierīci, dažu sekunžu garumā turiet nospiestu taustiņu Iesl./Izsl. **Ⓛ**.
2. Uzgaidiet apmēram 10 sekundes, kamēr notiek ierīces iekšējā testēšana.
3. Lai atvērtu konfigurēšanas režīmu, dažas sekundes vienlaikus turiet nospiešanas pogas Temperatūra **🌡** un Izgriešana **🌀**, līdz displejā parādās **SET** un mirgo mazgāšanas līdzekļa tvertnes **🍷** un veļas mīkstinātāja tvertnes **🌀** indikatori. Ja netiek veikta mijiedarbība ar vadības paneli 10 sekunžu laikā, ierīce iziet no konfigurācijas režīma.

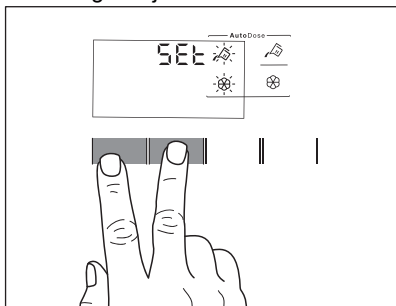

4. Piespiediet attiecīgo tvertņu taustiņus, lai ieslēgtu un izslēgtu funkciju. Displejs rāda OFF (izslēgts), kad tvertne ir atspējota, vai rāda – tvertnes indikatoru, kad tvertne ir iespējota.

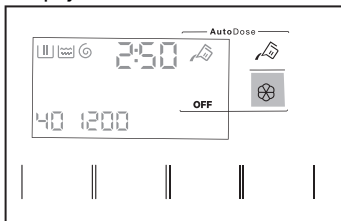

5. Lai iestatītu pamata devu, piespiediet attiecīgo tvertņu taustiņus, līdz displeja apakšā parādās noklusējuma dozēšanas veļas mazgāšanas produkts un divas bultas. Pieskarieties pogai Temperatūra **🌡** atkārtoti, lai samazinātu devu, vai pogai Izgriešana **🌀**, lai samazinātu devu: minimālais solis ir 1 ml (katrs atsevišķs solis) vai 10 ml (kad pogu tur nospiestu).

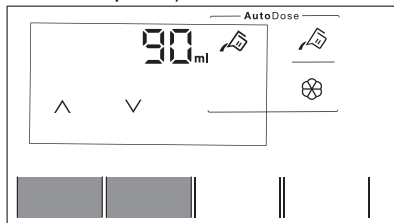

6. Pēc aptuveni 10 sekundēm displejā atkal redzams programmu informācijas ekrāns, vai arī vēlreiz piespiediet pogas Temperatūra **🌡** un Izgriešana **🌀**, lai nekavējoties izietu no izvēlnes.

10.5 Mazgāšanas līdzekļa un papildlīdzekļu uzpilde AutoDose sistēmā

- i** Izlasiet nodaļas “Padomi un ieteikumi” sadaļu “Mazgāšanas līdzekļi un citi līdzekļi”.
- i** Iesakām nepārsniegt maksimālo norādīto līmeni **(MAX)**.



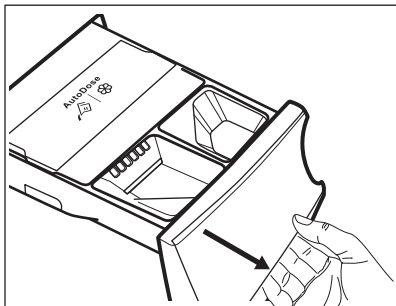

1. Atveriet mazgāšanas līdzekļa dozatoru.

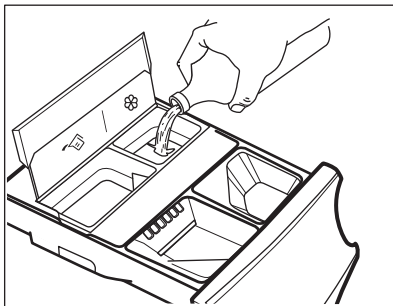

2. Paceliet AutoDose vāku.

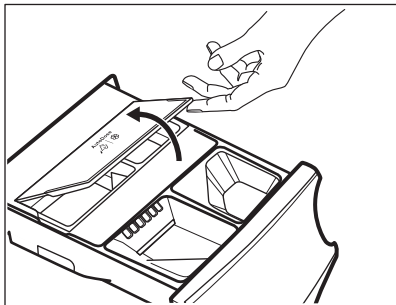

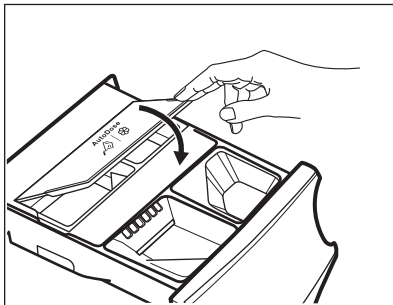
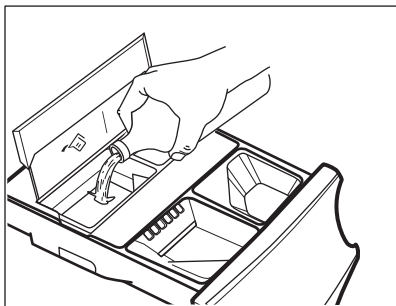
5. Paceliet AutoDose vāku.

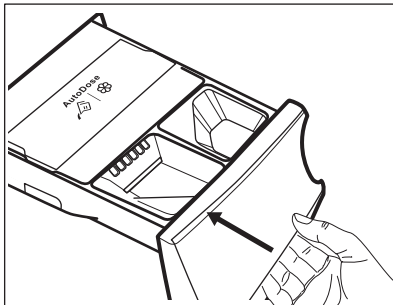
3. Rūpīgi ielejiet tikai šķidro
mazgāšanas līdzekli AutoDose
mazgāšanas līdzekļa tvertnē .
Uzpildiet līdz norādītajai mak līmeņa
atzīmei **MAX**.6. Rūpīgi aizveriet mazgāšanas līdzekļa
dozatoru, līdz atskan klikšķis.4. Rūpīgi ielejiet tikai šķidro veļas
mīkstinātāju AutoDose mīkstinātāja
tvertnē . Uzpildiet līdz norādītajai
mak līmeņa atzīmei **MAX**.

10.6 AutoDose zema līmeņa indikators



Neuzpildiet AutoDose tvertnes, ja vien ierīce norāda, ka viena vai abas tvertnes ir tukšas.

Kad aktivizētā tvertne sāk palikt tukša, ekrānā lēnām un ilgstoši mirgot attiecīgais indikators.

Tas pārstās mirgot, kad nodalījums ir uzpildīts.

Ja tvertne netiek uzpildīta, kad programma sāks darboties, indikators pārstās mirgot un visu laiku degs. Ka programma ir beigusies, tas atkal sāks mirgot.

Ja vien AutoDose funkcija nav izslēgta, ja nodalījumā līdzekļa nav palicis daudz, attiecīgajam nodalījumam iestatītā deva būs redzama displejā katru reizi, kad atvilktnē tiek atvērta, lai atgādinātu, ka to nepieciešams uzpildīt.

Ja abās tvertnēs līdzekļa palicis maz, abi indikatori mirgos, taču tikai mazgāšanas līdzekļa iestatītā deva būs redzama displejā.



Ja tvertnes ir uzpildītas, pirms ierīce tiek ieslēgta pirmo reizi, AutoDose indikators nemirgos.



UZMANĪBU!

Tvertnes jāuzpilda ar tādas pašas markas un veida mazgāšanas līdzekli/veļas mīkstinātāju/piedevu, kas tika izmantota iepriekš, pretējā gadījumā tvertnes pirms uzpildes jāiztīra.

10.7 Pārslēgšanās no AutoDose uz manuālo dozēšanu

Funkciju AutoDose var atspējot vienai vai abām tvertnēm, nospiežot attiecīgā taustiņa simbolu.

Piemēram:

- Lai izslēgtu audumu mīkstinātāja tvertni, nospiediet taustiņu

Mīkstinātājs , līdz displejā redzams **OFF**.

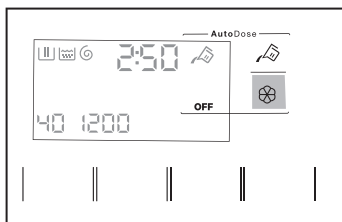

- Ja vēlaties lietot tādu mazgāšanas līdzekli, kas nav iepildīts tvertnēs

AutoDose, jūs varat izslēgt mazgāšanas līdzekļa tvertni, nospiežot taustiņu Mazgāšanas līdzeklis , līdz displejā redzams **OFF**.

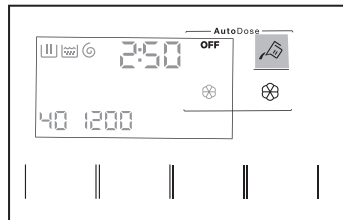



10.8 AutoDose deaktivizēšana

Ja vēlaties izmantot nodalījumus manuālai uzpildei kā noklusējuma izvēli, jūs varat pilnībā deaktivizēt tvertnes AutoDose.

Kad ir aktivizēts konfigurācijas režīms AutoDose, nospiežot taustiņus

Temperatūra  un Izgriešana :

- Pieskarieties taustiņam Mazgāšanas līdzeklis  vai taustiņam Mīkstinātājs , līdz displejā redzams **OFF**: funkcija AutoDose tiek pilnībā izslēgta attiecīgajai tvertnei vai abām tvertnēm.

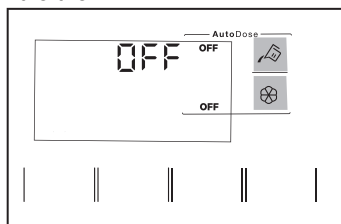

- Pēc aptuveni 10 sekundēm displejā atkal redzams programmu informācijas ekrāns.

10.9 Manuāla mazgāšanas līdzekļa un papildlīdzekļu uzpilde

Jums, iespējams, būs jālieto cits mazgāšanas līdzeklis vai veļas mīkstinātājs, kā tas, kas tiek izmantots AutoDose tvertnēs. Vispirms pārliecinieties, ka AutoDose tvertnes ir

atspējotas, tad manuālajos nodaļumos ielejiet mazgāšanas līdzekli un/vai citus papildlīdzekļus.

i Nepārsniedziet maksimālo norādīto līmeni (**MAX**).

1. Atveriet mazgāšanas līdzekļa dozatoru.

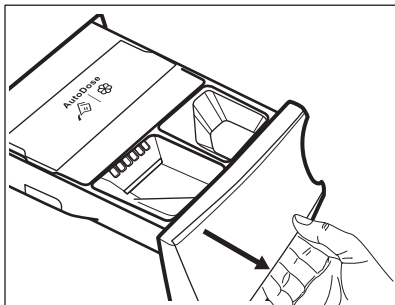

2. Ieberiet nodaļumā veļas pulveri. Ja izmantojat šķidrās mazgāšanas līdzekļus, skatiet sadaļu "Manuāla šķidrā mazgāšanas līdzekļa uzpilde".

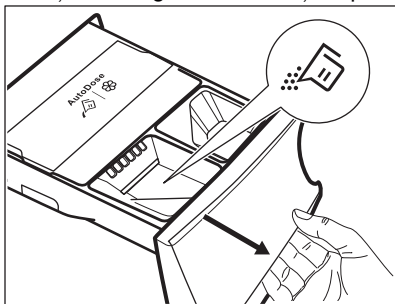

3. Ja vēlaties ielejiet veļas mīkstinātāju nodaļumā  Manual.

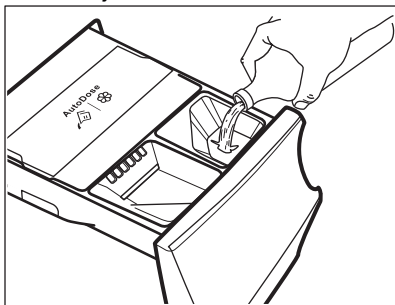

4. Rūpīgi aizveriet mazgāšanas līdzekļa dozatoru, līdz atskan klikšķis.

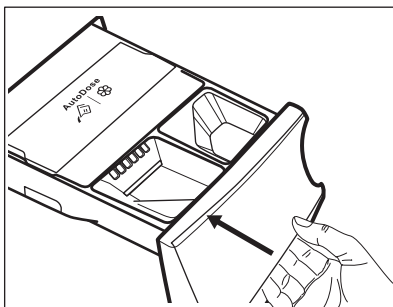

Manuāla šķidrā mazgāšanas līdzekļa uzpilde

1. Ievietojiet šķidrā mazgāšanas līdzekļa tilpni.

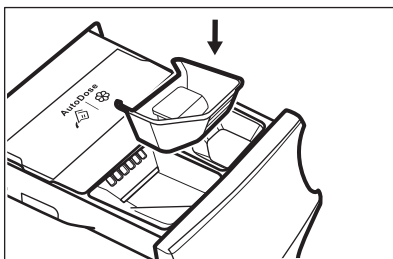

2. Ielejiet nodaļumā šķidrās mazgāšanas līdzekli.

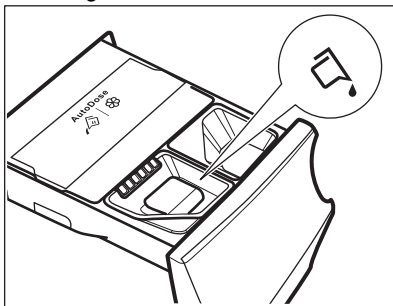

3. Rūpīgi aizveriet mazgāšanas līdzekļa dozatoru, līdz atskan klikšķis.

i Ja mašīna nav lietota ilgāk par 4 nedēļām un tvertnes bija uzpildītas, mazgāšanas līdzeklis/mīkstinātājs var sabiezēt un izžūt. Nepieciešams iztīrīt atvilktni, kā tas norādīts nodaļā "Apkope un tīrīšana".

10.10 Atvērtas atvilktnes indikators

Kad programma darbojas, mazgāšanas līdzekļa atvilktnei vienmēr jābūt aizvērtai.

Sensors atvilktnē nosaka, ja atvilktne ir atvērta (vai nav pareizi aizvērta), kad programma darbojas. Šādā gadījumā ierīces darbība tiks nekavējoties apturēta.

Ja piespiežat Starts/pauze  taustiņu, atskan kļūdas signāls, un displejā

izslēgsies viss, izņemot AutoDose simbols, kas degs dažas sekundes. Tad displejs pārslēgsies sākotnējā apturētā stāvoklī.

Tas notiks arī tad, ja AutoDose funkcija ir izslēgta.

Lai turpinātu programmas izpildi, pārliecinieties, ka atvilktne ir pareizi aizvērta, un piespiediet taustiņu Starts/pauze .

11. PROGRAMMAS

11.1 Lietotne My AEG Care un papildu slēptās programmas

Lietotne My AEG Care sniedz jums **plašu izvēli ar papildu slēptām programmām**.

Izveidojiet savienojumu ar My AEG Care un varēsiet izvēlēties programmu, kas visvairāk atbilst jūsu vajadzībām.

Varat arī saglabāt atmiņā jebkurus slēptos ciklus izlases programmu  pozīcijās. Lai izvēlētos programmu tieši no ierīces, skatiet punktu "Izlases programmas" sadaļā "Centrālā poga un taustiņi".



Programmu nosaukumi var mainīties atkarībā no tirgus prasībām bez iepriekšēja brīdinājuma.

Lietotnē varat atrast pilnu aprakstu katrai programmai.

Sporta apģērbs	Gultas veļa	Džinsi	Mašīnas tīrīšana
Ikdienišķais treniņtērps	Aizkari	Zīds	1 vienības ātrā mazgāšana
Dūnu jakas	Spilvens	Zīdaiņu apģērbi	Pretalerģisks tvaiks
Futbola/regbija apģērbs	Dvieļi	Lins	Viegli gludināt
Slēpošanas apģērbs	Sega	Krekli	
Skriešanas apavi	Apģērbs ar mājdzīvnieku spalvām	Tvaiks - Kašmirs	



11.2 Programmu tabula



Programmas ir aprakstītas šajā tabulā atbilstīgi to izvietojuma kārtībai uz izvēles slēdža — no augšas uz apakšu.

Mazgāšanas programmas

Programma	Programmas apraksts
MixLoad 69min	Kokvilnas un jaukti sintētikas audumi. Labi piemērota ikdienas veļas mazgāšanai īsā laikā, labākai apģērba saudzēšanai un labiem tīrīšanas rezultātiem jau pie 30 °C.

Programma	Programmas apraksts
Eco 40-60	Zema elektroenerģijas patēriņa cikls kokvilnas izstrādājumiem. Samazina temperatūru un pagarina darbības laiku labu mazgāšanas rezultātu iegūšanai.
Kokvilna	Balti un krāsaini kokvilnas izstrādājumi. Ideāli piemērots vidēji netīrai un ļoti netīrai veļai.
Sintētika	Sintētikas vai jauktu audumu izstrādājumi. Vidēji netīri.
Smalkā veļa	Smalki audumi, piemēram, akrils, viskoze un jaukta veida audumi, kam nepieciešama saudzīgāka mazgāšana. Vidēji netīri.
 Vilna	Veļas mazgājamā mašīnā mazgājami vilnas, ar rokām mazgājami vilnas un citi audumi ar kopšanas simbolu "mazgāt ar rokām". ¹⁾
20 min. - 3 kg	Viegli netīri vai vienreiz valkāti kokvilnas un sintētikas izstrādājumi.
 Tvaiks	<p>Kokvilnas, sintētikas un jauktu audumu izstrādājumi. Īpašs tvaika cikls bez mazgāšanas, kuru var izmantot, lai sagatavotu izžāvētu veļu gludināšanai vai atsvaidzinātu vienreiz valkātu veļu. Šī programma novērš veļas burzīšanos un smakas, kā arī atslābina šķiedras. Nelietojiet mazgāšanas līdzekļus.</p> <p>Kad ierīce pabeigusi darbību, ātri izņemiet veļu no tīltnes.²⁾ Nepieciešamības gadījumā iztīriet traipus, attiecīgajās apģērba vietās izmantojot traipu tīrītāju. Tvaika programma neveic higiēniskās kopšanas ciklu. Neizmantojiet tvaika programmu šādiem apģērba veidiem:</p> <ul style="list-style-type: none"> • apģērbi, kas nav piemēroti žāvēšanai veļas žāvētājā; • apģērbi, kuru kopšanas etiķetē ir norādīts "Tikai ķīmiskā tīrīšana".

Programma	Programmas apraksts
 Virsdrēbes	<p data-bbox="442 172 490 225"> Nelietojiet auduma mīkstinātāju un rūpējieties par to, lai mazgāšanas līdzekļa dozatorā nebūtu veļas mīkstinātāja atlieku.</p> <p data-bbox="442 268 1032 451">Āra apģērbs, tehniskais, sporta apģērbs, ūdensnecaurļaidīgas un gaisu caurlaidīgas jakas, vējjakas ar izņemamu vilnas vai iekšējo silto oderi. Ieteicamais tilpnē ievietojamais veļas daudzums ir 2.0 kg. Šo programmu var izmantot arī kā ūdensnecaurļaidības atjaunošanas ciklu, kas īpaši paredzēts apģērbiem ar hidrofobu pārklājumu. Lai veiktu šo ūdensnecaurļaidības atjaunošanas ciklu, rīkojieties šādi:</p> <ul data-bbox="442 464 1008 598" style="list-style-type: none"> <li data-bbox="442 464 893 491">• Iepildiet nodalījumā mazgāšanas līdzekli . <li data-bbox="442 491 1008 598">• Iepildiet īpašu ūdensnecaurļaidības atjaunošanas līdzekli veļas mīkstinātāja dozatorā  <small>Manual</small>. <li data-bbox="442 571 987 598">• Samaziniet tilpnē ievietoto veļas daudzumu līdz 1.0 kg. <p data-bbox="442 614 490 667"> Lai vēl vairāk uzlabotu ūdensnecaurļaidības atjaunošanas darbību, žāvējiet veļu žāvētājā, iestatot žāvēšanas programmu Virsdrēbes (ja tā ir pieejama un ja veļas kopšanas etiķetē ir norādīts, ka apģērbu drīkst žāvēt žāvētājā).</p>
 Higiēna	<p data-bbox="442 778 1032 997">Balta kokvilnas veļa. Šī augstas efektivitātes mazgāšanas programma, kas apvienota ar tvaikiem, likvidē vairāk nekā 99,99 % baktēriju un vīrusu³⁾ mazgāšanas laikā uzturot temperatūru virs 60 °C; tvaika fāze nodrošina papildu iedarbību uz šķiedrām; uzlabotā skalošanas fāze nodrošina pienācīgu veļas mazgājamā līdzekļa un mikroorganismu likvidēšanu. Šī programma nodrošina arī ziedputekšņu/alergēnu pienācīgu likvidēšanu.</p>
Skalošana	<p data-bbox="442 1021 1032 1228">Visi audumi, izņemot vilnas izstrādājumus un smalkveļu. Programma veļas skalošanai un izgriešanai. Noklusējuma veļas izgriešanas ātrums ir kokvilnas izstrādājumu programmām paredzētais ātrums. Samaziniet veļas izgriešanas ātrumu atbilstoši veļas veidam. Nepieciešamības gadījumā iestatiet iespēju Papildu skalošana, lai palielinātu skalošanas reižu skaitu. Atlasot zemu veļas izgriešanas ātrumu, ierīce veic saudzīgu skalošanu un īslaicīgu izgriešanu.</p>



Programma	Programmas apraksts
Izgriešana/Ūdens izsūk- nēšana	Veļas izgriešana un ūdens izsūkņēšana no veļas tīlpnes. Visi audumi, izņemot vilnas un smalkos audumus.



1) Šī cikla laikā veļas tīlpne griežas lēnām, lai nodrošinātu saudzīgu mazgāšanu. Šī cikla laikā veļas tīlpne griežas lēnām, lai nodrošinātu saudzīgu mazgāšanu, bet tas ir normāli šai programmai.

2) Lestatot tvaika programmu izžāvētai veļai, cikla beigās veļa var būt mitra. Žāvējiet drēbes 10 minūtes izkarinātas uz veļas auklas. Šī programma nelikvidē īpaši intensīvus, nepatīkamus aromātus.

3) . Pārbaudīta pret zeltaino stafilokoku (*Staphylococcus aureus*), enterokokiem (*Enterococcus faecium*), raugveida sēnītēm (*Candida albicans*), baktēriju *Pseudomonas aeruginosa* un MS2 bakteriofāgu ārējā pārbaudē, kuru 2021. gadā veica uzņēmums "Swissatest Testmaterialien AG" (pārbaudes ziņojuma nr. 202120117),

Programmas temperatūra, maksimālais veļas izgriešanas ātrums un maksimālais veļas daudzums

Programma	Noklusējuma temperatūra Temperatūras diapazons	Atsauces veļas iz- griešanas ātrums Veļas izgriešanas ātruma diapazons	Maksimālais veļas daudzums
MixLoad 69min	30 °C 60 °C – 30 °C	1400 apgr./min 1400 apgr./min – 400 apgr./min	5.0 kg
Eco 40-60	40 °C ¹⁾	1400 apgr./min 1400 apgr./min – 400 apgr./min	9.0 kg
Kokvilna	40 °C 95 °C – auksts	1400 apgr./min 1400 apgr./min – 400 apgr./min	9.0 kg
Sintētika	40 °C 60 °C – auksts	1200 apgr./min 1200 apgr./min – 400 apgr./min	4.0 kg
Smalkā veļa	30 °C 40 °C – auksts	800 apgr./min 1200 apgr./min – 400 apgr./min	2.0 kg
 Vilna	40 °C 40 °C – auksts	1200 apgr./min 1200 apgr./min – 400 apgr./min	1.5 kg
20 min. - 3 kg	30 °C 40 °C – 30 °C	1200 apgr./min 1400 apgr./min – 400 apgr./min	3.0 kg
 Tvaiks	-	-	1.0 kg

Programma	Noklusējuma temperatūra Temperatūras diapazons	Atsauces veļas izgriešanas ātrums Veļas izgriešanas ātruma diapazons	Maksimālais veļas daudzums
 Virsdrēbes	30 °C 40 °C – auksts	1200 apgr./min 1200 apgr./min – 400 apgr./min	2.0 kg ²⁾ 1.0 kg ³⁾
 Higiēna	60 °C	1400 apgr./min 1400 apgr./min – 400 apgr./min	9.0 kg
Skalošana	-	1400 apgr./min 1400 apgr./min – 400 apgr./min	9.0 kg
Izgriešana/Ūdens izsūk- nēšana	-	1400 apgr./min 1400 apgr./min – 400 apgr./min	9.0 kg

¹⁾ Saskaņā ar Eiropas Komisijas regulu ES 2019/2023 šī programma 40 °C temperatūrā vienā ciklā ļauj izmazgāt vidēji nefīru kokvilnas veļu, kuru drīkst mazgāt 40 °C vai 60 °C temperatūrā.



Veļas sasniegto temperatūru, programmas darbības ilgumu un citus datus skatiet nodaļā "Patēriņa vērtības".

Visefektīvākās programmas energopatēriņa ziņā parasti ir tās, kas darbojas ar zemākā temperatūrā un ilgāku laiku.

²⁾ Mazgāšanas programma.

³⁾ Mazgāšanas programma un ūdensnecaurlaidības atjaunošanas fāze.

11.3 Tvaiks programmas

Programmas Tvaiks var izmantot veļas burzījumu un smaržas samazināšani (piemēram, kokvilnai, sintētikai, jauktiem materiāliem, ieskaitot smalkus audumus), ja tā ir tikai jāatsvaidzina, īsā laikā bez mazgāšanas.

Auduma šķiedras tiek relaksētas un pēc tam gludināšana ir vieglāka. Kad cikls ir pabeigts, ātri izņemiet veļu no tīltnes.

Cikla ilgumu var samazināt līdz 15 minūtēm, izmantojot iespēju Laika taupīšana .

NEIESTATIET šo režīmu turpmāk minētajiem veļas veidiem.

- apģērbi, kas nav piemēroti žāvēšanai veļas žāvētājā;
- apģērbi, kuru kopšanas etiķetē ir norādīts "Tikai ķīmiskā tīrīšana".



Nelietojiet mazgāšanas līdzekļus!













Programmas Tvaiks nenonēš īpaši stipras smaržas un neveic higiēnas ciklu.

Pēc apstrādes ar tvaiku veļa var būt mīkļa. Izkariniet veļu uz pāris minūtēm.

Aromāts (AEG Steam Fragrance)

AEG Steam Fragrance ļauj atsvaidzināt pat smalkveļu, izlīdzinot burzījumus un piešķirot svaigumu ar maigu aromātu, kas ekskluzīvi izstrādāts **AEG**.

Atsvaidzinot veļu ar tvaiku, nevis veicot pilnus mazgāšanas ciklus, apģērbs būs ilgāk izskatīgs un patīkams. Droši varat izmantot aromātu ar programmām Cashmere (Kašmirs) un Steam (Tvaiks),

	MixLoad 69min	Eco 40-60	Kokvilna	Sintētika	Smalkā veja	 Vilna	20 min. - 3 kg	 Tvaiks	 Virsdrēbes	 Higiēna	Skalošana	Izgriešana/Ūdens izsūkšana
Citi												
 Izgriešana	■	■	■	■	■	■	■		■	■	■	
 Skalošanas aizturēšana	■	■	■	■	■	■			■	■	■	
 Ļoti klusa			■	■	■							
--- Bez veļas izgriešanas												■ ¹⁾
 Traipu tīrīšana ²⁾			■	■						■		
 Priekšmazgāšana			■	■								
 Laika taupīšana ³⁾			■	■	■			■				
 Papildu skalošana	■		■	■	■				■	■	■	
 Tvaiks plus ²⁾	■		■	■						■		

	MixLoad 69min	Eco 40-60	Kokvilna	Sintētika	Smalkā veja	Vilna	20 min. - 3 kg	Tvaiks	Virsdrēbes	Higiēna	Skalošana	Izgriešana/Ūdens izsūkņšana
 Pabeigt pēc	■	■	■	■	■	■	■	■	■	■	■	■

1) Iestatot iespēju Bez veļas izgriešanas, ierīce veic tikai ūdens izsūkņšanu.

2) Šī iespēja nav pieejama temperatūrai, kas zemāka par 40 °C.

3) Iestatot visīsāko darbības ilgumu, iesakām samazināt mazgājāmās veļas daudzumu. Ierīcē var ievietot arī maksimālo veļas daudzumu, taču tas pasliktinās mazgāšanas rezultātu.

Mazgāšanas programmām piemēroti veļas mazgāšanas līdzekļi

Programma	Universāls veļas mazgāšanas pulveris ¹⁾	Šķidrāis universālais mazgāšanas līdzeklis	Šķidrāis mazgāšanas līdzeklis krāsainiem audumiem	Smalkveļa, vilnas izstrādājumi	Īpašs
MixLoad 69min	--	▲	▲	--	--
Eco 40-60	▲	▲	▲	--	--
Kokvilna	▲	▲	▲	--	--
Sintētika	▲	▲	▲	--	--
Smalkā veja	--	--	--	▲	▲
Vilna	--	--	--	▲	▲
20 min. - 3 kg	--	▲	▲	--	--
Virsdrēbes	--	--	--	▲	▲
Higiēna	▲	▲	--	--	▲

1) Temperatūrā, kas pārsniedz 60 °C, ieteicams lietot pulverveida mazgāšanas līdzekli.

▲ = ieteicams

-- = nav ieteicams

12. 📶 WI-FI — SAVIENOJUMA IESTATĪŠANA

Šī sadaļa apraksta, kā pieslēgt viedierīci Wi-Fi tīklam un savienot to ar mobilajām ierīcēm.

Ar šīs funkcijas palīdzību varat saņemt paziņojumus, uzraudzīt un pārvaldīt savu ierīci no mobilās ierīces.

Wi-Fi funkcija kā rūpnīcas noklusējuma iestatījums ir izslēgta.

Lai pieslēgtu ierīci, kas ļaus jums baudīt pilnu funkciju un pakalpojumu klāstu, jums nepieciešams:

- bezvadu tīkls mājās ar iespējotu interneta pieslēgumu;
- bezvadu tīklam pieslēgta mobilā ierīce.

Frekvence	2,412 – 2,472 GHz Eiropas tirgum
Protokols	IEEE 802.11b/g/n
Maksimālā jauda	<20 dBm

12.1 QR kods uz tehnisko datu plāksnītes

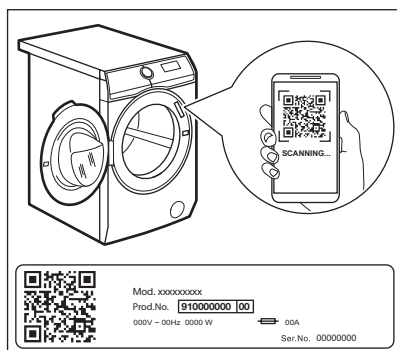

QR kodu var izmantot divos veidos:

- Noskenējiet QR kodu ar iebūvēto kameras lietotni, lai lietotņu veikalā lejupielādētu lietotni My AEG Care savā viedierīcē, un veiciet norādītās darbības.
- Savienojuma izveidošana starp ierīci un viedierīci procesa vienkāršošanai. Noskenējiet QR kodu, izmantojot lietotnē My AEG Care iebūvēto QR kodu skeneri.

12.2 My AEG Care instalēšana un konfigurēšana



My AEG Care ļauj Jums kontrolēt Jūsu veļas mazgāšanu ar mobilo ierīci. Tajā ir daudz programmu, noderīgas funkcijas un īpaši Jūsu ierīcei paredzēta produkta informācija. Lietotnē jūs varat izvēlēties programmas, kas ir pieejamas ierīces vadības panelī, kā arī atbloķēt papildu programmas, kas ir pieejamas tikai mobilajām ierīcēm. Papildu programmas var mainīties laika gaitā līdztekus jaunām lietotnes versijām. Tā ir personalizētu veļas kopšana – viss no Jūsu mobilās ierīces.

Izveidojot ierīces savienojumu ar lietotni, turiet savu viedierīci tās tuvumā.

Pārliecinieties, ka Jūsu viedierīce ir savienota ar bezvadu tīklu.

1. Dodieties savā ierīcē uz App Store vai noskenējiet QR kodu (*sk. rindkopu "QR kods uz ražotāja plāksnītes"*).
2. Lejupielādējiet un instalējiet lietotni My AEG Care.
3. Pārliecinieties, ka aktivizējāt ierīcē Wi-Fi savienojumu. Pretējā gadījumā izlasiet nākamo rindkopu „Ierīces bezvadu savienojuma konfigurēšana”.
4. Startējiet lietotni. Izvēlieties valsti un valodu un pierakstieties ar savu e-pasta adresi un paroli. Ja jums nav konta, izveidojiet jaunu, izpildot My AEG Care sniegtos norādījumus.
5. Iekārtas reģistrēšanai un konfigurēšanai izpildiet lietotnē sniegtos norādījumus.

12.3 Ierīces bezvadu savienojuma konfigurēšana

1. Lai ieslēgtu ierīci, dažu sekunžu garumā turiet nospiestu taustiņu **iesl./** Izsl. . Pirms turpināt bezvadu savienojuma konfigurēšanu, nogaidiet aptuveni 10 sekundes.
 2. Izvēlieties programmu, pagriezot programmu izvēles regulatoru.
 3. Vienlaikus turiet nospiestu pogu **Attālināts starts** , līdz atskan klikšķis. Atlaidiet pogu. Displejā uz 5 sekundēm parādās **On**, un sāk mirgot indikators .
- Bezvadu modulis sāk aktivizēties.

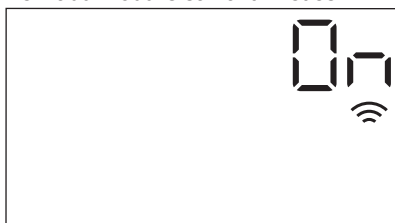

Pārliecinieties, ka jūs lietotne ir gatava savienojumam.

4. Pēc aptuveni 10 sekundēm displejā parādās **AP** (**Piekļuves punkts**).



Piekļuves punkts būs atvērts aptuveni 3 minūtes.

5. Konfigurējiet lietotni My AEG Care savā viedierīcē un izpildiet norādījumus, lai pieslēgtu ierīci Wi-Fi tīklam.
6. Ja pieslēgums ir konfigurēts, kad programmas informācijas ekrāns atkal būs redzams, displejā parādīsies indikators .



Katru reizi, kad ieslēgsiet ierīci, tai būs nepieciešamas aptuveni 10 sekundes, lai automātiski pieslēgtos pie tīkla. Kad indikators pārstāj mirgot, savienojums ir izveidots.

Lai izslēgtu bezvadu savienojumu, vienlaikus turiet nospiestu pogu

Attālināts starts dažas sekundes, līdz atskan pirmais skaņas signāls. Atlaidiet pogu. Displejā uz 5 sekundēm parādās **OFF**.

Ja jūs izslēdzat un atkal ieslēdzat ierīci, bezvadu savienojums automātiski izslēgsies.

Lai dzēstu bezvadu akreditācijas

datus, pāris sekundes turiet nospiestu pogu **Attālināts starts** , līdz atskan otrais skaņas signāls: Displejā uz pāris sekundēm parādās **---**.

12.4 Attālinātā ieslēgšana



Attālinātā palaišana ļauj aktivizēt ciklu, izmantojot tālvadību.

Tālvadība ieslēdzas automātiski, kad piespiežat taustiņu **Starts/pauze** , lai aktivizētu programmu, taču mazgāšanas programmu iespējams ieslēgt arī attālināti. Funkcija ir izslēgta, kad durvis ir atvērtas.

Jūs varat aktivizēt attālināto ieslēgšanu, kad ir instalēta lietotne un izveidots bezvadu savienojums, turpmāk izklāstītajā veidā.

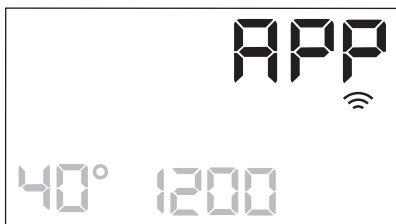

1. Pieskarieties pogai Attālināts starts . Displejā dažas sekundes mirgo indikators APP.



2. Pieskarieties pogai Starts/pauze , lai aktivizētu attālināto palaišanu, pirms indikators APP pārstāj mirgot. Indikatori  un  parādās programmas kopsavilkuma ekrānā, un durvis ir slēgtas. Tagad varat aktivizēt programmu attālināti.



Pieskaroties taustiņam Starts/pauze , kad beidz mirgot indikators APP, netiek aktivēta Attālināta palaišana, bet sāk darboties iestatītā programma.

Lai noņemtu Attālināto palaišanu, nospiediet pogu Attālināts starts  un apstipriniet izvēli, nospiežot pogu Starts/pauze .

12.5 Bezvadu atjaunināšana

Lietotne var piedāvāt atjauninājumu jūsu ierīcei.

Atjauninājumam var piekrist tikai, izmantojot lietotni.

Ja programma darbojas, lietotne paziņo, ka atjauninājums sāksies programmas beigās.

Atjaunināšanas laikā ierīce rāda  displejā.

Neizslēdziet un neatvienojiet ierīci no elektrotīkla atjaunināšanas laikā.

Ierīce būs atkal lietojama atjaunināšanas beigās, nesaņemot nekādu paziņojumu par veiksmīgu atjaunināšanu.

Ja rodas kļūme, ierīces displejā redzams : nospiediet jebkuru taustiņu vai pagrieziet regulatoru, lai atgrieztos pie normālas lietošanas.

12.6 Wi-Fi vienmēr ieslēgts

Lietotnē ir pieejama funkcija Wi-Fi vienmēr ieslēgts (Wi-Fi Always On).

Šī funkcija nodrošina ierīces pastāvīgu savienojumu ar tīklu pat tad, ja ierīce ir izslēgta.

Indikators  pastāvīgi ieslēdzas un izslēdzas (1 sekundi ieslēgts, 5 sekundes izslēgts).

Ierīci ir iespējams ieslēgt, nospiežot pogu Iesl./Izsl.  vai izmantojot lietotni.



Funkcija Wi-Fi vienmēr ieslēgts var ietekmēt elektroenerģijas patēriņu.

13. IZMANTOŠANA IKDIENĀ



BRĪDINĀJUMS!
Skatiet sadaļu "Drošība".

13.1 Ierīces aktivizēšana

1. Pievienojiet elektrotīkla vada spraudni elektrotīkla kontaktligzdai.
2. Atveriet ūdens krānu.
3. Lai ieslēgtu ierīci, dažu sekunžu garumā turiet nospiestu taustiņu Iesl./Izsl. .

Atskan īss skaņas signāls. Ierīce automātiski piedāvā noklusējuma

programmu. Iedegas attiecīgais indikators.

Displejā redzams cikla ilgums, maksimālais veļas daudzums (dažas sekundes), noklusējuma temperatūra, noklusējuma veļas izgriešanas ātrums un programmu veidojošo fāzu indikatori.

13.2 Veļas ievietošana

1. Atveriet ierīces durvis.
2. Izpuriniet drēbes, pirms ieliekat tās ierīcē.
3. Ievietojiet veļu tilpnē, liekot katru apģērba gabalu atsevišķi.

Nelieciet tilpnē pārāk daudz veļas.
4. Cieši aizveriet durvis.

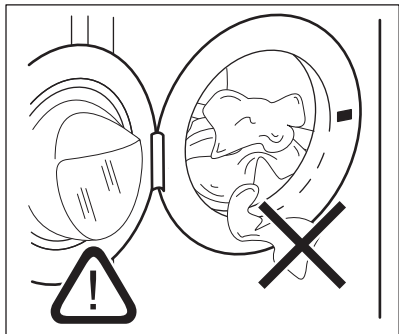

UZMANĪBU!

Pārliecinieties, ka veļa neiesprūst starp blīvi un durvīm. Pretējā gadījumā var rasties ūdens noplūdes un veļas bojājumi.



UZMANĪBU!

Mazgājot ļoti netīru veļu ar eļļas traipiem, var nodarīt bojājumus veļas mašīnas gumijas daļām.

13.3 Mazgāšanas un citu līdzekļu lietošana

Ja abas AutoDose tvertnes ir iespējotas iestatītājā programmā, mazgāšanas līdzeklis un veļas mīkstinātājs tiek pievienoti automātiski.

Ja viena AutoDose tvertne ir atspējota (OFF) iestatītājā programmā, uzpildiet produktu manuāli attiecīgajā nodaļumā.

13.4 Programmas iestatīšana



Ja vēlaties mainīt automātisko mazgāšanas līdzekļa vai auduma mīkstinātāja dozēšanu, atveriet AutoDose konfigurācijas režīmu, pirms turpināt programmas iestatīšanu. Konfigurācijas režīms var atcelt pagaidu iestatījumus. Skatiet sadaļu "AutoDose konfigurācijas režīms" nodaļā "AutoDose tehnoloģija (automātiskā dozēšana)".

1. Pagrieziet programmu izvēles pārlēgu izvēlētajā mazgāšanas programmas pozīcijā. Ieslēdzas attiecīgās programmas indikators.

Mirgo pogas Starts/pauze  indikators. Displejā redzams orientējošais programmas ilgums, maksimālā norādītā ielāde programmai (tikai dažas sekundes), noklusējuma temperatūra, noklusējuma veļas izgriešanas ātrums un mazgāšanas fāzes indikatori (kad tādi ir).

2. Lai mainītu temperatūru un/vai veļas izgriešanas ātrumu, nospiediet attiecīgās pogas.
3. Ja vēlaties, iestatiet vienu vai vairākas iespējas, pieskaroties attiecīgajiem taustiņiem. Saistītie indikatori iedegas displeja un norādītā informācija attiecīgi mainās.



Ja izvēle **nav iespējama**, neiedegas neviens indikators un atskan skaņas signāls.

13.5 Programmas ieslēgšana





BRĪDINĀJUMS!

Pārliecinieties, ka mazgāšanas līdzekļa dozators ir cieši aizvērts, pretējā gadījumā programma neieslēgsies.



Pieskaroties Starts/pauze  taustiņam, lai ieslēgtu programmu. Attiecīgais indikators pārtrauc mirgot un paliek degam.

Displejā mirgo aktīvās fāzes indikators. Programma sākas, durvis ir nobloķētas.

Displejā redzams indikators .

-  Ūdens izsūkšanās sūknis darbojas īsu brīdi, pirms ierīcē ieklūst ūdens.

13.6 Programmas palaišana ar iespēju Pabeigt pēc

1. Vairākkārt nospiediet to, līdz displejā redzams vēlamais programmas beigu laiks. Iedegas indikators .
2. Pieskarieties taustiņam Starts/pauze . Veļas tilpne sāk veikt ProSense aprēķinu, ja tas ir paredzēts atlasītajā programmā.
3. Ierīce sāk laika atskaiti līdz programmas beigu laikam, un programma sāk darboties attiecīgajā brīdī, lai pabeigtu darbību šajā iespējā iestatītajā laikā.

Šīs iespējas mainīšana un atcelšana:



1. Izslēdziet ierīci, nospiežot pogu Iesl./Izsl. .
2. Ieslēdziet ierīci atkārtoti.
3. Iestatiet programmu atkārtoti.

13.7 Tilpnē ievietotā veļas daudzuma noteikšana ar ProSense

-  Displejā redzamais programmas ilgums attiecas uz **vidēju/lielu** ievietotās veļas daudzumu.

Ja programma to atbalsta, pēc mazgāšanas programmas iestatīšanas displejā iedegas ikona .

Pēc pieskaršanās pogai Starts/pauze , ProSense uzsāk tilpnē ievietotās veļas svara noteikšanu:

1. Pirmajās 30 sekundēs ierīce nosaka tilpnē ievietotās veļas svaru: mirgo indikators  un laika punkti  **ProSense**, veļas tilpne nedaudz rotē.

2. Kad tilpne pārstāj rotēt, displejs attēlo jauno programmas darbības ilgumu, kas var būt īsāks vai garāks atbilstīgi tilpnē ievietotajam veļas svaram. Stabiņu skaits norāda svaru ceturtdaļās (no 1–4; 4 apzīmē pārmērīgu svaru), atkārtoti iedegas maksimāli atļautā veļas daudzuma indikators. Vēl pēc 30 sekundēm ierīce sāk piepildīties ar ūdeni.

Pārmērīga veļas tilpnē ievietotā svara

gadījumā atkārtoti iedegas maksimāli atļautā veļas daudzuma indikators, pastāvīgi mirgojot indikatoram

MAX. Šādā gadījumā šo 30 sekunžu laikā ir iespējams pauzt ierīces darbību un izņemt lieko veļu.

Kad maksimālo svaru pārsniedzošā veļas daļa ir izņemta, pieskarieties taustiņam Starts/pauze . Ie darbinātu programmu. ProSense fāzi var atkārtot ne vairāk kā trīs reizes (skat. 1. punktu).

Svarīgi! Ja veļas daudzumu nesamazina, mazgāšanas programma atsāk darbību jebkurā gadījumā, neraugoties uz to, ka ierīce ir pārslogota. Šādā gadījumā nav iespējams garantēt labākos mazgāšanas rezultātus.

-  Aptuveni 20 minūtes pēc programmas darbības sākuma programmas ilgumu var noregulēt vēlreiz atkarībā no audumu ūdens uzsūkšanas spējām.

-  ProSense noteikšana tiek veikta tikai ar pilna cikla mazgāšanas programmām (neizlaižot fāzes).



Funkcija ProSense nav pieejama tādām programmām kā Vilna, Išā cikla programmām un programmām bez mazgāšanas fāzes.

13.8 Programmas fāžu indikatori

Kad programma sāk darboties, darbojošās fāzes indikators mirgo, un citi fāzes indikatori deg nepārtraukti.

Piem., darbojas mazgāšanas vai

priekšmazgāšanas fāze:

Kad fāze beidzas, attiecīgais indikators pārstāj mirgot un deg nepārtraukti. Sāk mirgot nākamās fāzes indikators.

Piem., darbojas skalošanas fāze:



Ja izvēlaties Tvaiks plus, iedegas tvaika fāzes indikatori.

Darbojas tvaika fāze:

Darbojas pretburzīšanās fāze:

13.9 Programmas pārtraukšana un iespēju maiņa

Kad programma darbojas, mainīt var **tikai dažas** iespējas:

1. Pieskarieties taustiņam Starts/pauze

Sāk mirgot attiecīgais indikators.

2. Mainiet iespējas. Displejā norādītā informācija attiecīgi mainās.
3. Pieskarieties vēlreiz Starts/pauze taustiņam.

Mazgāšanas programmas darbība turpinās.

13.10 Aktivizētās programmas atcelšana

1. Piespiediet taustiņu Iesl./Izsl. , lai atceltu programmu un izslēgtu ierīci.
2. Vēlreiz piespiediet taustiņu Iesl./Izsl. , lai ieslēgtu ierīci.

Tagad varat iestatīt jaunu mazgāšanas programmu.



Ja ProSense fāze jau darbojas un ūdens sāk ieplūst veļas tīlnē, jaunā programma aktivizētas, **neatkārtojot ProSense fāzi**. Ūdens un mazgāšanas līdzeklis netiek izsūknēti, lai izvairītos no liekas resursu izšķiešanas. Displejā redzams programmas maksimālais ilgums, uzrādot jaunāko informāciju aptuveni 20 minūtes pēc jaunas programmas sākuma.

13.11 Tvertnes durvju atvēršana – apģērba gabalu pievienošana

Ierīces durvis ir bloķētas laikā, kad darbojas programma vai atliktais starts.



Ja temperatūra vai ūdens līmenis veļas tīlnē ir pārāk augsti un/vai veļas tīlne joprojām griežas, durvis atvērt nav iespējams.



Laikā, kad ir iedegta ikona , varat ērti atvērt ierīces durvis, lai pievienotu apģērba gabalus vai izņemtu tos.

1. Pieskarieties taustiņam Starts/pauze .

Attiecīgo durvju bloķēšanas indikators nodziest displejā.

2. Atveriet ierīces durvis. Ja nepieciešams, ievietojiet vai izņemiet priekšmetus.
3. Aizveriet durvis un pieskarieties pogai Starts/pauze .

Turpina darboties programma vai atliktais starts.

Durvis var atvērt, kad izdzīst ikona , ja programma ir beigusī darbību. Varat arī iestatīt izgriešanas vai ūdens izsūkņēšanas programmu/iespēju un tad nospiegt pogu Starts/pauze . Ja programmu pārslēgā nav pieejamas veļas izgriešanas un ūdens izsūkņēšanas programmas, tās var iestatīt, izmantojot lietotni.

13.12 Programmas pabeigšana

Kad programmas darbība beigusies, ierīce automātiski izslēdzas. Atskan skaņas signāli, ja tie ir aktivizēti.

Displejā deg visi mazgāšanas fāzes indikatori un redzama laika zona .

Taustiņa Starts/pauze  indikators izdzīst.

Durvis tiek atbloķētas, un indikators  izdzīst.

1. Piespiediet Iesl./Izsl.  taustiņu, lai izslēgtu ierīci.

Piecas minūtes pirms programmas beigām enerģijas taupīšanas funkcija funkcija automātiski deaktivizēs ierīci.







Kad atkal aktivizējāt programmu, displejā redzamas pēdējās izvēlētās programmas beigas. Pagrieziet programmu pārslēgu, lai iestatītu jaunu ciklu.

2. Izņemiet veļu no ierīces.
3. Pārlicinieties, ka veļas tilpne ir tukša.
4. Turiet durvis un mazgāšanas līdzekļa dozatoru pusvirus, lai ierīcē neveidotos pelējums un smakas.
5. Aizgrieziet ūdens krānu.

13.13 Ūdens izsūkņēšana no tilpnes pēc cikla beigām



Izvēloties programmu vai iespēju, kura neizsūkņē ūdeni pēc pēdējās skalošanas reizes, programma ir beigusies, taču:



- Displejs attēlo indikatoru , darbības indikatoru  vai  un durvju

bloķēšanas indikatoru . Mirgo fāzes  indikators.

- veļas tilpne regulāri griežas pēc regulāriem intervāliem, lai novērstu veļas burzīšanos;
- Durvis ir bloķētas.
- Lai atvērtu vāku, vispirms Jums ir jāizsūkņē ūdens no tilpnes:

1. Ja nepieciešams, pieskarieties pogai Izgriešana , lai samazinātu ierīces piedāvāto veļas izgriešanas ātrumu.

2. Pieskarieties pogai Starts/pauze :
 - ja ir iestatīts , ierīce izsūkņē ūdeni un izgriež veļu;
 - ja ir iestatīts  ^{dB}, ierīce tikai izsūkņē ūdeni.

Iespējas indikators  vai  ^{dB} izdzīst, tikmēr mirgo un tad izdzīst indikators .

3. Kad programmas darbība beigusies un lūkas bloķēšanas indikators  ir izdzīsis, jūs varat atvērt durvis.

4. Lai izslēgtu ierīci, dažas sekundes turiet nospiestu pogu Iesl./Izsl. .



Jebkurā gadījumā ierīce izsūkņē ūdeni automātiski pēc aptuveni 18 stundām.

13.14 Gaidstāves iespēja

Gaidstāves funkcija automātiski izslēdz ierīci, lai samazinātu enerģijas patēriņu, ja:

- Ierīce netiek lietota piecas minūtes pirms pieskaršanās taustiņam Starts/pauze .

Nospiediet taustiņu Iesl./Izsl. , lai atkal ieslēgtu ierīci.

- 5 minūtes pēc mazgāšanas programmas beigām

Nospiediet taustiņu Iesl./Izsl. , lai atkal ieslēgtu ierīci.

Displejs rāda pēdējās iestatītās programmas beigu laiku.

Pagrieziet programmu pārslēgu, lai iestatītu jaunu ciklu.

- i** Ja iestatāt programmu vai iespēju, kas beidzas ar ūdeni tilpnē, **Gaidstāves funkcija** neizslēdz ierīci, lai atgādinātu, ka jāizsūknē ūdens.

- i** Funkcija Wi-Fi vienmēr ieslēgts ir aktivizēta, tikai periodiski ieslēdzas un izslēdzas indikators .

14. PADOMI UN IETEIKUMI

- !** **BRĪDINĀJUMS!**
Skatiet sadaļu "Drošība".

14.1 Veļas ielāde

- Sašķirojiet veļu šādi: baltā veļa, krāsainā veļa, sintētika, smalkveļa un vilnas izstrādājumi.
- Ievērojiet uz veļas etiķetēm norādītās mazgāšanas norādes.
- Nemazgājiet kopā baltus un krāsainus apģērbus.
- Daži krāsaini apģērbi var zaudēt krāsu pirmajā mazgāšanas reizē. Ieteicam tos mazgāt atsevišķi dažas pirmās reizes.
- Izgrieziet uz āru daudzslāņu audumus, vilnu un drēbes ar uzkrāsotām ilustrācijām.
- Iepriekš apstrādājiet grūti iztīrāmus traipus.
- Grūti noņemamus traipus mazgājiet ar īpašu veļas mazgāšanas līdzekli.
- Rīkojieties uzmanīgi ar aizkariem. Noņemiet ākus vai ielieciet aizkarus mazgāšanas maisā vai spilvendrānā.
- Īpaši neliels veļas daudzums var radīt līdzsvara problēmas izgriešanas fāzes laikā, kas izraisa pārmērīgas vibrācijas. Ja tas notiek:
 - a. pārtrauciet programmu un atveriet durvis (skatiet sadaļu "Ikdienas lietošana");
 - b. izkārtojiet veļu ar rokām, lai apģērba gabali būtu vienmērīgi izklāti veļas tilpnē;
 - c. nospiediet Starts/pauze taustiņu. Veļas izgriešanas fāze turpinās.
- Aizpogājiet spilvendrānas, aiztaisiet rāvējslēdzējus, āķišus un spiedpogas. Sasieniet jostas, auklas, korpju šņores, lentes un jebkādu citus vaļīgus elementus.
- Nemazgājiet apģērbu bez vilēm un apģērbu ar iegriezumiem. Izmantojiet

speciālo veļas mazgāšanas maisu maziem un/vai smalkiem apģērbiem (piem., krūšturus ar stīpām, jostas, zeķbikses, korpju šņores, lentes u.c.).

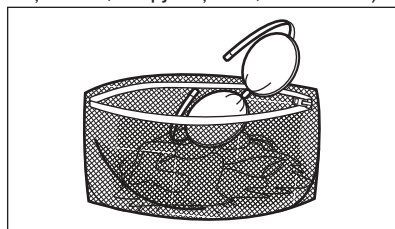

- Iztukšojiet kabatas un atlokiet atloces.

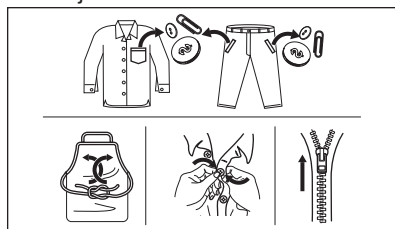

14.2 Grūti iztīrāmi traipi

Dažiem traipiem ar ūdeni un mazgāšanas līdzekli nepietiks.

Mēs iesakām iepriekš apstrādāt šos traipus pirms drēbju ievietošanas ierīcē.

Jūs varat iegādāties īpašus traipu noņēmējus. Izmantojiet īpašos traipu noņēmējus, kas piemēroti traipa un auduma veidam.

Nesmidziniet traipu noņēmēju uz apģērba ierīces tuvumā, jo tas var sabojāt plastmasas detaļas.



14.3 Mazgāšanas līdzekļa veids un daudzums

Mazgāšanas līdzekļa izvēle un pareiza daudzuma izmantošana ne tikai ietekmē veļas mazgāšanas rezultātu, bet arī palīdz izvairīties no liekas resursu izšķiešanas, kā arī pasargāt vidi:

- Lietojiet tikai veļas mazgājamām mašīnām paredzētos mazgāšanas un citus līdzekļus. Vispirms ievērojiet šādus vispārējus noteikumus:
 - pulvera mazgāšanas līdzekļi (arī tabletes un vienas devas mazgāšanas līdzekļi) visiem auduma veidiem, izņemot delikātiem. Dodiet priekšroku veļas pulverim ar balinātāju baltajiem apģērbiem un veļas dezinfekcijai,
 - šķidrie mazgāšanas līdzekļi (arī vienas devas mazgāšanas līdzekļi), programmām mazgāšanai zemās temperatūrās (60 °C maks.) visu veidu audumiem, vai īpaši tikai vilnai.
- Veļas mazgāšanas līdzekļa izvēle un daudzums atkarīgs no: auduma veida (smalkveļa, vilnas izstrādājumi, kokvilna u.c.), apģērba krāsas, veļas daudzuma, netīrības pakāpes, mazgāšanas temperatūras un izmantotā ūdens cietības pakāpes.
- Ievērojiet norādījumus, kas sniegti uz mazgāšanas līdzekļu vai citu līdzekļu iepakojuma, nepārsniedzot maksimāli norādīto līmeni (**MAX**).
- Nejauciet kopā dažādus veļas mazgāšanas līdzekļu veidus.
- Izmantojiet mazāku mazgāšanas līdzekļa daudzumu, ja:
 - mazgājat nelielu veļas daudzumu;
 - veļa ir tikai nedaudz netīra.
 - ja mazgāšanas laikā veidojas daudz putu.

- Izmantojot mazgāšanas līdzekli tablešu vai kapsulu formā, vienmēr ievietojiet to veļas tilpnē, nevis mazgāšanas līdzekļa dozatorā, un ievērojiet ražotāja ieteikumus.

Nepietiekams mazgāšanas līdzekļa daudzums var izraisīt:

- neapmierinošus mazgāšanas rezultātus;
- mazgājamā veļa var palikt pelēka;
- taukains drēbes;
- pelējumu ierīcē.

Pārmērīgs mazgāšanas līdzekļa daudzums var izraisīt:

- putas;
- sliktāku mazgāšanas rezultātu;
- nepietiekamu skalošanu;
- lielāku ietekmi uz vidi.

14.4 Apkārtējai videi draudzīgi padomi

Lai taupītu ūdeni un elektroenerģiju, kā arī rūpētos par apkārtējo vidi, iesakām Jums ievērot turpmākos ieteikumus.

- Mazgājiet **vidēji netīru veļu bez priekšmazgāšanas**, tādējādi taupot veļas mazgāšanas līdzekļus, ūdeni un laiku (vienlaikus arī sniedzot savu ieguldījumu vides aizsardzībā!).
- Ievietojot ierīcē veļu līdz **katras programmas maksimālajai norādītajai ietilpībai, Jūs samazināsiet elektroenerģijas un ūdens patēriņu**.
- Veicot atbilstošu pirmapstrādi, var notīrīt veļas traukus un ierobežotu netīrumu daudzumu; pēc tam veļu var mazgāt zemākā temperatūrā.
- Lai lietotu pareizo mazgāšanas līdzekļa daudzumu, skatiet mazgāšanas līdzekļa ražotāja ieteikto daudzumu, kā arī noskaidrojiet savu mājokļa apgādes sistēmas ūdens cietību. Skatiet „Ūdens cietība”.
- Iestatiet **maksimālo veļas izgriešanas ātrumu** izvēlētajai programmai, **pirms žāvējat veļu veļas žāvētājā**. Tā Jūs ietaupīsiet elektroenerģiju veļas žāvēšanas laikā!

14.5 Ūdens cietība

Ja ūdens jūsu rajonā ir ciets vai vidēji ciets, mēs iesakām izmantot veļas

mazgājamām mašīnām paredzēto ūdens mīkstināšanas līdzekli. Rajonos, kur ūdens ir mīksts, ūdens mīkstināšanas līdzekli lietot nav nepieciešams.

Lai noskaidrotu ūdens cietības pakāpi savā rajonā, sazinieties ar savu vietējo ūdens piegādes uzņēmumu.

15. KOPŠANA UN TĪRĪŠANA



BRĪDINĀJUMS!
Skatiet sadaļu "Drošība".

15.1 Periodiskas tīrīšanas grafiks

Periodiska tīrīšana palīdz pagarināt ierīces mūžu.

Pēc katra cikla atstājiet durvis un mazgāšanas līdzekļa dozatoru mazliet atvērtu, lai ierīcē cirkulētu gaiss un izžūtu mitrums — tas novērsīs pelējumu un smakas.

Ja ierīce netiek izmantota ilgāku laiku, aizgrieziet ūdens krānu un atvienojiet ierīci no strāvas padeves.

Orientējošs periodiskas tīrīšanas grafiks:

Atkaļķošana	Divreiz gadā
Apkopes mazgāšanas cikls	Reizi mēnesī
Durvju blīves tīrīšana	Reizi divos mēnešos
Veļas tilpnes tīrīšana	Reizi divos mēnešos
Mazgāšanas līdzekļa dozatora un tvertņu AutoDose tīrīšana	Divreiz gadā
Izvad sistēmas sūkņa filtra tīrīšana	Divreiz gadā
Ūdens iepildes šļūtenes un vārsta filtra tīrīšana	Divreiz gadā

Turpmākos paragrāfos paskaidrots, kā katra daļa jātīra.

Lietojiet pareizu ūdens mīkstinātāja daudzumu. Ievērojiet instrukcijas, kas norādītas uz produktu iepakojuma.

15.2 Svešķermeņu izņemšana



Pirms cikla aktivizēšanas gādājiet, lai visas kabatas būtu tukšas un viss, kas kustās, piesiets. Skatiet sadaļu "Veļas ielāde" nodaļā "Padomi un ieteikumi".

Izņemiet visus svešķermeņus (piemēram, metāla sprādzes, pogas, monētas u.t.t.), kuras var atrast durvju blīvē, filtrus un veļas tilpnē. Skatiet sadaļas "Durvju blīve un dubultās apmales noslēgs", "Veļas tilpnes tīrīšana", "Aizplūdes sūkņa tīrīšana" un "Iepildes šļūtenes un vārsta filtra tīrīšana". Ja nepieciešams, sazinieties ar pilnvaroto apkopes centru.

15.3 Ārpuses tīrīšana

Tīriet ierīci tikai ar maigām ziepēm un siltu ūdeni. Pilnībā nosusiniet visas virsmas.

Nelietojiet abrazīvus sūkļus vai citus skrāpējošus materiālus.



UZMANĪBU!

Nelietojiet alkoholu, šķīdinātājus vai ķīmikālijas.



UZMANĪBU!

Netīriet metāla virsmas ar tīrīšanas līdzekļiem uz hlora bāzes.

15.4 Atkaļķošana



Ja ūdens jūsu rajonā ir ciets vai vidēji ciets, mēs iesakām izmantot veļas mazgājamām mašīnām paredzēto ūdens atkaļķošanas līdzekli.

Regulāri pārbaudiet veļas tilpni, lai pamanītu katlakmens veidošanos.

Parastie mazgāšanas līdzekļi jau satur ūdens mazgāšanas līdzekļus, taču mēs iesakām laiku pa laikam ieslēgt ciklu ar tukšu veļas tilpni un atkalķošanas līdzekli.

- i** Vienmēr ievērojiet instrukcijas, kas norādītas uz produktu iepakojuma.

15.5 Apkopes mazgāšana

Atkārtoti un ilgstoši lietojot zemu temperatūru un īsas programmas, veļas tilpnē un tvertnē var rasties mazgāšanas līdzekļa atliekas, pūkas baktērijas un biofilmas veidojumi. Tas var izraisīt sliktu smaku un pelējumu.

Lai likvidētu šīs atliekas un higiēniski iztīrītu ierīces iekšpusi, ieslēdziet apkopes mazgāšanas ciklu (vismaz reizi mēnesī):

1. Izņemiet veļu no veļas tilpnes.
2. Deaktivizējiet funkciju AutoDose mazgāšanas līdzeklim un veļas mīkstinātājam.
3. Ieslēdziet kokvilnas programmu ar visaugstāko temperatūras iestatījumu un nelielu pulverveida mazgāšanas līdzekļa daudzumu, vai ja pieejams, palaidiet Mašīnas tīrīšana programmu.

15.6 Durvju blīvējums

Šai ierīcei ir **pašattīroša ūdens iztukšošanas sistēma**, kas ļauj no apgērba atdalījušās nelielas pūkas izvadīt kopā ar ūdeni. Regulāri pārbaudiet blīvējumu. Cikla beigās var izvākt monētas, pogas un citus mazus priekšmetus.

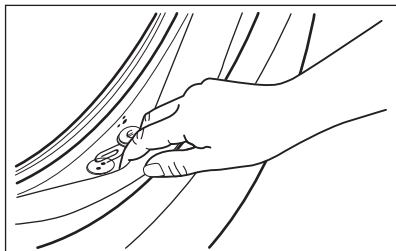

Notīriet to nepieciešamības gadījumā, izmantojot amonjaka krēma tīrīšanas līdzekli, nesaskrāpējot blīvējuma virsmu.

- i** Vienmēr ievērojiet instrukcijas, kas norādītas uz produktu iepakojuma.

15.7 Veļas tilpnes tīrīšana

Regulāri pārbaudiet veļas tilpni, lai novērstu nevēlamu nogulsņējumu veidošanos.

Veļas tilpnē var veidoties rūsa, ko izraisa oksidējoši svešķermeņi vai dzelzi saturošs krāna ūdens

Iztīriet veļas tilpni, izmantojot nerūsējošam tēraudam īpaši paredzētus tīrīšanas līdzekļus.

- i** Vienmēr ievērojiet uz produkta iepakojuma sniegtās norādes. Nekādā gadījumā netīriet veļas tilpni ar katlakmens noņemšanas līdzekļiem, tīrīšanas līdzekļiem, kas satur hloru vai dzelzi, vai ar dzelzs sūkli.

Rūpīgi tīrīšanai.

1. Iztīriet veļas tilpni, izmantojot nerūsējošam tēraudam īpaši paredzētus tīrīšanas līdzekļus.

- i** Vienmēr ievērojiet uz produkta iepakojuma sniegtās norādes.
2. Izņemiet veļu no veļas tilpnes.
 3. Deaktivizējiet funkciju AutoDose mazgāšanas līdzeklim un veļas mīkstinātājam.
 4. Ieslēdziet īsu kokvilnas programmu ar augstu temperatūru, neievietojot veļu un izmantojot nelielu veļas pulvera daudzumu, vai, ja pieejams, palaidiet Mašīnas tīrīšana programmu. Ja jūsu ierīce var izveidot savienojumu ar Wi-Fi, īpašo programmu Mašīnas tīrīšana ir iespējams lejupielādēt arī ar lietotni.
 5. Manuāli pievienojiet nelielu daudzumu pulverveida mazgāšanas līdzekļa vai specifiska produkta tukšā veļas tilpnē, lai izskatotu palikušās atliekas.

- i** Reizēm cikla beigās displejā var būt redzama ikona : tas ir ieteikums veikt veļas tilpnes tīrīšanu. Tiklīdz veiksiet veļas tilpnes tīrīšanu, ikona izzudīs.

15.8 Mazgāšanas līdzekļa dozatora un tvertņu AutoDose tīrīšana

- !** **UZMANĪBU!** Nemainiet tvertnēs esošā mazgāšanas līdzekļa, veļas mīkstinātāja vai piedevu marku vai veidu, ja abas tvertnes pirms tam nav iztīrītas.

- i** Pirms tīrīšanas pārliecinieties, ka visi nodalījumi ir tukši.

Lai to novērstu izkaltuša mazgāšanas līdzekļa atlieku vai sarecējuša veļas mīkstinātāja pelējuma veidošanos mazgāšanas līdzekļa dozatorā un/vai sarecējuši šķidrīe papildlīdzekļi AutoDose tvertnēs, **laiku pa laikam rīkojieties šādi:**

1. Atveriet mazgāšanas līdzekļa dozatoru. Piespiediet atduri, kā tas norādīts attēlā, un izvelciet mazgāšanas līdzekļa dozatoru.

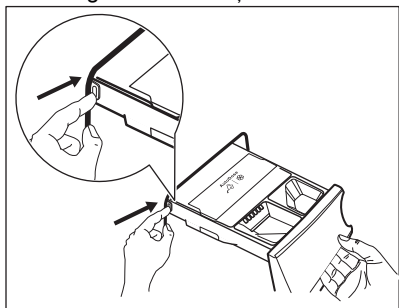

2. Izņemiet mīkstinātājam paredzēto ieliktni un, ja tas ir ievietots, šķidrā mazgāšanas līdzekļa tvertni.

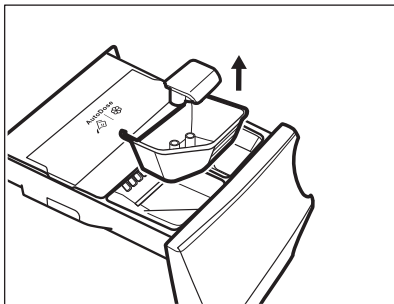
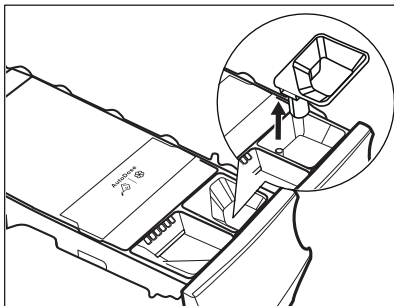

3. Atveriet katras tvertnes noplūdes aizbāzni un iztukšojiet tos izlietnē.

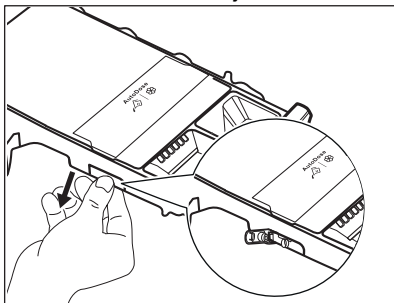

4. Piespiediet atduri aizmugurē, kā tas parādīts attēlā, un paceliet augšējo pārsegu, lai to noņemtu.

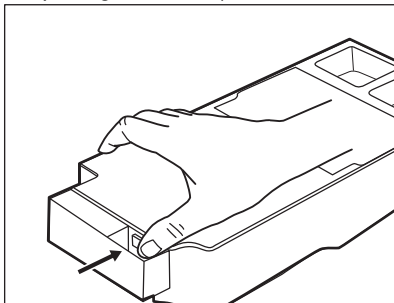

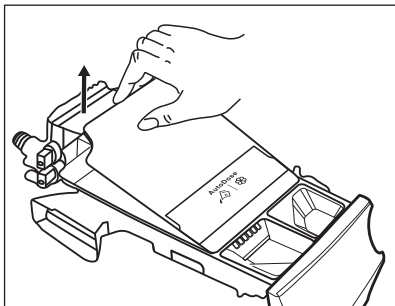

5. Mazgājiet atvilktni un visus ieliktnus zem tekoša ūdens.

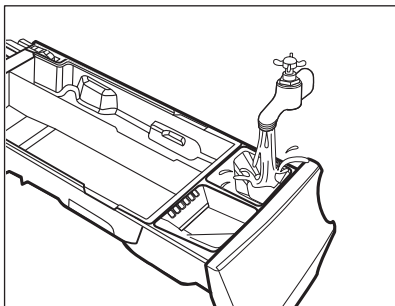

UZMANĪBU!
Nelietojiet asus vai metāla
sukas vai sūkļus.

6. Apdzīstiet dozatora otrādi un atveriet apakšējo pārsegu, kā parādīts attēlā.

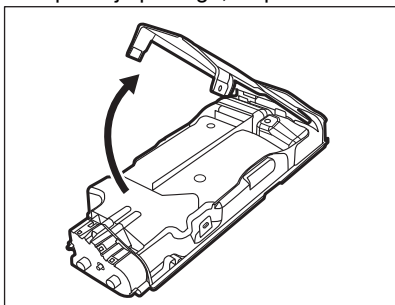

7. Pārlicinieties, ka visas mazgāšanas līdzekļa atliekas ir iztīrītas no tvertnes. Lietojiet tikai mīkstu, mitru drānu.
8. Uzlieciet apakšējo pārsegu atpakaļ, izlīdzinot atveres atvilktnes āķos, kā tas parādīts attēlā. Aizveriet, līdz atskan klikšķis.

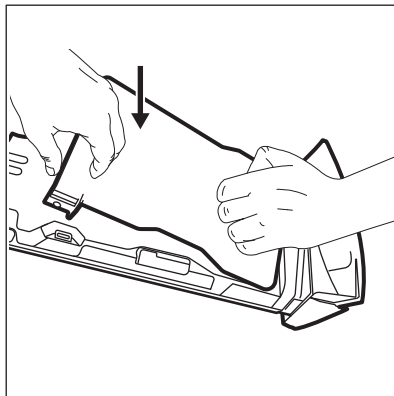

UZMANĪBU!
Piespiediet apakšējo
pārsegu, kā parādīts
attēlā. Pārlicinieties, ka
tas ir pienācīgi aizvērts.

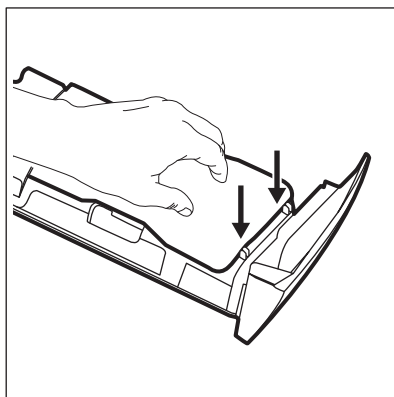

BRĪDINĀJUMS!
Netīriet ar asām vai metāla
sukām, rīkiem vai
sūkņiem, jo mazgāšanas
līdzekļa atvilktnes
aizmugurē atrodas
senatori. Ja nepieciešams,
lietojiet tikai mīkstu, mitru
drānu.

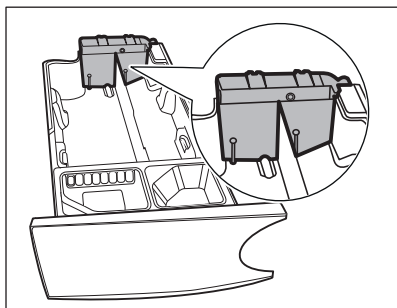

BRĪDINĀJUMS!

Ja tvertņu dziļumā paliek kādas atliekas, mērcējiet mazgāšanas līdzekļa atvilktni siltā ūdenī. Netīriet to ar rīkiem. Pirms mērcēšanas noņemiet rokturi, iespiežot sarkano podu un izvelkot rokturi, kā parādīts attēlā.

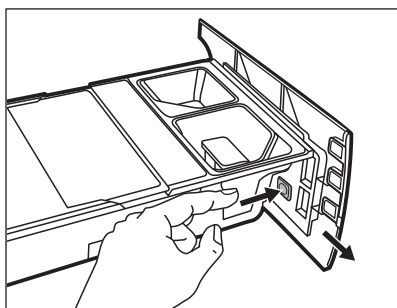

9. Pārbaudiet, vai visas mazgāšanas līdzekļa atliekas tiek izņemtas no padziļinājuma augšējās un apakšējās daļas. Padziļinājuma tīrīšanai izmantojiet nelielu suku.

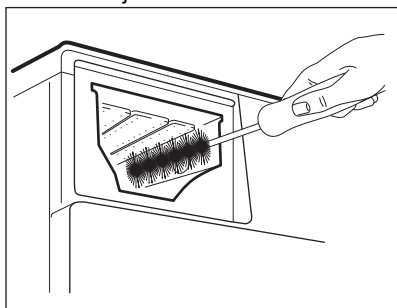

10. Atkārtoti samontējiet atvilktni šādi:

- uzlieciet rokturi, ja tas bija noņemts;
- uzlieciet virsū apakšējo pārsegu un piespiediet, līdz atskan klikšķis;
- uzlieciet virsū augšējo pārsegu uz tvertnes nodalījuma un piespiediet, līdz atskan klikšķis;
- uzlieciet atpakaļ manuālā nodalījuma detaļas.

11. Ievietojiet mazgāšanas līdzekļa dozatoru vadotnēs un saudzīgi aizveriet to, līdz atskan klikšķis. Ieslēdziet skalošanas programmu, neievietojot veļu tvertnē.

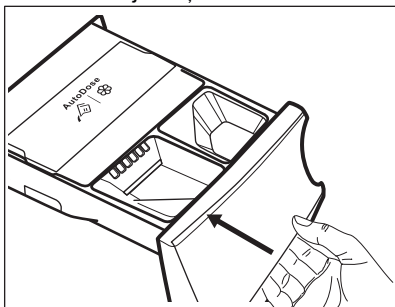

Lai atjaunotu funkcionalitāti, uzpildiet tvertnes ar mazgāšanas līdzekli un mīkstinātāju. Ja uzpildāt tvertnes ar nepareiziem papildlīdzekļiem, to var viegli labot, izmantojot noplūdes aizbāzni abās atvilktnes pusēs. Pirms atverat noplūdes aizbāžņus, novietojiet apakšā bļodu, tvertni vai piemērotu konteineru. Pirms uzpildīšanas rūpīgi aizveriet aizbāžņus.

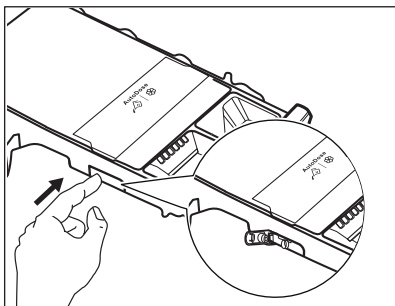

15.9 Ūdens izvadsistēmas sūkņa tīršana



BRĪDINĀJUMS!

Atvienojiet ierīces kontaktspraudni no elektroīkla kontaktligzdas.



Regulāri pārbaudiet izvadsistēmas sūkņa filtru un pārliecinieties, ka tas ir tīrs.

Tīriet sūkni, ja:

- Ierīce neizsūknē ūdeni.
- veļas tīrpne negriežas;
- Ierīce rada neparastu skaņu tādēļ, ka ir aizsērējis ūdens izvadsistēmas sūknis.
- ekrānā parādās brīdinājuma kods

E2 1.



BRĪDINĀJUMS!

- Neizņemiet filtru ierīces darbības laikā.
- Netīriet sūkni, ja ūdens ierīcē ir karsts. Nogaidiet, līdz ūdens ir atdzisis.

Lai iztīrītu sūkni, rīkojieties šādi:

1. Atveriet sūkņa vāku.

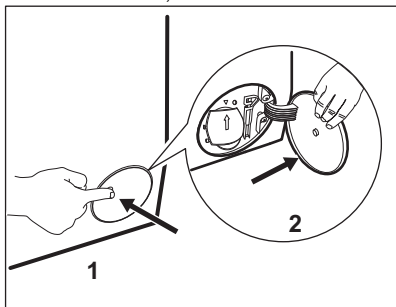

2. Novietojiet zem noplūdes sūkņa atveres piemērotu bļodu, lai tajā satecētu viss izplūstošais ūdens.
3. Atveriet lūku uz leju. Vienmēr turiet pa rokai lupatu, jo, izņemot filtru, var izplūst ūdens.

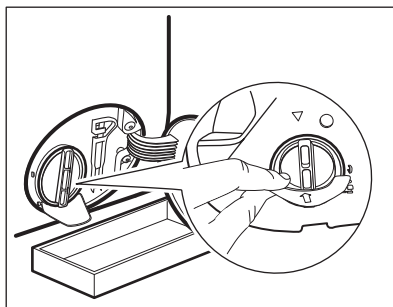

4. Pagrieziet filtru par 180 grādiem pretēji pulksteņa rādītāja virzienam, lai atvērtu to, bet neizņemiet to. Ļaujiet ūdenim izplūst.

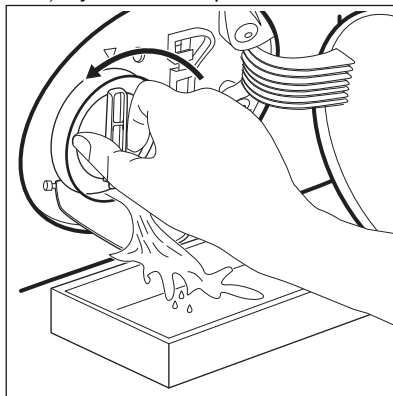

5. Kad trauks ir pilns ar ūdeni, ieskrūvējiet filtru atpakaļ un iztukšojiet trauku.
6. Atkārtojiet 4. un 5. soli, līdz ūdens vairs neizplūst.
7. Pagrieziet filtru pretēji pulksteņa rādītāja virzienam, lai to izņemtu.

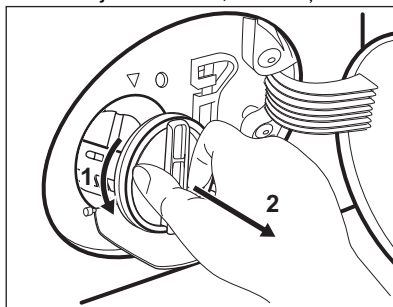

8. Ja nepieciešams, izņemiet pūkas un priekšmetus no filtra atveres.
9. Pārliecinieties, ka griežas sūkņa lāpstņritenis. Ja tas negriežas,

sazinieties ar pilnvaroto servisa centru.

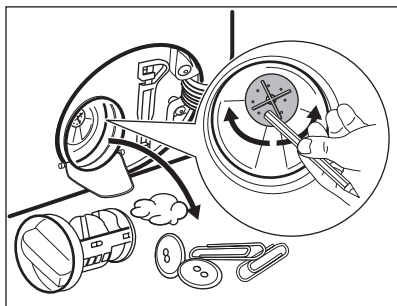

10. Tīriet filtru zem krāna ūdens.

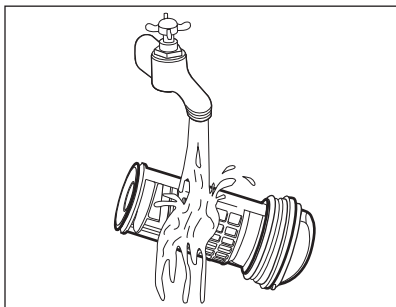

11. Ielieciet filtru atpakaļ īpašajās vadīklās, pagriežot to pulksteņa rādītāja virzienā. Pārlicinieties, ka filtrs pareizi piegriezts, lai novērstu ūdens noplūdes.

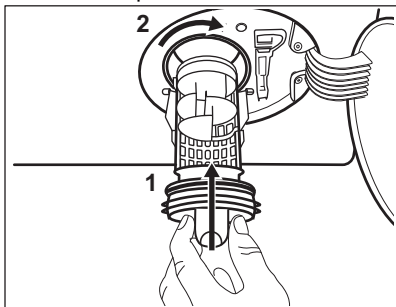

12. Aizveriet sūkņa vāku.

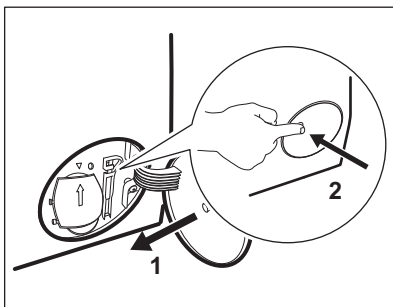

Izvadot ūdeni ar šīs ārkārtas ūdens izvadīšanas procedūras palīdzību, noplūdes sistēmu atkal nepieciešams aktivizēt:

- a. Ielejiet 2 litrus ūdens mazgāšanas līdzekļa dozatora galvenajā nodalījumā.
- b. Aktivizējiet programmu, lai izsūknētu ūdeni.

15.10 Ieplūdes šļūtenes un vārsta filtra tīrīšana

Ieteicams laiku pa laikam tīrīt ieplūdes šļūtenes un vārsta filtrus, lai likvidētu laika gaitā uzkrātās nogulsnes:

1. Atvienojiet ieplūdes šļūteni no krāna un notīriet filtru.

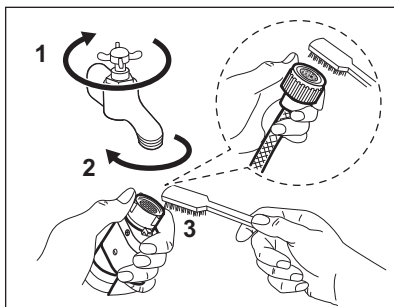

2. Atvienojiet ieplūdes šļūteni no ierīces, atskrūvējot gredzenveida uzgriezni.

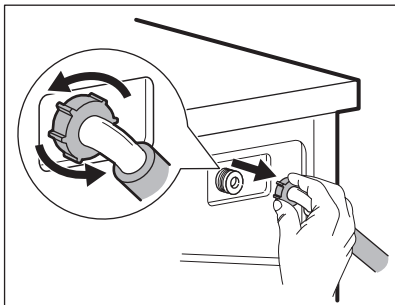

3. Noīriet vārsta filtru ierīces aizmugurē ar zobu suku.

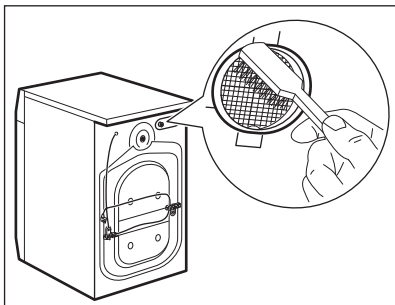

4. Atkal pieslēdzot šļūteni ierīces aizmugurē, pagrieziet to pa kreisi vai pa labi (bet ne vertikālā pozīcijā) atkarībā no jūsu ūdens krāna pozīcijas.

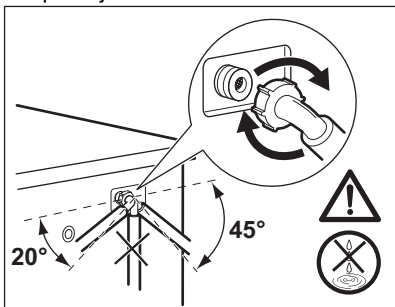

15.11 Avārijas ūdens izsūkņšana

Ja ierīce neizsūknē ūdeni, veiciet to pašu procedūru, kas aprakstīta rindkopā "Noplūdes sūkņa tīrīšana". Ja nepieciešams, izīriet sūkni.

Izvadot ūdeni ar šīs ārkārtas ūdens izvadīšanas procedūras palīdzību, noplūdes sistēmu atkal nepieciešams aktivizēt:

1. Ielejiet mazgāšanas līdzekļa dozatora galvenajā nodalījumā 2 litrus ūdens.
2. Aktivizējiet programmu, lai izsūknētu ūdeni.

15.12 Brīdinājumi par salu

Ja ierīce uzstādīta vietā, kur gaisa temperatūra var sasniegt 0 °C vai zemāku temperatūru, izlaidiet atlikušo ūdeni no iepļūdes šļūtenes un izsūknējiet to no sūkņa.

1. Atvienojiet kontaktdakšu no kontaktligzdas.
2. Aizgrieziet ūdens krānu.
3. Ielieciet iepļūdes šļūtenes divus galus konteinerā un ļaujiet ūdenim izplūst no šļūtenes.
4. Iztukšojiet sūkni. Skatiet ārkārtas ūdens izvadīšanas procedūru.
5. Kad sūknis ir tukšs, uzstādiet atpakaļ iepļūdes šļūteni.



BRĪDINĀJUMS!

Pārliecinieties, ka temperatūra ir augstāka par 0 °C, pirms atkal lietojat ierīci.

Ražotājs neatbild par bojājumiem, kas radušies zemas temperatūras rezultātā.

16. PROBLĒMRISINĀŠANA



BRĪDINĀJUMS!

Skatiet sadaļu "Drošība".

16.1 Brīdinājuma kodi un iespējamās kļūmes

Ierīci neuzsāk darbu vai arī darbības laikā tā pārtrauc darboties. Vispirms mēģiniet rast problēmas risinājumu (skatiet tabulas).



BRĪDINĀJUMS!

Pirms jebkuras pārbaudes veikšanas atvienojiet ierīci no elektrotīkla.

Dažu problēmu gadījumā displejā tiek attēlots brīdinājuma kods

un var nepārtraukti mirgot taustiņš Starts/pauze  :



Ja ierīcē ir ievietots pārāk liels veļas daudzums, izņemiet dažus apģērba gabalus no veļas tīltnes un/vai turiet durvis piespiestas, vienlaikus turot nospiestu taustiņu Starts/pauze, līdz pārstāj mirgot indikators  (skat. attēlu turpmāk).

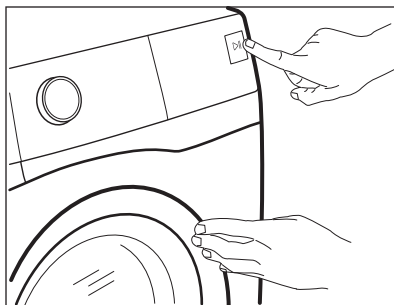





Problēma	Iespējamais risinājums
<p>E 11 Ierīce pienācīgi neuzpildās ar ūdeni.</p>	<ul style="list-style-type: none"> • Pārlicinieties, ka ir atvērts ūdens krāns. • Pārbaudiet, vai ūdens padeves spiediens nav pārāk zems. Lai saņemtu šo informāciju, sazinieties ar savu vietējo ūdensapgādes uzņēmumu. • Pārlicinieties, ka nav aizsprostots ūdens krāns. • Pārlicinieties, ka ieplūdes lokanais savienojums nav salocījies, bojāts vai saliekts. • Pārlicinieties, ka ir pareizi izveidots aizplūdes lokanā savienojuma pieslēgums. • Pārlicinieties, ka nav aizsprostots ieplūdes lokanā savienojuma filtrs un vārsta filtrs. Skatiet „Apkope un tīrīšana”.

<p>E21 Ierīce neizsūknē ūdeni.</p>	<ul style="list-style-type: none"> • Pārlicinieties, ka nav aizsprostots izlietnes sifons. • Pārlicinieties, ka aizplūdes lokanais savienojums nav salocījis vai saliekts. • Pārlicinieties, ka nav aizsprostots izvadsistēmas filtrs. Nepieciešamības gadījumā notīriet filtru. Skatiet „Apkope un tīrīšana”. • Pārlicinieties, ka ir pareizi izveidots aizplūdes lokanā savienojuma pieslēgums. • Iestatiet aizplūdes programmu, ja iestatāt programmu bez aizplūdes fāzes. Ja programmu pārslēgā nav pieejama ūdens izsūkšanās programma, to var iestatīt, izmantojot lietotni. • Ja esat izvēlējies iespēju, kuras beigās ūdens netiek izvadīts no veļas tīltnes, iestatiet aizplūdes programmu.
<p>E41 Ierīces durvis ir atvērtas vai nav pareizi aizvērtas.</p>	<ul style="list-style-type: none"> • Pārlicinieties, ka ierīces durvis ir kārtīgi aizvērtas.
<p>E91 Iekšēja kļūme. Ierīces elektronisko elementu starpā nav saziņas.</p>	<ul style="list-style-type: none"> • Programma netika pienācīgi pabeigta, vai ierīce pārāk ātri pārtrauca darbību. Izslēdziet ierīci un ieslēdziet to atkārtoti. • Ja brīdinājuma kods parādās atkārtoti, sazinieties ar pilnvaroto servisa centru.
<p>Eh1: Elektroenerģijas apgādes frekvence ir ārpus pieļaujamā diapazona. Eh2: Elektroenerģijas apgādes spriegums ir pārāk augsts. Eh3: Elektroenerģijas apgādes spriegums ir pārāk zems.</p>	
<p>EF3 Ūdens pretnoplūdes sistēma ir ieslēgta.</p>	<ul style="list-style-type: none"> • Atvienojiet ierīci un aizveriet ūdens krānu. Sazinieties ar pilnvaroto servisa centru.

Ja displejs rāda brīdinājuma kodus, izslēdziet ierīci un ieslēdziet to atkārtoti. Ja problēma atkārtojas, sazinieties ar pilnvaroto servisa centru.

Dažādu veļas mašīnas problēmu gadījumā skatiet iespējamus risinājumus turpmāk esošajā tabulā.

Problēma	Iespējamais risinājums
Nevar palaist programmu.	<ul style="list-style-type: none"> • Pārliedzieties, ka ierīces kontaktspraudnis ir pieslēgts strāvas padeves kontaktligzdai. • Pārliedzieties, ka ierīces durvis ir kārtīgi aizvērtas. • Pārbaudiet, vai drošinātāju kastē nav izdegušu drošinātāju. • Pārliedzieties, ka nospiests taustiņš Starts/pauze . • Ja ir iestafīts atliktais starts, atceliet iestatījumu vai gaidiet laika atskaites beigas. • Pārliedzieties, ka ir cieši aizvērts mazgāšanas līdzekļa dozators. • Izslēdziet Bērnu drošības funkciju, ja tā ir ieslēgta. • Pārbaudiet izvēlētās programmas pogas stāvokli.
Ierīce piepildās ar ūdeni un nekavējoties to izsūknē.	<ul style="list-style-type: none"> • Pārliedzieties, ka aizplūdes lokanais savienojums atrodas pareizā pozīcijā. Iespējams, lokanais savienojums ir novietots pārāk zemu. Skatiet „Uzstādīšanas norādes”.
Nedarbojas veļas izgriešanas fāze, vai mazgāšanas cikls noris ilgāk nekā ierasts.	<ul style="list-style-type: none"> • Iestatiet veļas izgriešanas programmu. Ja programmu pārslēgā nav pieejama ūdens izsūknēšanas programma, to var iestatīt, izmantojot lietotni. • Pārliedzieties, ka nav aizsprostots ūdens izvadsistēmas filtrs. Nepieciešamības gadījumā notīriet filtru. Skatiet „Apkope un tīrīšana”. • Manuāli izlīdziniet veļas tilpnē ievietotos apgērba gabalus un atkārtoti palaidiet veļas izgriešanas fāzi. Šo problēmu var izraisīt nevienmērīgi sabalansēts svars.
Ūdens noplūdis uz grīdas.	<ul style="list-style-type: none"> • Pārliedzieties, ka ūdens lokano savienojumu pieslēgumi ir cieši noslēgti un no tiem nav ūdens noplūdes. • Pārliedzieties, ka ūdens ieplūdes un aizplūdes lokanajos savienojumos nav bojājumu. • Pārliedzieties, ka izmantojat piemērotu veļas mazgāšanas līdzekli atbilstošā daudzumā.
Nevar atvērt ierīces durvis.	<ul style="list-style-type: none"> • Pārliedzieties, ka nav izvēlēta mazgāšanas programma, kuras beigās ūdens paliek veļas tilpnē. • Pārliedzieties, ka veļas mazgāšanas programma ir pabeigta. • Ja veļas tilpnē ir palicis ūdens, iestatiet ūdens izsūknēšanas vai veļas izgriešanas programmu. Ja programmu pārslēgā nav pieejamas veļas izgriešanas un ūdens izsūknēšanas programmas, tās var iestatīt, izmantojot lietotni. • Pārliedzieties, ka ierīcei pienāk elektroenerģija. • Šo problēmu var izraisīt ierīces atteice. Sazinieties ar pilnvaroto servisa centru. Ja Jums jāatver ierīces durvis, rūpīgi izlasiet „Ierīces durvju atvēršana ārkārtas gadījumā”. • Pārliedzieties, ka nav aktivizēta funkcija Remote Start Mode. Izslēdziet to.

Problēma	Iespējamais risinājums
Displejā nav attēlots bezvadu tīkla indikators  .	<ul style="list-style-type: none"> • Pārbaudiet bezvadu tīkla signālu. • Pārliedzieties, ka bezvadu tīkla savienojums ir aktīvs. Skatiet rindkopu „Veļas mašīnas bezvadu savienojuma konfigurēšana” nodaļā “Wi-Fi – savienojuma izveide”. • Pārbaudiet savu mājas tīklu un maršrutētāju. • Restartējiet maršrutētāju. • Sazinieties ar savu bezvadu interneta pakalpojumu sniedzēju, ja rodas papildu problēmas ar bezvadu tīklu.
Lietotne nevar izveidot savienojumu ar ierīci.	<ul style="list-style-type: none"> • Pārbaudiet bezvadu tīkla signālu. • Pārbaudiet, vai Jūsu viedierīce ir savienota ar bezvadu tīklu. • Pārbaudiet savu mājas tīklu un maršrutētāju. • Restartējiet maršrutētāju. • Sazinieties ar savu bezvadu interneta pakalpojumu sniedzēju, ja rodas problēmas ar bezvadu tīklu. • Ierīce, viedierīce vai tā abas ir jākonfigurē vēlreiz, jo ir ticis uzstādīts jauns maršrutētājs vai ir mainīta maršrutētāja konfigurācija.
Lietotne bieži nevar izveidot savienojumu ar ierīci.	<ul style="list-style-type: none"> • Pārliedzieties, ka bezvadu tīkla signāls sasniedz ierīci. Mēģiniet pārvietot mājas maršrutētāju pēc iespējas tuvāk ierīcei vai apsveriet bezvadu signāla diapazona paplašinātāja iegādi. • Pārliedzieties, ka bezvadu signāla darbību netraucē mikroviļņu krāns. Izslēdziet mikroviļņu krāsni. Izvairieties vienlaikus izmantot mikroviļņu krāsni un attālināto ierīces vadību.
Displejā redzams  . Visi taustiņi, izņemot taustiņu Iesl./Izsl.  , ir neaktīvi.	<ul style="list-style-type: none"> • Ierīce lejupielādē pieejamos atjauninājumus. Uzgaidiet, līdz šis process noslēgsies. Ja izslēgsit ierīci atjauninājumu veikšanas laikā, šis process atsāksies, atkārtoti to ieslēdzot.
Ierīce rada neparastus trokšņus un vibrē.	<ul style="list-style-type: none"> • Pārliedzieties, ka ierīce ir pareizi nolīmeņota. Skatiet „Uzstādīšanas norādes”. • Pārliedzieties, ka ierīce ir izpakota un/vai ir izskrūvētas transportēšanai paredzētās skrūves. Skatiet „Uzstādīšanas norādes”. • Ielieciet veļas tilpnē vairāk veļas. Iespējams, veļas tilpnē ir pārāk maz veļas.
Programmas darbības laikā palielinās vai samazinās programmas darbības ilgums.	<ul style="list-style-type: none"> • Funkcija ProSense System var noregulēt programmas darbības ilgumu atbilstoši veļas veidam un daudzumam. Skatiet nodaļas “Ikdienas lietošana” sadaļu “ProSense System veļas daudzuma noteikšana”.

Problēma	Iespējamais risinājums
Neapmierinoši veļas mazgāšanas rezultāti.	<ul style="list-style-type: none"> • Palieliniet veļas mazgāšanas līdzekļa daudzumu vai izmantojiet citu veļas mazgāšanas līdzekli. • Grūti izmazgājamo traušu apstrādei pirms veļas mazgāšanas izmantojiet īpašus traušu tīrīšanas līdzekļus. • Pārlicinieties, ka ir iestāfīta atbilstoša veļas mazgāšanas temperatūra. • Samaziniet veļas tilpnē ievietotās veļas daudzumu. • Izmantojot AutoDose tvertnes, pārlicinieties, ka tās nav tukšas. • Izmantojot AutoDose tvertnes, pārbaudiet iepriekš iestāfīto mazgāšanas līdzekļa/auduma mīkstinātāja dozējumu. Skatiet nodaļas "AutoDose tehnoloģija" sadaļu "Pamata iestatījumi". • Pārlicinieties, ka AutoDose tvertnes ir iztīrītas, pirms sākat lietot cita zīmola un veida mazgāšanas līdzekli, veļas mīkstinātāju vai citas piedevas.
Pārāk daudz putu veļas tilpnē mazgāšanas cikla laikā.	<ul style="list-style-type: none"> • Samaziniet mazgāšanas līdzekļa daudzumu vai tablešu skaitu, vai vienas devas mazgāšanas līdzekļus. • Izmantojot AutoDose tvertnes, pārbaudiet iepriekš iestāfīto mazgāšanas līdzekļa/auduma mīkstinātāja dozējumu. Skatiet nodaļas "AutoDose tehnoloģija" sadaļu "Pamata iestatījumi".
Mazgāšanas līdzekļa/auduma mīkstinātāja līmenis pēc mazgāšanas nepazeminās AutoDose tvertnēs.	<ul style="list-style-type: none"> • Tas ir normāli – tvertnes ir diezgan lielas, un mazgāšanas līdzekļa patēriņš var nebūt uzreiz pamanāms.

Pēc pārbaudes ieslēdziet ierīci. Programma turpina darboties no tās vietas, kur tā tika pārtraukta.

Ja problēma atkārtojas, sazinieties ar pilnvaroto servisa centru.

Servisa centram nepieciešamie dati ir norādīti tehnisko datu plāksnītē.

16.2 Durvju atvēršana ārkārtas gadījumā

Elektrības padeves pārtraukuma vai darbības traucējumu gadījumā ierīces durvis saglabājas bloķētā stāvoklī.

Mazgāšanas programma turpina darbību pēc elektrības padeves atjaunošanas. Ja darbības traucējumu gadījumā durvis saglabājas bloķētā stāvoklī, tās ir iespējams atvērt, izmantojot avārijas atvēršanas funkciju.

Pirms ierīces durvju atvēršanas:



UZMANĪBU!

Apdegumu risks!

Pārlicinieties, ka ūdens temperatūra nav pārāk augsta vai veļa nav karsta. Nepieciešamības gadījumā uzgaidiet, līdz tie atdziest.



UZMANĪBU!

Pastāv traumu risks!

Pārlicinieties, ka veļas tilpne negriežas. Nepieciešamības gadījumā uzgaidiet, līdz veļas tilpne pārstāj griezties.

- i** Pārliecinieties, ka ūdens līmenis veļas tīlnē nav pārāk augsts. Nepieciešamības gadījumā veiciet tīlnes ārkārtas iztukšošanu (skatiet sadaļas “Kopšana un tīrīšana” punktu “Ārkārtas iztukšošana”).

Lai atvērtu ierīces durvis, rīkojieties šādi:

1. Nospiediet taustiņu lesl./Izsl. **i**, lai izslēgtu ierīci.
2. Atvienojiet ierīces kontaktspraudni no elektrotīkla kontaktligzdas.
3. Atveriet filtra vāciņu.
4. Vienu reizi pavelciet uz leju avārijas atvēršanas sviru. Vēlreiz pavelciet to

uz leju, turiet to nospiestu un vienlaicīgi atveriet ierīces durvis.

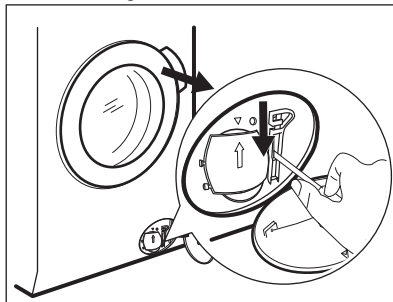

5. Izņemiet veļu no tīlnes un aizveriet ierīces durvis.
6. Aizveriet filtra vāciņu.

17. PATĒRIŅA DATI

17.1 Ievads

- i** Detalizēta informācija par energomarķējumu pieejama vietnē www.theenergylabel.eu.
- i** QR kods uz ierīces komplektācijā iekļautā energomarķējuma sniedz tīmekļa saiti uz informāciju par ES EPREL datu bāzē iekļauto ierīces ekspluatācijas parametru informāciju. Glabājiet energoefektivitātes marķējumu kopā ar lietotāja rokasgrāmatu un visiem pārējiem ierīces komplektācijā iekļautajiem dokumentiem. Šo pašu informāciju var uzzināt arī EPREL, atverot saiti <https://eprel.ec.europa.eu> un norādot ierīces energoefektivitātes nominālo datu plāksnītē norādīto modeļa nosaukumu un produkta numuru. Lai noskaidrotu tehnisko datu plāksnītes atrašanās vietu, skatiet nodaļu “Izstrādājuma apraksts”.

17.2 Apzīmējumi

kg	Veļas ielādes daudzums.	hh:mm	Programmas darbības ilgums.
kWh	Elektroenerģijas patēriņš.	°C	Veļas temperatūra.
Litri	Ūdens patēriņš.	apgr./min	Veļas izgriešanas ātrums.

%	Atlikušais mitrums izgriešanas fāzes beigās. Jo lielāks veļas izgriešanas ātrums, jo lielāks ir troksnis un jo zemāks ir atlikušā mitruma līmenis.
---	--

 Vērtības un programmu ilgums var atšķirties atkarībā no dažādiem apstākļiem (piem., istabas temperatūras, ūdens temperatūras un spiediena, veļas daudzuma un veida, elektrotīkla sprieguma), kā arī no programmas noklusējuma iestatījumu maiņas.

17.3 Saskaņā ar Komisijas regulu ES 2019/2023

Eco 40-60 programma	kg	kWh	Litri	hh:mm	%	°C	apgr./min ¹⁾
Pilns veļas ielādes daudzums	9.0	0.820	55.0	03:40	53.00	35.0	1351
Daļējas noslodzes tilpnes veļas ielādes daudzums	4.5	0.540	45.0	02:35	53.00	33.0	1351
Ceturtdaļas pilnības pakāpes veļas ielādes daudzums	2.5	0.185	38.0	02:30	54.00	23.0	1351

¹⁾ Maksimālais veļas izgriešanas ātrums.

Jaudas patēriņš dažādos darbības režīmos

Izslēgts (W)	Gaidstāve (W)	Atliktais starts (W)	Tīkla gaidstāve (W)
0.50	0.50	4.00	2.00 ¹⁾

Laiks līdz izslēgtam/gaidstāves režīmam ir ne vairāk kā 15 minūtes.

¹⁾ Pieslēgtās funkcijas energopatēriņš ir aptuveni 17,5 kWh gadā. Lai atslēgtu šo funkciju, skatiet sadaļu "Wi-Fi savienojamības iestatīšana".

17.4 Bieži lietotas programmas

 Šīs vērtības ir tikai orientējošas.

Programma	kg	kWh	Litri	hh:mm	%	°C	apgr./min ¹⁾
Kokvilna ²⁾ 95 °C	9.0	2.700	90.0	04:05	52.00	85.0	1400
Kokvilna 60 °C	9.0	1.600	85.0	03:50	52.00	55.0	1400
Kokvilna ³⁾ 20 °C	9.0	0.350	85.0	03:00	52.00	20.0	1400
Sintētika 40 °C	4.0	0.800	55.0	02:15	35.00	40.0	1200
Smalkā veļa ⁴⁾ 30 °C	2.0	0.400	60.0	01:05	35.00	30.0	1200
Vilna 30 °C	1.5	0.300	65.0	01:05	30.00	30.0	1200

1) Veļas iz griešanas ātruma atsauces indikators.

2) Piemērota ļoti neļiru audumu mazgāšanai.

3) Piemērota viegli neļiru kokvilnas, sintētikas un jauktu audumu izstrādājumu mazgāšanai.

4) Tā veic arī ātru mazgāšanas ciklu viegli neļirai veļai.

18. ĪSA PAMĀCĪBA

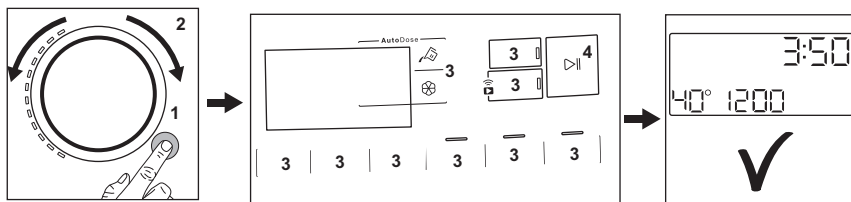

18.1 Ikdienas lietošana

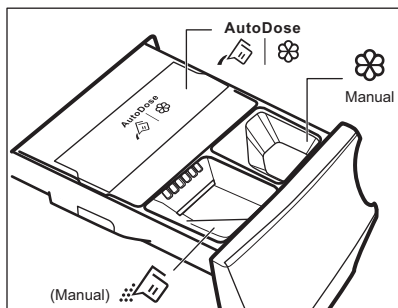

- Pievienojiet elektrotīkla vada spraudni elektrotīkla kontaktligzdai.
- Atveriet ūdens krānu.
- Nospiediet taustiņu **Iesi./Izsi.** ①, lai ieslēgtu ierīci (1).
- Pagrieziet programmu izvēles pārlēgu, lai iestatītu vēlamo programmu (2).
- Pieskaroties attiecīgajiem skārientaustiņiem, iestatiet vēlamās papildiespējas (3).
- Ievietojiet veļu veļas tīlnē pa vienam priekšmetam, nepārsniedzot

- maksimālo ieteicamo ielādi. Aizveriet durvis un pārliecinieties, ka veļa neiesprūst starp blīvi un durvīm.
- **Izmantojot AutoDosevertnes**, mazgāšanas līdzeklis un auduma mīkstinātājs tiek padots automātiski. Pārliecinieties, ka tvertnes nav tukšas. **Izmantojot manuālos nodalījumus**, iepildiet mazgāšanas līdzekli un citus līdzekļus attiecīgajā nodalījumā.



- Lai palaistu programmu, pieskarieties taustiņam **Starts/pauze**  (4).
- Ierīce sāk darboties.
- Pēc programmas beigām izņemiet veļu.
- Nospiediet taustiņu **Iesl./Izsl.** , lai izslēgtu ierīci.

 Izmantojot šķidro mazgāšanas līdzekli manuālajā nodaļumā, ievietojiet šķidrā mazgāšanas līdzekļa tvertni.

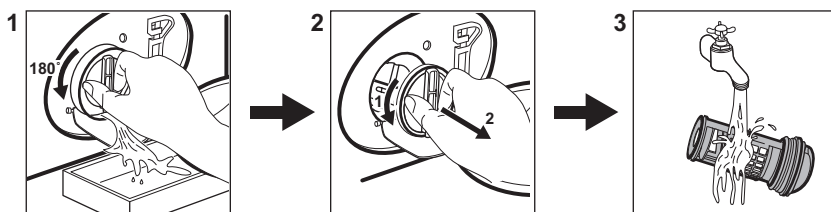

18.2 Ūdens izsūkņēšanas sūkņa filtra tīrīšana



Regulāri iztīriet šo filtru, īpaši, ja displejā parādās brīdinājuma kods .

18.3 Programmas

Programmas	Ievietojamais veļas daudzums	Produkta apraksts
MixLoad 69min	5.0 kg	Kokvilnas un sintētikas apģērbi. Šī programma nodrošina labus mazgāšanas rezultātus īsā laikā.
Eco 40–60	9.0 kg	Zema elektroenerģijas patēriņa cikls kokvilnas izstrādājumiem. Samazina temperatūru un pagarina darbības laiku labu mazgāšanas rezultātu iegūšanai.
Kokvilna	9.0 kg	Balti un krāsaini kokvilnas izstrādājumi. Ideāli piemērots vidēji netīrai un ļoti netīrai veļai.

Programmas	leviotojamais veļas daudzums	Produkta apraksts
Sintētika	4.0 kg	Sintētikas vai jauktu audumu izstrādājumi.
Smalkā veļa	2.0 kg	Smalki audumi, piemēram, akrila, viskozes, poliestera izstrādājumi.
 Vilna	1.5 kg	Vilnas izstrādājumi, kurus var mazgāt veļas mašīnā, vilnas un smalki izstrādājumi, kurus jāmazgā ar rokām.
20 min. - 3 kg	3.0 kg	Viegli netīri vai vienreiz valkāti kokvilnas un sintētikas izstrādājumi.
 Tvaiks	1.0 kg	Kokvilnas un sintētiskiem izstrādājumiem, kurus nepieciešams likvidēt krokas.
 Virsdrēbes	2.0 kg ¹⁾ 1.0 kg ²⁾	Moderni āra sporta apģērbi.
 Higiēna	9.0 kg	Balta kokvilnas veļa. Šī programma likvidē vairāk nekā 99,99 % baktēriju un vīrusu. ³⁾ Tā nodrošina arī alergēnu pienācīgu likvidēšanu.
Skalošana	9.0 kg	Visi audumi, izņemot vilnas izstrādājumus un smalkveļu. Programma skalošanai un veļas izgriešanai.
Izgriešana/Ūdens izsūk-nēšana	9.0 kg	Veļas izgriešana un ūdens izsūk-nēšana no veļas tīlpnes. Visi audumi, izņemot vilnas un smalkos audumus.

1) Mazgāšanas programma.

2) Mazgāšanas programma un ūdensnecaurlaidības atjaunošanas fāze.

3) Pārbaudīta pret zeltaino stafilokoku (*Staphylococcus aureus*), enterokokiem (*Enterococcus faecium*), raugveida sēnītēm (*Candida albicans*), baktēriju *Pseudomonas aeruginosa* un MS2 bakteriofāgu ārējā pārbaudē, kuru 2021. gadā veica uzņēmums "Swissatest Testmaterialien AG" (pārbaudes ziņojuma nr. 202120117).

19. APSVĒRUMI PAR VIDES AIZSARDZĪBU

Nododiet otrreizējai pārstrādei materiālus ar simbolu . Ievietojiet iepakojuma materiālus atbilstošajos konteineros to otrreizējai pārstrādei. Palīdziet aizsargāt apkārtējo vidi un cilvēku veselību, atkārtoti pārstrādājot elektrisko un elektronisko iekārtu atkritumus.

Neizmetiet ierīces, kas apzīmētas ar šo simbolu , kopā ar māsaimniecības atkritumiem. Nododiet izstrādājumu vietējā otrreizējās pārstrādes punktā vai sazinieties ar vietējo pašvaldību.



The software in this product contains components that are based on free and open source software. AEG gratefully acknowledges the contributions of the open software and robotics communities to the development project.

To access the source code of these free and open source software components whose license conditions require publishing, and to see their full copyright information and applicable license terms, please visit: <http://aeg.opensourcerepository.com> (folder NIUS)