

LV

**DETALIZĒTI
NORĀDĪJUMI** PAR
STIKLA KERAMIKAS
IEBŪVĒJAMĀS
INDUKCIJAS
GATAVOŠANAS
VIRSMAS LIETOŠANU

gorenje
BY
ora ito

Pateicamies par

uzticēšanos un mūsu ražotās ierīces iegādi!

Šī detalizēto norādījumu rokasgrāmata sniegta, lai atvieglotu produkta lietošanu. Pēc norādījumiem varēsiet apgūt ierīces lietojumu iespējami drīzākajā laikā.

Pārliecinieties, vai saņemtā ierīce nav bojāta. Ja konstatējat kādu transportēšanas laikā radušos bojājumu, lūdzu, sazinieties ar pārdevēju, no kura ierīci iegādājāties, vai ar reģionālo noliktavu, no kuras ierīce tika piegādāta. Tālruņa numurs ir norādīts rēķinā vai pavadzīmē.

Norādījumi par lietošanu ir pieejami arī mūsu tīmekļa vietnē:

www.gorenje.com / < <http://www.gorenje.com> />



Svarīga informācija



Padoms, piezīme

SATURS

4 SVARĪGI NORĀDĪJUMI PAR DROŠĪBU	IEVADS
7 IEBŪVĒTA STIKLA - KERAMIKAS INDUKCIJAS PLĪTS VIRSMA	
8 Tehniskie parametri	
9 PIRMS IERĪCES PIRMĀS LIETOŠANAS REIZES	IERĪCES SAGATAVOŠANA PIRMAJAI LIETOŠANAI
10 INDUKCIJAS GATAVOŠANAS VIRSMA	GATAVOŠANAS VIRSMAS EKSPLUATĀCIJA
10 Stikla keramikas gatavošanas virsma	
11 Padomi enerģijas taupīšanas jomā	
11 Pannas atpazīšana	
12 Indukcijas gatavošanas zonas darbības princips	
13 Indukcijas gatavošanas trauki	
14 PLĪTS VIRSMAS LIETOŠANA	
14 Vadības bloks (atkarībā no modeļa)	
15 Plīts virsmas ieslēgšana	
15 Gatavošanas zonu ieslēgšana	
16 Automātiska strauja uzsildīšana	
17 Savienotā gatavošanas zona	
19 Jaudas zona ar palielinātās jaudas funkciju	
20 Bērnu drošības funkcija	
21 Atlaidināšana/uzsildīšana	
22 Taimera funkcijas	
23 Gatavošanas procesa apstādināšana, izmantojot funkciju “stop & go”	
23 Aizsardzība pret pārkaršanu	
24 Atmiņas funkcija	
25 Gatavošanas zonas izslēgšana	
25 Atlikušā siltuma indikators	
26 Visas plīts virsmas izslēgšana	
26 Automātiska izslēgšanās	
26 Maksimālais gatavošanas ilgums	
27 Lietotāja iestatījumi	
29 APKOPE UN TĪRĪŠANA	APKOPE UN TĪRĪŠANA
31 TRAUČĒJUMMEKLĒŠANAS TABULA	TRAUČĒJUM- MEKLĒŠANA
33 IEBŪVĒJAMĀS GATAVOŠANAS VIRSMAS UZSTĀDĪŠANA	DAŽĀDA INFORMĀCIJA
43 GATAVOŠANAS VIRSMAS PIEVIENOŠANA ELEKTROTĪKĻAM	
45 ATBRĪVOŠANĀS NO IERĪCES	

SVARĪGI NORĀDĪJUMI PAR DROŠĪBU



RŪPĪGI IZLASIET NORĀDĪJUMUS UN SAGLABĀJIET TURPMĀKĀM UZZIŅĀM.

Šo ierīci var lietot bērni no 8 gadu vecuma un personas ar samazinātām fiziskajām, sensorajām vai garīgajām spējām vai bez pieredzes un zināšanām, ja viņu rīkošanās tiek uzraudzīta vai viņi saņēmuši apmācību par drošu ierīces lietošanu un apzinās ar to saistītos riskus. Bērni nedrīkst spēlēt ar ierīci. Bērni nedrīkst tīrīt ierīci un veikt tās apkopi bez uzraudzības.

BRĪDINĀJUMS: lietošanas laikā ierīce un tās aizsniedzamās daļas sakarst. Jāievēro piesardzība, lai neskartu sildelementus. Par 8 gadiem jaunāki bērni nedrīkst atrasties ierīces tuvumā, ja vien viņi netiek pastāvīgi uzraudzīti.

BRĪDINĀJUMS: aizsniedzamās daļas lietošanas laikā var sakarst. Mazi bērni nedrīkst atrasties ierīces tuvumā.

BRĪDINĀJUMS: pirms spuldzes maiņas ierīce noteikti jāizslēdz, lai nepieļautu elektriskā trieciena iespēju.

Nelietojiet ierīces tīrīšanā tvaika ierīces vai augstspiediena ierīces, jo tās var būt elektriskā trieciena cēlonis.

Ierīci nav paredzēts vadīt ar ārējiem taimeriem vai īpašām vadības sistēmām.

Atvienošanas līdzekļi jāierīko stacionārajā elektroinstalācijā atbilstoši elektroinstalācijas noteikumiem.

Ja barošanas kabelis ir bojāts, tas jānomaina ražotājam, tā servisa pārstāvim vai līdzīgi kvalificētām personām, lai

nepieļautu bīstamību (tikai to ierīču gadījumā, kuras piegādā ar savienojuma kabeli).

BRĪDINĀJUMS: ja virsma ir saplaisājusi, izslēdziet ierīci, lai novērstu elektriskā trieciena iespēju.

Pirms pārsega atvēršanas no tā jānoslauka visi ēdienu traipi.
Pirms pārsega aizvēršanas gatavošanas virsmai jāļauj atdzist.

Ilgstoši nelūkojieties uz gatavošanas virsmas elementiem, jo tajos ir iestrādātas halogēna spuldzes.

BRĪDINĀJUMS: nepieskatīta ēdiena gatavošana uz sildvirsmas ar taukiem vai eļļu var būt bīstama un var izraisīt ugunsgrēku. NEKAD nemēģiniet apdzēst uguni ar ūdeni – izslēdziet ierīci un pēc tam apsedziet liesmu, piem., ar vāku vai ugunsdzēsības segu.

BRĪDINĀJUMS: ugunsgrēka risks: neglabājiet nekādus priekšmetus uz gatavošanas virsmām.

Ugunsgrēka risks: neglabājiet nekādus priekšmetus uz gatavošanas virsmām.

PIESARDZĪBU! Gatavošanas process ir jāuzrauga. Īslaicīgs gatavošanas process jāuzrauga bez pārtraukuma.

BRĪDINĀJUMS: nepieskatīta ēdiena gatavošana uz sildvirsmas ar taukiem vai eļļu var būt bīstama un var izraisīt ugunsgrēku.

BRĪDINĀJUMS: lietojiet tikai ēdienu gatavošanas ierīces ražotāja izstrādātos gatavošanas virsmas aizsargus vai tādus, ko ierīces ražotājs lietotāja pamācībā norādījis kā piemērotus, vai ierīcē integrētos gatavošanas virsmas aizsargus. Neatbilstošu aizsargu lietojums var izraisīt negadījumus.

Uz gatavošanas virsmas nedrīkst likt metāliskus priekšmetus, tādus kā naži, dakšiņas, karotes un vāki, jo tie var sakarst.

Pēc lietošanas izslēdziet gatavošanas virsmas elementu ar tā vadības pogu un nepaļaujieties uz katlu/pannu detektoru.

Šī ierīce ir paredzēta sadzīves lietojumam.

Nelietojiet to nekādā citā nolūkā, piemēram, telpu apsildei, mājdzīvnieku vai citu dzīvnieku, papīra, audumu, augu u. tml. žāvēšanai, jo tas var kļūt par fiziskas traumas vai ugunsgrēka riska cēloni.

Elektrotīklam ierīci drīkst pievienot tikai kvalificēts servisa tehniķis vai speciālists. Nemākulīga apiešanās ar ierīci vai neprofesionāls remonts var radīt smagas fiziskas traumas risku vai sabojāt ierīci.

Dažādo vienas dizaina sērijas ierīču vai komponentu **iespējamās krāsu toņu atšķirības** var rasties visādu faktoru dēļ, piemēram, atšķirīgi skata leņķi, no kuriem uz ierīcēm skatās, atšķirīgi krāsoti foni, materiāli un telpas apgaismojums.

Jeī šalia prietaiso prie kintamosios srovēs maitinimo lizdo prijungtas kitas elektros prietaisas, įsitinkkite, kad maitinimo laidas nesiliečia su karštomis kepimo zonomis.

Jeigu pažeistas elektros maitinimo laidas, kad nekiltų jokių pavojų, jį privalo pakeisti gamintojas arba įgaliotas techninio aptarnavimo centras.

Naudodami stiklo keramikos kaitlentę daiktų laikymui galite ją subraižyti ar kitaip pažeisti. Niekada nešildykite maisto aliuminio folijoje arba plastmasiniuose induose ant viryklės. Tokia folija ar indai gali išsilydyti, sukelti gaisrą ar sugadinti viryklę.

Nelaikykite po prietaisu temperatūrai jautrių daiktų, pavyzdžiui, valiklių ar ploviklių, purškalo flakonų ir kt.



Pirms ierīces pievienošanas rūpīgi izlasiet norādījumus par lietošanu. Garantija neattiecas uz remonta vai garantijas prasībām, kas izriet no ierīces nepareizas pievienošanas vai lietošanas.

IEBŪVĒTA STIKLA - KERAMIKAS INDUKCIJAS PLĪTS VIRSMA

(APRĪKOJUMA UN FUNKCIJU APRAKSTS IR ATKARĪGS NO MODEĻA)

Tā kā iekārtām, par kurām šie norādījumi rakstīti, var būt dažāds aprīkojums, rokasgrāmatā var būt aprakstītas dažas funkcijas vai aprīkojums, kuru jūsu iekārtai nav.

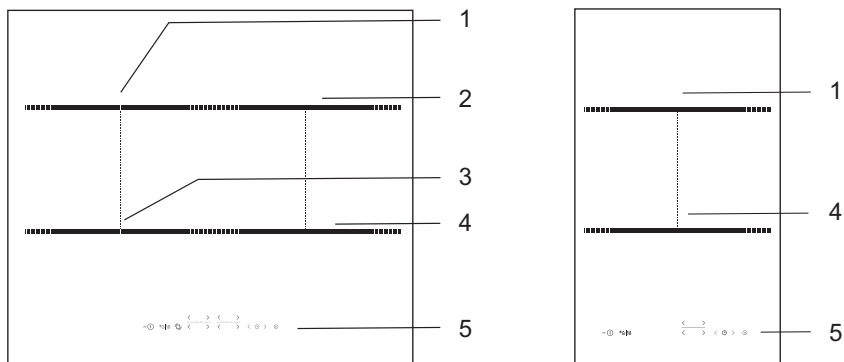

1. Indukcijas gatavošanas zona aizmugurē pa kreisi
2. Indukcijas gatavošanas zona aizmugurē pa labi
3. Indukcijas gatavošanas zona priekšpusē pa kreisi
4. Indukcijas gatavošanas zona priekšpusē pa labi
5. Plīts virsmas vadības modulis

TEHNISKIE PARAMETRI

(ATKARĪBĀ NO MODEĻA)

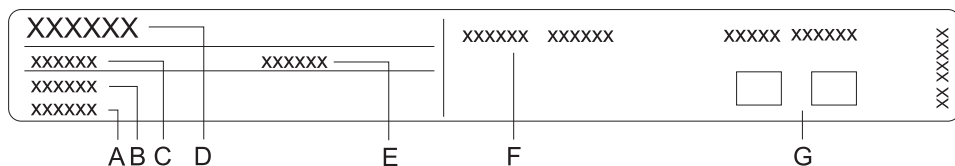

- A Sērijas numurs
- B Kods/ID
- C Tips
- D Zīmols
- E Modelis
- F Tehniskie dati
- G Atbilstības simboli

Tehnisko datu plāksnīte ar pamatinformāciju par ierīci atrodas gatavošanas virsmas apakšpusē.

Informāciju par iekārtas tipu un modeli var atrast garantijas lapā.

PIRMS IERĪCES PIRMĀS LIETOŠANAS REIZES

Ja tā ir **stikla keramikas** gatavošanas virsma, notīriet to ar mitru drānu un nelielu daudzumu trauku mazgāšanas šķidrums. Nelietojiet agresīvus tīrīšanas līdzekļus, kā abrazīvie tīrīšanas līdzekļi, kas varētu radīt skrāpējumus, abrazīvus trauku mazgāšanas sūkļus vai traipu noņemšanas līdzekļus.

Lietošanas sākumā var būt jūtama jaunām iekārtām raksturīga smarža, kas pakāpeniski izzudīs.

INDUKCIJAS GATAVOŠANAS VIRSMA

STIKLA KERAMIKAS GATAVOŠANAS VIRSMA

- Karsēšanas zona ātri sasniegs iestatīto jaudu vai temperatūru, savukārt zona ar karstajām gatavošanas zonām saglabās vēsumu.
- Virsma ir izturīga pret temperatūras svārstībām.
- Virsma ir arī triecienizturīga. Pat ja ēdienu gatavošanas trauki uz gatavošanas virsmas tiks uzlikti tāpat kā uz parastām virsmām, tas gatavošanas virsmu nesabojās.
- Stikla keramikas gatavošanas virsmas izmantošana uzglabāšanas nolūkā var būt skrāpējumu vai citu bojājumu iemesls.
- Uz karstajām gatavošanas zonām nelieciet alumīnija vai plastmasas ēdienu gatavošanas traukus. Uz stikla keramikas virsmas nenovietojiet plastmasas priekšmetus vai alumīnija foliju.
- Nelietojiet stikla keramikas gatavošanas virsmu, ja tā ir ieplaisājusi vai salauzta. Ja uz gatavošanas virsmas nokrīt ass priekšmets, tas var gatavošanas virsmu salauzt. Šāda trieciena sekas var būt redzamas uzreiz vai arī tikai pēc laika. Tiklīdz gatavošanas virsmā parādās kāda redzama plaisa, nekavējoties izslēdziet ierīces elektropadevi.

GATAVOŠANAS JAUDAS LĪMEŅI

Gatavošanas zonas karsēšanas jaudu var iestatīt desmit dažādos līmeņos. Tabulā ir uzskaitīti katra līmeņa lietojuma daži piemēri.

Līmenis	Nolūks
0	Izslēgts, lieto atlikušo siltumu
1 - 2	Uztur ēdienu siltu, lēni vāra mazākus daudzumus (zemākais iestatījums)
3	Lēni vāra (gatavošanas turpinājums pēc intensīvas uzsākšanas)
4 - 5	Lēna lielāku daudzumu vārīšana (turpināšana), lielāku gabalu cepināšana
6	Vītināšana un aprūnināšana
7 - 8	Vītināšana
9	Lielu daudzumu gatavošana, vītināšana
P	Palielinātas jaudas iestatījums gatavošanas procesa sākšanai; piemērots arī ļoti lielam pārtikas produkta daudzumam

PADOMI ENERĢIJAS TAUPIŠANAS JOMĀ

- Iegādājoties ēdienu gatavošanas traukus, ņemiet vērā to, ka uz katla norādītais diametrs parasti attiecas uz vāka augšmalu, kas parasti ir lielāka par katla pamatnes diametru.
- Ja ēdiena gatavošana ir ļoti ilga, lietojiet ātrvārtāju. Nodrošiniet, lai ātrvārtājā vienmēr būtu pietiekams daudzums ūdens. Noliekot uz gatavošanas virsmas tukšu ātrvārtāju, tas var pārkarst, kas savukārt var sabojāt gan pašu katlu, gan gatavošanas zonu.
- Pēc iespējas pārsedziet katlu vai pannu ar atbilstoša izmēra vāku. Lietojiet ēdienu gatavošanas traukus, kas atbilst gatavojamajam daudzumam ēdiena. Gatavošana lielā, līdz pusei aizpildītā katlā, patērēs daudz vairāk enerģijas.

PANNAS ATPAZĪŠANA

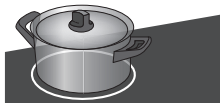

- Arī tad, ja gatavojamā zonā nav novietota panna vai katls vai ja lietotās pannas diametrs ir mazāks nekā gatavošanas zonas diametrs, nebūs novērojami enerģijas zudumi.

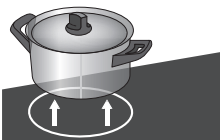

- Ja panna ir daudz mazāka par gatavošanas zonu, ir iespēja, ka gatavošanas zona to neatpazīs. Gatavošanas zonai aktivizējoties, uz gatavošanas jaudas displeja pārmaiņus parādīsies burts **U** un atlasītais jaudas līmenis.

Ja nākamās minūtes laikā uz indukcijas gatavošanas zonas tiek novietota panna, virsma to atpazīs un ieslēgs ar izvēlēto gatavošanas jaudu. Tiklīdz pannu noņem no gatavošanas zonas, enerģijas padeve tiek pārtraukta.

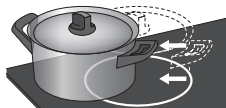

- Ja uz gatavošanas virsmas tiek novietota mazāka panna vai katls un tas tiek atpazīts, virsma izmantos tikai tik daudz enerģijas, cik nepieciešams attiecīgās pannas izmēram.

INDUKCIJAS GATAVOŠANAS ZONAS DARBĪBAS PRINCIPS

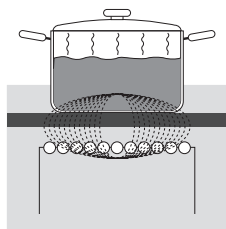

- Gatavošanas virsmā ir iestrādātas ļoti efektīvas indukcijas gatavošanas zonas. Siltums tiek ģenerēts tieši trauka pamatnē, kur tas vajadzīgs visvairāk. Tādējādi nav nekādu enerģijas zudumu visā stikla keramikas virsmā. Enerģijas patēriņš ir ievērojami mazāks nekā tradicionālajās gatavošanas zonās ar izstarošanas sildītājiem.
- Stikla keramikas gatavošanas zona netiek karsēta tieši, bet tikai netieši ar siltumu, kas atstarojas no katla. Pēc gatavošanas zonas izslēgšanas šis siltums tiek norādīts kā »atlikušais siltums«.
- Indukcijas gatavošanas zonās sildīšanu iespējo indukcijas spirāle, kas uzstādīta zem stikla keramikas virsmas. Spirāle inducē magnētisko lauku, kas feromagnētiska trauka pamatnē ģenerē virpuļstrāvu, kura savukārt sakarsē trauku.



Gadījumā, ja uz karstas stikla keramikas gatavošanas virsmas tiek izšļakstīts cukurs vai ēdiens ar lielu cukura saturu, bez kavēšanās noslaukiet gatavošanas virsmu vai noņemiet cukura atliekas ar skrāpi, kaut arī gatavošanas zona joprojām ir karsta. Tas novērsīs iespējamās stikla keramikas virsmas bojājumus.

Nelietojiet karstas stikla keramikas gatavošanas virsmas tīrīšanā mazgāšanas līdzekļus un citus tīrīšanas līdzekļus, jo tie var virsmu sabojāt.

INDUKCIJAS GATAVOŠANAS TRAUKI

INDUKCIJAS VIRSMAI PIEMĒROTI GATAVOŠANAS TRAUKI

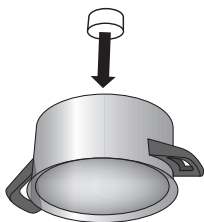

- Lai indukcija darbotos pareizi, jālieto piemēroti trauki.
 - Katlam vai pannai noteikti jāatrodas gatavošanas zonas centrā.
 - Piemēroti gatavošanas trauki: no tērauda izgatavoti trauki, emaljētas tērauda pannas vai čuguna pannas.
 - Nepiemēroti gatavošanas trauki: tērauda sakausējuma trauki ar vara vai alumīnija pamatni un stikla gatavošanas trauki.
 - Pārbaude ar magnētu: lai pārbaudītu, vai pannas vai katla pamatne ir feromagnētiska, izmantojiet nelielu magnētu. Ja magnēts pielīp pie pannas pamatnes, panna ir piemērota lietošanai uz indukcijas plīts.
- Lietojot ātrvārtāju, tas līdz atbilstoša spiediena sasniegšanas brīdim ir jāuzrauga. Vispirms iestatiet gatavošanas zonu uz maksimālo jaudu, pēc tam, ievērojot ātrvārtāja ražotāja norādījumus, vajadzīgajā brīdī samaziniet gatavošanas jaudu.»
 - Nodrošiniet, lai ātrvārtājā vai jebkādā citā katlā vai pannā būtu pietiekami daudz šķidruma. Lietojot gatavošanas zonā tukšu katlu, pārkaršanas dēļ var tikt sabojāts gan katls, gan gatavošanas zona.
 - Dažiem gatavošanas traukiem pamatne nav pilnībā feromagnētiska. Tādā gadījumā uzkarstīs tikai magnētiskā daļa, bet pārējā pamatnes daļa nesakarsīs.
 - Lietojot specializētos gatavošanas traukus, ievērojiet ražotāja norādījumus.
 - Lai sasniegtu labāku gatavošanas rezultātu, gatavošanas trauka feromagnētiskajai zonai jāatbilst gatavošanas zonas izmēram. Ja gatavošanas zona neatpazīst pannu, mēģiniet to novietot uz citas gatavošanas zonas, kurai ir mazāks diametrs.

Gatavošanas zona	Minimālais trauka pamatnes diametrs
Ø 160 mm	Ø 90 mm
Ø 180 mm	Ø 90 mm
Ø 210 mm	Ø 110 mm
190 x 210 mm (octa)	Ø 110 mm
Bridge (octa)	Ø 230 mm

Pannas pamatnei jābūt plakanai.

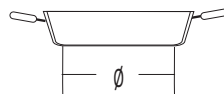
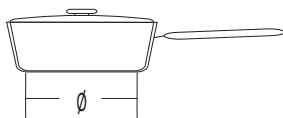
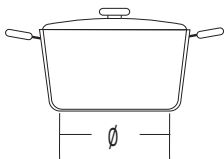

PLĪTS VIRSMAS LIETOŠANA

VADĪBAS BLOKS (atkarībā no modeļa)

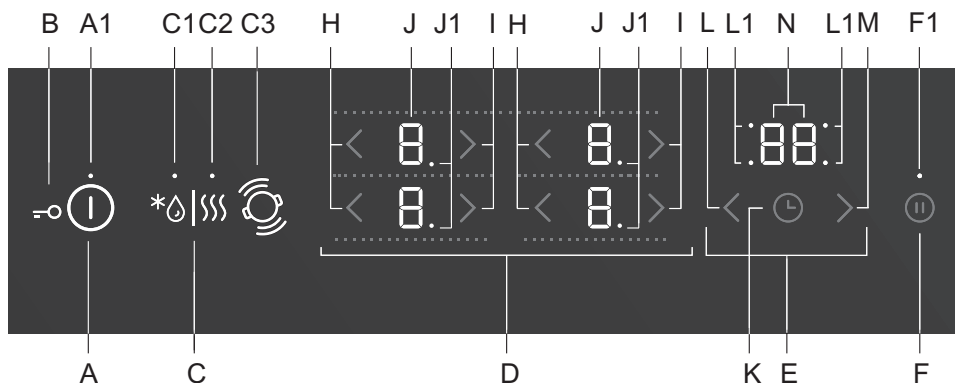

Iestatījumu sensoru taustiņi:

- A Plīts virsmas ieslēgšanas/izslēgšanas taustiņš
- A1 Ieslēgta/izslēgta/bērnu drošības signāllampīņa
- B Bloķēšanas/bērnu drošības funkcijas taustiņš
- C Atlaidināšanas/uzsildīšanas taustiņš
- C1 Atlaidināšanas signāllampīņa
- C2 Uzsildīšanas signāllampīņa
- C3 Gatavošanas trauku atrašanās vietas atpazīšana, automātiski savienojot gatavošanas zonas
- D Gatavošanas zonu vadības taustiņi
- E Taimera funkcijas
- F Apturēšanas/sākšanas/atmiņas funkcija
- F1 Apturēšanas/sākšanas/atmiņas funkcijas signāllampīņa
- H Jaudas samazināšanas taustiņš
- I Jaudas un palielināšanas taustiņš
- J Jaudas līmeņa rādītāji
- J1 Decimālais punkts, kas norāda gatavošanas zonai pussoļa jaudas līmeni
- K Programmu taimeris ieslēgts/izslēgts
- L Programmu taimera iestatīšanas taustiņš (-)
- L1 Signāllampīņa attiecīgo gatavošanas zonu aktīvo programmu taimerim
- M Programmu taimera iestatīšanas taustiņš (+)
- N Laika displejs

PLĪTS VIRSMAS IESLĒGŠANA

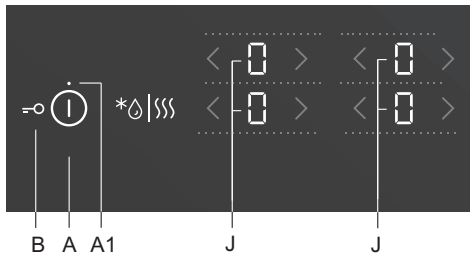

Novietojiet gatavošanas trauku uz plīts virsmas.

Lai ieslēgtu plīti virsmu, skariet (A) taustiņu. Visu gatavošanas zonu displejos parādīsies zīme "0".

Atskanēs īss skaņas signāls, un virs taustiņa (A1) iegaismosies signāllampīņa.

 Ja 10 sekunžu laikā netiks ieslēgta neviena no gatavošanas zonām, plīts virsmai tiks atslēgta strāva.

GATAVOŠANAS ZONU IESLĒGŠANA

Kopumā iespējams izvēlēties no 9 vai 17 dažādiem jaudas līmeņiem. Ja ir 17 jaudas līmeņu, punkts uz displeja norāda pussoli (piem., "8." nozīmē 8,5, atkarībā no modeļa).

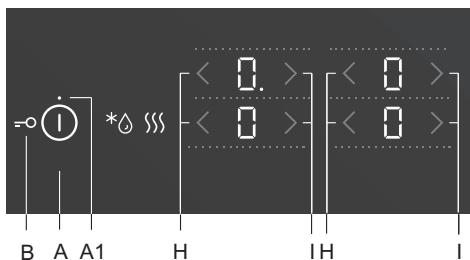

Pēc plīts virsmas ieslēgšanas (nākamajās 10 sekundēs) ieslēdziet vēlamo gatavošanas zonu. Lai ieslēgtajai gatavošanas zonai atlasītu vēlamo iestatījumu, izmantojiet taustiņus (H) un (I). Ja vispirms piespiedīsiet (I), jaudas līmenis tiks iestatīts uz "9". Ja vispirms piespiedīsiet (H), jaudas līmenis tiks iestatīts uz "4".

Gatavošanas zonas iestatījumu maiņa

Jaudas līmeni var mainīt jebkurā laikā, pieskaroties attiecīgajam taustiņam (H) vai (I).

Lai ātrāk palielinātu vai samazinātu jaudas līmeni, piespiediet taustiņu (H) vai (I) un turiet to piespiestu.

AUTOMĀTISKA STRAUJA UZSILDĪŠANA

Visas gatavošanas zonas ir aprīkotas ar īpašu mehānismu, kas gatavošanas procesa sākumā neatkarīgi no esošā jaudas iestatījuma iestata maksimālo gatavošanas jaudu. Automātiskā straujas uzsildīšanas funkcija uz laiku paaugstina darba jaudu, ātri uzkaršējot gatavošanas trauka pamatni (9). Pēc brīža gatavošanas zonas jauda tiek pārslēgta atpakaļ uz sākotnēji iestatīto līmeni (no 1 līdz 8).

Automātiskā straujas uzsildīšanas funkcija ir piemērota ēdieniem, kas vispirms jāuzsilda līdz maksimālajai jaudai un pēc tam ilgākā laika posmā jāgatavo ēdiens.

Automātiskā straujas uzsildīšanas funkcija nav piemērota, sutināšanai, cepšanai vai apcepšanai, ēdienam, kas bieži jāapgroza, jāpārļaista vai jāmaisā, vai ēdienam, kas ilgāku laiku jāvēra ātrvārtītājā.

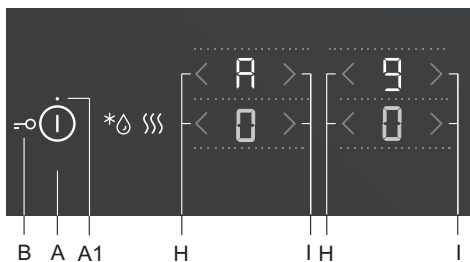

Plīts virsma ir ieslēgta, un uz gatavošanas zonām ir novietots piemērots gatavošanas trauks. Gatavošanas zonai jābūt izslēgtai, un displeja blokā jāparādās zīmei "0". Piespiediet attiecīgo taustiņu (I) un turiet to piespiestu aptuveni 3 sekundes, līdz dzirdams īss skaņas signāls. Uz displeja pārmaiņus mirgos zīmes "A" un "9". Pazeminiet jaudu līdz līmenim, kādā vēlaties gatavot pēc automātiskās straujas uzsildīšanas. Uz jaudas līmeņa displeja tiks attēlota zīme „A” un izvēlētais jaudas līmenis. Kad automātiskajai straujajai uzsildīšanai paredzētais laiks beidzas, gatavošanas zona automātiski pārslēdzas uz izvēlēto līmeni, kas pēc tam tiks pastāvīgi parādīts.

AUTOMĀTISKĀS STRAUJĀS UZSILDĪŠANAS TABULA

Jaudas līmenis	1	1.	2	2.	3	3.	4	4.	5	5.	6	6.	7	7.	8	8.
Automātiskās straujas uzsildīšanas ilgums (sec.)	40	60	70	100	120	150	180	220	260	300	430	400	120	150	195	200

AUTOMĀTISKĀS STRAUJĀS UZSILDĪŠANAS IZSLĒGŠANA

Ja gatavošanas jaudu samazina vienlaikus ar ieslēgtu automātisko straujo uzsildīšanu, automātiskā straujā uzsildīšanai šai gatavošanas zonai tiks izslēgta.

Tāpat automātiskā straujā uzsildīšanai tiks izslēgta, ja izslēdzat izvēlēto gatavošanas zonu, vienlaikus piespiežot taustiņus (H) un (I).

SAVIENOTĀ GATAVOŠANAS ZONA

(atkarībā no modeļa)

- Dažos modeļos ir iespējams divas gatavošanas zonas apvienot vienā lielā savienotā gatavošanas zonā. Tādējādi uz apvienotā gatavošanas laukuma var novietot lielu ovālu katlu vai pannu. Gatavošanas traukam jābūt pietiekami lielam, lai tā pamatne segtu abus augšējās un apakšējās gatavošanas zonas centrus.
- Maksimālais gatavošanas trauka izmērs: 40 x 25 cm. Vienmērīgai karstuma izkliedei iesakām lietot cepamtrauku vai pannu ar smagu pamatni. Gatavošanas laikā trauks vai katls sakarsīs. Ievērojiet piesardzību, lai nepieļautu apdegumus.
- Novietojot cepamtrauku uz gatavošanas virsmas, raugieties, lai tas neapsegto vadības moduli.

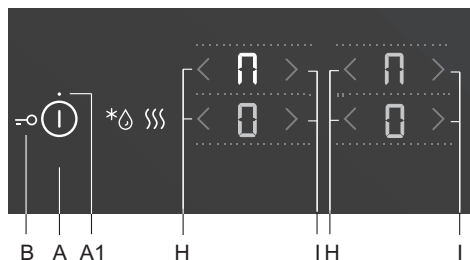

Savienotās gatavošanas zonas ieslēgšana

- Ieslēdziet plīts virsmu, piespiežot ieslēgšanas/izslēgšanas sensoru (A).
- Vienlaikus pieskarieties diviem sensoriem un 3 sekundes turiet tos piespiestus (H). Displeja blokā attiecībā uz aizmugurējo laukumu būs redzama zīme **Π**, norādot, ka abas gatavošanas zonas ir savienotas.
- Iestatiet vajadzīgo gatavošanas jaudu savienotajai gatavošanas zonai.
- Lai vēlāk izmainītu savienotās zonas gatavošanas jaudu, apakšējai gatavošanas zonai izmantojiet taustiņus (H) vai (I). Ievērojiet! Savienotajā zonā nav iespējams izmantot palielinātas jaudas funkciju P. Maksimālais pieļaujamais jaudas līmenis ir 9.«

Savienotās gatavošanas zonas izslēgšana

- Samaziniet savienotās zonas jaudu līdz "0". Displejā vairs nebūs redzams savienotās zonas simbols **Π**, un tiks izslēgti sildelementi.
- Abas gatavošanas zonas darbosies neatkarīgi viena no otras.



GATAVOŠANAS TRAUKU ATRAŠANĀS VIETAS ATPAZĪŠANA, AUTOMĀTISKI SAVIENOJOT GATAVOŠANAS ZONAS (Tikai dažiem modeļiem.)

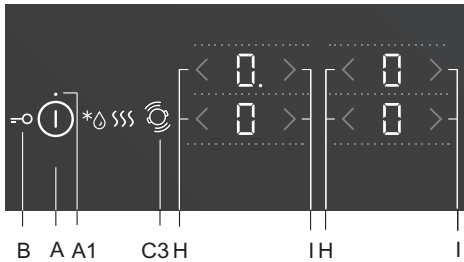

Gatavošanas trauku atpazīšana tiek automātiski aktivizēta 10 sekundes pēc iekārtas ieslēgšanas. Ja uz plīts virsmas atrodas gatavošanas trauks, gatavošanas trauka atpazīšanas funkcija atpazīs tā atrašanās vietu un automātiski savienos gatavošanas zonas atkarībā no gatavošanas trauka lieluma. Divas blakus esošas gatavošanas zonas var sapludināt vienā lielā gatavošanas zonā.

Displeja blokā attiecībā uz aizmugurējo laukumu būs redzama zīme **Π**, norādot, ka abas gatavošanas zonas ir savienotas.

- Iestatiet vajadzīgo gatavošanas jaudu savienotajai gatavošanas zonai.
- Lai vēlāk izmainītu savienotās zonas gatavošanas jaudu, apakšējai gatavošanas zonai izmantojiet taustiņus (H) vai (I).
Ievērojiet! Savienotajā zonā nav iespējams izmantot palielinātas jaudas funkciju "P".
Maksimālais pieļaujamais jaudas līmenis ir 9.

Automātisku gatavošanas trauka atpazīšanu var jebkurā laikā aktivizēt uz 10 sekundēm, piespiežot gatavošanas trauka atpazīšanas taustiņu (C3). Automātiska gatavošanas trauka atpazīšana un automātiska gatavošanas zonu savienošana ir iespējama tikai tām gatavošanas zonām, kuras vēl nav aktivizētas. Gatavošanas zonu savienošanas funkciju var izslēgt, iestatot jaudas līmeni uz "0".

Uz plīts virsmas nav gatavošanas trauka

- Ieslēdziet plīts virsmu. Visas gatavošanas zonas ir iestatītas uz »0«.
- Novietojiet gatavošanas trauku uz jebkuras gatavošanas zonas. Gatavošanas zonai, uz kuras novietots gatavošanas trauks, sāk mirgot cipars »0«. Gatavošanas zonas jaudu var regulēt, piespiežot attiecīgās gatavošanas zonas taustiņus (H) vai (I). Funkcija automātiski savieno gatavošanas zonas atkarībā no gatavošanas trauka lieluma.
- Varat turpināt un novietot nākamā gatavošanas trauku, izmantojot tādu pašu procedūru.

Uz plīts virsmas jau ir novietots gatavošanas trauks

- Ieslēdziet plīts virsmu.
- Tās gatavošanas zonas displeja blokā, uz kuras novietots gatavošanas trauks, mirgos cipars »0«. Gatavošanas zonas jaudu var regulēt, piespiežot attiecīgās gatavošanas zonas taustiņus (H) vai (I).
- Ja uz gatavošanas zonas novietoti vairāki gatavošanas trauki, iekārta automātiski noteiks visus gatavošanas traukus, un visu to zonu displeja blokos, uz kurām novietots gatavošanas trauks, mirgos cipars »0«.

Gatavošanas zonas jaudu var regulēt, piespiežot attiecīgās gatavošanas zonas taustiņus (H) vai (I); pēc tam turpiniet, noregulējot nākamās gatavošanas zonas jaudu.

Pirmo 10 sekunžu laikā automātisko gatavošanas trauka atpazīšanas sistēmu var izslēgt, lietotāja iestatījumos izmantojot parametru "Au". Skatiet nodaļu "Lietotāja iestatījumi".

Šo funkciju var lietot, ja gatavošanas trauks jau ir novietots uz plīts virsmas vai ja plīts virsma ir tukša.

JAUDAS ZONA AR PALIELINĀTĀS JAUDAS FUNKCIJU

Dažiem modeļiem palielināto jaudu var ieslēgt visās gatavošanas zonās, kas apzīmētas ar "P" vai "»". Palielinātā jauda nedarbojas visās gatavošanas zonās vienlaikus. Tas ļauj ātrāk sakarst gan gatavošanas traukiem, gan ēdienam.

Funkcija ļauj veikt īslaicīgu gatavošanu ar maksimālo jaudu līdz 5 minūtēm. Pēc tam darba jauda tiek automātiski pazemināta līdz 9. līmenim. Ja sistēma nav pārkarsusi, funkciju var atkal ieslēgt.

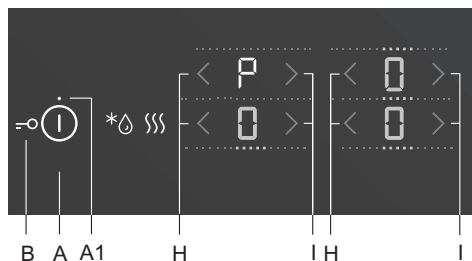

- Plīts virsma ir ieslēgta, un uz gatavošanas zonām ir novietots piemērots gatavošanas trauks.

Palielinātās jaudas funkcijas ieslēgšana

- Izvēlieties gatavošanas zonu.
- Iestatiet jaudas līmeni uz 9 un pēc tam piespiediet taustiņu (I). Displejā būs redzams simbols »P». Funkcija ir ieslēgta.

Palielinātās jaudas funkcijas izslēgšana

- Piespiediet taustiņu (H). Tiks ieslēgta palielinātā jauda, un darba jauda atgriezīsies 9. līmenī.
- Jaudu var samazināt līdz vēlamajam līmenim, piespiežot taustiņu (H).

 Gatavošanas zona ar ieslēgtu palielināto jaudu (P) piesaista lielu karsēšanas jaudas apjomu. Tādēļ blakus esošo augšējo vai apakšējo gatavošanas zonu nevar iestatīt uz maksimālo jaudu vienā laikā; palielinātās jaudas darbības laikā zonas jauda tiks ierobežota līdz 9.

BĒRNU DROŠĪBAS FUNKCIJA

Lai novērstu iekārtas nevajadzīgu ieslēgšanu, plīts virsmai var ieslēgt bērnu drošības funkciju.

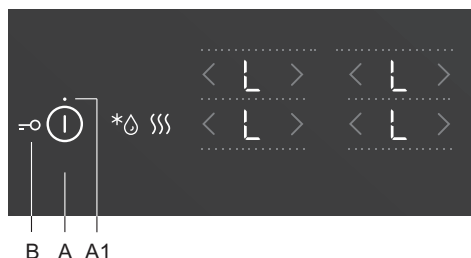

Plīts virsmas vadības bloķēšana

Plīts virsmai jābūt izslēgtai.

Piespiediet ieslēgšanas/izslēgšanas taustiņu un 3 sekundes turiet to piespiestu. Gatavošanas zonas jaudas displejos tiks parādīts simbols "L". Plīts virsma ir bloķēta. Pēc 5 sekundēm plīts virsma automātiski izslēgsies gaidīšanas režīmā.

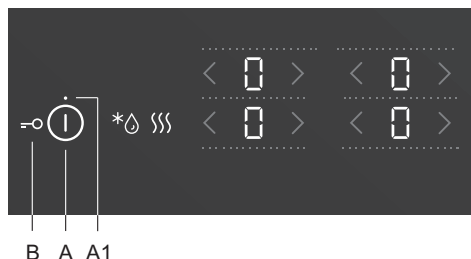

Plīts virsmas vadības atbloķēšana

Lai atbloķētu gatavošanas virsmu, veiciet tās pašas darbības kā bloķēšanai. Plīts virsmai jābūt izslēgtai.

Piespiediet ieslēgšanas/izslēgšanas taustiņu un 3 sekundes turiet to piespiestu. Gatavošanas zonas jaudas indikatoros simbols "L" pārslēgsies uz "O". Gatavošanas virsma ir atbloķēta un gatava lietošanai.

 Ja bērnu drošības funkcija ir ieslēgta lietotāja iestatījumu režīmā (Skatiet nodaļu "Lietotāja iestatījumi"), plīts virsma tiks automātiski bloķēta ikreiz, kad tiks izslēgta.

 Pirms tīrīšanas ieslēdziet bloķēšanas funkciju, lai pasargātu plīts virsmu no netīšas ieslēgšanas.

ATLAIDINĀŠANA/UZSILDĪŠANA

Lai ieslēgtu atļaidināšanas/uzsildīšanas funkciju, piespiediet taustiņu (C). Atļaidināšanas laikā tiek uzturēta 42 °C temperatūra Uzsildīšanas laikā ēdienam tiek uzturēta 70 °C temperatūra.

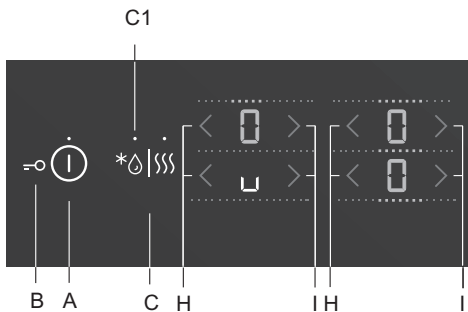

Atļaidināšanas funkcijas ieslēgšana

Lai ieslēgtu plīts virsmu, piespiediet taustiņu (A). Novietojiet uz izvēlētās gatavošanas zonas piemērotu gatavošanas trauku. Vienu reizi pieskarieties taustiņam (C); iegaismosies (C1) signāllampīņa. Pieskarieties izvēlētās gatavošanas zonas taustiņam (H) vai (I). Displejā tiks parādīts simbols "u".

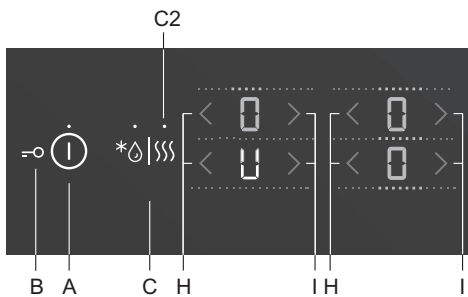

Uzsildīšanas funkcijas ieslēgšana

Lai ieslēgtu plīts virsmu, piespiediet taustiņu (A). Novietojiet uz izvēlētās gatavošanas zonas piemērotu gatavošanas trauku. Divas reizes pieskarieties taustiņam (C); iegaismosies (C2) signāllampīņa. Pieskarieties izvēlētās gatavošanas zonas taustiņiem (H) vai (I). Uz displeja tiks parādīts simbols "U".

Atļaidināšanas/uzsildīšanas funkcijas izslēgšana

- Pieskarieties izvēlētās gatavošanas zonas taustiņam (H) vai (I).
- Gatavošanas zona tiks izslēgta, un uz displeja bloka parādīsies zīme »0«.

TAIMERA FUNKCIJAS

Var iestatīt no 1 līdz 99 minūtēm ilgu gatavošanas laiku. Šī funkcija ļauj izmantot divus darbības režīmus:



A MINŪŠU ATGĀDINĀTĀJS

Lai ieslēgtu taimeri, pieskarieties taimera/minūšu atgādinātāja taustiņam (K). Taimera displejā tiks parādīta vērtība "00" (O). Piespiediet taustiņus (L) un (M), lai iestatītu gatavošanas ilgumu (no 1 līdz 99 minūtēm).

- Pēc iestatītā laika posma beigām atskanēs skaņas signāls; tomēr gatavošanas zona netiks izslēgta.
- Izslēdziet skaņas signālu, piespiežot jebkuru taustiņu, vai arī pēc noteikta laika posma tas automātiski izslēgsies.
- Minūšu atgādinātāja funkcija saglabāsies ieslēgta arī tad, ja gatavošanas virsma tiek izslēgta, izmantojot taustiņu (A).
- Atpakaļskaitīšanas pēdējā minūtē atlikušais laiks tiks attēlots sekundēs.

B IZVĒLĒTĀS GATAVOŠANAS ZONAS IZSLĒGŠANAS TAIMERIS

Šī funkcija ļauj iestatīt gatavošanas ilgumu atlasītajai gatavošanas zonai, kurai jau ir iestatīts jaudas līmenis. Kad iestatītais laiks pagājis, gatavošanas zona tiek automātiski izslēgta.

Lai ieslēgtu taimeri, pieskarieties taimera/minūšu atgādinātāja taustiņam (K). Taimera displejā tiks parādīta vērtība "00" (O). Vēlreiz pieskarieties sensora taustiņam (K). Sāks mirgot attiecīgās gatavošanas zonas punkts (L1).

- Piespiediet taustiņus (L) un (M), lai iestatītu gatavošanas ilgumu (no 1 līdz 99 minūtēm).
- Kad ir iestatīta vēlamā vērtība, sākas atpakaļskaitīšana. Turpinās mirgot punkts (L1), norādot, kurai gatavošanas zonai ir ieslēgta taimera funkcija.
- Pēc iestatītā laika posma beigām atskanēs skaņas signāls un gatavošanas zona tiks izslēgta. Pulksteņa displejā mirgos vērtība "00". Izslēdziet skaņas signālu, piespiežot jebkuru taustiņu, vai arī pēc noteikta laika posma tas automātiski izslēgsies.

Katrai gatavošanas zonai gatavošanas ilgumu var iestatīt atsevišķi. Ja ir ieslēgtas vairākas taimera funkcijas, attiecīgo gatavošanas zonu atlikušais gatavošanas ilgums displeja blokā tiks parādīts pārmaiņus ar dažu sekunžu intervālu. Mirgojošā signāllampīņa norādīs attiecīgo gatavošanas zonu.

Gatavošanas ilguma mainīšana

- Gatavošanas laikā jebkurā brīdī var mainīt gatavošanas ilgumu.
- Lai atlasītu izvēlētajās gatavošanas zonas taimera displeju, pieskarieties jaudas izslēgšanas taimera taustiņam (K). Iemīrgosies attiecīgā signāllampīņa (L1).
- Piespiediet taustiņu (L) vai (M), lai iestatītu jaunu vēlamo gatavošanas ilgumu.

Atlikušā gatavošanas ilguma parādīšana

Ja ieslēgti vairāki taimera iestatījumi, atlikušo gatavošanas ilgumu var aplūkot, piespiežot taustiņu (K).

Taimera atiestatīšana

- Atlasiet izvēlētajā taimera displeju, piespiežot taustiņu (K) (skat.sadaļu "Iestatītās gatavošanas zonas maiņa". Tiks parādīts iestatītais taimeris, un iegaismosies attiecīgās gatavošanas zonas signāllampīņa.
- Pieskarieties taustiņam (M), lai iestatītu vērtību uz »00«, vai vienlaikus piespiediet taustiņus (L) un (M), lai nekavējoties iestatītu vērtību uz »00«.

GATAVOŠANAS PROCESA APSTĀDINĀŠANA, IZMANTOJOT FUNKCIJU "STOP & GO"

Funkcija STOP & GO ļauj apstādināt (vai pārtraukt) gatavošanas procesu, saglabājot visus veiktos iestatījumus.

Lai apstādinātu gatavošanas procesu, pieskarieties taustiņam STOP & GO (F). Virs taustiņa iegaismosies signāllampīņa (F1). Uz displejiem sāks mirgot iestatījumi. Visi iestatījumi ir nekustīgi, un gatavošanas zona netiek sildīta (sildelementi ir izslēgti).

Visi taustiņi ir neaktīvi, izņemot ieslēgšanas/izslēgšanas un STOP & GO taustiņu.

Lai izslēgtu STOP & GO funkciju, vēlreiz pieskarieties taustiņam STOP & GO. Signāllampīņa (F1) tiks izslēgta.

Ja STOP & GO funkcija netiek izslēgta, pēc 10 minūtēm automātiski izslēgsies visa plīts virsma.

AIZSARDZĪBA PRET PĀRKARŠANU

- Plīts virsma ir aprīkota ar dzesēšanas ventilatoru, kas gatavošanas laikā dzesē elektroniskos elementus. Ventilators var darboties vēl kādu brīdi arī pēc gatavošanas procesa beigām.
- Indukcijas plīts virsma ir aprīkota arī ar aizsargierīci pret pārkaršanu, kas aizsargā elektroniskos elementus pret sabojāšanu. Aizsargierīce darbojas vairākos līmeņos. Ja gatavošanas zonā temperatūra ievērojami paaugstinās, gatavošanas jauda tiek automātiski samazināta.

Ja tā nav pietiekama, gatavošanas zonas jauda turpina pieaugt vai arī drošības mehānismi automātiski pilnībā izslēdz gatavošanas zonu. Šādā gadījumā displeja blokā tiks izgaismots simbols „F2”. Kad gatavošanas virsma atdzisis, kopējā jauda atkal būs pieejama.

ATMIŅAS FUNKCIJA

Atmiņas funkcija ļauj 5 sekundēs pēc plīts virsmas izslēgšanas atjaunot pēdējos izvēlētos iestatījumus. Tas ir ērti gadījumos, ja, piemēram, esat nejauši piespiedis ieslēgšanas/izslēgšanas taustiņu un izslēdzis visu plīts virsmu vai gatavošanas virsmu ir automātiski izslēgusies uzšļakstīta šķidruma dēļ.

Ja gatavošanas virsmu ir izslēgta, izmantojot ieslēgšanas/izslēgšanas taustiņu, jums ir dotas 5 sekundes, lai atkal ieslēgtu vadības paneli, un vēl 5 sekundes, lai piespiestu STOP & GO taustiņu (F), lai atjaunotu savus veiktos iestatījumus. Šo 5 sekunžu laikā mirgos signāllampīņa virs iestatījumu atjaunošanas taustiņa.

Tiks atjaunoti visi iestatījumi, kas bija aktīvi pirms plīts virsmas izslēgšanas.

GATAVOŠANAS ZONAS IZSLĒGŠANA

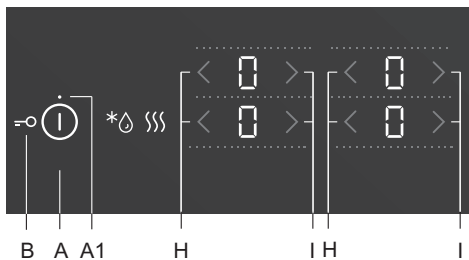

Lai izslēgtu gatavošanas zonu, izmantojiet attiecīgo taustiņu (H) un iestatiet vērtību uz "0".

Lai ātri izslēgtu gatavošanas zonu, vienlaikus pieskarieties attiecīgajiem taustiņiem (H) un (I). Atskanēs īss skaņas signāls, un uz displeja bloka tiks attēlota zīme "0".

Ja visu gatavošanas zonu jauda ir iestatīta uz "0", gatavošanas zona pēc 10 minūtēm automātiski izslēgsies.

ATLIKUŠĀ SILTUMA INDIKATORS

Stikla - keramikas plīts virsma ir aprīkota arī ar atlikušā siltuma displeju "H". Stikla - keramikas gatavošanas zona netiek karsēta tieši, bet gan tikai netieši ar siltumu, ko atstaro gatavošanas trauks. Kamēr burts „H” pēc plīts virsmas izslēgšanas ir izgaismots, gatavošanas zonā ir atlicis siltums, ko var izmantot, lai saglabātu ēdienu siltu vai to atkausētu. Kad zīme „H” vairs nav izgaismota, gatavošanas zona joprojām var būt karsta. Ievērojiet piesardzību, jo pastāv apdedzināšanās risks!

MAKSIMĀLAIS GATAVOŠANAS ILGUMS

Drošības apsvērumu dēļ katrai gatavošanas zonai ir ierobežots maksimālais ēdiena gatavošanas ilgums. Maksimālais gatavošanas ilgums ir atkarīgs no pēdējā iestatītā jaudas līmeņa.

Ja jaudas līmenis netiek mainīts, gatavošanas zona automātiski izslēgsies pēc maksimālā gatavošanas ilguma sasniegšanas.

Jaudas līmenis	U	u	1	2	3	4	5	6	7	8	9	P*
Maksimālais darbības ilgums (stundas)	2	8	8	8	6	6	4	4	2	1,5	1,5	1,5

* Pēc 5 minūtēm jaudas līmenis automātiski pazeminās līdz 9; pēc 1,5 stundām gatavošanas zona tiek izslēgta.

VISAS PLĪTS VIRSMAS IZSLĒGŠANA

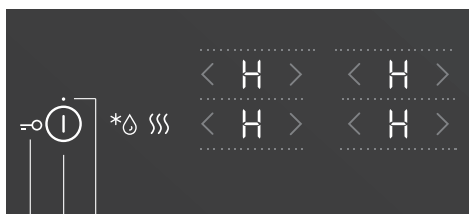

B A A1

Lai izslēgtu visu plīts virsmu, pieskarieties taustiņam IESLĒGT/IZSLĒGT (A). Atskanēs skaņas signāls, un visi indikatori tiks izslēgti, izņemot joprojām karsto gatavošanas zonu indikatorus, kuros paliks izgaismots atlikušā siltuma indikators "H", brīdinot, ka gatavošanas zona joprojām ir karsta.

AUTOMĀTISKA IZSLĒGŠANĀS

Ja ēdiena gatavošanas laikā taustiņi ir pārāk ilgi aktivizēti (piem., ir izšakstījies šķidrums vai uz sensora taustiņiem novietots priekšmets), pēc 10 sekundēm visas gatavošanas zonas tiks izslēgtas.

Priekšmeti no sensoru taustiņiem jānoņem vai izšakstītais šķidrums jānotīra 2 minūšu laikā, pretējā gadījumā plīts virsma izslēgsies automātiski.

Pēdējās iestatījumus var atjaunot, izmantojot atmiņas funkciju, proti, pielietojot taustiņu STOP & GO (F).

LIETOTĀJA IESTATĪJUMI

SKAŅAS SIGNĀLA UN BLOKĒŠANAS PARAMETRU IESTATĪŠANA

Jūs varat regulēt skaņas signāla skaļumu, trauksmes signāla ilgumu, kopējo maksimālo iekārtas jaudu un automātiskās bloķēšanas iestatījumus.

Lai aktivizētu parametru iestatīšanas izvēli, piespiediet pauzes taustiņu (F) laikā, kad ierīce ir izslēgta, un 3 sekundes turiet piespiestu.

Taimera displejā tiks parādīts pirmais parametrs "Uo", norādot skaņas signālu skaļumu. Lai atlasītu parametru veidu, piespiediet taimera taustiņu (K). Lai regulētu parametru, piespiediet taimera iestatīšanas taustiņus (L) un (M).

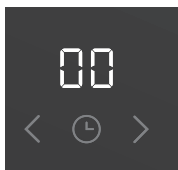

Uo: skaņas signāla un trauksmes signāla skaļums

So: trauksmes signāla ilgums

Lo: automātiskā bloķēšana

Au: Automātiskā gatavošanas trauka atpazīšana

Po: kopējā maksimālā jauda

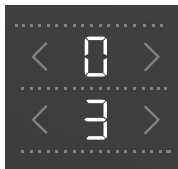

Labās puses gatavošanas zonas jaudas līmeņa displejos tiks parādīta šajā brīdī iestatītā parametra vērtība. Vērtību var regulēt, piespiežot gatavošanas zonas taustiņus (H) vai (I). Visus parametrus var apstiprināt un saglabāt, piespiežot taustiņu (F) un 2 sekundes turot to piespiestu. Pēc tam atskanēs īss skaņas signāls. Ja nevēlaties saglabāt jaunus parametru iestatījumus, aizveriet lietotāja iestatījumu režīmu, piespiežot ieslēgšanas/izslēgšanas taustiņu.

Skaņas signāla un trauksmes signāla skaļums »Uo« iespējams iestatīt šādas vērtības:

Displejā tiek rādīts 00 = izslēgts (neattiecas uz trauksmes un kļūmes skaņas signālu)

Displejā tiek rādīts 01 = minimāls skaļums

Displejā tiek rādīts 02 = vidējs skaļums

Displejā tiek rādīts 03 = maksimāls skaļums (rūpnīcas iestatījums)

Katru veikto izmaiņu pavadīs īss skaņas signāls, atskaņojot jauno iestatīto skaļumu.

Trauksmes signāla ilgums »So«

Iespējams iestatīt šādas vērtības:

Displejā tiek rādīts **05** = 5 sekundes

Displejā tiek rādīts **1.0** = 1 minūte

Displejā tiek rādīts **2.0** = 2 minūtes (rūpnīcas iestatījums)

Bērnu drošības funkcija »Lo«

Ja lietotāja iestatījumu režīmā tiek aktivizēta automātiskās bloķēšanas funkcija, tad, plīts virsmu izslēdzot, plīts virsma katru reizi tiks automātiski bloķēta.

Displejā tiek rādīts **00** = izslēgta (rūpnīcas iestatījums)

Displejā tiek rādīts **01** = ieslēgta

Gatavošanas trauka atpazīšana, izmantojot automātisko gatavošanas zonu savienošana »Au«

Ja lietotāja iestatījumu režīmā ir izslēgta funkcija, ar ko atpazīst gatavošanas trauku, izmantojot automātisko gatavošanas zonu savienošana, iekārta vienmēr būs manuālās vadības režīmā (katru reizi, ieslēdzot iekārta, nebūs iespējama automātiska 10 sekunžu gatavošanas trauka atpazīšana).

Displejā tiek rādīts **0** = izslēgta

Displejā tiek rādīts **1** = ieslēgta (rūpnīcas iestatījums)

Kopējā maksimālā jauda »Po«

Ja mājas elektroinstalācijai ir atšķirīgi strāvas ierobežojumi, ir iespējams ierobežot maksimālo plīts virsmas jaudas patēriņu:

Displejā tiek rādīts **2.3** = 2,3 kW = 10 A

Displejā tiek rādīts **2.8** = 2,8 kW = 12 A

Displejā tiek rādīts **3.0** = 3,0 kW = 13 A

Displejā tiek rādīts **3.7** = 3,7 kW = 16 A

Displejā tiek rādīts **7.4** = 7,4 kW = 2 x 16 A (priekšiestatīts)



Ja jaudas līmenis ir ierobežots, tiks ierobežoti arī iestatījumi un no tiem izrietošā gatavošanas jauda. Iekārta ir aprīkota ar jaudas pārvaldības sistēmu, kas nodrošina, lai jaudas ierobežošanas efekts ir minimāls.

APKOPE UN TĪRĪŠANA



Noteikti atvienojiet ierīci no elektropadeves un nogaidiet, līdz ierīce ir atdzisusi.

Bērni nedrīkst tīrīt ierīci vai veikt apkopes uzdevumus bez pienācīgas pieaugušo uzraudzības.

Pēc katras lietošanas nogaidiet, līdz stikla keramikas virsma ir atdzisusi, un notīriet to. Pretējā gadījumā nākamajā reizē, kad lietošiet gatavošanas virsmu, visi palikušie netīrumi uz karstās virsmas piedegs.

Regulārā stikla keramikas gatavošanas virsmas apkopē lietojiet speciālos kopšanas līdzekļus, kas veido uz virsmas aizsargplēvi, tādējādi nepieļaujot netīrumu pielipšanu.



Pirms katra stikla keramikas virsmas lietojuma noslaukiet putekļus vai kādus citus netīrumus, kas varētu saskrāpēt virsmu, – gan nogatavošanas virsmas, gan no pannu pamatnēm.

 Tērauda stieple vīkšķi, raupji tīrīšanas sūkļi un abrazīvi pulveri var saskrāpēt virsmu. Virsmu var sabojāt arī ar agresīviem aerosola veida tīrīšanas līdzekļiem un nepiemērotiem šķidrājiem tīrīšanas līdzekļiem.

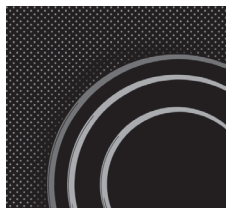

Norādes var nodilt, lietojot agresīvus vai abrazīvus tīrīšanas līdzekļus vai arī liekot uz tām gatavošanai paredzētus traukus ar asām vai bojātām pamatnēm.

Mazākus netīrumus tīriet ar mitru mīkstu drānu. Pēc tam noslaukiet virsmu sausu.

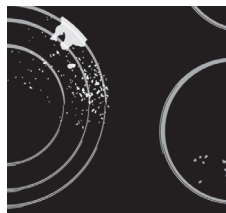

Ūdens traipus notīriet ar vāju etiķa šķīdumu. Tomēr nelietojiet šo šķīdumu rāmja (tikai dažos modeļos) slaucīšanā, jo rāmis var zaudēt savu spīdumu. Nelietojiet agresīvus aerosola veida tīrīšanas līdzekļus vai atkaļķošanas līdzekļus.

Ja netīrumi ir ieēdušies, lietojiet speciālos stikla keramikas tīrīšanas līdzekļus. Ievērojiet ražotāja norādījumus. **Pēc tīrīšanas procesa tīrīšanas līdzekļu paliekas noteikti ir rūpīgi jānotīra, jo tās var sabojāt stikla keramikas virsmu, kad gatavošanas zonas uzkarst.**



Ieēdušās un piedegušās ēdienu paliekas noņemiet ar skrāpi. Rīkojoties ar skrāpi, ievērojiet piesardzību, lai negūtu fizisku traumu.

💡 **Skrāpi lietojiet tikai tad, kad netīrumus nav iespējams notīrīt ar slapju drānu vai speciālajiem tīrīšanas līdzekļiem, kas paredzēti stikla keramikas virsmām.**



Turiet skrāpi **pareizā leņķī (45°–60°)**. Viegli piespiediet skrāpi **pie stikla un bīdiet to**, lai noņemtu netīrumus. Skrāpja plastmasas rokturis (dažos modeļos) nekādā gadījumā nedrīkst nokļūt saskarē ar karstu gatavošanas zonu.

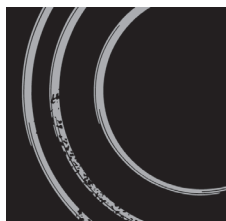

💡 **Nespiediet skrāpi perpendikulāri pret stiklu un neskrāpējiet gatavošanas virsmu ar tā galu vai asmeni.**

Bez kavēšanās noņemiet ar skrāpi no stikla keramikas **virsmas cukuru vai cukuru** saturošus pārtikas produktus, pat ja gatavošanas virsma vēl ir karsta, jo cukurs var neatgriezeniski sabojāt stikla keramikas virsmu.

💡 Tas, ka stikla keramikas virsma ir mainījusi krāsu, neietekmē virsmas darbību vai stabilitāti. Visbiežāk šāda krāsas maiņa notiek tad, ja ēdienu atliekas piedeg pie virsmas, vai arī to var izraisīt kādu ēdienu gatavošanas trauku materiāli (piemēram, alumīnijs vai varš). Šādu krāsas maiņu ir ļoti grūti pilnībā likvidēt.

Ievērojiet: krāsas maiņa un līdzīgi trūkumi ietekmē tikai gatavošanas virsmas izskatu; tiem nav tiešas ietekmes uz virsmas darbību. Uz šādu trūkumu novēršanu garantija neattiecas.

TRAUCĒJUMMEKLĒŠANAS TABULA

TROKSNIS UN TĀ CĒĻŅI INDUKCIJAS GATAVOŠANAS LAIKĀ

Trokšņi un skaņas	Cēlonis	Risinājums
Indukcijas ģenerēts darbības troksnis	Indukcijas tehnoloģija ir balstīta uz dažu metālu īpašībām elektromagnētiskā iedarbībā. Tā tiek radītas tā sauktās virpuļstrāvas, kas liek svārstīties molekulām. Šīs svārstības (vibrācijas) tiek pārveidotas siltumā. Atkarībā no metāla veida var būt dzirdami klusināti trokšņi.	Tas ir normāli, un tā nav nekādas kļūdainas darbības izpausme.
Transformatora dūkoņai līdzīgs troksnis	Rodas, gatavojot ēdienu ar ļoti augstu jaudas līmeni. Tā iemesls ir enerģijas daudzums, kāds no gatavošanas virsmas tiek pārnesti uz katlu vai pannu.	Pazeminot jaudas līmeni, šis troksnis izzudīs vai pavājināsies.
Ēdienu gatavošanas trauku vibrēšana un trīcēšana	Šāds troksnis rodas ēdienu gatavošanas traukos (katlos vai pannās), kas ražoti no dažādiem materiāliem.	To rada vibrācijas dažādu materiālu slāņu blakus esošajās virsmās. Šis troksnis ir atkarīgs no ēdienu gatavošanas traukiem. Tas var būt dažāds atkarībā no gatavojamā ēdiena apjoma un veida.
Ventilatora troksnis	Indukcijas elektronisko komponentu pareizā darbībā ir nepieciešama temperatūras regulēšana. Tādēļ ēdienu gatavošanas virsma ir aprīkota ar ventilatoru, kas darbojas ar mainīgu ātrumu atkarībā no uztvertās temperatūras.	Ventilators var darboties pat pēc tam, kad gatavošanas virsma ir izslēgta, – ja saglabājusies augsta temperatūra.

DROŠĪBAS FUNKCIJAS UN KĻŪDU ATTĒĻOŠANA

Plīts virsma ir aprīkota ar pārkaršanas sensoriem. Šie sensori var uz laiku automātiski izslēgt jebkuru gatavošanas zonu vai visu plīts virsmu.

Kļūda, iespējamais cēlonis, risinājums

- Nepārtraukts skaņas signāls, un displejā mirgo ,
 - Uz sensora virsmas ir izšļakstījis ūdens, vai arī uz sensoriem ir uzlikti kāds priekšmets. Noslaukiet sensora virsmu.
- Displejā tiek parādīts "F2".
 - Gatavošanas zona ir pārkarusī. Pagaidiet, kamēr gatavošanas zona atdziest.
- Displejā tiek parādīts "F".
 - Tas norāda, ka plīts virsmas darbības laikā radusies kļūme.



Ja radusies kļūme vai ja nepazūd uz kļūmi norādošais simbols "F", uz dažām minūtēm atvienojiet plīts virsmu no elektrotīkla (izslēdziet drošinātāju vai galveno slēdzi); pēc tam vēlreiz pievienojiet plīts virsmu elektrotīklam un ieslēdziet galveno slēdzi.

Ja pēc iepriekš aprakstīto darbību veikšanas problēmas pastāv joprojām, izsauciet kvalificētu servisa tehniķi. Garantija neattiecas uz remonta vai garantijas prasībām, kas izriet no ierīces nepareizas pievienošanas vai lietošanas. Tādā gadījumā remonta izmaksas sedz lietotājs.



Pirms remonta atvienojiet iekārtu no elektrotīkla (izņemot drošinātāju vai elektrības vada kontaktdakšu no sienas kontaktligzdas).

IEBŪVĒJAMĀS GATAVOŠANAS VIRSMAS UZSTĀDĪŠANA

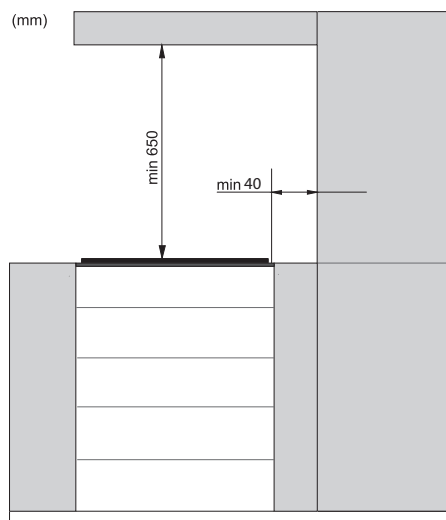

- Cietkoka stūru apdaru uz darbvirsmām aiz gatavošanas zonas lietojums ir atļauts tikai tādā gadījumā, ja attālums starp apdari un gatavošanas virsmu nav mazāks kā norādīts uzstādīšanas plānos.

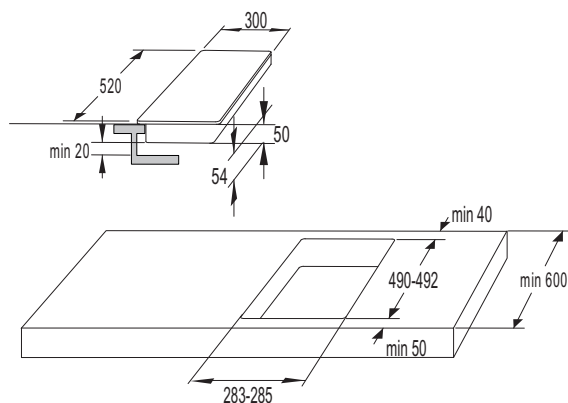

30cm

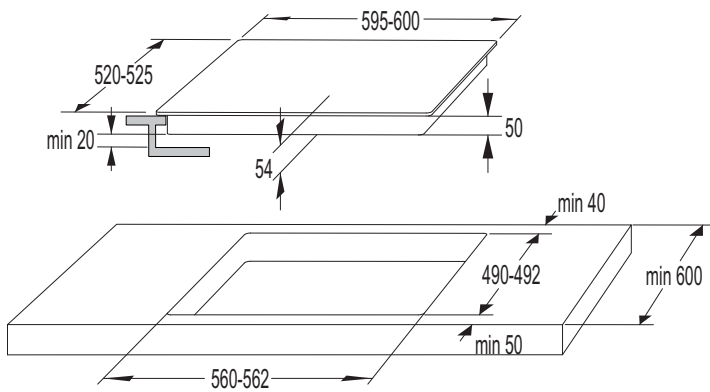

60cm

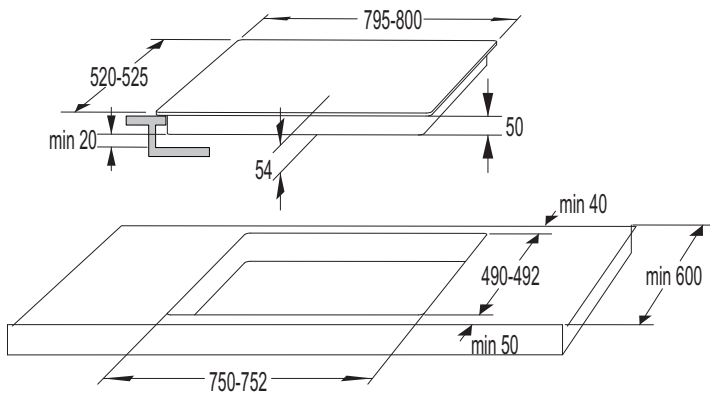

80cm

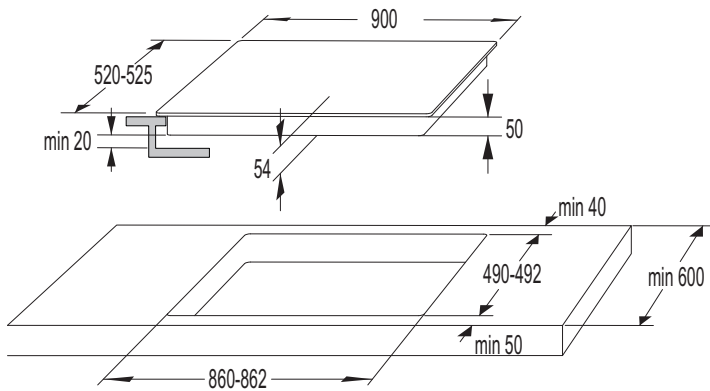

90cm

GAISA VENTILĀCIJAS ATVERES APAKŠĒJĀ VIRTUVES SKAPĪ

- Indukcijas gatavošanas virsmas elektronisko komponentu normālā darbībā ir nepieciešama pietiekama gaisa cirkulācija.

A Apakšējais virtuves skapis ar atvilktni

- Skapja aizmugurējā sienā visā skapja platumā jābūt atverei, kuras augstums nav mazāks par 140 mm. Turklāt skapja priekšpusē visā skapja platumā jābūt vismaz 6 mm platai atverei.
- Zem gatavošanas virsmas visā tās garumā jāuzstāda horizontāls dalījuma panelis. Starp ierīces apakšējo galu un dalījuma paneli jābūt vismaz 20 mm atstatumam. No aizmugures jānodrošina atbilstoša ventilācija.
- Gatavošanas virsma ir aprīkota ar ventilatoru, kas atrodas tās apakšdaļā. Ja zem virtuves skapja ir atvilktnis, nelietojiet to mazu priekšmetu vai papīra uzglabāšanā, jo tie – gadījumā, ja tos ierauj ventilatorā, – var sabojāt ventilatoru un visu dzesēšanas sistēmu. Turklāt neizmantojiet šādu atvilktni alumīnija folijas vai uzliesmojošu vielu vai šķidrumu (piemēram, aerosolu) uzglabāšanā. Turiet šādas vielas atstatu no gatavošanas virsmas. Sprādzienbīstamība! Starp atvilktnes saturu un ventilatora iepļūdes atverēm jābūt vismaz 20 mm atstatumam.

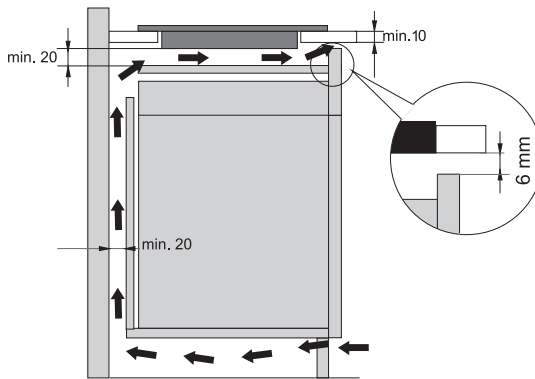

B Apakšējais skapītis ar cepeškrāsni

- Cepeškrāsnis zem plīts virsmas ir iespējams uzstādīt EVP4., EVP2., EVP3. tipa plīts virsmām ar ventilatoru. Pirms cepeškrāsns uzstādīšanas jānoņem virtuves skapīša aizmugurējā siena vietā, kur paredzēts uzstādīšanas atvērums. Turklāt priekšpusē visā skapīša platumā jābūt ne mazāk kā 6 mm platai atverei.
- Mēs nevaram garantēt pareizu indukcijas plīts virsmas darbību, ja zem tās uzstādītas citas ierīces.

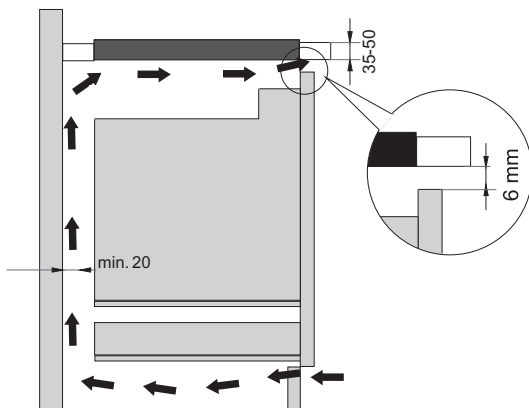

VIENLĪMEŅA UZSTĀDĪŠANA DARBVIRSMĀ

Ierīces bez šķautņainām malām vai dekoratīviem ietvariem ir piemērotas uzstādīšanai vienā līmenī ar darbvirsmu.

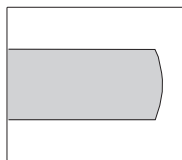

gluda mala

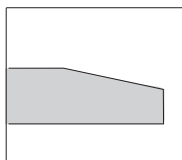

šķautņaina mala

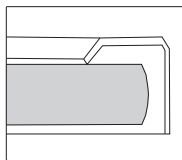

dekoratīvs ietvars

1. Ierīces uzstādīšana

Ierīci drīkst uzstādīt tikai siltumizturīga un ūdensdroša materiāla letē, piemēram, letē, kas ražota no (dabīgā) akmens (marmora, granīta) vai masīvkoka (malām gar izgriezumu jābūt noblīvētām). Uzstādot keramikas, koka vai stikla letē, jālieto koka apakšrāmis. Rāmis nav ierīces komplektā.

Citu materiālu letēs ierīci drīkst uzstādīt tikai pēc konsultēšanās ar letes ražotāju un viņa skaidri un nepārprotami izteiktas atļaujas saņemšanas. Pamatbloka iekšējam izmēram jābūt vismaz vienādam ar ierīcei paredzēto iekšējo izgriezumu. Tas sniegs iespēju ierīci vienkārši izņemt no letes. Pielīmējiet līmlenti gar stikla paneļa apakšas perimetru.

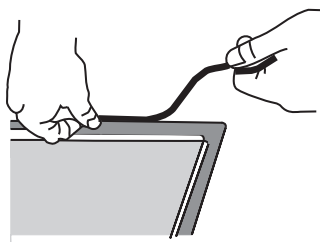

Vispirms izvadiet caur izgriezumu barošanas kabeli. Nolieciet ierīci virs izgriezuma centra. Pievienojiet ierīci elektrotīklam (skatiet norādījumus par ierīces pievienošanu). Pirms ierīces noblīvēšanas pārbaudiet tās darbību.

Noblīvējiet spraugu starp ierīci un leti ar silikona blīvēšanas līdzekli. Ierīces blīvēšanā izmantotajam silikona blīvēšanas līdzeklim jābūt siltumizturīgam (vismaz līdz 160°C). Izlīdziniet silikona blīvēšanas līdzekli ar atbilstošu darbarīku.

Izpildiet norādījumus par izvēlēta silikona blīvēšanas līdzekļa lietošanu. Neieslēdziet ierīci, iekams silikona blīvēšanas līdzeklis nav pilnībā izžuvis.

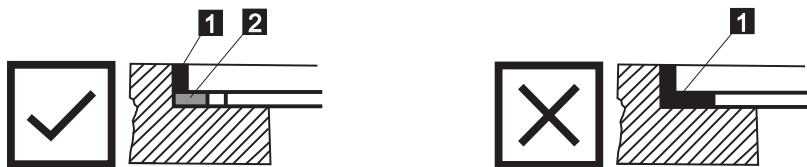

1. Silikona blīvēšanas līdzeklis, 2. Blīvējošā lente



Pievērsiet īpašu uzmanību iebūvēšanas izmēriem (dabīgā) akmens letes gadījumā. Izvēloties silikona blīvēšanas līdzekli, ņemiet vērā letes materiālu un konsultējieties ar letes ražotāju. Neatbilstošu silikona blīvēšanas līdzekļu lietojums var izraisīt dažu detaļu pastāvīgu krāsas zudumu.

2. Iebūvētās ierīces izņemšana

Atvienojiet ierīci no elektrotīkla.

Ar piemērotu darbarīku attīriet perimetru no silikona blīves. Izņemiet ierīci, pabīdot uz augšu no apakšpuses.



Nemēģiniet izņemt ierīci no letes augšpuses!



Apkalpošanas nodaļa atbild tikai par plīts virsmas remontu un apkopi. Par atkārtotu iegremdētas plīts virsmas uzstādīšanu konsultējieties ar specializējušos virtuves aprīkojuma tirgotāju.

Akmens lete

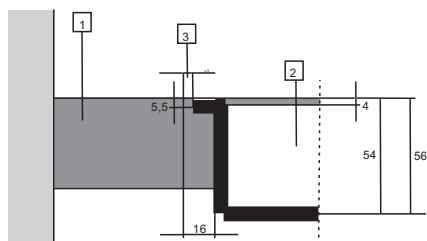

- 1 - Lete
- 2 - Ierīce
- 3 - Sprauga

Ņemot vērā kļūdas robežu (pielaidi) attiecībā uz ierīces stikla keramikas plātni un letes izgriezumu, sprauga ir regulējama (min. 2 mm).

Keramikas, koka vai stikla lete

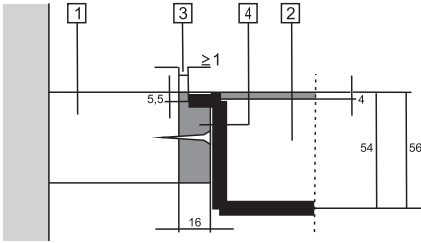

- 1 - Lete
- 2 - Ierīce
- 3 - Sprauga
- 4 - Koka rāmis, biezums 16 mm.

Ņemot vērā kļūdas robežu (pielaidi) attiecībā uz ierīces stikla keramikas plātni un letes izgriezumu, sprauga ir regulējama (min. 2 mm). Uzstādi koka rāmi 5,5 mm zemāk par letes augšmalu (skatīt attēlu).

Izdarot izgriezumu, ņemiet vērā stikla malu rādījumus (R10, R2).

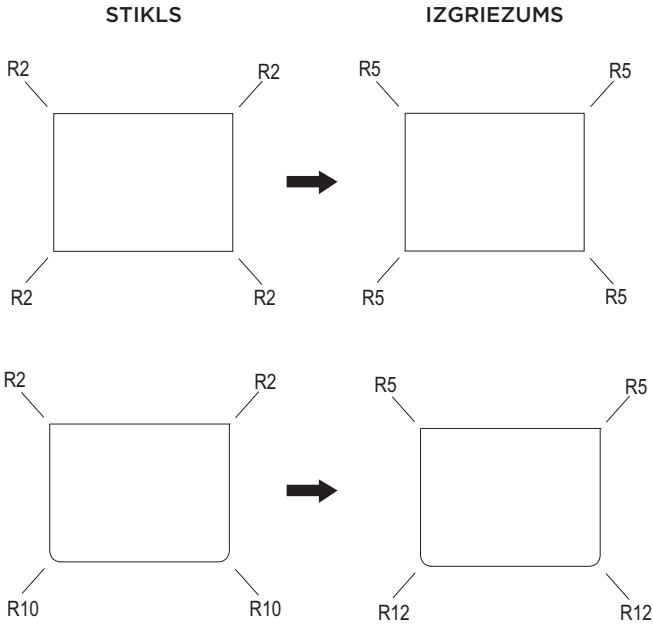

DARBVIRSMAS ATVĒRUMA IZMĒRI IEGREMDĒJAMAI PLĪTS VIRSMAI

(atkarībā no modeļa)

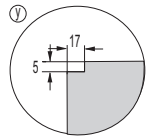
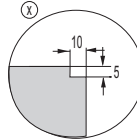
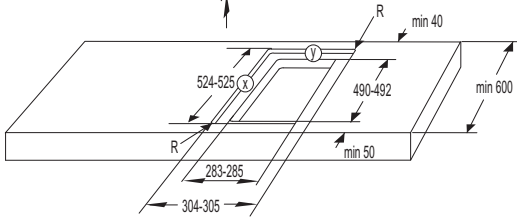
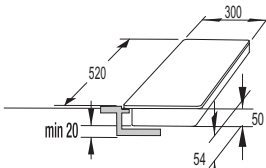

30cm

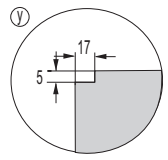
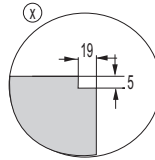
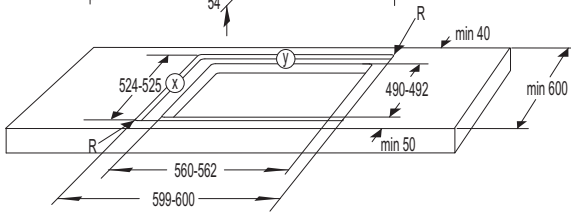
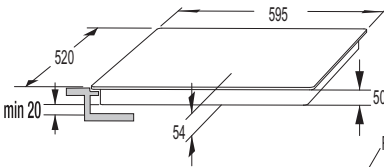

60cm

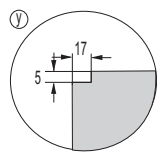
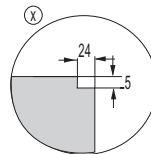
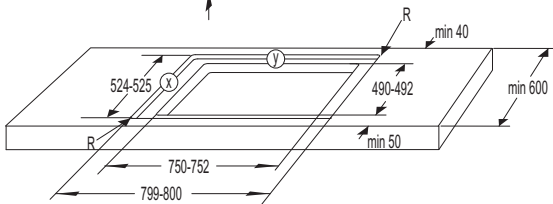
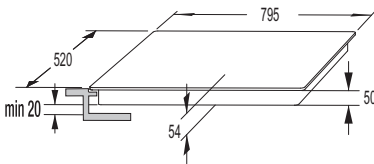

80cm

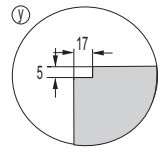
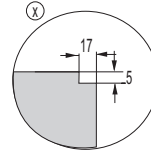
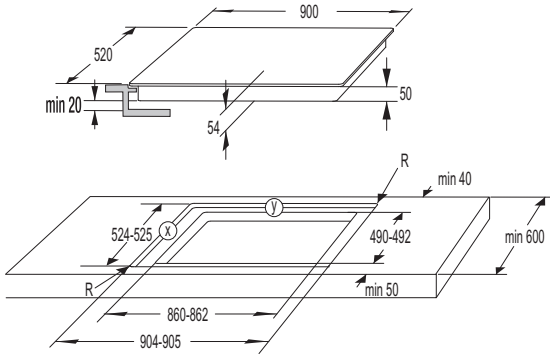

90 cm



Ja cepeškrāsns ir uzstādīta zem iegremdējamās plīts virsmas, darbvirsmai jābūt vismaz 40 mm biežai.

PORAINĀS PAPLĀKSNES UZSTĀDĪŠANA



Dažās ierīcēs paplāksne ir jau uzstādīta!

Pirms ierīces uzstādīšanas uz virtuves darbvirsmas piestipriniet ierīces komplektā piegādāto poraino paplāksni pie stikla keramikas gatavošanas virsmas apakšas.

- Noņemiet no paplāksnes aizsargplēvi.
- Piestipriniet paplāksni stikla apakšpusē (2-3 mm atstatumā no malas). Paplāksne jāpiestiprina visā stikla malas garumā. Paplāksne stūros nedrīkst pārklāties.
- Uzstādot paplāksni, nodrošiniet, lai tā netiktu bojāta vai nenonāktu saskarē ar asiem priekšmetiem.

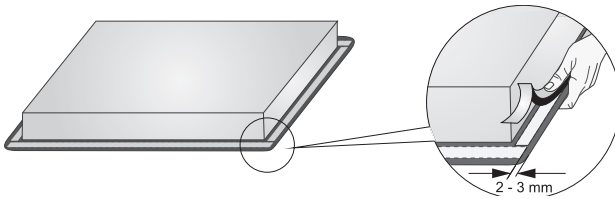

Neuzstādiet ierīci bez šīs paplāksnes!

- Darbvirsmai jābūt pilnīgi līdzenai.
- Aizsargājiet izgrieztās virsmas.

GATAVOŠANAS VIRSMAS PIEVIENOŠANA ELEKTROTĪKLAM

- Elektrotīkla aizsardzībai jāatbilst spēkā esošajiem normatīvajiem aktiem.
- Pirms ierīces pievienošanas pārlicinieties, vai tehnisko datu plāksnītē norādītā sprieguma vērtība atbilst elektrotīkla spriegumam.
- Elektroinstalācijā jābūt izslēgšanas ierīcei, kas var atvienot visus ierīces polus no elektrotīkla; šai ierīcei jāatrodas 3 mm atstatumā starp kontaktiem, kad tie ir vaļā. Piemērotas ierīces ir, piemēram, drošinātāji, aizsargslēdži u. tml.
- Savienojumam jābūt salāgotam ar strāvu un drošinātājiem.
- Pēc uzstādīšanas detaļas, caur kurām plūst elektriskā strāva, kā arī izolētās detaļas ir jāaizsargā pret saskari.



Ierīci elektrotīklam drīkst pievienot tikai kvalificēts speciālists. Nepareizs savienojums var būt ierīces detaļu sabojāšanas cēlonis. Tādā gadījumā nav tiesību saņemt garantiju. Pirms jebkāda remonta vai apkopes darba ierīce ir jāatvieno no elektrotīkla.

SAVIENOJUMU DIAGRAMMA:

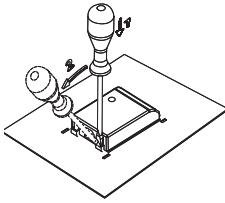

Pārvienojumi (savienojošās pārejas) jāliek tiem paredzētajā skavas atverē.

BAROŠANAS KABELIS

Savienojumā var izmantot:

- PVC izolēti savienojuma kabeli H05 VV-F vai H05V2V2-F tipa ar dzelteni un zaļu aizsargvadītāju vai citi līdzvērtīgi vai augstākas kvalitātes kabeli.
- Ārējā kabeļa diametram jābūt vismaz 8,00 mm.

Standarta savienojums

- 2 fāzes, 1 neitrāls vadītājs (2 1N, 380-415 V~/ 50/60 Hz):
 - ▷ spriegums starp fāzēm un neitrālo vadītāju ir 220-240 V-. Spriegums starp abām fāzēm ir 380-415 V-. Starp spailēm 4 un 5 ierīkojiet pārvienojumu. Grupā jābūt vismaz diviem 16 ampēru drošinātājiem. Barošanas kabeļa dzīslas diametram jābūt vismaz 2,5 mm².
- 2 fāzes, 2 neitrāli vadītāji (2 2N, 220-240 V~/ 50/60 Hz):
 - ▷ spriegums starp fāzēm un neitrālajiem vadītājiem ir 220-240 V-.
 - ▷ Grupā (instalācijā) jābūt vismaz diviem 16 ampēru drošinātājiem. Barošanas kabeļa dzīslas diametram jābūt vismaz 2,5 mm².

Īpašs savienojums:

- vienas fāzes savienojums (1 1N, 220-240 V~/ 50/60 Hz):
 - ▷ spriegums starp fāzēm un neitrālo vadītāju ir 220-240 V-.
 - Starp spailēm 1 un 2 un 4 un 5 ierīkojiet pārvienojumus. Grupā (instalācijā) jābūt vismaz 32 A drošinātājam. Barošanas kabeļa dzīslas diametram jābūt vismaz 4 mm².

Barošanas kabelis jāizvada caur kabeļa nosprieģojuma mazinātāju (skavu), kas aizsargā kabeli pret izraušanu.

Nepareizs savienojums var būt ierīces detaļu sabojāšanas cēlonis. Tādā gadījumā nav tiesību saņemt garantiju.

Pirms ierīces pievienošanas pārliecinieties, vai tehnisko datu plāksnītē norādītā sprieguma vērtība atbilst elektrotīkla spriegumam. Faktiskais spriegums jūsu mājoklī (220-240 V attiecībā pret N) jāpārbauda speciālistam, izmantojot atbilstošu mērierīci!

Ierīces, kuru platums ir 30 centimetri (divas gatavošanas zonas), pieļauj tikai vienas fāzes savienojumu. Barošanas kabeļa diametram jābūt vismaz 1,5 mm²!

2N 380-415V ~ / 50/60 Hz

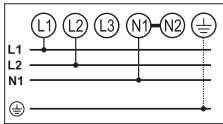

2 2N 220-240V ~ / 50/60 Hz

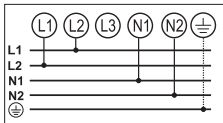

220-240V ~ / 50/60 Hz

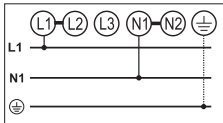

220-240V ~ / 50/60 Hz

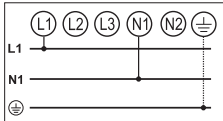

ATBRĪVOŠANĀS NO IERĪCES



Iepakojums ir izgatavots no videi draudzīgiem materiāliem, kurus var atkārtoti pārstrādāt, likvidēt vai iznīcināt, neradot draudus apkārtējai videi. Šajā izpratnē iepakojuma materiāli ir attiecīgi marķēti.

Šis **simbols** uz ierīces vai iepakojuma norāda, ka šo produktu nedrīkst izmest sadzīves atkritumos. Produkts ir jānogādā autorizētā savākšanas centrā nolietotā elektriskā un elektroniskā atkritumu atpakaļvešanai.

Pareiza produkta likvidēšana palīdzēs novērst jebkādu negatīvu iedarbību uz apkārtējo vidi un cilvēku veselību, kas varētu rasties nepareizas produkta likvidēšanas gadījumā. Lai uzzinātu plašāku informāciju par produkta likvidēšanu un otrreizējo pārstrādi, lūdzam sazināties ar attiecīgo pašvaldības iestādi, kas atbild par atkritumu apsaimniekošanu, savu atkritumu izvešanas dienestu vai veikalu, kurā šo produktu iegādājāties.

Mēs paturam tiesības veikt jebkādas izmaiņas šajos norādījumos par lietošanu, kā arī tiesības uz kļūdām lietošanas instrukcijā.

