

Laipni lūdzam!

Cienājamo klient!

paldies, ka izvēlējāties Beko izstrādājumu. Mēs vēlamies, lai jūsu izstrādājums, kas ražots ar augstu kvalitāti un tehnoloģijām, piedāvātu jums vislabāko efektivitāti. Tāpēc pirms izstrādājuma lietošanas rūpīgi izlasiet šo rokasgrāmatu un jebkuru citu sniegto dokumentāciju.

Ņemiet vērā visu lietotāja rokasgrāmatā sniegto informāciju un brīdinājumus. Tādā veidā jūs sevi un savu izstrādājumu pasargāsīt no iespējamiem riskiem.

Saglabājiet lietotāja rokasgrāmatu. Ja jūs nododiet izstrādājumu kādam citam, dodiet to līdzi. Jūsu izstrādājuma garantijas nosacījumi, lietošanas un problēmu novēršanas metodes ir norādītas šajā rokasgrāmatā.

Simboli un to apraksti lietotāja rokasgrāmatā:



Apdraudējums, kas var izraisīt nāvi vai traumas.



Svarīga informācija vai noderīgi lietošanas padomi.



Izlasiet lietotāja rokasgrāmatu.



Brīdinājums par karstu virsmu.

PAZIŅOJU Apdraudējums, kas var radīt materiāla kaitējumu izstrādājumam vai tā videi.

MS

Arçelik A.Ş.

Karaağaç caddesi No:2-6
34445 Sütlüce/Istanbul/TURKEY

Made in TURKEY

Saturs

1 Drošības noteikumi.....	4	6.1.1 Konditorejas izstrādājumi un cepeškrāsns ēdieni	24
1.1 Paredzētais lietojums	4	6.1.2 Gaļa, zivis un mājputni	26
1.2 Bērnu, neaizsargāta cilvēka un mājdzīvnieku drošība	4	6.1.3 Grils	27
1.3 Elektriskā drošība	5	6.1.4 Pārtikas pārbaude	28
1.4 Transportēšanas drošība	7	7 Apkope un tīrīšana	29
1.5 Instalācijas Drošība	8	7.1 Vispārīga tīrīšanas informācija	29
1.6 Lietošanas Drošība	8	7.2 Tīrīšanas piederumi	30
1.7 Brīdinājumi par Temperatūru	9	7.3 Vadības Paneļa Tīrīšana	30
1.8 Piederumu lietošana	9	7.4 Cepeškrāsns iekšpuses (gatavošanas zonas) tīrīšana	30
1.9 Gatavošanas drošība	10	7.5 Viegla tīrīšana ar tvaiku	31
1.10 Apkopes un Tīrīšanas Drošība	11	7.6 Cepeškrāsns Durvju Tīrīšana	32
2 Vides instrukcijas.....	11	7.7 Cepeškrāsns durvju iekšējā stikla noņemšana	32
2.1 Atkritumu direktīva	11	7.8 Cepeškrāsns Lampas Tīrīšana	33
2.1.1 Atbilstība WEEE direktīvai un atkritumu utilizācijai	11	8 Problēmu novēršana	34
2.2 Informācija par iepakojumu	12		
2.3 Ieteikumi Enerģijas Taupīšanai	12		
3 Jūsu izstrādājums.....	13		
3.1 Izstrādājuma ievads	13		
3.2 Produkta vadības panelis Ievads un lietošana	13		
3.2.1 Vadības panelis	14		
3.2.2 Cepeškrāsns vadības paneļa ieviešana	14		
3.3 Cepeškrāsns darbības funkcijas ..	14		
3.4 Produktu piederumi	15		
3.5 Produkta piederumu izmantošana	16		
3.6 Tehniskās specifikācijas	18		
4 Pirmā Lietošana	19		
4.1 Pirmās Reizes Iestatījums	19		
4.2 Sākotnējā tīrīšana	19		
5 Cepeškrāsns izmantošana	20		
5.1 Vispārīga informācija par cepeškrāsns lietošanu	20		
5.2 Cepeškrāsns vadības ierīces darbība	20		
5.3 Iestatījumi	22		
6 Vispārīga informācija par ēdienu cepšanu	24		
6.1 Vispārīgi brīdinājumi par cepšanu cepeškrāsnī	24		

1 Drošības noteikumi

- Šajā sadaļā ir ietverti drošības norādījumi, kas nepieciešami, lai novērstu miesas bojājumu vai materiālu bojājumu risku.
- Ja izstrādājums tiek nodots kādai citai personīgai lietošanai vai lietotai izmantošanai, jānodod arī lietotāja rokasgrāmata, produkta etiķetes un citi attiecīgie dokumenti un detaļas.
- Mūsu uzņēmums nav atbildīgs par bojājumiem, kas var rasties, ja netiek ievēroti šie norādījumi.
- Neievērojot šos norādījumus, garantija zaudē spēku.
- Uzstādīšanas un remonta darbus vienmēr veic ražotājs, pilnvarotais serviss vai importētāja uzņēmuma nozīmēta persona.
- Izmantojiet tikai oriģinālās rezerves daļas un piederumus.
- Nelabojiet vai nemainiet nevienu izstrādājuma sastāvdaļu, ja vien tas nav skaidri norādīts lietotāja rokasgrāmatā.
- Neveiciet izstrādājumā tehniskas izmaiņas.

1.1 Paredzētais lietojums

- Šis produkts ir paredzēts lietošanai mājās. Tas nav piemērots komerciālai lietošanai.
- Nelietojiet izstrādājumu dārzos, balkonos vai citā āra vidēs. Šis produkts ir paredzēts lietošanai mājsaimniecībās un veikalu, biroju un citu darba vidi personāla virtuvēs.
- **BRĪDINĀJUMS:** Šis izstrādājums ir jāizmanto tikai ēdiena gatavošanai. To nedrīkst izmantot dažādiem mērķiem, piemēram, telpas sildīšanai.
- Cepeškrāsni var izmantot pārtikas atkausēšanai, cepšanai un grilēšanai.
- Šo izstrādājumu nedrīkst izmantot plāksņu sildīšanai, žāvēšanai, uz roktura uzkarinot dvieļus vai drēbes.

1.2 Bērnu, neaizsargāta cilvēka un mājdzīvnieku drošība

- Šo izstrādājumu var lietot bērni no 8 gadu vecuma un cilvēki, kuriem ir nepietiekami attīstītas fiziskās, maņu vai garīgās prasmes vai trūkst

- pieredzes un zināšanu, ja vien viņi netiek uzraudzīti vai apmācīti par izstrādājuma drošu lietošanu un bīstamību.
- Bērni nedrīkst spēlēt ar ierīci. Tīrīšanu un lietotāju apkopi nedrīkst veikt bērni, ja vien kāds viņus neuzrauga.
 - Šo izstrādājumu nedrīkst lietot cilvēki ar ierobežotām fiziskām, maņu vai garīgajām spējām (ieskaitot bērnus), ja vien viņi netiek uzraudzīti vai nesaņem nepieciešamās instrukcijas.
 - Bērni ir jāuzrauga, lai pārliedzinātos, ka viņi nespēlējās ar izstrādājumu.
 - Elektropreces ir bīstamas bērniem un mājdzīvniekiem. Bērni un mājdzīvnieki nedrīkst rotaļāties ar izstrādājumu, kāpt uz tā vai iekļūt tajā.
 - Nelieciet uz izstrādājuma priekšmetus, kurus bērni var aizsniegt.
 - **BRĪDINĀJUMS:** Lietošanas laikā izstrādājuma pieejamās virsmas ir karstas. Sargāt bērnus no izstrādājuma.
 - Glabājiet iepakojuma materiālus bērniem nepieejamā vietā. Pastāv savainošanās un nosmakšanas risks.
 - Kad durvis ir atvērtas, nelieciet uz tām smagus priekšmetus un neļaujiet bērniem sēdēt uz tām. Jūs varat izraisīt cepeškrāsns apgāšanos vai sabojāt durvju eņģes.
 - Pirms nolietotu un nederīgu izstrādājumu izmešanas:
 1. Atvienojiet strāvas kontaktdakšu un izņemiet to no kontaktligzdas.
 2. Nogrieziet strāvas kabeli un atvienojiet to ar kontaktdakšu no izstrādājuma.
 3. Veiciet piesardzības pasākumus, lai novērstu bērnu iekļūšanu izstrādājumā.
 4. Neļaujiet bērniem spēlēt ar izstrādājumu, kad tas atrodas dīkstāves režīmā.



1.3 Elektriskā drošība

- Pievienojiet izstrādājumu iezemētai kontaktligzdai, kuru aizsargā drošinātājs, kas atbilst pašreizējiem parametriem, kas norādīti datu plāksnītē. Lieciet zemējuma uzstādīšanu veikt kvalificētam elektriķim. Nelietojiet izstrādājumu bez zemējuma saskaņā ar vietējiem/nacionālajiem noteikumiem.

- Ierīces kontaktdakša vai elektriskais savienojums atrodas viegli pieejamā vietā. Ja tas nav iespējams, elektriskajā instalācijā, kurai izstrādājums ir pievienots, jābūt mehānismam (drošinātājam, slēdzim, atslēgai, slēdzim utt.), ievērojot elektriskos noteikumus un atdalot visus polus no tīkla.
- Pirms remonta, apkopes un tīrīšanas atvienojiet izstrādājumu no tīkla vai izslēdziet drošinātāju.
- Pievienojiet izstrādājumu kontaktligzdai, kas atbilst sprieguma un frekvences vērtībām, kas norādītas datu plāksnītē.
- Ja jūsu izstrādājumam nav kabeļa, izmantojiet tikai savienojuma kabeli, kas aprakstīts sadaļā "Tehniskās specifikācijas".
- Nepievienojiet strāvas kabeli zem un aiz izstrādājuma. Nelieciet smagu priekšmetu uz strāvas kabeļa. Strāvas kabeli nedrīkst saliekt, saspiest un nonākt saskarē ar jebkuru siltuma avotu.
- Pārliecinieties, ka strāvas kabelis nav iestrēdzis, pēc izstrādājuma novietošanas vietā pēc montāžas vai tīrīšanas.
- Cepeškrāsns aizmugurējā virsma kļūst karsta, kad tā tiek izmantota. Strāvas kabeli nedrīkst pieskarties izstrādājuma aizmugurējai virsmai. Pretējā gadījumā tas var tikt bojāts.
- Nelieciet elektriskos kabelus cepeškrāsns durvīs un nelieciet tos virs karstām virsmām. Pretējā gadījumā kabeļa izolācija var izkust un izraisīt ugunsgrēku ģissavienojuma dēļ.
- Izmantojiet tikai oriģinālo kabeli. Neizmantojiet pārgrieztus vai bojātus kabelus.
- Izstrādājuma darbināšanai neizmantojiet pagarinātāju vai multifiksatoru.
- Lai izmantotu apstiprinātu adapteri gadījumos, kad nepieciešams izmantot pārveidotāja adapteri (kontaktdakšas tipam), sazinieties ar pilnvaroto servisa centru vai importētāju.
- Ja strāvas līnijas garums ir nepietiekams, sazinieties ar importētāju vai pilnvaroto servisa centru.
- Pārnēsājami barošanas avoti vai vairāki kontaktdakši var pārkarst un aizdegties. Uzglabājiet vairākas

kontaktdakšas un pārnēsājamās strāvas avotus tālu no izstrādājuma.

- Ja strāvas kabelis ir bojāts, tas jāmaina ražotājam, pilnvarotam servisam vai personai, kuru norāda importētāja uzņēmums, lai novērstu iespējamās riskus.
- **BRĪDINĀJUMS:** Pirms cepeškrāsns lampas nomaiņas noteikti atvienojiet izstrādājumu no elektrotīkla, lai izvairītos no elektriskās strāvas trieciena. Atvienojiet izstrādājumu no strāvas avota vai izslēdziet drošinātāju to kārbā.

Ja jūsu izstrādājumam ir strāvas kabelis un kontaktdakša:

- Nekad neievietojiet produkta kontaktdakšu salauztā, vaļīgā vai no kontaktligzdas izņemtā kontaktdakšā. Pārliedzinieties, ka kontaktdakša ir pilnībā ievietota kontaktligzdā. Pretējā gadījumā savienojumi var pārkarst un izraisīt ugunsgrēku.
- Neievietojiet ierīci spraudņos, kas ir taukaini, netīri vai potenciāli pakļauti ūdens iedarbībai (piemēram, netālu no darba virsmas, kur var izplūst ūdens). Pretējā

gadījumā pastāv īssavienojuma un elektrotraumas risks.

- Nekad nepieskarities spraudnim ar mitrām rokām!
- Izvelciet kontaktdakšu no kontaktligzdas, izmantojot kontaktdakšas korpusu, nevis pašu vadu.



1.4 Transportēšanas drošība

- Pirms izstrādājuma transportēšanas atvienojiet to no elektrotīkla.
- Izstrādājums ir smags, tas jāpārvieto vismaz diviem cilvēkiem.
- Nelietojiet durvis un/vai rokturi izstrādājuma pārvadāšanai vai pārvietošanai.
- Nenovietojiet priekšmetus uz ierīces. Pārnēsājiet ierīci vertikāli.
- Ja jums ir nepieciešams transportēt izstrādājumu, iesaiņojiet to ar burbuļplēves iepakojuma materiālu vai biezu kartonu un cieši to pielīmējiet. Lai novērstu bojājumus, stingri nostipriniet izstrādājuma kustīgās daļas.
- Pirms produkta uzstādīšanas pārbaudiet, vai transportēšanas laikā produkts

nav bojāts. Bojājumu gadījumā sazinieties ar importētāju vai pilnvaroto servisa centru.

1.5 Instalācijas Drošība

- Pirms uzstādīšanas uzsākšanas izslēdziet strāvas padevi elektrotīklam, pie kura tiks pieslēgts izstrādājums, izslēdzot drošinātāju.
- Pārvietošanas un uzstādīšanas laikā vienmēr valkājiet aizsargcimdus. Pretējā gadījumā pastāv risks gūt ievainojumus no asām malām!
- Pirms izstrādājuma uzstādīšanas pārbaudiet, vai tajā nav bojājumu. Neuzstādiet ierīci, ja tā ir bojāta.
- Izvairieties no jebkādu siltumizolējošu materiālu izmantošanas uzstādāmo mēbeļu iekšpusēs pārklājumam.
- Ražojuma uzstādīšanas vietā nedrīkst atrasties tieša saules gaisma un siltuma avoti, piemēram, elektriskie vai gāzes sildītāji.
- Turiet visu izstrādājuma ventilācijas kanālu apkārtni atvērtu.
- Lai izvairītos no pārkaršanas, izstrādājumu nedrīkst uzstādīt aiz dekoratīviem pārsegumiem.

- Gadījumos, kad aiz izstrādājumam paredzētās uzstādīšanas vietas atrodas gāzes šļūtene/caurule vai plastmasas ūdensvads, ir obligāti jānodrošina, lai starp izstrādājumu un šīm inženierkomunikācijām nebūtu kontakta. Pretējā gadījumā šļūtene/caurule var tikt saspiesta.
- Ja aiz vietas, kur tiks uzstādīts izstrādājums, ir kontaktligzda, ir jānodrošina, lai izstrādājums nesaskartos ne ar kontaktligzdu, ne ar kontaktdakšu, kas iesprausta kontaktligzdā.

1.6 Lietošanas Drošība

- Pārliecinieties, vai izstrādājuma ir izslēgtas pēc katras lietošanas reizes.
- Ja izstrādājumu ilgstoši nelietosiet, atvienojiet to no tīkla vai izslēdziet strāvas padevi no drošinātāju kārbas.
- Nelietojiet produktu, ja tas sabojājas vai tiek bojāts lietošanas laikā. Atvienojiet izstrādājumu no elektrotīkla. Sazinieties ar importētāju vai pilnvaroto servisa centru.

- Nelietojiet izstrādājumu ar noņemtu vai iekļautu priekšējo durvju stiklu. Pretējā gadījumā pastāv traumu un vides bojājumu risks.
- Nekādā gadījumā neuzkāpiet uz ierīces.
- Nekad nelietojiet izstrādājumu, ja alkohola un/vai narkotiku lietošana ir traucējusi jūsu spriestspēju vai koordināciju.
- Gatavošanas zonā un ap to nedrīkst turēt viegli uzliesmojošus priekšmetus. Pretējā gadījumā tie var izraisīt ugunsgrēku.
- Cepeškrāsns rokturis nav dvieļu žāvētājs. Lietojot izstrādājumu, nepakariet uz roktura dvieļus, cimds vai līdzīgus tekstilizstrādājumus.
- Atverot un aizverot durvis, izstrādājuma durvju eņģes kustas un var iestrēgt. Atverot/ aizverot durvis, neturiet tās aiz eņģēm.

1.7 Brīdinājumi par Temperatūru

- **BRĪDINĀJUMS:** Kad izstrādājums tiek lietots, izstrādājums un tā pieejamās daļas ir karstas. Jāuzmanās, lai nepieskartos izstrādājumam un sildelementiem. Bērniem, kas jaunāki par 8 gadiem, nedrīkst

- pieļaut saskarsmi ar šo produktu, ja vien tie netiek pastāvīgi uzraudzīti.
- Izstrādājuma tuvumā nenovietojiet uzliesmojošus/ sprādzienbīstamus materiālus, jo tā darbības laikā virsmas būs karstas.
- Atverot cepeškrāsns durtiņas gatavošanas laikā vai tās beigās, ievērojiet distanci. Tvaiks var apdedzināt roku, seju un/vai acis.
- Eksploatācijas laikā izstrādājums ir karsts. Jāuzmanās, lai nepieskartos karstām daļām, cepeškrāsns iekšpusei un sildelementiem.
- Strādājot ar izstrādājumu, vienmēr valkājiet karstumizturīgus cimds.

1.8 Piederumu lietošana

- Ir svarīgi, lai stieple reāģis un paplāte būtu pareizi novietoti uz stieple plauktiem. Lai iegūtu sīkāku informāciju, skatiet sadaļu "**Piederumu lietošana**".
- Aizveriet cepeškrāsns durtiņas pēc tam, kad piederumi ir pilnībā iebīdīti gatavošanas telpā, pretējā gadījumā tie var atsisties pret durvju stiklu un to sabojāt.



1.9 Gatavošanas drošība

- Esiet piesardzīgs, lietojot alkoholiskos dzērienus savos traukos. Alkohols augstā temperatūrā iztvaiko un var izraisīt aizdegšanos, jo, nonākot saskarē ar karstām virsmām, tas var aizdegties.
- Ēdiena atliekas gatavošanas zonā, piemēram, eļļa, var aizdegties. Pirms gatavošanas notīriet šīs atliekas.
- Saindēšanās ar pārtiku risks: Neļaujiet ēdienam nostāvēties cepeškrāsnī ilgāk par 1 stundu pirms vai pēc gatavošanas. Pretējā gadījumā var tikt izraisīta saindēšanās ar pārtiku vai slimības.
- Cepeškrāsnī nekarsējiet slēgtas formas un stikla burkas. Spiediens, kas veidojas skārda/burkā, var izraisīt tās pārsprāgšanu.
- Nenovietojiet cepšanas paplātes, traukus vai alumīnija foliju tieši cepeškrāsns apakšdaļā. Uzkrātais karstums var sabojāt cepeškrāsns apakšējo daļu.

Lietojot taukainu pergamenta papīru vai līdzīgus materiālus, ievērojiet šādus piesardzības pasākumus:

- Ievietojiet taukus necaurļaidīgu papīru virtuves traukā vai uz cepeškrāsns piederumiem (paplātes, stieplu režģa utt.) ar ēdienu un ievietojiet uzkarstētā cepeškrāsnī.
- Lai izvairītos no riska pieskarties cepeškrāsns sildelementiem un kavēt karstā gaisa plūsmu, noņemiet visas liekās taukvielas necaurļaidīgā papīra daļas, kas karājas no piederumiem vai traukiem. Neizmantojiet pret taukiem necaurļaidīgu papīru, ja cepeškrāsns temperatūra ir augstāka par ražotāja norādīto maksimālo lietošanas temperatūru. Nekādā gadījumā nelieciet taukus necaurļaidīgu papīru uz cepeškrāsns pamatnes.
- Uzkaršanās laikā novietojiet to uz piederumiem.
- Vienmēr nospiediet uz leju ar šķīvi vai līdzīgu priekšmetu, lai nepieļautu, ka gaisa cirkulācija cepeškrāsns iekšienē izplūst.
- Nosedziet tikai nepieciešamo virsmu paplātes iekšpusē.
- Pēc katras lietošanas reizes paplāte ir jāiztīra un jānomaina paplātei izmantotais necaurļaidīgais papīrs vai līdzīgi materiāli. Pretējā

gadījumā šķidrums, kas pil uz paplātes, var izraisīt smēķēšanu vai pat aizdegties.

- Atverot produkta vāku, rodas gaisa plūsma. Tauku necaurļaidīgs papīrs var nonākt saskarē ar sildīšanas elementiem un aizdegties.
- Ja cepšanai izmanto grilēšanas režģi, uz apakšējā režģa jānovieto paplāte. Pretējā gadījumā pārtikas eļļa un citas sastāvdaļas, kas pil uz cepeškrāsns dibena, var radīt spēcīgus dūmus un izraisīt liesmas.
- Grilēšanas laikā aizveriet cepeškrāsns durvis. Karstas virsmas var izraisīt apdegumus!
- Grilēšanai nepiemērots ēdiens rada ugunsbīstamību. Grilējiet tikai tos ēdienus, kas ir piemēroti spēcīgai grila ugunij.

Nelieciet ēdienu arī pārāk tālu grila aizmugurē. Šī ir karstākā vieta, un tauki var aizdegties.



1.10 Apkopes un Tīrīšanas Drošība

- Pirms izstrādājuma tīrīšanas uzgaidiet, līdz izstrādājums atdziest. Karstas virsmas var izraisīt apdegumus!
- Nekādā gadījumā nemazgājiet izstrādājumu, izsmidzinot vai uzlejot uz tā ūdeni! Pastāv elektriskās strāvas trieciena risks!
- Izstrādājuma tīrīšanai neizmantojiet tvaika tīrītājus, jo tas var izraisīt elektriskās strāvas triecienu.
- Cepeškrāsns priekšējo durvju stikla tīrīšanai nelietojiet asus abrazīvus tīrīšanas līdzekļus, metāla skrāpjus, stieplu vati vai balinātājus. Šie materiāli var izraisīt stikla virsmu saskrāpēšanu un bojāšanu.

2 Vides instrukcijas

2.1 Atkritumu direktīva

2.1.1 Atbilstība WEEE direktīvai un atkritumu utilizācijai

Šī ierīce atbilst ES WEEE direktīvai (2012/19/ES). Šim produktam ir elektrisko un elektronisko ierīču atkritumu klasifikācijas simbols (WEEE).



Šī ierīce ir izgatavota no augstas kvalitātes detaļām un materiāliem, kurus var atkārtoti izmantot un kas ir piemēroti atkārtotai pārstrādei. Tāpēc pēc tā kalpošanas laika beigām neatbrīvojieties no izstrādājuma kopā ar parastajiem sadzīves un citiem atkritumiem. Nogādājiet to savākšanas punktā elektrisko un elektronisko iekārtu pārstrādei. Par šiem savākšanas punktiem

varat jautāt vietējai administrācijai. Pareiza ierīces utilizācija palīdz novērst negatīvas sekas videi un cilvēku veselībai.

Atbilstība RoHS direktīvai:

Jūsu iegādātais izstrādājums atbilst ES RoHS direktīvai (2011/65/ES). Tas nesatur kaitīgus un aizliegtus materiālus, kas norādīti direktīvā.

2.2 Informācija par iepakojumu

Ierīces iepakojuma materiāli ir ražoti no pārstrādājama materiāla saskaņā ar valsts vides likumiem. Neatbrīvojieties no iepakojuma atkritumiem kopā ar sadzīves vai citiem atkritumiem, nogādājiet tos vietējo varas iestāžu norādītajos iepakojuma materiālu savākšanas punktos.

2.3 Ieteikumi Enerģijas Taupīšanai

Saskaņā ar ES 66/2014 informāciju par energoefektivitāti var atrast produkta čekā, kas tiek piegādāts kopā ar produktu.

Šie ieteikumi palīdzēs jums izmantot izstrādājumu ekoloģiskā un energoefektīvā veidā:

- Pirms cepšanas atkausēt sasaldētu ēdienu.
- Cepeškrāsnī izmantojiet tumšus vai emaljētus traukus, kas labāk pārvada siltumu.
- Ja tas norādīts receptē vai lietotāja rokasgrāmatā, vienmēr uzkarsējiet. Cepšanas laikā neatveriet cepeškrāsns durvis bieži.
- Lai ilgstoši ceptu ēdienu, izslēdziet izstrādājumu 5 līdz 10 minūtes pirms cepšanas beigu laika. Jūs, izmantojot atlikušo siltumu, varat ietaupīt līdz 20% elektroenerģijas.
- Centieties cepeškrāsnī pagatavot vairāk nekā vienu ēdienu vienlaikus. Jūs varat gatavot ēdienu vienlaikus, novietojot divus gatavošanas traukus uz režģa plaukta. Turklāt, ja ēdienu gatavojat vienu pēc otra, tas ietaupīs enerģiju, jo cepeškrāsns nezaudēs siltumu.

3 Jūsu izstrādājums

LV

3.1 Izstrādājuma ievads

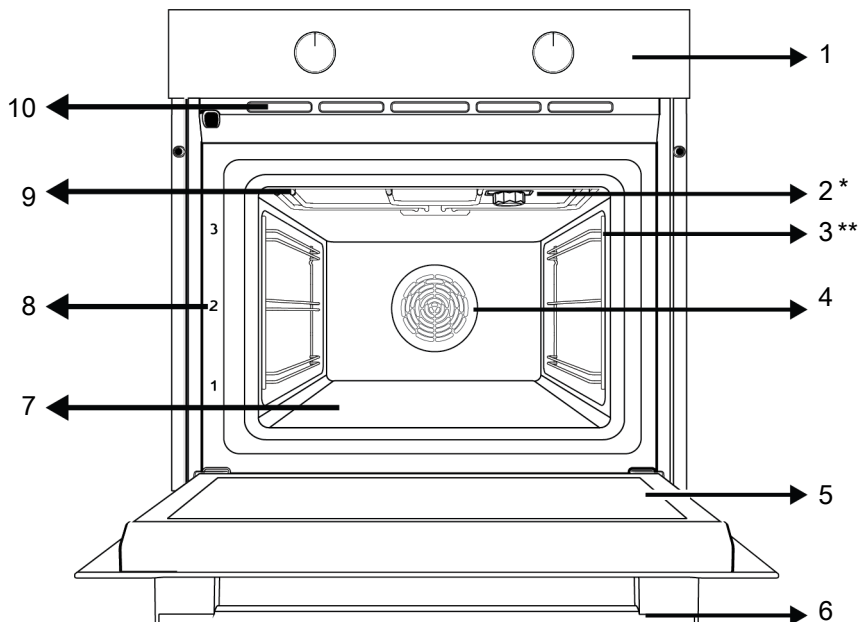

1 Vadības panelis

3 Stieplju plaukti

5 Durvis

7 Apakšējais sildītājs (zem tērauda plāksnes)

9 Augšējais sildītājs

2 Lampa

4 Ventilatora motors (aiz tērauda plāksnes)

6 Rokturis

8 Plaukta pozīcija

10 Ventilācijas caurumi

* Mainās atkarībā no modeļa. Iespējams, ka jūsu izstrādājumam nav aprīkots ar lukturi, vai arī luktura tipu un novietojums var atšķirties no attēlā redzamā.

** Mainās atkarībā no modeļa. Jūsu izstrādājums var nebūt aprīkots ar stieplju režģi. Attēlā kā piemērs ir parādīts produkts ar stieplju plauktu.

3.2 Produkta vadības panelis ievads un lietošana

Šajā sadaļā varat atrast produkta vadības paneļa pārskatu un pamata lietojumus. Atkarībā no izstrādājuma veida attēli un dažas funkcijas var atšķirties.

3.2.1 Vadības panelis

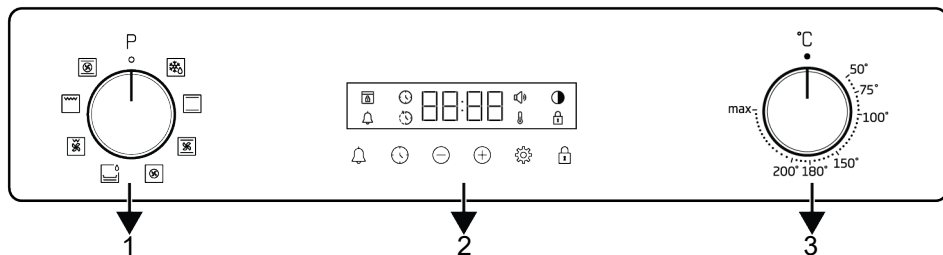

1 Funkcijas izvēles poga

2 Taimeris

3 Temperatūra izvēles poga

Ja ir poga (-), kas kontrolē jūsu produktu, dažos modeļos šī/šīs poga (-as) var būt tāda, ka tie iznāk, kad tie ir nospiesti (apraktas pogas). Lai iestatījumi būtu izgatavoti ar šīm pogām, vispirms iespiediet attiecīgo pogu un izvelciet pogu. Pēc pielāgošanas vēlreiz iespiediet to un nomainiet pogu.

3.2.2 Cepeškrāsns vadības paneļa ieviešana

Funkcijas izvēles poga

Cepeškrāsns darbības funkcijas varat izvēlēties ar funkciju izvēles pogu. Lai izvēlētos, pagrieziet pa kreisi/pa labi no aizvērtās (augšējās) pozīcijas.

Temperatūras poga

Jūs varat izvēlēties temperatūru, kuru vēlaties pagatavot, izmantojot temperatūras pogu. Pagrieziet pulksteņrādītāja virzienā no aizvērtā (augšējā) stāvokļa, lai izvēlētos.

Cepeškrāsns iekšējās temperatūras indikators

Cepeškrāsns iekšējo temperatūru varat saprast no temperatūras simbola taimera displejā. Temperatūras simbols parādās displejā, kad sākas gatavošana, un temperatūras simbols pazūd, kad ierīce sasniedz iestatīto temperatūru. Kad temperatūra cepeškrāsnī nokrītas zem iestatītās temperatūras, temperatūras simbols atkal parādās.

Taimeris

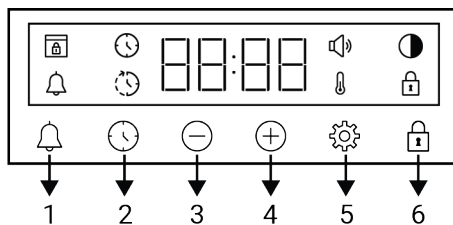

- 1 Trauksmes taustiņš
- 2 Laika iestatīšanas taustiņš
- 3 Samazināšanas taustiņš
- 4 Palielināšanas taustiņš
- 5 Iestatījumu taustiņš
- 6 Taustiņu bloķēšanas taustiņš

Displeja simboli









- : Cepšanas laika simbols
- : Cepšanas beigu laika simbols *
- : Trauksmes simbols
- : Spilgtuma simbols
- : Taustiņu bloķēšanas simbols
- : Temperatūras simbols
- : Skajuma līmeņa simbols
- : Durvju bloķēšanas simbols *

*Maināns atkarībā no izstrādājuma modeļa. Iespējams, ka tas nav pieejams jūsu izstrādājumā.

3.3 Cepeškrāsns darbības funkcijas

Funkciju tabulā ir parādītas darbības funkcijas, kuras varat izmantot savā cepeškrāsnī, un augstākā un zemākā

temperatūra, ko var iestatīt šīm funkcijām.
Šeit redzamo darbības režīmu secība var atšķirties no jūsu izstrādājuma izkārtojuma.

Funkcijas simbols	Funkcijas apraksts	Temperatūras diapazons (°C)	Apraksts un lietošana
	Darbība ar ventilatoru	-	Cepeškrāsns nav uzkaršēta. Darbojas tikai ventilators (uz aizmugurējās sienas). Saldēta pārtika ar granulām tiek lēni atkausēta istabas temperatūrā, pagatavota tiek atdzesēta. Laiks, kas nepieciešams vesela gaļas gabala atkausēšanai, ir ilgāks nekā pārtikas produktiem ar graudiem.
	Augšējās un apakšējā sildīšana	*	Ēdiens tiek uzsildīts vienlaikus no augšas un apakšas. Piemērots kūkām, konditorejas izstrādājumiem vai kūkām un sautējumiem cepšanas veidnēs. Ēdienu gatavošana notiek ar vienu paplāti.
	Apakšējā sildīšana	*	Ieslēgta tikai zemāka apkure. Tas ir piemērots ēdieniem, kuru apakšdaļa ir jāapbrūnina. Šī funkcija ir jāizmanto arī vienkāršai tīrīšanai ar tvaiku.
	Ventilatora atbalstīta apakšējā/augšējā sildīšana	*	Karstais gaiss, ko uzsilda augšējais un apakšējais sildītājs, tiek vienādi un ātri sadalīts visā cepeškrāsnī ar ventilatoru. Ēdienu gatavošana notiek ar vienu paplāti.
	Ventilatora sildīšana	*	Karstais gaiss, ko uzsilda ventilatora sildītājs, tiek vienmērīgi un ātri sadalīts visā cepeškrāsnī ar ventilatoru. Tas ir piemērots gatavošanai vairākās paplātēs dažādos plauktu līmeņos.
	"3D" funkcija	*	Darbojas augšējās apkures, apakšējās apkures un ventilatora sildīšanas funkcijas. Katra cepamā produkta puse tiek pagatavota vienādi un ātri. Ēdienu gatavošana notiek ar vienu paplāti.
	Pilns grils	*	Lielais grils uz cepeškrāsns griestiem darbojas. Tas ir piemērots grilēšanai lielos daudzumos.
	Ventilatora atbalstīts zems grils	*	Karstais gaiss, ko uzsilda mazais grils, ar ventilatoru ātri tiek izplatīts cepeškrāsnī. Tas ir piemērots mazāku daudzumu grilēšanai.

* Jūsu produkts darbojas temperatūras diapazonā, kas norādīts uz temperatūras pogas.

3.4 Produktu piederumi

Jūsu izstrādājumam ir dažādi piederumi. Šajā sadaļā ir pieejams piederumu apraksts un pareizas lietošanas apraksti. Atkarībā no izstrādājuma modeļa piegādātais

piederums atšķiras. Visi lietotāja rokasgrāmatā aprakstītie piederumi jūsu izstrādājumā var nebūt pieejami.



Ierīces iekšpusē esošās paplātes var deformēties karstuma ietekmē. Tas neietekmē funkcionalitāti. Deformācijas pazūd, kad paplāte ir atdzesēta.

Standarta paplāte

To izmanto konditorejas izstrādājumu, saldētu pārtikas produktu un lielu gabalu cepšanai.

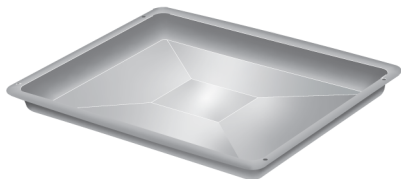

Stieplu grils

To izmanto cepamā, cepamā un sautējamā ēdiena cepšanai vai novietošanai vēlamajā plauktā.

Modeļos ar stieplu plauktiem :

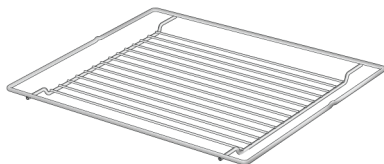

Modeļos bez stieplu plauktiem :

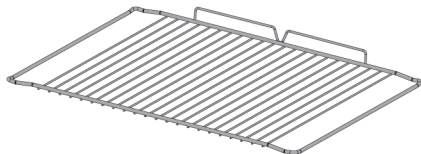

3.5 Produkta piederumu izmantošana

Ēdienu gatavošanas plaukti

Gatavošanas zonā ir 3 plauktu novietojuma līmeņi. Plauktu secību var redzēt arī skaitļos uz cepeškrāsns priekšējā rāmja.

Modeļos ar stieplu plauktiem :

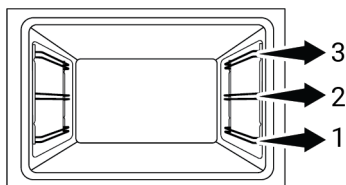

Modeļos bez stieplu plauktiem :

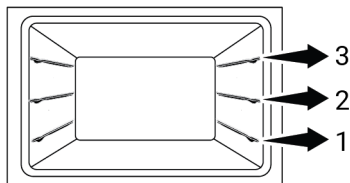

Stieplu režģa novietošana uz gatavošanas plauktiem

Ir ļoti svarīgi pareizi novietot režģi uz stieplu sānu plauktiem. Novietojot stieplu režģi uz vēlamā plaukta, atvērtajai daļai jāatrodas priekšpusē. Lai pagatavotu labāk, stieplu režģis jānostiprina uz stieplu plaukta pieturas punkta. Tas nedrīkst šķērsot pieturas punktu, lai saskartos ar cepeškrāsns aizmugurējo sienu.

Modeļos ar stieplu plauktiem :

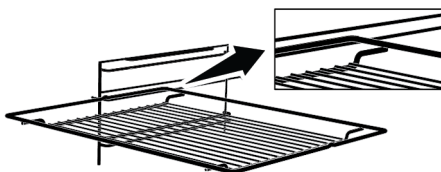

Modeļos bez stieplu plauktiem :

Ir ļoti svarīgi pareizi novietot stieplu režģi uz sānu plauktos. Stieplu režģim ir viens virziens, novietojot to uz plaukta. Novietojot stieplu režģi uz vēlamā plaukta, atvērtajai daļai jāatrodas priekšpusē.



Paplātes novietošana uz gatavošanas plauktiem

Ir arī svarīgi pareizi novietot paplātes uz stieplu sānu plauktiem. Novietojot paplāti uz vēlamā plaukta, tās turēšanai paredzētajai pusei jāatrodas priekšpusē. Lai pagatavotu labāk, paplāte jānostiprina uz stieplu plaukta aiztures kontaktligzdas.

Tas nedrīkst iet pāri apturēšanas kontaktligzdai, lai saskartos ar cepeškrāsns aizmugurējo sienu.

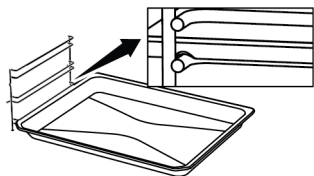

Stieplu režģa apturēšanas funkcija

Ir apturēšanas funkcija, kas novērš stieplu režģa izgāšanos no stieplu plaukta. Izmantojot šo funkciju, jūs varat viegli un droši izņemt ēdienu. Noņemot stieplu režģi, varat to vilkt uz priekšu, līdz tas sasniedz apstāšanās punktu. Lai to pilnībā noņemtu, jums jāpārvar šis punkts.

Modeļos ar stieplu plauktiem :

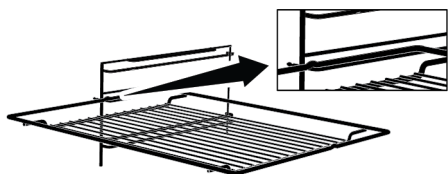

Modeļos bez stieplu plauktiem :

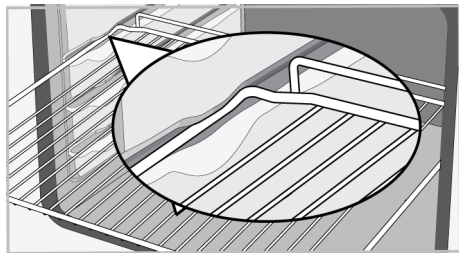

Paplātes apturēšanas funkcija

Ir arī apturēšanas funkcija, kas novērš paplātes izgāšanos no stieplu plaukta. Noņemot paplāti, atļaidiet to no aizmugures aiztures ligzdas un velciet to pret sevi, līdz tā sasniedz priekšējo pusi. Lai to pilnībā noņemtu, jums ir jāpārvar šī apturēšanas ligzda.

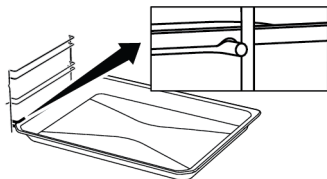

Pareiza stieplu režģa un paplātes novietošana uz teleskopiskajām sliedēm-Modeļi ar stieplu plauktiem un teleskopiskajiem modeļiem

Pateicoties teleskopiskajām sliedēm, paplātes vai stieplu režģi var viegli uzstādīt un noņemt. Izmantojot paplātes un stieplu režģus ar teleskopisko sliedi, jāraugās, lai tapas teleskopisko sliežu priekšpusē un aizmugurē atpūstos pret grila un paplātes malām (parādīts attēlā).

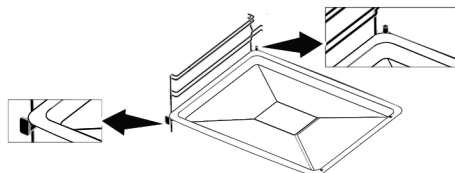
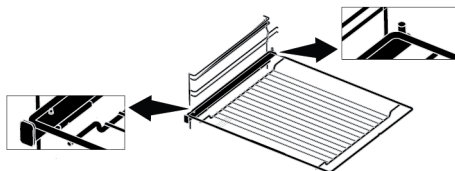

3.6 Tehniskās specifikācijas

Vispārīgas specifikācijas	
Izstrādājuma ārējie izmēri (augstums/platums/dziļums) (mm)	455 /594 /567
Cepeškrāsns uzstādīšanas izmēri (augstums/platums/dziļums) (mm)	450-460 /560 /min. 550
Spriegums/frekvence	220-240 V ~; 50 Hz
Izmantotais kabeļa tips un griezums/piemērots lietošanai izstrādājumā	min. H05VV-FG 3 x 1,5 mm ²
Kopējais enerģijas patēriņš (kW)	2,4
Cepeškrāsns tips	Daudzfunkciju cepeškrāsns

Pamati: Informācija par mājas tipa elektrisko krāšņu enerģijas marķējuma ir sniegta saskaņā ar EN 60350- 1/IEC 60350- 1 standartu. Vērtības tiek noteiktas Augšējās un apakšējā sildīšana vai (ja tādas ir) Ventilatora atbalstīta apakšējā/augšējā sildīšana funkcijās ar standarta slodzi.

Energoefektivitātes klase tiek noteikta saskaņā ar šādu prioritāšu noteikšanu atkarībā no tā, vai ražojumam ir vai nav attiecīgās funkcijas. 1-Ekonomiskā ventilatora sildīšana , 2-Ventilatora sildīšana , 3-Ventilatora atbalstīts zems grīls , 4-Augšējās un apakšējā sildīšana.



Tehniskās specifikācijas var mainīt bez iepriekšēja brīdinājuma, lai uzlabotu izstrādājuma kvalitāti.



Attēli šajā lietošanas instrukcijā ir shematiski un var precīzi neatbilst izstrādājumam.





Izstrādājuma etiķetēs vai tam pievienotajā dokumentācijā norādītās vērtības iegūst laboratorijas apstākļos saskaņā ar attiecīgajiem standartiem. Šīs vērtības var atšķirties atkarībā no izstrādājuma ekspluatācijas un vides apstākļiem.

4 Pirmā Lietošana

Pirms sākat lietot produktu, ieteicams veikt tālāk norādītās darbības, kas norādītas attiecīgi nākamajās sadaļās.

4.1 Pirmās Reizes Iestatījums

i Vienmēr iestatiet dienas laiku pirms cepeškrāsns lietošanas. Ja to neiestatīsiet, dažos cepeškrāsns modeļos nevarēsiet gatavot.

1. Kad cepeškrāsns tiek iedarbināta pirmo reizi, "12:00" un  simbols mirgos displejā.
2. Iestatiet dienas laiku, pieskaroties / taustiņiem.

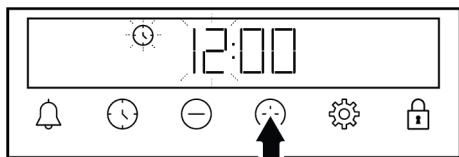



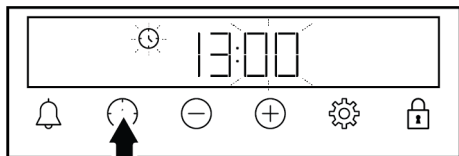

3. Pieskarieties  vai  taustiņam, lai aktivizētu minūšu lauku.

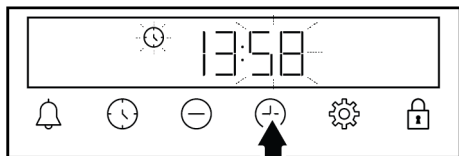

4. Pieskarieties / taustiņiem, lai iestatītu minūtes.



5. Apstipriniet, pieskaroties  vai  taustiņam.
- ⇒ Ir iestatīts dienas laiks, un  simbols pazūd displejā.

i Ja sākotnējais taimeris nav iestatīts, "12:00" un  simbols turpina mirgot, un cepeškrāsns neieslēdzas. Lai cepeškrāsns darbotos, jāapstiprina dienas laiks, iestatot dienas laiku vai pieskaroties  taustiņam, kad tas ir plkst. "12:00". Dienas laika iestatījumu vēlāk varat mainīt kā aprakstīts "Iestatījumi" sadaļā.

i Ja notiek strāvas padeves pārtraukums, dienas laika iestatījumi tiek atcelti. Tas ir jāiestata vēlreiz.

4.2 Sākotnējā tīrīšana

1. Noņemiet visus iepakojuma materiālus.
2. Izņemiet visus piederumus no cepeškrāsns, kas piegādāti kopā ar izstrādājumu.
3. Darbiniet izstrādājumu 30 minūtes un pēc tam izslēdziet to. Tādā veidā atliekas un slāņi, kas ražošanas laikā varētu būt palikuši cepeškrāsnī, tiek sadedzināti un notīrīti.
4. Darbinot izstrādājumu, izvēlieties augstāko temperatūru un darbības funkciju, kuru darbina visi jūsu izstrādājuma sildītāji. Sk. "Cepeškrāsns darbības funkcijas [► 14]". Nākamajā sadaļā varat uzzināt, kā darbināt cepeškrāsnī.
5. Uzgaidiet, līdz cepeškrāsns atdziest.
6. Noslaukiet izstrādājuma virsmas ar mitru drānu vai sūkli un nosusiniet ar drānu.

Pirms piederumu izmantošanas:

Notīriet no cepeškrāsns noņemtos piederumus ar mazgāšanas līdzekli ūdenī un mīkstu tīrīšanas sūkli.

PAZIŅOJUMS: Daži mazgāšanas vai tīrīšanas līdzekļi var sabojāt virsmu. Tīrīšanas laikā nelietojiet abrazīvus mazgāšanas līdzekļus, tīrīšanas pulverus, tīrīšanas krēmus vai asus priekšmetus.

PAZIŅOJUMS: Pirmajā lietošanas reizē vairākas stundas var rasties dūmi un smaka. Tas ir normāli, un, lai to noņemtu, ir nepieciešama tikai laba ventilācija. Izvairieties tieši ieelpot dūmus un smakas, kas veidojas.

5 Cepeškrāsns izmantošana

5.1 Vispārīga informācija par cepeškrāsns lietošanu

Dzesēšanas ventilators (Mainās atkarībā no izstrādājuma modeļa. Iespējams, ka tas nav pieejams jūsu izstrādājumā.)

Jūsu izstrādājumam ir dzesēšanas ventilators. Dzesēšanas ventilators tiek aktivizēts automātiski, kad nepieciešams, un atdzesē gan izstrādājuma priekšpusi, gan mēbeles. Kad dzesēšanas process ir pabeigts, tas tiek automātiski deaktivizēts. Pār cepeškrāsns durvīm iznāk karsts gaiss. Neaizklājiet šīs ventilācijas atveres ar kaut ko. Pretējā gadījumā cepeškrāsns var pārkarst. Dzesēšanas ventilators turpina darboties cepeškrāsns darbības laikā vai pēc cepeškrāsns izslēgšanas (aptuveni 20-30 minūtes). Ja gatavojat, ieprogramējot cepeškrāsns taimeris, cepšanas laika beigās dzesēšanas ventilators izslēdzas ar visām funkcijām. Lietotājs nevar noteikt dzesēšanas ventilatora darbības laiku. Tas automātiski ieslēdzas un izslēdzas. Tā nav kļūme.

Cepeškrāsns apgaismojums

Kad cepeškrāsns sāk cept, tiek ieslēgta cepeškrāsns apgaismojums. Dažos modeļos apgaismojums iedegas cepšanas laikā, savukārt dažos modeļos tā izslēdzas pēc noteikta laika.

5.2 Cepeškrāsns vadības ierīces darbība

Vispārīgi brīdinājumi par cepeškrāsns vadības ierīci

- Maksimālais laiks, ko var iestatīt cepšanas procesam, ir 5 stundas 59 minūtes. Strāvas padeves pārtraukuma gadījumā programma tiek atcelta. Jums būs jāpārprogrammē.
- Veicot jebkādas korekcijas, displejā mirgo attiecīgie simboli. Veicot jebkādas korekcijas, displejā mirgo attiecīgie simboli.
- Ja ir veikts kāds gatavošanas iestatījums, dienas laiku nevar pielāgot.
- Ja ēdiena gatavošanas laiks ir iestatīts uz gatavošanas sākuma laiku, displejā tiek parādīts atlikušais laiks.
- Gadījumos, kad ir noteikts gatavošanas laiks vai gatavošanas beigu laiks; varat automātiski atcelt darbību, ilgi pieskaroties taustiņam ⌚.

Taimeris

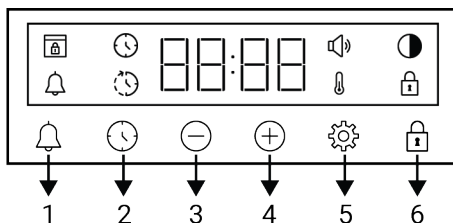

- 1 Trauksmes taustiņš
- 2 Laika iestatīšanas taustiņš
- 3 Samazināšanas taustiņš
- 4 Palielināšanas taustiņš
- 5 Iestatījumu taustiņš
- 6 Taustiņu bloķēšanas taustiņš

Displeja simboli

⌚ : Cepšanas laika simbols

 : Cepšanas beigu laika simbols *

 : Trauksmes simbols

 : Spilgtuma simbols

 : Taustiņu bloķēšanas simbols

 : Temperatūras simbols

 : Skajuma līmeņa simbols

 : Durvju bloķēšanas simbols *

*Mainās atkarībā no izstrādājuma modeļa. Iespējams, ka tas nav pieejams jūsu izstrādājumā.

Cepečkrāsns ieslēgšana

Izvēlieties darbības funkciju, kuru vēlaties gatavot, izmantojot funkciju izvēles pogu un iestatiet noteiktu temperatūru, izmantojot temperatūras pogu, cepečkrāsns sāk darboties.



Cepečkrāsns izslēgšana

Jūs varat izslēgt cepečkrāsns, pagriežot funkciju izvēles pogu un temperatūras pogu izslēgšanas (augšup) stāvoklī.

Manuālā gatavošana, lai izvēlētos temperatūru un cepečkrāsns darbības funkciju

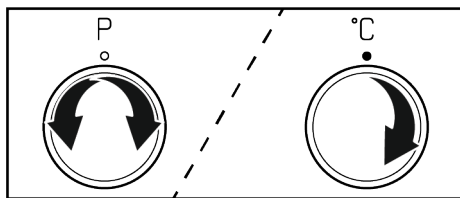
Gatavot ēdianu varat, manuāli kontrolējot (pašu kontrolē), izvēlieties temperatūru un darbības funkciju, kas raksturīga ēdianam.





1. Izmantojot funkciju izvēles pogu, atlasiet darbības funkciju, kuru vēlaties gatavot.
2. Izmantojot temperatūras pogu, iestatiet temperatūru, kurā vēlaties gatavot.
 - ⇒ Jūsu cepečkrāsns nekavējoties sāks darboties izvēlētajā funkcijā un temperatūrā, un  simbols parādīsies. Kad temperatūra cepečkrāsns iekšpusē sasniedz iestatīto temperatūru, simbols  pazūd. Cepečkrāsns neizslēdzas automātiski, jo manuālā gatavošana tiek veikta,



neuzstādot gatavošanas laiku. Jums ir jākontrolē ēdiana cepšana un tā jāizslēdz. Kad ēdiana gatavošana ir pabeigta, izslēdziet cepečkrāsns, pagriežot funkciju izvēles pogu un temperatūras pogu izslēgšanas (augšup) stāvoklī.

Gatavošana, iestatot gatavošanas laiku;

Laika beigās cepečkrāsns var automātiski izslēgties, izvēloties temperatūru un darbības funkciju, kas raksturīga jūsu ēdianam, un iestatot gatavošanas laiku taimerī.

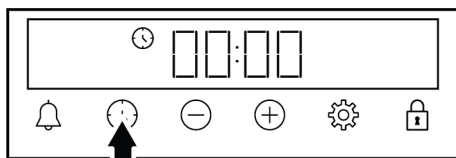
1. Izvēlieties gatavošanas darbības funkciju.
2. Pieskarieties  taustiņam, līdz gatavošanas laika displejā parādās  simbols.



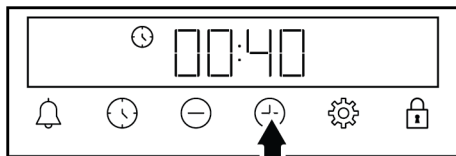

 Pēc darbības funkcijas un temperatūras iestatīšanas varat iestatīt gatavošanas laiku 30 minūtes, tieši pieskaroties taustiņam , lai ātri iestatītu gatavošanas laiku, un mainiet laiku ar taustiņiem .

3. Iestatiet gatavošanas laiku ar taustiņiem .



 Gatavošanas laiks pirmajās 15 minūtēs palielinās par 1 minūti, pēc 15 minūtēm tas palielinās par 5 minūtēm.

4. Ielieciet ēdianu cepečkrāsnī un iestatiet temperatūru ar temperatūras pogu.

- ⇒ Jūsu cepeškrāsns nekavējoties sāks darboties izvēlētajā funkcijā un temperatūrā. Iestatītais gatavošanas laiks sāks samazināties un parādās  simbols displejā. Kad temperatūra cepeškrāsns iekšpusē sasniedz iestatīto temperatūru, simbols  pazūd.

- Kad iestatītais gatavošanas laiks ir beidzies, displejā "**Beigas**" parādās,  simbols mirgo un taimeris pīkst.
- Brīdinājums skan divas minūtes. Nospiediet jebkuru taustiņu, lai apturētu brīdinājumu. Brīdinājums apstājas, un displejā parādās dienas laiks.

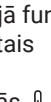
 Ja skaņas brīdinājuma beigās tiek nospiests kāds taustiņš, cepeškrāsns sāks darboties no jauna. Lai novērstu cepeškrāsns atkārtotu darbību brīdinājuma beigās, izslēdziet cepeškrānsi, pagriežot temperatūras pogu un funkciju pogu līdz "0" (izslēgts) stāvoklī.



5.3 Iestatījumi

Taustiņu bloķēšanas aktivizēšana

Izmantojot taustiņu bloķēšanas funkciju, jūs varat aizsargāt taimeri no traucējumiem.

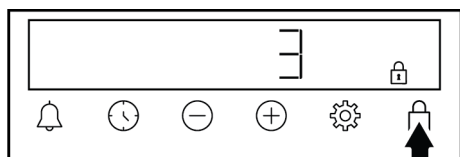
- Pieskarieties taustiņam, līdz ekrānā parādās simbols .





- ⇒ Simbols  tiek parādīts displejā un sākas 3-2-1 atpakaļskaitīšana. Taustiņu bloķēšana tiek aktivizēta, kad beidzas atpakaļskaitīšana. Kad tiek piespiests jebkurš taustiņš, kad ir iestatīta taustiņu bloķēšana, taimeris izdod skaņas signālu un simbols  mirgo.

 Ja atļaidīsiet taustiņu pirms laika atskaites beigām, taustiņu bloķēšana neaktivizējas.

 Taimera taustiņus nevar izmantot, ja ir ieslēgta taustiņu bloķēšana. Taustiņu bloķēšana netiks atcelta strāvas padeves pārtraukuma gadījumā.



Taustiņu bloķēšanas deaktivizēšana

- Pieskarieties taustiņam, līdz simbols  pazūd no ekrāna.
 - ⇒ Simbols  pazūd no displeja un taustiņu bloķēšana ir atspējota.



Trauksmes iestatīšana

Izstrādājuma taimeri var izmantot arī visiem brīdinājumiem vai atgādinājumiem, izņemot cepšanas programmu. Modinātājs neietekmē cepeškrāsns darbības funkcijas. To izmanto brīdinājuma nolūkos. Piemēram, modinātāju var izmantot, ja noteiktā laikā vēlaties apgriezt ēdienu cepeškrāsnī. Tiklīdz iestatītais laiks ir beidzies, taimeris izdod skaņas signālu.

 Maksimālais modinātāja laiks var būt 23 stundas 59 minūtes.

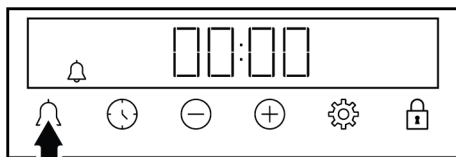
- Pieskarieties , līdz displejā parādās simbola  taustiņš.



- Iestatiet modinātāja laiku ar taustiņiem /.

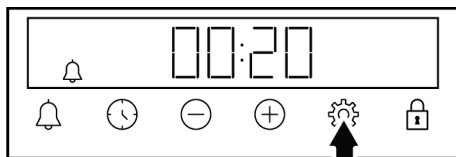

- ⇒ Pēc modinātāja laika iestatīšanas simbols  paliek izgaismots, un ar modinātāja laiku palaiž

atpakaļskaitīšanas displeju. Ja trauksmes laiks un cešanās laiks ir iestatīti vienlaicīgi, displejā tiek parādīts tsāks laiks.





3. Kad taimera signāla laiks ir beidzies, simbols  sāk mirgot un izdod skaņas brīdinājumu.

Trauksmes izslēgšana



1. Taimera signāla (trauksmes) perioda beigās skan divas minūtes ilgs brīdinājuma signāls. Nospiediet jebkuru taustiņu, lai apturētu skaņas brīdinājumu.

⇒ Brīdinājums apstājas, un displejā parādās dienas laiks.



Ja vēlaties atcelt modinātāju;

1. Pieskarities  taustiņam, līdz displejā parādās  simbols, lai atiestatītu modinātāja laiku. Pieskarities  taustiņam, līdz ekrānā parādās "00:00" simbols.
2. Jūs varat arī atcelt taimera signālu, ilgākurot piespiestu taustiņu .

Skaļuma regulēšana

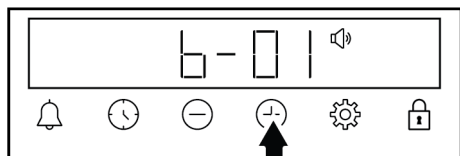
1. Pieskarities  taustiņam, līdz ekrānā parādās  simbols.



2. Iestatiet vēlamu līmeni ar taustiņiem  / . (**b-01-b-02-b-03**)

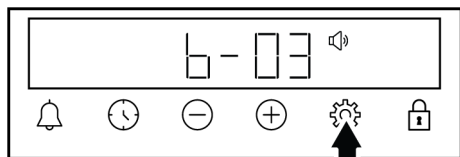



3. Pieskarities  taustiņam, lai apstiprinātu, vai gaidiet, nepieskaroties nevienam taustiņam. Pēc kāda laika skaļuma iestatījumi kļūst aktīvi.

Displeja spilgtuma iestatīšana

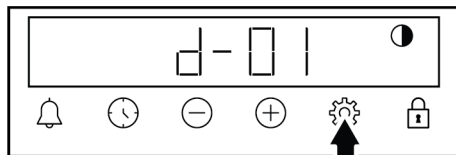
1. Pieskarities  taustiņam, līdz ekrānā parādās  simbols.





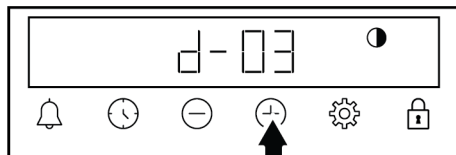

2. Iestatiet vēlamu spilgtumu ar taustiņiem  / . (**d-01-d-02-d-03**)



3. Pieskarities  taustiņam, lai apstiprinātu, vai gaidiet, nepieskaroties nevienam taustiņam. Spilgtuma iestatījums kļūst aktīvs pēc kāda laika.

Dienas laika maiņa

Lai cepeškrāsnī mainītu iepriekš iestatīto dienas laiku:

1. Pieskarities taustiņam , līdz ekrānā parādās simbols .
2. Iestatiet dienas laiku, pieskaroties  /  taustiņiem.

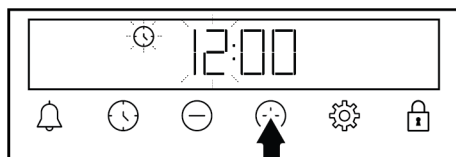

3. Pieskarities  vai  taustiņam, lai aktivizētu minūšu lauku.

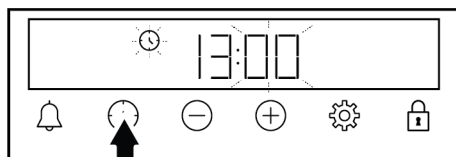

4. Pieskarities  /  taustiņiem, lai iestatītu minūtes.

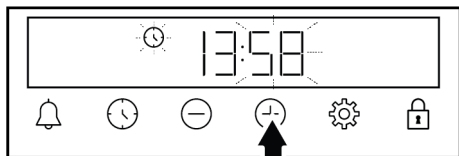

5. Apstipriniet, pieskaroties 🕒 vai ⚙️ taustiņam.

⇒ Ir iestatīts dienas laiks, un 🕒 simbols pazūd displejā.

6 Vispārīga informācija par ēdiena cepšanu

Šajā sadaļā varat atrast padomus par ēdiena gatavošanu un gatavošanu.

Turklāt šajā sadaļā ir aprakstīti dažī ēdieni, kurus pārbaudījis ražotājs, un šiem ēdieniem vispiemērotākos iestatījumus. Tiek norādīti arī šiem ēdieniem piemēroti cepeškrāsns iestatījumi un piederumi.

6.1 Vispārīgi brīdinājumi par cepšanu cepeškrāsnī

- Atverot cepeškrāsns durvis cepšanas laikā vai pēc tās, var izdalīties karsts apdedzinošs tvaiks. Tvaiks var apdedzināt roku, seju un/vai acis. Atverot cepeškrāsns durvis, turieties prom.
- Intensīvs tvaiks, kas rodas cepšanas laikā, temperatūras starpības dēļ cepeškrāsns iekšpusē un ārpusē, kā arī uz mēbeļu augšējām daļām var veidot kondensēta ūdens pilienus. Tā ir normāla un fiziska parādība.
- Pārtikas ēdiena gatavošanas temperatūra un laika vērtības var atšķirties atkarībā no receptes un daudzuma. Šī iemesla dēļ šīs vērtības tiek norādītas kā diapazoni.
- Pirms sākat gatavot, vienmēr izņemiet no cepeškrāsns neizmantotos piederumus. Piederumi, kas paliks cepeškrāsnī, var neļaut jūsu ēdienam gatavoties, izmantojot pareizās vērtības.
- Attiecībā uz ēdienu, kuru gatavojat pēc savas receptes, varat atsaukties uz līdzīgiem ēdieniem, kas sniegti gatavošanas tabulās.
- Komplektā iekļauto piederumu izmantošana nodrošina vislabāko ēdiena gatavošanas kvalitāti. Vienmēr ievērojiet ražotāja sniegtos brīdinājumus un informāciju par ārējiem virtuves piederumiem, kurus izmantosit.
- Nogrieziet taukus necaurļaidīgu papīru, kuru izmantosit ēdiena gatavošanai, piemērotā izmērā. Tāukus necaurļaidīgi papīri, kas pārkaras pāri traukam, var radīt apdegumu risku un ietekmēt jūsu ēdiena cepšanas kvalitāti. Izmantojiet taukus necaurļaidīgu papīru norādītajā temperatūras diapazonā.
- Lai ēdiena cepšana būtu laba, novietojiet ēdienu uz ieteiktā pareizā plaukta. Cepšanas laikā nemainiet plaukta stāvokli.

6.1.1 Konditorejas izstrādājumi un cepeškrāsns ēdieni

Vispārīgā informācija

- Lai iegūtu labu gatavošanas kvalitāti, mēs iesakām izmantot izstrādājuma piederumus. Ja izmantosit ārēju virtuves trauku, dodiet priekšroku tumšiem, nelīpīgiem un karstumizturīgiem izstrādājumiem.
- Ja gatavošanas tabulā ir ieteicama priekšsildīšana, pēc iepriekšējās uzsildīšanas noteikti ielieciet ēdienu cepeškrāsnī.
- Ja gatavojat, izmantojot gatavošanas traukus uz stieplu grila, novietojiet to stieplu režģa vidū, nevis pie aizmugurējās sienas.
- Visiem konditorejas izstrādājumu izgatavošanai izmantotajiem materiāliem jābūt svaigiem un istabas temperatūrā.
- Ēdiena gatavošanas statuss var atšķirties atkarībā no ēdiena daudzuma un trauku lieluma.
- Metāla, keramikas un stikla veidnes pagarina gatavošanas laiku, un konditorejas izstrādājumu apakšējās virsmas neapbrūnīnās vienmērīgi.

- Ja izmantojat cepamo papīru, uz ēdiena apakšējās virsmas var novērot nelielu brūnumu. Šādā situācijā jums var būt nepieciešams pagarināt gatavošanas laiku par aptuveni 10 minūtēm.
- Gatavošanas tabulās norādītās vērtības tiek noteiktas mūsu laboratorijās veikto testu rezultātā. Jums piemērotas vērtības var atšķirties no šīm vērtībām.
- Novietojiet ēdienu uz atbilstoša plaukta, kas ieteikts gatavošanas tabulā.
- Uzskatiet cepeškrāsns apakšējo plauktu kā 1. plauktu.

Padomi kūku cepšanai

- Ja kūka ir pārāk sausa, palieliniet temperatūru par 10°C un saīsiniet cepšanas laiku.
- Ja kūka ir mitra, izmantojiet nelielu daudzumu šķidruma vai samaziniet temperatūru par 10°C.
- Ja kūkas augšdaļa ir apdegusi, ielieciet to uz apakšējā plaukta, pazeminiet temperatūru un palieliniet cepšanas laiku.
- Ja kūkas iekšpuse ir labi izcepusies, bet ārpusē ir lipīga, izmantojiet mazāk šķidruma, samaziniet temperatūru un palieliniet gatavošanas laiku.

Padomi konditorejas izstrādājumiem

- Ja konditorejas izstrādājums ir pārāk sauss, palieliniet temperatūru par 10°C un saīsiniet gatavošanas laiku. Mitriniet mīklas loksnē ar mērci, kas sastāv no piena, eļļas, olu un jogurta maisījuma.
- Ja konditorejas izstrādājumi tiek gatavoti lēnām, pārliecinieties, vai jūs sagatavotais mīklas biežums nepāriet pāri paplātei.
- Ja konditorejas izstrādājumu virsma ir brūnināta, bet apakšā nav pagatavota, pārliecinieties, vai mīklas apakšā nav par daudz mērces, ko izmantosit konditorejas izstrādājumiem. Vienmērīgai brūnināšanai mēģiniet mērci vienmērīgi sadalīt starp mīklas loksnēm un konditorejas izstrādājumiem.
- Cepiet savus konditorejas izstrādājumus gatavošanas tabulā norādītajā vietā un temperatūrā. Ja apakšdaļa joprojām nav pietiekami brūna, novietojiet to uz apakšējā plaukta nākamajai cepšanas reizei.

Gatavošanas galds mīklas izstrādājumiem un cepeškrāsnī gatavojamai pārtikai

Ēdiens	Izmantojamais piederums	Darbības funkcija	Plaukta pozīcija	Temperatūra (°C)	Cepšanas laiks (min) (aptuveni)
Kūka uz paplātes	Standarta paplāte *	Augšējās un apakšējā sildīšana	2	180	20 ... 30
Mazas kūciņas	Standarta paplāte *	Augšējās un apakšējā sildīšana	2	150	25 ... 35
Mazas kūciņas	Standarta paplāte *	Ventilatora sildīšana	1	150 ... 160	35 ... 50
Biskvītkūka	Apaļa kūkas veidne, ar 26 cm diametru, un skavu uz stieplu režģa **	Augšējās un apakšējā sildīšana	2	160	30 ... 40
Biskvītkūka	Apaļa kūkas veidne, ar 26 cm diametru, un skavu uz stieplu režģa **	Ventilatora sildīšana	1	160	35 ... 45

Ēdiens	Izmantojamais piederums	Darbības funkcija	Plaukta pozīcija	Temperatūra (°C)	Cepšanas laiks (min) (aptuveni)
Cepumi	Konditorejas paplāte *	Augšējās un apakšējā sildīšana	2	170	25 ... 35
Cepumi	Konditorejas paplāte *	Ventilatora sildīšana	1	170	30 ... 40
Konditorejas izstrādājumi	Standarta paplāte *	Augšējās un apakšējā sildīšana	2	180	35 ... 45
Maizīte	Standarta paplāte *	Augšējās un apakšējā sildīšana	2	200	20 ... 30
Maizīte	Standarta paplāte *	Ventilatora sildīšana	1	180	20 ... 30
Visa maize	Standarta paplāte *	Augšējās un apakšējā sildīšana	2	200	30 ... 40
Visa maize	Standarta paplāte *	Ventilatora sildīšana	1	200	30 ... 40
Lazaņja	Stikla/metāla taisnstūra trauks uz stieņu režģa **	Augšējās un apakšējā sildīšana	1 vai 2	200	30 ... 40
Ābolu pīrāgs	Apaļa melna metāla veidne ar diametru 20 cm uz stieņu režģa **	Augšējās un apakšējā sildīšana	2	180	50 ... 60
Pica	Standarta paplāte *	Augšējās un apakšējā sildīšana	2	200 ... 220	10 ... 20

Visu ēdienu ieteicams priekšsildīt.

*Iespējams, ka šie piederumi nav iekļauti jūsu izstrādājumā.

**Šie piederumi nav iekļauti jūsu izstrādājumā. Tie ir nopērkami piederumi.

6.1.2 Gaļa, zivis un mājputni

Galvenie grilēšanas punkti

- Papildinot to ar citronu sulu un pipariem pirms ceselas vistas, tītara un lielu gaļas gabalu gatavošanas, ēdiena gatavošanas veiktspēja palielināsies.
- Gaļas bez kauliem pagatavošanai nepieciešams laiks, kas ir 15 līdz 30 minūtes ilgāks nekā filejas cepšanai.
- Uz gaļas biezuma centimetru jāaprēķina apmēram 4 līdz 5 minūtes gatavošanas laika.
- Kad gatavošanas laiks ir beidzies, turiet gaļu cepeškrāsnī apmēram 10 minūtes. Gaļas sula labāk izdalās ceptā gaļā un neizplūst, sagriežot gaļu.
- Zivis jānovieto uz vidēja vai zema līmeņa plaukta karstumizturīgās plāksnes.
- Pagatavojiet gatavošanas tabulā ieteiktos ēdienus ar vienu paplāti.

Gatavošanas galds gaļai, zivīm un putniem

Ēdiens	Izmantojamais piederums	Darbības funkcija	Plaukta pozīcija	Temperatūra (°C)	Cepšanas laiks (min) (aptuveni)
Steiks (vesels) / Cepts (1 kg)	Standarta paplāte *	"3D" funkcija	1	15 minūtes 250/ max, pēc 180 ... 190	60 ... 80
Jēra kājiņa (1,5-2 kg)	Standarta paplāte *	"3D" funkcija	1	170	85 ... 110
Cepta vista (1,8-2 kg)	Stieplu grils * Novietojiet vienu paplāti uz apakšējā plaukta.	"3D" funkcija	1	15 minūtes 250/ max, pēc 190	70 ... 90
Tītars (5,5 kg)	Standarta paplāte *	"3D" funkcija	1	25 minūtes 250/ max, pēc 180 ... 190	150 ... 210
Zivis	Stieplu grils * Novietojiet vienu paplāti uz apakšējā plaukta.	"3D" funkcija	1	200	20 ... 30

Visu ēdienu ieteicams priekšsildīt.

*Iespējams, ka šie piederumi nav iekļauti jūsu izstrādājumā.

**Šie piederumi nav iekļauti jūsu izstrādājumā. Tie ir nopērkami piederumi.

6.1.3 Grils

Sarkanā gaļa, zivis un mājputni cepšanas laikā ātri brūnēs, saglabās skaistu garozu un neizžūs. Grilēšanai īpaši piemēroti ir steiki, iesmi, desas un sulīgi dārzeni (tomāti, sīpoli utt.).

Vispārīgi brīdinājumi

- Grilēšanai nepiemērots ēdiens rada ugunsbīstamību. Grilējiet tikai tos ēdienus, kas ir piemēroti spēcīgai grila ugunij. Nelieciet ēdienu arī pārāk tālu grila aizmugurē. Šī ir karstākā vieta, un tauki var aizdegties.
- Grilēšanas laikā aizveriet cepeškrāsns durvis. Nekad negrilējiet ar atvērtām cepeškrāsns durvīm. Karstas virsmas var izraisīt apdegumus!**

Grila galvenie punkti

- Pagatavojiet grilam līdzīga biezuma un svara ēdienus.
- Novietojiet grilējamus gabalus uz stieplu grila vai stieplu grila paplātes, sadalot tos, nepārsniedzot sildītāja izmērus.
- Atkarībā no grilējamo gabalu biezuma, tabulā norādītie gatavošanas laiki var atšķirties.
- Iebīdīet stieplu režģi vai režģa paplāti cepeškrāsnī līdz vajadzīgajam līmenim. Ja jūs gatavojat ēdienu uz stieplu režģa, pabīdīet cepeškrāsns paplāti apakšējā plauktā, lai savāktu eļļas. Cepeškrāsns paplātei, kuru plānojat bīdīt, jābūt tādām izmēram, lai tā aptvertu visu grila zonu. Šī paplāte var nebūt iekļauta izstrādājuma komplektācijā. Ielejiet nedaudz ūdens cepeškrāsns paplātē, lai to viegli notīrītu.

Grila tabula

Ēdiens	Izmantojamais piederums	Plaukta pozīcija	Temperatūra (°C)	Cepšanas laiks (min) (aptuveni)
Zivis	Stieplu grils	2	250	20 ... 25
Vistas gabali	Stieplu grils	2	250	25 ... 35
Kotletes (teļa gaļa) - 12 amount	Stieplu grils	2	250	20 ... 30

Ēdiens	Izmantojamais piederums	Plaukta pozīcija	Temperatūra (°C)	Cepšanas laiks (min) (aptuveni)
Jēra karbonāde	Stieplju grils	2	250	20 ... 25
Steiks - (gaļas kubi)	Stieplju grils	2	250	25 ... 30
Teļa gaļas karbonāde	Stieplju grils	2	250	25 ... 30
Dārzeņu grafiņš	Stieplju grils	2	220	20 ... 30
Grauzdiņa maize	Stieplju grils	2	250	3 ... 5

Visu grilēto ēdienu ieteicams priekšsildīt 5 minūtes.

Apgrieziet ēdiena gabalus pēc 1/2 no kopējā grilēšanas laika.

6.1.4 Pārtikas pārbaude

- Pārtika uz šīs plīts virsmas ir pagatavota saskaņā ar EN 60350-1, lai atvieglotu produktu pārbaudi kontroles institūtos.

Pārbaudes produktu gatavošanas galds

Ēdiens	Izmantojamais piederums	Darbības funkcija	Plaukta pozīcija	Temperatūra (°C)	Cepšanas laiks (min) (aptuveni)
Smilšu kūka (saldie cepumi)	Standarta paplāte *	Augšējās un apakšējā sildīšana	2	140	20 ... 30
Smilšu kūka (saldie cepumi)	Standarta paplāte *	Ventilatora sildīšana	2	140	15 .. 25
Mazas kūciņas	Standarta paplāte *	Augšējās un apakšējā sildīšana	2	150	25 ... 35
Mazas kūciņas	Standarta paplāte *	Ventilatora sildīšana	1	150 ... 160	35 ... 50
Biskvītkūka	Apaļa kūkas veidne, ar 26 cm diametru, un skavu uz stieplju režģa **	Augšējās un apakšējā sildīšana	2	160	30 ... 40
Biskvītkūka	Apaļa kūkas veidne, ar 26 cm diametru, un skavu uz stieplju režģa **	Ventilatora sildīšana	1	160	35 ... 45
Ābolu pīrāgs	Apaļa melna metāla veidne ar diametru 20 cm uz stieplju režģa **	Augšējās un apakšējā sildīšana	2	180	50 ... 60

Visu ēdienu ieteicams priekšsildīt.

*Iespējams, ka šie piederumi nav iekļauti jūsu izstrādājumā.

**Šie piederumi nav iekļauti jūsu izstrādājumā. Tie ir nopērkami piederumi.

Ēdiens	Izmantojamais piederums	Plaukta pozīcija	Temperatūra (°C)	Cepšanas laiks (min) (aptuveni)
Kotletes (teļa gaļa) - 12 amount	Stieplju grils	2	250	20 ... 30
Grauzdiņa maize	Stieplju grils	2	250	3 ... 5

Visu grilēto ēdienu ieteicams priekšsildīt 5 minūtes.

Apgrieziet ēdiena gabalus pēc 1/2 no kopējā grilēšanas laika.

7 Apkope un tīršana

7.1 Vispārīga tīršanas informācija

Vispārīgi brīdinājumi

- Pirms izstrādājuma tīršanas uzgaidiet, līdz izstrādājums atdziest. Karstas virsmas var izraisīt apdegumus!
- Neuzklājiet mazgāšanas līdzekļus tieši uz karstām virsmām. Tas var radīt paliekošus traipus.
- Pēc katras darbības izstrādājums ir rūpīgi jāiztīra un jāizžāvē. Tāpēc pārtikas atliekām ir jābūt viegli notīrāmām, un ir jānovērš šo atlikumu piedegšana, ja izstrādājumu vēlāk atkal izmanto. Tādējādi pagarinās iekārtas kalpošanas laiks un samazinās bieži sastopamās problēmas.
- Tīršanai nelietojiet tvaika tīršanas līdzekļus.
- Daži mazgāšanas vai tīršanas līdzekļi var sabojāt virsmu. Nepiemēroti tīršanas līdzekļi ir: balinātāji, tīršanas līdzekļi, kas satur amonjaku, skābi vai hlorīdu, tīršanas līdzekļi ar tvaiku, atkaļķošanas līdzekļi, traipu un rūsas tīršanas līdzekļi, abrazīvie tīršanas līdzekļi (krēmveida tīršanas līdzekļi, tīršanas pulveris, tīršanas krēms, abrazīvs un skrāpējamā švamme, stieple, sūkļi, tīršanas drānas, kas satur netīrumus un mazgāšanas līdzekļa atlikumus).
- Tīršanai pēc katras lietošanas reizes nav nepieciešams īpašs tīršanas materiāls. Notīriet ierīci, izmantojot trauku mazgāšanas līdzekli, siltu ūdeni un mīkstu drāniņu vai sūkli un nosusiniet to ar sausu drānu.

- Pēc tīršanas noteikti noslaukiet visu atlikušo šķidrumu un ēdiena gatavošanas laikā nekavējoties notīriet visu pārtikas izstrādājumu šlakatas.
- Nemazgājiet nevienu ierīces sastāvdaļu trauku mazgājamā mašīnā, ja vien lietotāja rokasgrāmatā nav norādīts citādi.

Tērauda - nerūsējošās virsmas

- Nelietojiet skābes vai hloru saturošus tīršanas līdzekļus nerūsējošu - tērauda virsmu un rokturu tīršanai.
- Nerūsējošā-tērauda virsma ar laiku var mainīt krāsu. Tas ir normāli. Pēc katras darbības notīriet ar mazgāšanas līdzekli, kas piemērots nerūsējošā vai nerūsējošā tērauda virsmai.
- Notīriet ar mīkstu ziepjūdeni un šķidru (nesaskrāpējošu) mazgāšanas līdzekli, kas piemērots tērauda virsmām, rūpīgi noslaukot vienā virzienā.
- Nekavējoties, bez gaidīšanas, noņemiet kaļķu, eļļas, cietes, piena un olbaltumvielu traipus no stikla un nerūsējošā tērauda virsmām. Traipi ilgstošā laika posmā var rūsēt.
- Tīršanas līdzekļi, kas izsmidzināti/uzklāti uz virsmas, nekavējoties jānotīra. Uz virsmas palikušie abrazīvie tīršanas līdzekļi liek virsmai kļūt baltai.

Emaljētas virsmas

- Pēc katras lietošanas, emaljas virsmas notīriet ar trauku mazgāšanas līdzekli, siltu ūdeni un mīkstu drāniņu vai sūkli un nosusiniet ar sausu drānu.

- Ja jūsu izstrādājumam ir vienkāršas tīršanas ar tvaiku funkcija, varat viegli tīrīt ar tvaiku nelielus un nenoturīgos netīrumus. (Skatiet sadaļu "Viegla tīršana ar tvaiku ▶ 31").
- Sarežģītiem traipiem var izmantot tīršanas līdzekli, kas jūsu izstrādājumam ir rekomendēts tīmekļa vietnē, kopā ar neskrāpējošu pinuma sūkli. Nelietojiet ārēju cepeškrāsns tīršanas līdzekli.
- Pirms gatavošanas zonas tīršanas, cepeškrāsns jāatdzesē. Karstu virsmu tīršana radīs gan ugunsbīstamību, gan emaljas virsmas bojājumus.

Katalītiskās virsmas

- Gatavošanas zonas sānu sienas var pārklāt tikai ar emalju vai katalītiskām sienām. Tās atšķiras atkarībā no modeļa.
- Katalītiskajām sienām ir gaiši matēta un poraina virsma. Cepeškrāsns katalītiskās sienas nav jātīra.
- Katalītiskās virsmas absorbē eļļu, pateicoties to porainai struktūrai, un sāk spīdēt, kad virsma ir piesātināta ar eļļu, šajā gadījumā ieteicams nomainīt detaļas.

Stikla virsmas

- Tīrot stikla virsmas, nelietojiet cietā metāla skrāpjus un abrazīvus tīršanas materiālus. Tie var sabojāt stikla virsmu.
- Notīriet ierīci, izmantojot trauku mazgāšanas līdzekli, siltu ūdeni un stikla virsmām raksturīgu mikrošķiedras drāniņu, un nosusiniet to ar sausu drānu.
- Ja pēc tīršanas ir palicis mazgāšanas līdzeklis, noslaukiet to ar aukstu ūdeni un nosusiniet ar tīru un sausu mikrošķiedras drānu. Mazgāšanas līdzekļa atlikumi nākamreiz var sabojāt stikla virsmu.
- Nekādā gadījumā uz stikla virsmas piekaltušos atlikumus nedrīkst notīrīt ar zobaiņiem nažiem, stieplu vilnu vai līdzīgiem skrāpēšanas rīkiem.
- Jūs varat notīrīt kalcija traipus (dzeltenos traipus) uz stikla virsmas ar komerciāli nopērkamo atkalķošanas aģentu ar atkalķošanas līdzekli, piemēram, etiķi vai citronu sulu.

- Ja virsma ir stipri netīra, uzklājiet tīršanas līdzekli uz traipa ar sūkli un uzgaidiet, līdz tas iedarbojas pareizi. Pēc tam notīriet stikla virsmu ar mitru drānu.
- Krāsas un traipi uz stikla virsmas ir normāli, un tie nav trūkumi.

Plastmasas detaļas un krāsotas virsmas

- Notīriet plastmasas detaļas un krāsotās virsmas ar trauku mazgāšanas līdzekli, siltu ūdeni un mīkstu drāniņu vai sūkli un nosusiniet tās ar sausu drānu.
- Nelietojiet cieto metālu skrāpjus un abrazīvus tīršanas līdzekļus. Tie var sabojāt virsmas.
- Nodrošiniet, lai izstrādājuma sastāvdaļu savienojumi netiktu mitri un ar mazgāšanas līdzekli. Pretējā gadījumā uz šīm šuvēm var rasties korozija.

7.2 Tīršanas piederumi

Nelieciet izstrādājuma piederumus trauku mazgājamajā mašīnā, ja vien lietotāja rokasgrāmatā nav norādīts citādi.

7.3 Vadības Paneļa Tīršana

- Tīrot vadības paneļus ar pogas vadību, noslaukiet paneli un pogas ar mitru, mīkstu drānu un nosusiniet ar sausu drānu. Lai notīrītu paneli, nenoņemiet pogas un starplikas zem tām. Vadības panelis un pogas var būt bojāti.
- Tīrot tērauda paneļus ar pogas vadību, nelietojiet tērauda tīršanas līdzekļus ap pogu. Indikatorus ap pogu var izdzēst.
- Notīriet skārienjūtīgos vadības paneļus ar mitru, mīkstu drānu un nosusiniet ar sausu drānu. Ja jūsu izstrādājumam ir taustiņu bloķēšanas funkcija, pirms vadības paneļa tīršanas iestatiet taustiņu bloķēšanu. Pretējā gadījumā taustiņus var atklāt nepareizi.

7.4 Cepeškrāsns iekšpuses (gatavošanas zonas) tīršana

Veiciet tīršanas darbības, kas aprakstītas sadaļā "Vispārīga Tīršanas Informācija" atbilstoši jūsu cepeškrāsns virsmas tipiem.

Cepeškrāsns sānu sienu tīrīšana

Gatavošanas zonas sānu sienas var pārklāt tikai ar emalju vai katalītiskām sienām. Tās atšķiras atkarībā no modeļa. Ja ir katalītiskā siena, informāciju skatiet "Katalītiskās sienas" sadaļā.

Ja izstrādājums ir stieplu plauktu modelis, pirms sānu sienu tīrīšanas noņemiet stieplu plauktus. Pēc tam pabeidziet tīrīšanu, kā aprakstīts sadaļā "Vispārīga Tīrīšanas Informācija" atbilstoši sānu sienas virsmas tipam.

Lai noņemtu sānu stieplu plauktus:

1. Noņemiet stieples plaukta priekšpusi, velkot to uz sānu sienas pretējā virzienā.
2. Pavelciet stieplu plauktu pret sevi, lai to pilnībā izņemtu.

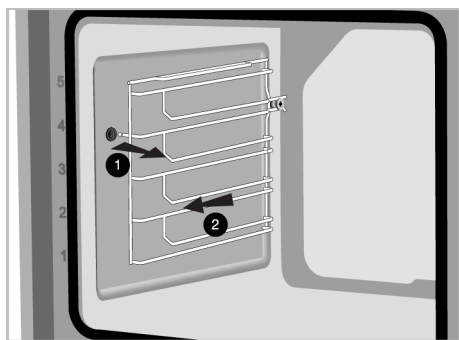

3. Lai nomainītu plauktus, procedūras, kas tiek veiktas, tos noņemot, ir jāatkārto attiecīgi apgrieztā secībā.

7.5 Viegla tīrīšana ar tvaiku

Tas ļauj viegli notīrīt netīrumus (nepaliek uz ilgu laiku), ko mīkstina cepeškrāsns iekšpusē esošais tvaiks un ūdens pilieni, kas kondensējas krāsns iekšējās virsmās.

1. Izņemiet visus piederumus cepeškrāsns iekšpusē.
2. Ielejiet 500 ml ūdens paplātē un novietojiet to uz cepeškrāsns 2. plauktā.

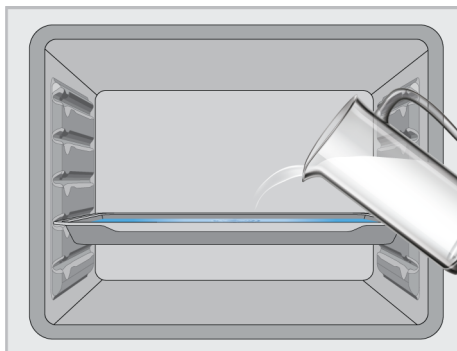

3. Iestatiet cepeškrāsns vieglas tīrīšanas ar tvaiku darba režīmā un 15 minūtes darbiniet 100°C temperatūrā.

Nekavējoties atveriet durvis un noslaukiet cepeškrāsns iekšpusi ar mitru sūkli vai drānu. Atverot durvis, tiks atbrīvots tvaiks. Tas var radīt apdegumu risku. Uzmanieties, atverot durvis.

Noturīgiem netīrumiem notīriet izstrādājumu, izmantojot trauku mazgāšanas līdzekli, siltu ūdeni un mīkstu drāniņu vai sūkli un nosusiniet to ar sausu drānu.

i Vienkāršajā tvaika tīrīšanas funkcijā ir paredzēts, ka pievienotais ūdens iztvaiko un kondensējas uz cepeškrāsns iekšpuses un cepeškrāsns durvīm, lai mīkstinātu jūsu cepeškrāsnī radušos vieglos netīrumus. Uz cepeškrāsns durtiņām var veidoties kondensāts, kas pēc cepeškrāsns durtiņu atvēršanas var nopīlēt. Pēc cepeškrāsns durvju atvēršanas noslaukiet kondensātu.

(Mainās atkarībā no izstrādājuma modeļa. Iespējams, ka tas nav pieejams jūsu izstrādājumā.) Pēc kondensāta veidošanās cepeškrāsns iekšpusē baseina kanālā zem krāsns var veidoties peļķe vai mitrums. Pēc lietošanas noslaukiet šo baseina kanālu ar mitru drānu un pēc tam nosusiniet.



7.6 Cepeškrāsns Durvju Tīrīšana

Jūs varat noņemt cepeškrāsns durvis un durvju stiklus, lai tos notīrītu. Kā noņemt durvis un logus, ir paskaidrots sadaļās "Cepeškrāsns durvju noņemšana" un "Durvju iekšējo stiklu noņemšana". Pēc durvju iekšējo stiklu noņemšanas notīriet tos, izmantojot trauku mazgāšanas līdzekli, siltu ūdeni un mīkstu drāniņu vai sūkli, un nosusiniet tos ar sausu drānu. Lai novērstu kaļķa atlikumus, kas var veidoties uz cepeškrāsns stikla, noslaukiet stiklu ar etiķi un noskalojiet.

i Cepeškrāsns durvju un stikla tīrīšanai nelietojiet spēcīgus abrazīvus tīrīšanas līdzekļus, metāla skrāpjus, stiepleņu vilnu vai balinātājus.

Cepeškrāsns durvju noņemšana

1. Atveriet cepeškrāsns durvis.
2. Atveriet skavas priekšējo durvju eņģu ligzdā pa labi un pa kreisi, spiežot tos uz leju, kā parādīts attēlā.
3. Eņģu veidi atšķiras (A), (B), (C) atkarībā no izstrādājuma modeļa. Nākamajos attēlos parādīts, kā atvērt katra veida eņģes.
4. (A) tipa eņģes ir pieejamas parastajos durvju tipos.

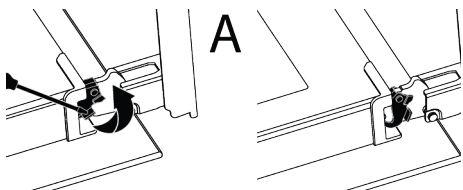

5. (B) tipa eņģes ir pieejamas viegli aizveramajos durvju tipos.

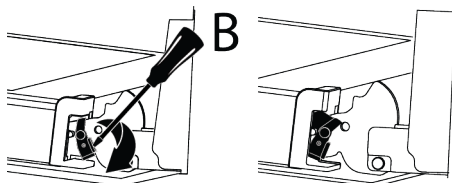

6. (C) tipa eņģes ir pieejamas mīksti atveramās/aizveramās durvju tipos.

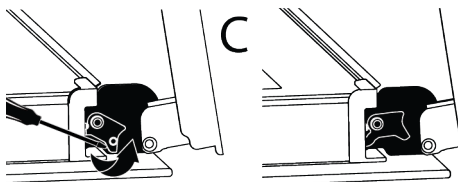

7. Novietojiet cepeškrāsns durvis pusatvērtā stāvoklī.

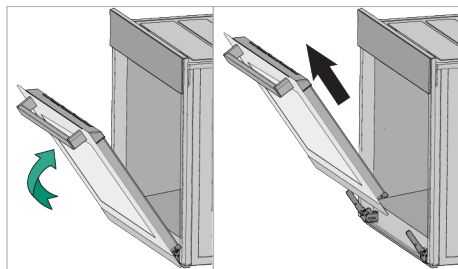

8. Pavelciet noņemtās durvis uz augšu, lai tās atbrīvotu no labās un kreisās eņģes un noņemtu.

i Lai nomaiņītu durvis, procedūras, kas tiek veiktas, tās noņemot, ir jāatkārto attiecīgi apgrieztā secībā. Uzstādot durvis, noteikti aizveriet eņģu ligzdas skavas.

7.7 Cepeškrāsns durvju iekšējā stikla noņemšana

Tīrīšanai var noņemt izstrādājuma priekšējo durvju iekšējo stiklu.

1. Atveriet cepeškrāsns durvis.

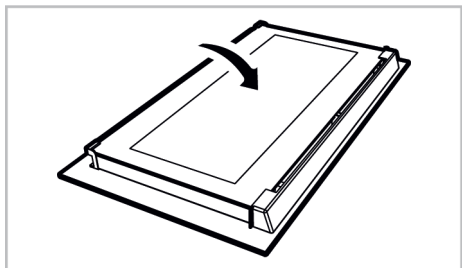

2. Noņemiet plastmasas komponentu, kas piestiprināts pie priekšējo durvju augšējās daļas, velkot to pret sevi.

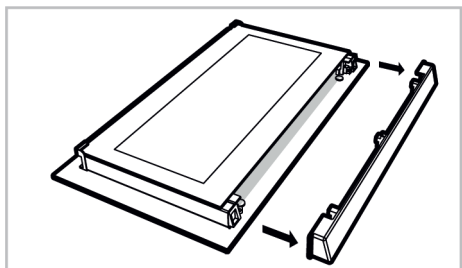

3. Kā parādīts attēlā, viegli paceliet iekšējo stiklu (1) virzienā uz 'A' un pēc tam noņemiet, velkot virzienā uz 'B'.

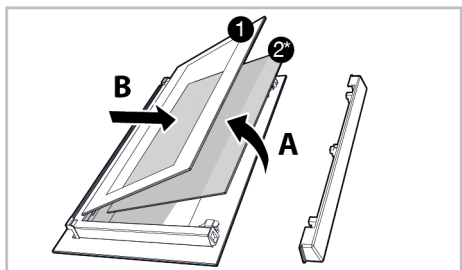

- 1 Iekšējais stikls 2* Iekšējais stikls (tas var nebūt pieejams jūsu izstrādājumam)
4. Ja jūsu izstrādājumam ir iekšējais stikls (2), atkārtojiet to pašu procesu, lai to atdalītu (2).
5. Pirmais durvju pārgrupēšanas solis ir iekšējā stikla (2) samontēšana. Novietojiet stikla slīpo malu, lai tā saskartos ar plastmasas spraugas slīpoto malu. (Ja jūsu izstrādājumam ir

iekšējais stikls). Iekšējais stikls (2) jāpiestiprina pie plastmasas spraugas, kas ir vistuvāk iekšējam stiklam (1).

6. Samontējot iekšējo stiklu (1), pievērsiet uzmanību, lai stikla iespiestā puse būtu novietota uz iekšējā stikla. Ir svarīgi novietot iekšējā stikla (1) apakšējos stūrus tā, lai tie saskartos ar apakšējām plastmasas spraugām.
7. Bīdīet plastmasas detaļu rāmja virzienā, līdz atskan "klikšķa" skaņa.

7.8 Cepeškrāsns Lampas Tīrīšana

Ja cepeškrāsns lampas stikla durvis gatavošanas vietā kļūst netīras, notīriet ar trauku mazgāšanas līdzekli, siltu ūdeni un mīkstu drāniņu vai sūkli un nosusiniet ar sausu drānu. Cepeškrāsns lampas atteices gadījumā varat nomainīt cepeškrāsns lampu, ievērojot sekojošās sadaļas.

Cepeškrāsns lampas nomainīšana

Vispārīgi Brīdinājumi

- Lai izvairītos no elektriskās strāvas trieciena riska pirms cepeškrāsns lampas nomainīšanas, atvienojiet produktu un uzgaidiet, līdz cepeškrāsns atdziest. Karstas virsmas var izraisīt apdegumus!
- Šo cepeškrāsnsi darbina kvēlspuldze, kuras jauda ir mazāka par 40 W, augstums ir mazāks par 60 mm, diametrs ir mazāks par 30 mm, vai halogēna spuldze ar G9 ligzdām, kuras jauda ir mazāka par 60 W. Lampas ir piemērotas darbam temperatūrā virs 300 °C. Cepeškrāsns lampas ir pieejamas pilnvarotajos servisos vai licencētos tehniķos. Šis produkts satur G enerģijas klases lampu.
- Lampas novietojums var atšķirties no attēlā parādītā.
- Šajā izstrādājumā izmantotā lampa nav piemērota izmantošanai mājas telpu apgaismojumam. Šīs lampas mērķis ir palīdzēt lietotājam redzēt pārtikas produktus.
- Šajā izstrādājumā izmantotajām lampām jāiztur ārkārtīgi fiziski apstākļi, piemēram, temperatūra virs 50°C.

Ja jūsu cepeškrāsnī ir apaļa lampa,

1. Atvienojiet izstrādājumu no elektrotīkla.
2. Noņemiet stikla pārsegu, pagriežot to pretēji pulksteņrādītāja virzienam.

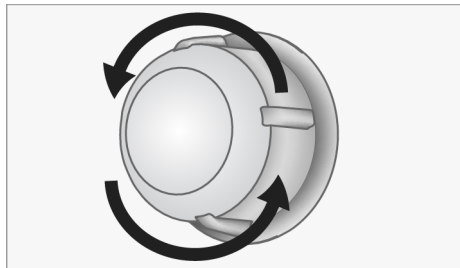

3. Ja jūsu cepeškrāsns lampa ir (A) tipa, kā parādīts attēlā zemāk, pagriežiet cepeškrāsns lampu, kā parādīts attēlā, un nomainiet to ar jaunu. Ja tips (B) ir modelis, izvelciet to, kā parādīts attēlā, un nomainiet to ar jaunu.

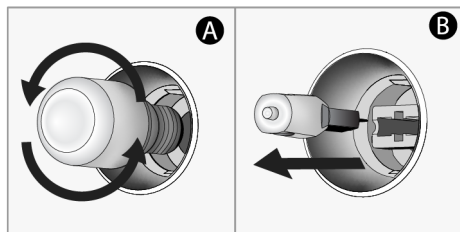

4. Uzlieciet atpakaļ stikla vāku.

Ja jūsu cepeškrāsnī ir kvadrātveida lampa,

1. Atvienojiet izstrādājumu no elektrotīkla.

2. Noņemiet stieplu plauktus saskaņā ar aprakstu.

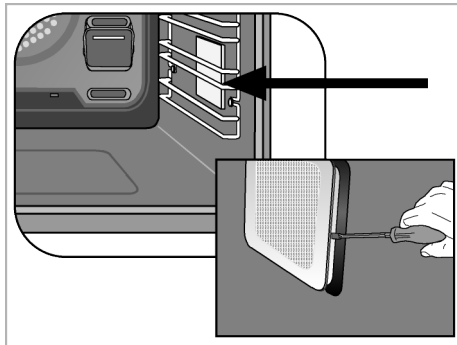

3. Ar skrūvgriezi paceliet lampas stikla apvalku. Vispirms izņemiet skrūvi, ja jūsu izstrādājuma kvadrātveida lampai ir skrūve.
4. Ja jūsu cepeškrāsns lampa ir (A) tipa, kā parādīts attēlā zemāk, pagriežiet cepeškrāsns lampu, kā parādīts attēlā, un nomainiet to ar jaunu. Ja tips (B) ir modelis, izvelciet to, kā parādīts attēlā, un nomainiet to ar jaunu.

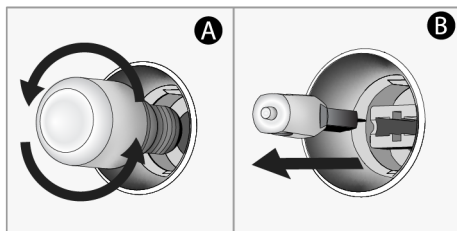

5. Uzlieciet atpakaļ stikla pārsegu un stieplu plauktus.

8 Problēmu novēršana

Ja pēc šajā sadaļā sniegto norādījumu izpildes problēma joprojām pastāv, sazinieties ar pārdevēju vai pilnvarotu servisu. Nekad nemēģiniet pats salabot savu izstrādājumu.

Cepeškrāsns darbības laikā izplūst tvaiks.

- Darbības laikā ir normāli redzēt tvaikus. >>> Tā nav kļūda.

Gatavošanas laikā parādās ūdens pilieni

- Gatavošanas laikā radītais tvaiks, saskaroties ar aukstām virsmām ārpus izstrādājuma, kondensējas un var veidot ūdens pilienus. >>> Tā nav kļūda.

Kamēr izstrādājums sasilst un atdziest, ir dzirdamas metāla skaņas.

- Metāla daļas karsējot var izplesties un radīt skaņas. >>> Tā nav kļūda.

Produkts nedarbojas.

- Drošinātājs var būt bojāts vai izdedzis.
>>> Pārbaudiet drošinātājus drošinātāju kastē. Ja nepieciešams, nomainiet tos vai atkārtoti aktivizējiet tos.
- Ierīce nedrīkst būt pievienota (iezemētai) kontaktligzdai. >>> Pārbaudiet, vai ierīce ir pievienota kontaktligzdai.
- (Ja jūsu ierīcei ir taimeris) Vadības paneļa taustiņi nedarbojas. >>> Ja jūsu izstrādājumam ir taustiņu bloķēšana, tas var būt iespējots, atspējojiet taustiņu bloķēšanu.

Cepeškrāsns apgaismojums nedeg.

- Cepeškrāsns lampa var būt bojāta. >>> Nomainiet cepeškrāsns lampu.
- Nav elektrības. >>> Pārliedzinieties, vai elektrotīkls darbojas, un pārbaudiet drošinātājus drošinātāju kārbā. Ja nepieciešams, nomainiet drošinātājus vai atkārtoti aktivizējiet tos.

Cepeškrāsns nesilda.

- Cepeškrāsns var nebūt iestatīta uz noteiktu gatavošanas funkciju un/vai temperatūru. >>> Iestatiet cepeškrāsni uz noteiktu gatavošanas funkciju un/vai temperatūru.
- Modeļiem ar taimeri laiks nav iestatīts. >>> Iestatiet laiku.
- Nav elektrības. >>> Pārliedzinieties, vai elektrotīkls darbojas, un pārbaudiet drošinātājus drošinātāju kārbā. Ja nepieciešams, nomainiet drošinātājus vai atkārtoti aktivizējiet tos.

(Modeļiem ar taimeri) Taimera displejs mirgo vai taimera simbols ir atstāts atvērts.

- Iepriekš ir bijis strāvas padeves pārtraukums. >>> Iestatiet laiku / izslēdziet izstrādājuma funkciju pogas un vēlreiz pārslēdziet to vajadzīgajā pozīcijā.